



Department of Education, Taoyuan

桃園市政府教育局

備查字號：112 年 8 月 7 日桃教小字第 1120075257 號函備查

本校 112 年 6 月 28 日 111 學年度第 6 次課程發展委員會會議通過

**桃園市新屋區笨港國民小學
學校課程計畫**

中華民國 112 年 08 月 09 日

目錄

類別	項目	內容	頁碼
學校 課程 總體 架構	壹、學校現況與 背景分析	0-1 學校課程計畫依據與目的	
		1-1 學校現況	
		1-2 背景分析	
	貳、學校願景與 課程願景	2-1 學校願景與課程願景	
	參、課程架構	3-1-1 總體課程架構	
		3-1-2 各年級各領域/科目及彈性學習課程名稱與節數安排	
		3-2 法律規定教育議題實施規劃	
		3-3 畢業考後至畢業前課程活動之規劃安排	
	肆、課程實施與 評鑑規劃	4-1-1 課程實施說明-各年級各領域/科目及各彈性學習課程實施規劃說明	
		4-1-2 課程發展相關組織	
		4-1-3 教師專業研習及成長活動之規劃	
		4-2 課程評鑑規劃	
	領域/ 科目 課程 計畫	伍、各年級各領 域/科目課程計 畫	5-1-1 普通班各年級各領域/科目課程計畫
5-1-2 特殊教育班各年級各領域/科目課程計畫			
5-1-3 藝術才能班各年級各領域/科目課程計畫			
5-1-4 體育班各年級各領域/科目課程計畫			
5-2 各年級領域/科目課程教學進度表			
5-3-1 各年級領域/科目選用之教科書			
5-3-2 各年級領域/科目選用自編教材表			
5-4 跨領域或跨科目協同教學課程計畫			
彈性 學習 課程 計畫 (校訂 課程)	陸、各年級各彈 性學習課程計畫	6-1 各年級彈性學習課程規劃表	
		6-2-1 彈性學習課程—統整性主題專題議題探究課程	
		6-2-2 彈性學習課程-社團活動與技藝課程	
		6-2-3 彈性學習課程-特殊需求領域課程	
		6-2-4 彈性學習課程-其他類課程	
		6-3 融入之議題內容重點	
		6-4 各年級彈性學習課程教學進度表	
		6-5 彈性學習課程選用教科書/自編教材及師資安排表	
6-6 在地化課程			
附件	柒、附 件	7-1-1 課程發展委員會組織要點	

	7-1-2-1 學校課程發展委員會會議紀錄	
	7-1-2-2 特殊教育班課程計畫經特殊教育推行委員會及學校課程發展委員會審核通過會議紀錄	
	7-1-2-3 藝術才能班課程計畫經藝術才能班課程發展小組及學校課程發展委員會審核通過會議紀錄	
	7-1-2-4 體育班課程計畫經藝術才能班課程發展小組及學校課程發展委員會審核通過會議紀錄	
	7-2 學生在同一學習階段使用不同版本之銜接計畫	
	7-3 全校教師授課節數一覽表	
	7-4-1 課程評鑑計畫	
	7-4-2 課程評鑑檢核表	
	7-5 全校學生每日作息時間表	
	7-6 學校年度重大活動行事曆及資源運用	
	7-7 前一學年課程計畫實施情形及其效果檢討	
	7-8 校長及教師公開授課實施計畫	
	7-9 校外人士協助之部定或校訂課程計畫	
	7-10 課程計畫重點項目檢核表	

桃園市笨港國民小學課程計畫依據與目的

一、 依據

- (一)107年9月6日臺教授國字第1070106766號函國民中學及國民小學課程計畫備查作業參考原則。
- (二)十二年國民基本教育課程綱要
 - 1.十二年國民基本教育課程綱要總綱。
 - 2.十二年國民基本教育特殊教育課程實施規範、身心障礙相關之特殊需求領域課程綱要、資賦優異相關之特殊需求領域課程綱要、藝術才能資賦優異專長領域課程綱要。
 - 3.十二年國民基本教育藝術才能班課程實施規範、藝術才能專長領域課程綱要。
 - 4.十二年國民基本教育體育班課程實施規範、體育班體育專業領域課程綱要。
- (三)九年一貫課程綱要
 - 1.國民中小學九年一貫課程綱要總綱。
 - 2.國民教育階段特殊教育課程綱要總綱。
- (四)112學年本市課程計畫審閱備查委員會籌備會議決議。
- (五)112年06月28日本校課程發展委員會會議決議。

二、 目的

- (一)符應十二年國民基本教育之課程發展，以「自發」、「互動」及「共好」為理念，關注學習與生活的結合，透過實踐力行而彰顯學習者的全人發展。
- (二)考量學校條件、社區特性、教師特質、家長期望以及學生需求，結合全體教師與社區資源，提供跨領域、多元、生活化課程，形塑學校願景，提供學生適性發展機會。
- (三)規畫本校課程計畫及各領域教學進度，作為全校實施課程之參考架構與藍本。加強不同學習階段間注重縱向連貫、不同領域/科目間注重橫向統整，深植基本學力。
- (四)鼓勵教師設計主題教學活動，且能適切增補教材，教師間嘗試進行協同教學模式，讓學習型組織落實在教學環境中，逐步增進教師教學專業成長。
- (五)推動以學生為主的教學，鼓勵教師教導學生蒐集資訊，指導學生探尋問題的能力；因材施教、適性教學，了解每一位學生的需求、特質與智慧，落實以學生學習為主體，並進行多元評量。
- (六)各學習領域因應或融入學校本位課程研擬自編或改編課程計畫，實施課程評鑑，不斷提昇學校本位課程品質。

壹、學校現況與背景分析

一、學校現況

(一) 學校基本資料

縣 市 別	桃園市		校 名	笨港國民小學	
校 址	桃園市新屋區笨港里2鄰文學路22號				
電 話	03-4769113	傳 真	03-4760175		
網 址	https://www.bges.tyc.edu.tw/www/				
校 長	張振松				
年 級	班 級 數	人 數		合 計	
		男	女		
一年級	1	4	2	6	
二年級	1	5	2	7	
三年級	1	2	2	4	
四年級	1	2	3	5	
五年級	1	3	4	7	
六年級	1	3	3	6	
集中式特殊教育班		0	0	0	0
分散式 資源班	身心障礙	0	(0)	(2)	(2)
	資賦優異	0	(0)	(0)	(0)
巡迴輔導		0	(0)	(2)	(2)
藝 術 才 能 班	美術	0	0	0	0
	音樂	0	0	0	0
	舞蹈	0	0	0	0
體育班		0	0	0	0
合 計		6	19	16	35

備註：

1. 分散式資源班學生人數含在普通班級人數中，故不重複計算。請列出服務之人數並以（）標註。
2. 巡迴輔導班之學生隸屬其就讀學校之普通班，故僅列出本校接受巡迴輔導人數並以（）標註。

(二) 全校教職員工編制數

教職員	教師 (含特殊教育及特殊類型班級教師)	專任輔導教師	職員(含人事、主計、幹事、護理師)	專任教練	校警	技工友	總計
人數	17	0	5	0	1	0	23

(三) 特殊教育教師人數

特教	集中式特殊教育班	分散式資源班		代(理)課教師		教師助理員(含專、兼任)	特教巡迴教師	總計
		身心障礙	資賦優異	身心障礙	資賦優異			
人數	0	0	0	0	0	0	0	0

二、學校課程發展之背景分析

(一)內部分析(可參考以下項目敘寫：學校區位與規模、學校環境設備、行政團隊、教師團隊、學生表現與家長參與等)。

(二)外部分析(可參考以下項目敘寫：時代潮流與趨勢、教育政策、外部合作與競爭關係、學校相關系統外之資源。

項目		優勢(S)	劣勢(W)
內在因素	地理位置	<ol style="list-style-type: none"> 1. 臨西濱公路、濱海公路及永安漁港。 2. 近海邊且四周多農田，風景優美。 3. 臨天后宮，鄉土教學資源豐。 	<ol style="list-style-type: none"> 1. 位處偏鄉，經濟資源少，文化刺激也少。 2. 校旁有公墓，喪葬樂聲擾人。 3. 近西濱公路，車多噪音大。 4. 學生上下學交通安全問題。
	環境設備	<ol style="list-style-type: none"> 1. 有學生活動中心及多功能圖書室。 2. 各項教學設備優，班班有觸屏，學校還有1台平板車。 3. 新設遊具區才啟用不久。 	<ol style="list-style-type: none"> 1. 校園周圍排水欠佳，大雨時易積水，陸續改善中。 2. 校舍年久老化，維修工程大小不斷。 3. 校舍多處漏水及油漆剝落情況待修繕。
	行政團隊	<ol style="list-style-type: none"> 1. 校長經營校務積極認真。 2. 主任及組長認真負責，具服務熱忱及行政倫理。 	<ol style="list-style-type: none"> 1. 校長肩負教育局委以多項計畫及業務，主任與組長業務逐年繁重。 2. 身兼數職無法面面俱到。
	教師團隊	<ol style="list-style-type: none"> 1. 制度成熟，校園文化優質。 2. 富愛心、耐心、熱忱。 3. 教師教學認真積極與家長關係良好。 	<ol style="list-style-type: none"> 1. 資深教師近幾年陸續退休。 2. 研發、創新意願較低。 3. 逐年增加新進或新調入之年輕教師，凝聚力稍嫌不足。
	學生表現	<ol style="list-style-type: none"> 1. 學生質樸，善良可愛。 2. 學生具備多元能力。 	<ol style="list-style-type: none"> 1. 文化刺激少，學習較被動、缺乏自信，表達能力不足。 2. 耐性不足，學習成效不佳。
	家長參與	<ol style="list-style-type: none"> 1. 家長親切純樸，多為校友，支持學校。 2. 熱心捐輸，協助辦學。 	<ol style="list-style-type: none"> 1. 單親及隔代家庭比率漸增，工作及家庭較無法兼顧。 2. 弱勢家庭多，教育觀念落差大，家庭功能不彰。

項目		契機(O)	威脅(T)
外在因素	教育政策	配合十二年國教，申請各項專案計畫，獲得教授指導與協助，作為學校課程發展與轉型的強大助力。	各種活動或宣導多，壓縮課程對話的時間。
	外部合作與競爭關係	近年各大專院推動服務學習，進入本校進行公共學習服務，進行補救教學、圖書館建置書目、數位學習指導等，讓教學及各項學習活動活潑豐富且多元。	跨區就讀學生家長，對社區認同感較不足，故社區資源難以進入校園。
	系統外資源	透過各種團隊建立良好社區互動鼓勵地方人士到校當交通志工。行政能審慎篩選志工品質。	志工參與動機多元與分歧。
行動策略(S)		<ol style="list-style-type: none"> 1. 規劃創新課程，與時俱進，以優質的課程來吸引學生越區就讀。 2. 完善家長會制度，積極拉進家長參與學校事務，讓家長投注更多心力與財力，協助學校推動各項活動。 3. 確實分配協助行政減課節數，協助行政相關工作分散，提升工作意願。 4. 積極配合教育局工作，透過活動、設備進入校園，逐年更新相關老舊設備及校舍空間。 5. 透過教師社群模式，提供不同世代教師，能有共同時間、空間進行交流討論。 6. 辦理課後照顧班，協助單親、雙薪家庭減輕負擔。協助學習扶助課程進行，帶起中下階層弱勢家庭孩子。 7. 積極規劃志工聯誼活動，拉近志工感情，維繫現有志工，間接引進更多同好。 	

貳、學校願景與課程願景

一、學校願景

因應新時代的來臨，希望成為一所「培養智慧多、活力美、品格好的未來 SUPERSTAR。」的學校。

笨港國小地處偏遠，學生文化刺激少，亟需推動「閱讀」來振興學校文風。「航向學習瀚海」最能彰顯學校地理位置、文化脈絡，切合家長需求與社區需要，因此，全校師生與家長們共同提出「航向學習瀚海」為學校早期的願景。

早期學生圖像說明如下：

船身：笨港號——代表笨港國小的全體師生。

船桅：代表教學指標——代表教師優異教學技巧

海洋：台灣海峽——代表學海無涯

彩虹：永安彩虹橋——代表學生藝文成就，宛如七色彩虹

海燕：濱海雁鳥——代表家長及社區認同

船帆：代表追求「卓越、精緻、積極、感恩、真誠、和諧」



二、課程願景

「笨港國小」位於桃園市南端的新屋區境內，是一個典型的農漁業鄉鎮，緊鄰台灣海峽，農產漁獲豐富。本校於民國 51 年成立，至今已歷 60 年歷史，校地面積狹小，站在操場上全校便能一覽無遺；全校有 8 個班，其中國小 6 個班，幼兒園 2 班，共有學生 72 名，家長百分之 80 左右是客家人，是一所典型的客家漁村小學。

受少子化因素影響，學生人數逐年萎縮，城鄉落差擴大，學校面臨整併裁撤的命運。近年來本校積極推動海洋教育，以終生學習為哲學思維，以海洋為背景，由生、親、師、社區共創「暢遊笨港天地人生、提升學生競爭力」的願景，建構具有客家風情的海洋學校，打造笨港國小傳奇故事。並以「行政追求卓越，教學追求精緻，家長真誠和諧，學生積極感恩」為努力目標，透過教師間的專業對話訂定了「暢遊天文星海、悠遊客家漁村風華、倘遊藝術人文、漫遊閱讀書海」四大行動策略，並進一步發展出學校校本課程，以期能夠型塑笨港國小成為全國唯一客家漁村特色小學的新風貌。

本校為延續先前各項努力推動的成果，持續地縮短城鄉間校際落差與發展學校特色，提案申請「暢遊笨港天地人生、提升學生競爭力」計畫，希望藉由經費及資源的挹注，能夠進一步深化客家漁村小學的特色——讓笨港號重新啟航出發，成為全國縮小城鄉差距的標竿學校，提供全國分享參訪，嘉惠全國學子，落實「笨港心、鄉土情、國際觀」課程觀。

1. 探尋鄉土價值

「君居故鄉處，應知故鄉事。」笨港國小的校園故事、社區發展軌跡，是每一個孩子在畢業前所需要知道的。藉由學校老師、社區耆老、地方仕紳對學校大小事情如數家珍地述說，溫暖地關照著每一個學生，化解人際間疏遠的藩籬。大手攜小手一同見證學校半個多世紀以來的歷史發展歲月。學生們從家裡到學校、從學校到社區、從校內到校外，透過訪問、社區踏查、厘語俗諺紀錄等方式進行，擴展自己對生活的這一片土地，進一步更深層地了解與認識。

2. 友愛環境價值

新屋為台灣地區重要的魚米之鄉，擁有獨特生態資源，學校以校內為圓心，永安漁港周遭生態農漁環境為半徑，結合漁會、農會、愛鄉協會、社區發展協會，擘劃出尊重生命、友愛環境的生態特色課程。不僅為著在地學子深根學習，更分享傳播給外地的朋友共同參與這片土地的生命禮讚。

3. 傳承生命價值

這十幾年來，學校在漁會的協助下，利用綜合領域及藝文領域時間採教師協同教學方式，外聘社區專業師資指導學生練習客家花鼓、烏克麗麗、客家歌謠、客家舞蹈等課程。今年我們規劃視覺藝術課程，利用在地媒材設計松果藝術創作、安糠掃帚傳承、植物解說牌、魚網編織、石滬裝置藝術及海客藝術拼貼課程傳承家鄉技藝，從知識的學習到成果的展出，融入客家及海洋的元素，妝點校園，增添文藝氣息，讓音樂、舞蹈及視覺藝術創作瀰漫整個客家漁村小學。

4. 創新學習價值

仰望星空繁星點點，寂靜無聲卻叩人心弦，它們的吸引誘導，開展人們想翅膀，遨遊天際，拓展無限視野。笨港國小校內設有數位天文台，提供學校辦理天文講座，天地人生體驗，天文望遠鏡 DIY 教學，讓師生投入浩瀚星海航旅中。期望學生能如西方天文學之父伽利略一樣，成就「探索天文、懷夢宇宙」智慧。

學校課程發展新理念延續笨港《天地人生》課程架構：

學校親師生與社區人士透過專業對話共同訂定「悠遊天文星海(天)、悠游在地綠海(地)、悠遊閱讀書海(人)、悠游品格心海(生)」四大主軸課程，發展學校本位課程。為深耕學校特色課程，我們運用空間學習策略並引進在地人力及物力資源，透過「課程、工程、學程」緊密結合運作，讓教學創新化、美感精緻化、體驗生活化、學習多元化，落實全人教育目標；使校園每個角落成為處處可教學，時時可學習的活動場域。

創新發展出下列新的課程理念：

(一) 航向品格書海：

1. 進行班級共讀、讀報教育、開放圖書館，鼓勵學生閱讀，且質量並重，希冀培養學生成為喜「閱」的人，「悅」讀「越」美。
2. 舉辦「松葉親親藝文季」活動，進行校內說故事、朗讀、演說、作文等競賽，建立學生自信心與成就感。
3. 結合家長志工、社會資源，推動「親子假日讀書會」，鼓勵親子共讀。
4. 配合節慶、親職刊物，提供親師生發表園地。
5. 重視教師專業成長，規畫進行精進教師教學能力計畫及新進教師輔導計畫。

(二) 航向寰宇綠海：

1. 結合數位天文台，進行天文教育，鼓勵學生進行天文研究與探索，希冀培養學生觀察、冒險、好問、求知、合作與解決問題能力。
2. 舉辦「天文性營隊」，進行天文導覽、表演、實作、觀察等活動，建立學生自信心與成就感。
3. 結合家長志工、社會資源，推動「天文教育」，鼓勵親子共同參與。
4. 配合觀星活動與網站，提供親師生天文發表與交流平台。
5. 重視教師天文知能專業成長，規畫進行精進教師教學能力計畫。
6. 落實在地特色戶外教學，並做到「我們的家鄉我們來疼惜、我們的土地我們來愛護」，並建立綠色生活導覽地圖
7. 善用綠色生活導覽地圖，提升學生走讀鄉土知能及情意，發揮教學最大功效。
8. 建立在地化植物及動物解說資料庫，並以數位影像建檔，培養學生愛護鄉土認識周圍環境生態的能力。
9. 以數位影像建立踏查走讀資料，作為校園永續發展之利基。

(三) 航向健美藝海：

1. 規畫烏克麗麗、客家花鼓隊、藝文美術設計、閱讀、桌球等人文及康健性課程，培養學生現代化公民素養。
2. 引進專業師資與資源，並強化學校老師的藝術與人文相關教學知能，指導學生全人教育發展，擴展學習視野。
3. 結合領域課程與重大議題，強化學生人文學養。
4. 規畫多元性社團活動，鼓勵學生主動探索自己性向及興趣，適才適性發展。
5. 強化學校品德與生命教育，鼓勵學生認識自我、他人及環境。
6. 透過全時性、全方位計畫，進行核心價值的宣導，達到質的自省回饋，終至內化。
7. 結合教育優先區計畫及社區資源，辦理親職教育及子職教育，達成學校家庭攜手合作目標。
8. 透過學校環境活化與美化，以潛移默化品德與生命教育的實踐。

(四) 航向科技創海：

1. 配合全球化，發展國際觀。
2. 配合學校行事教學，推動學校本位精神發展。

3. 能促進班級師生互動，使班級氣氛更融洽。
4. 增進學校教師了解十二年國教理念，運用分享提升全體教師有效教學之專業能力。
5. 落實十二年國教課綱實質內涵，轉化核心素養至課程中。
6. 落實電腦化教學，並做到「人人會電腦、時時學電腦」，並建立資訊能力檢核制度。
7. 善用觸控式螢幕及平板，提升學生學習興趣，發揮教學最大功效。
8. 以數位影像建立校史資料，作為永久保存及校園永續發展之基礎。

三、學生圖像

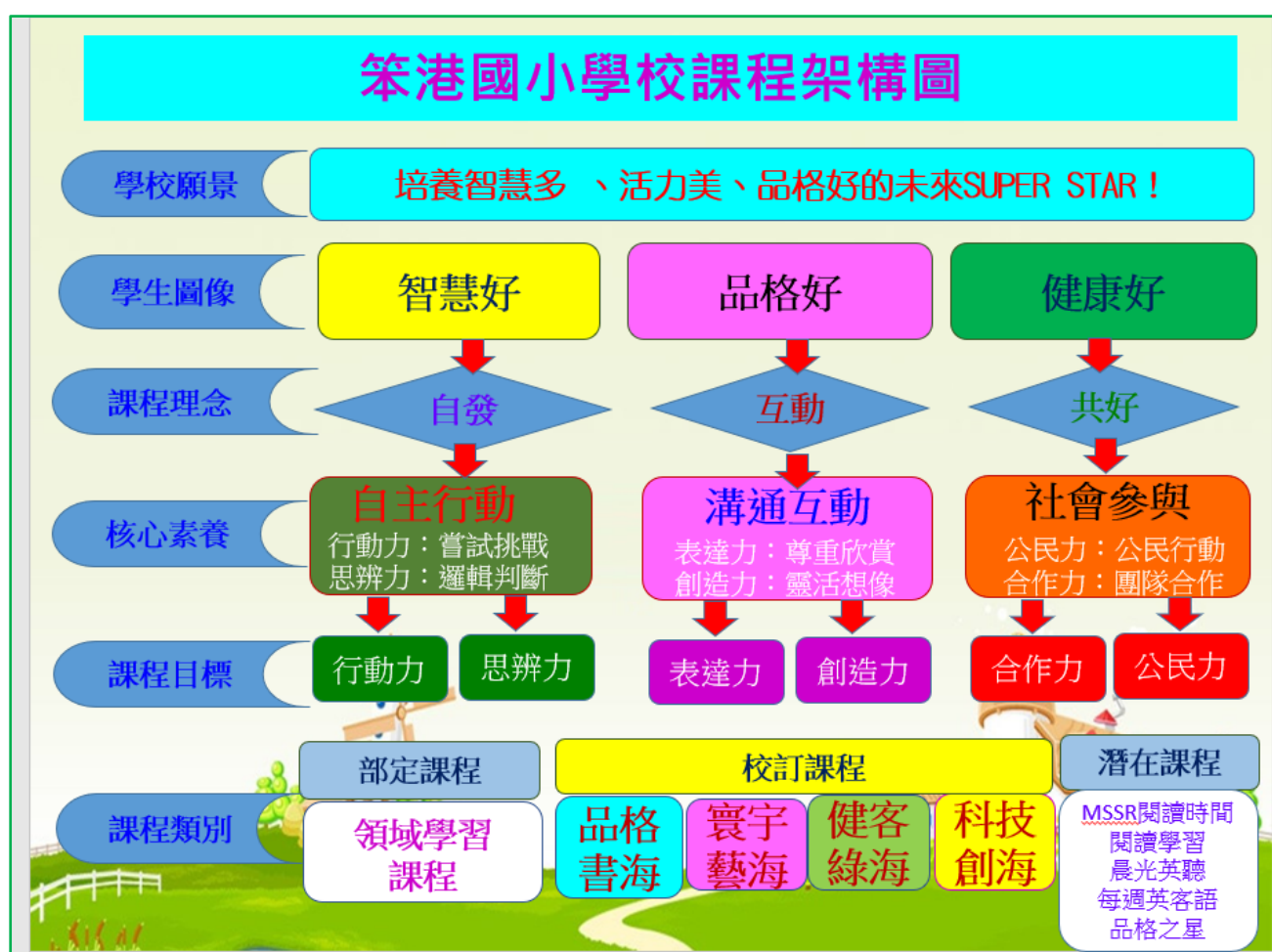

參、課程架構

桃園市新屋區笨港國民小學總體課程架構

學校願景	培養智慧多、活力美、品格好的未來 SUPER STAR !				
課程願景	笨港心、鄉土情、國際觀				
課程目標	涵養與培育具有「自發」、「互動」、「共好」的終身學習者				
學生圖像	智慧好、品格好、健康好				
課程架構 規劃內涵	領域課程 (部定課程) 語文領域 數學領域 自然領域 社會領域 藝術領域 健體領域 綜合活動 生活課程	彈性學習課程(校訂課程)			潛在課程 晨光閱讀 品德實踐 服務學習 才藝展演 晨光英聽 成果發表
		年級	統整性主題/專題/議題探究課程	特殊需求領域課程	
		一	品格書海 1 寰宇藝海 1 健客綠海 1	◎	
		二	品格書海 1 寰宇藝海 1 健客綠海 1	◎	
		三	品格書海 1 寰宇藝海 1 健客綠海 1 科技創海 1	◎	
		四	品格書海 1 寰宇藝海 1 健客綠海 1 科技創海 1	◎	
		五	品格書海 1 寰宇藝海 1 健客綠海 2 科技創海 2	生活管理 1	
		九年一貫			
		六	彈性國語 1 彈性數學 1 班級共讀 1 資訊電腦 1 彈性英語 1		

(二)各年級各領域/科目及彈性學習課程名稱與節數安排

桃園市新屋區笨港國民小學總體課程節數總表

教育階段 階段 年級 領域/科目		國民小學							
		第一學習階段 (十二年國教)		第二學習階段 (十二年國教)		第三學習階段 (十二年國教) (九年一貫)			
		一	二	三	四	五	六		
領域 / 科目 課程	部 定 課 程	語文	國語文	6	5	5			
			本土語文						
			新住民語文	1	1	1			
			臺灣手語						
		英語文	0		1		2		
		數學	4		4		4		
		社會			3		3		
		自然科學/ 自然與生活科技	生活 課程		3		3		
		藝術/藝術與人文	6		3		3		
		綜合活動			2		2	3	
		健康與體育	健康	1		1		1	
		體育	2		2		2		
領域學習節數		20		25		26	27		
彈性 學習 課程 (十二年國教)	校 訂 課 程 (十二年國教)	課程類別	課程名稱	3	3	4	4	6	
		統整性主題 / 專題 / 議 題探究課程	品格書海	1	1	1	1	1	
			寰宇藝海	1	1	1	1	1	
			健客綠海	1	1	1	1	2	
			科技創海	0	0	1	1	2	
	特殊需求領 域課程	生活管理	()	()	()	()	(1)		
		社會技巧	()	()	()	()	()		
		溝通訓練	()	()	()	()	()		
		學習策略	()	()	()	()	()		
		功能性動作訓練	()	()	()	()	()		
		點字	()	()	()	()	()		
		定向行動	()	()	()	()	()		
		輔助科技應用	()	()	()	()	()		
		職業教育	()	()	()	()	()		
		創造力	()	()	()	()	()		
		領導才能	()	()	()	()	()		
		情意發展	()	()	()	()	()		
		藝術才能專長	()	()	()	()	()		
		彈性 學習 節數 (九年一貫)	彈性	彈性數學					
彈性英語									彈性英語 1
班級共讀									班級共讀 1
資訊電腦									資訊電腦 1
彈性									彈性 1
彈性學習課程/彈性學習節數		3		4		6	5		
學習總節數		22-24 節(23)		28-31 節(29)		30-33 節(32)			

備註：1. 領域/科目課程(部定課程)節數應符合課綱規定：第一學習階段(1-2 年級)20 節；第二學習階段(3-4 年級)25 節；第三學習階段 5 年級 26 節、6 年級 27 節。

2. 彈性學習課程（校訂課程）包含跨領域統整性主題/專題/議題探究課程，社團活動與技藝課程，特殊需求領域課程，以及本土語文/新住民語文/**臺灣手語**、服務學習、戶外教育、班際或校際交流、自治活動、班級輔導、學生自主學習、領域補救教學等其他類課程。
3. 彈性學習課程（校訂課程）節數應符合課綱規定：第一學習階段(1-2 年級)2-4 節、第二學習階段(3-4 年級)3-6 節、第三學習階段(5-6 年級)4-7 節。
4. 學習總節數應符合課綱規定：第一學習階段(1-2 年級)22-24 節、第二學習階段(3-4 年級)28-31 節、第三學習階段(5-6 年級)30-33 節。
5. 「特殊需求領域課程」為依據特殊教育及特殊類型班級學生的學習需求所安排之課程，以()表示；()中請敘明校內所有特殊需求領域課程各科目開設的總節數。
6. **新住民語文實施年級:1-5 年級，臺灣手語實施年級:1-2 年級。**

二、法律規定教育議題實施規劃

法律規定教育議題課程教學活動彙整表(一~六年級)

編號	特色課程主題 或 教育議題名稱	實施時段	實施對象	實施方式	節數		教學重點： 含教材(自編或改編等)、教法、教學資源、配合專案……等	負責教師 (級任或科任)	備註
					每學期 節數	每學年 至少幾節 (幾小時)			
1	性別平等教育	彈性校訂課程	全校學生	彈性學習課程之品格書海	每學期 6 節	每學年至少 12 節 (8 小時)	教師指導班級主題書目共讀	級任	除融入課程外需獨立授課或安排活動
2	家庭教育	親職教育日	全校學生	親職教育	每學期 2 小時	每學年至少 6 節 (4 小時)	親職講座 互動桌遊 親子共做	全校教師	除融入課程外需獨立授課或安排活動
3	家庭暴力防治教育	健康	全校學生	影片共讀時事	上下學期共計 6 節	每學年至少 6 節 (4 小時)	教師依課程相關內容方式進行	科任	融入
4	性侵害犯罪防治教育	健康	全校學生	影片共讀時事	上下學期共計 6 節	每學年至少 6 節 (4 小時)	教師依課程相關內容方式進行	科任	融入
5	環境教育	社會	全校學生	綜合	上下學期共計 6 節	每學年至少 6 節 (4 小時)	結合戶外教育	全校教師	融入

說明：

1. 實施時段：指非領域課程之時段。(需考慮獨立授課或可融入)
2. 實施對象：年級、班級或跨學年之說明。
3. 實施方式：如搭配彈性學習課程(校訂課程)之閱讀課……。

備註：

1. 性別平等教育：

- (1)國民中小學除應將性別平等教育融入課程外，每學期應實施性別平等教育相關課程或活動至少 4 小時。(性別平等教育法, 第 17 條)
- (2)學校教材之編寫、審查及選用，應符合性別平等教育原則；教材內容應平衡反映不同性別之歷史貢獻及生活經驗，並呈現多元之性別觀點。(性別平等教育法, 第 18 條)
- (3)性別平等教育相關課程，應涵蓋情感教育、性教育、認識及尊重不同性別、性別特徵、性別特質、性別認同、性傾向教育，及性侵害、性騷擾、性霸凌防治教育等課程，以提升學生之性別平等意識。(性別平等教育法施行細則第 13 條)
- (4)為執行性別平等教育法第十八條規定，高級中等以下學校教材之編寫、審查及選用，應由有性別平等意識之教師參與；教材內容並應破除性別偏見及尊念，呈現性別平等及多元之價值。(性別平等教育法施行細則第 14 條)

2. 家庭教育：

- (1)在正式課程外實施之家庭教育課程及活動，應依學生身心發展、家庭狀況、學校人力、物力，結合社區資源為之，並於學校行事曆載明。(家庭教育法施行細則, 第 8 條)
- (2)高級中等以下學校每學年應在正式課程外實施 4 小時以上家庭教育課程及活動，並應會同家長會辦理親職教育。(家庭教育法, 第 13 條)

3 家庭暴力防治教育：

高級中等以下學校每學年應有 4 小時以上之家庭暴力防治課程。但得於總時數不變下，彈性安排於各學年實施。(家庭暴力防治法, 第 60 條)

4. 環境教育：

高級中等以下學校每學年應訂定環境教育計畫，推展環境教育工作，所有員工、教師、學生均應參加4 小時以上環境教育。(環境教育法, 第 19 條)

5. 性侵害犯罪防治教育：

各級中小學每學年應至少有 4 小時以上之性侵害防治教育課程。(性侵害犯罪防治法, 第 7 條)

三、畢業考後至畢業前課程活動之規劃安排

有關學生畢業考及定期評量後至結業式前課程活動之規劃安排，詳如「伍、領域/科目課程計畫(部定課程)」、「陸、彈性學習課程計畫(校訂課程)」，另外針對畢業系列活動安排如下：

領域科目 /活動規劃 /週次日期	綜合活動領域	藝術領域	彈性/資訊實作	彈性/自主學習
第16週 5/27- 5/31	1. 與校長有約 2. 畢業典禮預演	1. 畢業歌曲教唱 2. 畢業表演活動練習	1. 畢業生六年回顧 生活點滴製作	1. 班級戶外教育
第17週 6/3-6/7	1. 畢業敬師感恩活動 2. 畢業典禮預演 3. CPR 教學	1. 畢業生作品布置 2. 畢業表演活動練習	畢業成果展	畢業成果展
第18週 6/10-6/14	1. 畢業敬師感恩活動 2. 畢業典禮預演	畢業海報創作	畢業生六年回顧 發表會	畢業生六年 回顧發表會

畢業考時間：113年5月28日~113年5月29日

肆、課程實施與評鑑規劃

一、課程實施說明

(一)各領域/科目及各彈性學習課程實施之設施、設備、時間及教學人力之規劃說明如下:

項目	領域/科目課程	彈性學習課程	備註
教學設施	◎一般教室、專科教室、風雨教室	◎一般教室、多功能教室、客家文物館、電腦教室、圖書館	
教學設備	◎圖書館硬體環境舒適，藏書量豐富。 ◎班班有電腦設備、觸屏、音響廣播等 E 化設備，合於資訊科技應用融入教學需求。 ◎體育器材定期檢護更新。 ◎每月水質檢測及維護。	◎觸控大螢幕、單槍、平板電腦、彈性學習課程所需圖書設備完善。 ◎平板車共有6車，合計配有52台平板電腦。 ◎各班教室皆可作遠距教學。	
教學時間	◎依據課綱規劃各領域課程學習節數及訂定學生作息表	◎依據課綱規劃彈性學習課程節數	
教學人力	◎依照教師教學專長進行職務與課務編配	◎依照教師教學專長進行職務與課務編配	
其他特色	◎本校教師已完成數一、數二相關教學專業增能。 ◎本校延續申請雙語亮點外師計畫，引進外師授課各年級的健體領域課程。 ◎111學年度本校申請部分領域雙語教學計畫，由本國籍教師推動雙語藝文授課。	◎已規劃並施行1-5年級校訂課程，並由專案經費充實建置校訂課程相關設備、資源及人力培訓	

(二)課程發展相關組織

課程發展相關組織如課程發展委員會、領域會議、學年會議、專案小組和教師專業學習社群等之運作，規劃如下：

1. 課程發展委員會：設置委員 14 人，均為無給職，相關成員分工說明：

組別		組織成員 (職稱)	人數	分工執掌
召集人		校長	1	掌握學校教育願景，統整整體課程發展方向。
秘書		教導主任	1	協調並綜整各學習領域及各處室推動之業務或學習活動，並研訂本校校訂課程之執行。
幹事		教務組長	1	彙整各領域及年級規劃之課程及活動。
行政組		總務主任 輔導主任	2	依規定規劃學校行事及推動各項議題活動課程。
課程 研發 組	領域課程發展小組	各領域召集人	8	規劃各學習領域每年級之課程內容與重點發展方向，並依學校特色發展校訂課程。
	年級課程發展小組	各年段代表	(6)	依學校發展願景規劃全校各年級之部定課程進度及設計本校校訂課程內容。
社區資源發展小組		家長會	1	考量社區特性及校內外資源狀況，提供相關資源及支援。(包含特殊生家長委員)
諮詢小組		專家學者	(1)	視會議內容需要聘任列席

2. 課程發展委員會及領域會議：上下學期共計 6 次

項次	運作時間	研討主題	備註
1	9月	領召、研習順序、學校行事活動討論	
2	11月	教學經驗或教學資源交流分享 六年級校訂課程教材規劃撰寫討論	
3	1月	各領域素養導向教學與評量實施現況討論 六年級校訂課程教材規劃撰寫討論	
4	2月	領召、研習順序、學校行事活動討論 各領域素養導向教學與評量實施現況討論 六年級校訂課程教材規劃撰寫討論	
5	4月	教科書評選及校訂課程教材規劃 新學年行事曆討論 六年級校訂課程教材規劃撰寫討論	

6	6月	部定及校訂課程檢核及課程計畫審核	
---	----	------------------	--

3. 教師專業學習社群：共計1群

項次	教師專業學習社群名稱	研討主題	運作時間	參與人數
1	校訂課程共備社群	社群發展規劃討論	112. 9. 27 13：30-15：30	4
2	校訂課程共備社群	社群課程討論第一階段，草擬六年級校訂課程大綱	112. 10. 25 13：30-15：30	4
3	校訂課程共備社群	校訂課程發展之銜接與內容充實	112. 11. 22 13：30-15：30	4
4	校訂課程共備社群	六年級校訂課程，內容概要初稿討論	113. 03. 13 13：30-15：30	4
5	校訂課程共備社群	完成六年級校訂課程。	113. 04. 10 13：30-15：30	4

(三)教師專業研習及成長活動

對校內教師專業研習及成長活動妥善規劃如下：

- 1 教師進行共備觀議課，相互學習成長
- 2 規劃安排教師專業研習及成長活動

112 學年度笨港國民小學教師專業研習課程規劃表

項次	日期	專業研習內容	承辦處室
1	8/29(二)13:00	特教知能研習	輔導室
2	9/13(三)13:30	兒少保護暨性別平研習	輔導室、學務處
3	9/20(三) 13:30	社群共備研習1	教導處
4	10/4(三)13:30	素養導向課程設計與評量	教導處
5	10/18(三)13:30	教育人員校園班級經營、正向管教知能研習	教導處、學務處
6	11/1(三)13:30	消防及自衛編組研習	總務處
7	11/15(三)13:30	社群共備研習 2	教導處
8	12/6(三)13:30	十二年國教有效教學研習	教導處
9	2/21(三)13:30	教師環境教育研習	學務處
10	3/6(三)13:30	社群共備研習 3	教導處
11	3/27(三)13:30	輔導知能研習	輔導室
12	4/17(三)13:30	社群共備研習4	教導處
13	5/1(三)13:30	教師教學增能研習	教導處
14	5/15(三)13:30	社群共備研習5	教導處

二、課程評鑑規劃

(一)總體課程架構評鑑

◎總體課程架構評鑑流程圖

評鑑層面	設計階段	實施階段	成效檢討階段
評鑑時間	5/1~6/30	8/30~次年6/15	6/15~6/30
評鑑焦點	◎教育效益 ◎內容架構 ◎邏輯關聯 ◎發展過程	◎實施時數(規劃排課情形) ◎教學資源與設備運用 ◎教育效益 ◎家長回饋	◎各項成效達成情形
執行人員 執行方法	◎核心小組 ◎課發會	◎授課教師(領域會議) ◎行政會議(行政人員) ◎校務會議(全體教師) ◎課發會	◎外聘專家 ◎核心小組 ◎課發會
執行工具	◎總體課程架構檢核表	◎會議記錄 ◎總體課程架構檢核表	◎總體課程架構檢核表
評鑑資料 蒐集方法	◎專家諮詢紀錄 ◎核心小組會議記錄 ◎學年學科會議記錄 ◎課程總體架構資料	◎學年學科會議記錄 ◎行政會議記錄	◎領域課程執行成效 ◎彈性學習課程執行成效 ◎學年會議記錄 ◎核心小組發展資料

(二) 領域/科目課程/彈性學習課程評鑑

◎領域/科目課程/彈性學習課程評鑑流程圖

評鑑層面	設計階段	實施階段	成效檢討階段	
評鑑時間	5/1~6/30	8/30~次年6/15	6/15~6/30	
評鑑焦點	<ul style="list-style-type: none"> ◎課程目標 ◎課程理念 ◎素養導向 ◎內容架構 ◎邏輯關聯 ◎發展過程 	<ul style="list-style-type: none"> ◎師資專業 ◎家長溝通 ◎教學資源與設備運用 	<ul style="list-style-type: none"> ◎教育效益 ◎評量回饋 ◎家長回饋 ◎學生學習歷程表現 	<ul style="list-style-type: none"> ◎素養達成成效 ◎目標達成情形 ◎學生持續發展
執行人員執行方法	<ul style="list-style-type: none"> ◎自我評鑑 ◎共備設計 ◎課發會 	<ul style="list-style-type: none"> ◎公開教學備觀議課 ◎課發會 ◎校務會議 	<ul style="list-style-type: none"> ◎自我評鑑 ◎外聘專家 ◎課發會 	
執行工具	<ul style="list-style-type: none"> ◎課程設計自我檢核表 ◎領域課程檢核表 ◎彈性學習課程檢核表 	<ul style="list-style-type: none"> ◎會議記錄 ◎領域課程檢核表 ◎彈性學習課程檢核表 	<ul style="list-style-type: none"> ◎領域課程檢核表 ◎彈性學習課程檢核表 ◎學生作品及評量成果 ◎教師自評表/反思紀錄 ◎家長訪談或問卷 ◎課程成果發表會 ◎訪談紀錄表 	
評鑑資料蒐集方法	<ul style="list-style-type: none"> ◎專家諮詢紀錄 ◎課發會會議記錄 ◎課程總體架構資料 	<ul style="list-style-type: none"> ◎課發會記錄 ◎行政會議記錄 	<ul style="list-style-type: none"> ◎領域課程執行成效 ◎彈性學習課程執行成效 ◎課發會會議記錄 	

伍、領域/科目課程計畫

一、普通班級各年級各領域學習課程之課程計畫

(一) 語文領域(國語文)課程計畫

1、依據

- (1) 中華民國 100 年 4 月 26 日 臺國(二)字第 1000068059B 號令修正國民中小學九年一貫課程綱要語文學習領域--國語文及重大議題。
- (2) 中華民國 103 年 1 月 28 日 臺教授國部字第 1030135678A 號令十二年國民基本教育課程綱要總綱。
- (3) 中華民國 107 年 1 月 25 日 十二年國民基本教育課程綱要-語文領域-國語文。
- (4) 國民教育階段特殊教育課程綱要總綱。
- (5) 本校課發會會議決議事項。

2、基本理念

語文是社會溝通與互動的媒介，也是文化的載體。語文教育旨在培養學生語言溝通與理性思辨的知能，奠定適性發展與終身學習的基礎，幫助學生了解並探究不同的文化與價值觀，促進族群互動與相互理解。

為涵育國語文的核心素養，國語文教育從語文能力的培育、文學與文化素質的涵養著手，培養學生表情達意、解決問題與反省思辨的能力。經由國語文教育幫助學生習得現代公民所需之聆聽、口語表達、標音符號與運用、識字與寫字、閱讀、寫作的的能力，藉由各類文本的閱讀欣賞與創作，激發創意，開拓生活視野，培養反省、思辨與批判的能力，健全人我關係，體會生命意義，理解並尊重多元文化，關懷當代環境，開展國際視野。

3、課程目標

本課程呼應國語文學習之基本理念，以培育語文能力、涵養文學及文化素質，並加強自主行動、溝通互動及社會參與的核心素養為目標。其目標如下：

- (1) 學習國語文知識，運用恰當文字語彙，抒發情感，表達意見。
- (2) 結合國語文與科技資訊，進行跨領域探索，發展自學能力，奠定終身學習的基礎。
- (3) 運用國語文分享經驗、溝通意見，建立良好人際關係，有效處理人生課題。
- (4) 閱讀各類文本，提升理解和思辨的能力，激發創作潛能。
- (5) 欣賞與評析文本，加強審美與感知的素養。
- (6) 經由閱讀，印證現實生活，學習觀察社會，理解並尊重多元文化，增進族群互動。
- (7) 透過國語文學習，認識個人與社群的關係，體會文化傳承與生命意義的開展。
- (8) 藉由國語文學習，關切本土與全球議題，拓展國際視野，培養參與公共事務的熱情與能力
- (9) 身心障礙學生之能力指標參照各階段基本學力指標，採簡化、減量、分解、替代與重整方式進行學習內容的調整。
- (10) 資賦優異類學生之能力指標採加深與加廣的方式，再根據調整 過後之指標編選具挑戰性的教材。

4、現況分析：

- (1) 本校師資除代理教師外，皆為教育大學、師範院校及師資班畢業之正式合格教師，多數具備十年以上之教學經驗，除此之外，教師普遍年輕化，充滿創意及活力。
- (2) 本校在語文專精的師資方面，大多數老師皆為語文專長教師，擅長指導閱讀及語意解析，能夠提升學生國語文能力各學年實際策略。
- (3) 本校師資在校內有語文訓練團隊，平日針對語文優秀學生作指導及訓練，並在歷次語文競賽中表現優異，屢獲佳績。

5、實施原則與策略

(1)實施原則

從素養意涵來看，素養導向的教學，宜注意下列原則：

- A. 把知識、技能、態度整合在一起，強調學習是完整的，不應只偏重知識方面。
- B. 結合情境、案例、現象進行學習，更朝向理解的學習、意義感知的學習。
- C. 強調學習歷程、策略及方法。課程規劃及教學設計須把學習內容與探究歷程結合在一起，不只是給魚吃，更要教釣魚的方法，陶養學生成為終身學習者。
- D. 強調實踐力行的空間，讓學生可以整合所學加以表現，是「做中學、學中做」的靈活運用、整全表現與反思辯證。

(2)實施策略

- A. 班級教學：教師可透過講述教學、問答教學等方式，以口頭語言或書面語言為主要交流形式，有系統地讓學生獲得國語文能力及知識。
- B. 小組教學：教師可透過小組教學，如合作學習或交互教學法等，經由師生及同儕的對話、實作和討論，讓學生能從人際交流中，完成擷取訊息、統整解釋、省思評鑑等閱讀歷程，充分理解文本，產生知識的延展、跳躍。
- C. 個別教學：輔導學生以自學的方式進行個別練習或獨立閱讀、寫作等學習活動。
- D. 專題探究：教師針對某一專題引導學生進行探究；或是不直接將學習內容呈現給學生，而安排有意義的學習環境，鼓勵學生發現問題，思考解決方式，進行專題研討或學術探究活動。
- E. 實作教學：以形成學生的聽說讀寫技能或良善價值等實際訓練為主，讓學生投入語文學習活動，發掘自我的真正感受和建立個人價值觀。
- F. 口說練習：透過口語表達緊密結合聆聽、閱讀、寫作等教學活動，有效地提高學生的說話能力。
- G. 寫字教學：應先認讀再書寫，並配合單元教材習寫生字。寫字應以硬筆為主，毛筆為輔，依序安排基本筆畫、筆順、間架結構等練習，由淺入深，由簡入繁。第一學習階段以習寫硬筆字為主，第二、三學習階段兼習毛筆字，發展有關書法教育的校訂課程。
- H. 寫作練習：由口述作文開始引導，著重學生興趣的培養；進而轉換成筆述作文，引導學生主動寫作，並與他人分享；最後培養學生能熟練筆述作文，樂於發表的寫作習慣。
- I. 戲劇表演：配合單元或教材，讓學生透過編寫劇本、角色扮演等方式，實際參與演出，以檢視對作品的詮釋與再理解。
- J. 社會實踐：經由公民實踐、現場訪問等，理解社會現狀，並引導學生建立合宜的觀念與價值。
- K. 體驗教學：以文物或教具進行演示或帶領學生參觀，藉由生動的形象，結合文本理解與文學感知，使學生掌握知識，建立具體真實的深刻記憶，進而認識文字、文化之美。
- L. 資訊融入教學：以數位文本為媒介，訓練學生善用資訊媒材，經由主動閱讀和參與，滿足個人興趣，廣泛接觸社會議題，進而與世界產生連結。

6、實施內容

(1) 實施時間與節數

年級 領域節數	一年級	二年級	三年級	四年級	五年級	六年級
國語文領域	6	6	5	5	5	5

(2) 教學方式

課程階段劃分如下：

一到六年級分為3階段，第1階段為一至二年級、第2階段為三至四年級、第3階段為五至六年級。

(3) 教學原則與方式

- A. 注音符號於第一學年前十週，採綜合教學法教學。
- B. 練習拼讀時採「直接拼讀法」，看到注音符號後，直接讀出字音。練習時注意發音的部位、口腔的開合、脣形的圓展、聲調的高低。
- C. 設計生動有趣的輔助活動，善用教學媒材，提供充分練習機會，協助教學，讓學生多念、多聽、多寫、多練。
- D. 教學時宜培養學生發表的興趣與信心，使兒童有普遍練習表達的機會。
- E. 由聽到說，指導學生說得有意義，說得有道理。並對自己發表的言論負責。
- F. 語文教學以閱讀為核心，兼顧聆聽、說話、作文、寫字等各項教學活動密切聯繫。
- G. 對不同文體的教學，宜掌握不同文體閱讀的方法，並與實際生活情境連結，以便學生能充分瞭解。
- H. 朗讀教學時，宜注意發音、語調及姿勢的正確，進而指導美讀或吟唱作品及品味。
- I. 課文教學，要先概覽全文，然後逐節分析，先深究內容，再探求文章的形式，進而能欣賞修辭技巧、篇章結構，乃至其內涵特色、作品風格。
- J. 生字語詞的認識應由完整句子的語言情境中去認識，以理解語詞在不同情境中的不同意義。
- K. 寫字教學應依據寫字基本能力指標，規畫教學內容，以培養學生的寫字知識、技能、習慣、態度，並以鑑賞與實用為重心。低年級著重筆順位置；中高年級增加毛筆運筆技巧。
- L. 作文教學宜著重激發學生寫作興趣，喚起內在情感經驗，引導寫作方向。第一階段由口述作文開始引導，第二階段由口述作文轉換成筆述作文，並能熟練筆述作文。
- M. 指導學生瞭解及使用圖書室的設施和圖書，能熟練的應用工具書乃至電腦網路，蒐集資訊、廣泛閱讀，以養成主動探索研究的能力。
- N. 引導閱讀不同文化背景、不同族群的語文作品，培養學生對多元文化尊重的態度，以及對不同族群和文化的關懷。
- O. 善用各種能引發其學習潛能之學習策略，設計生動有趣的輔助活動，運用教學媒材，提供充分練習機會。
- P. 依據個別學生之身心狀況與需求，進行教室位置、動線規劃、學習區及座位安排等環境的調整。

(4) 評量方式

- A. 學習評量範圍應包括：注音符號應用、聆聽、說話、識字與寫字（含書法）、閱讀、作文等六大項目，並參照各階段學習內容，依不同階段及學年，評量其學習表現。
- B. 學習評量宜包含形成性及總結性評量兩部分，前者用於平常教學活動中隨機檢覆，以發現和診斷問題；後者採定期實施，旨在評定學習成效。評量時間及次數配合學校定期考查訂定。
- C. 評量方式除紙筆測驗外，可由教師配合教學，採多元評量方式，如鑑賞、晤談、報告、表演、習作、資料蒐集整理、設計製作、作業、實踐等，並兼顧認知、情意與技能等面向，自行設計。亦可採檔案評量，將學生之學習態度、學習活動、指定作業及相關作品

加以紀錄，整理為個人檔案，作為評量參考，列入評量標準。

D. 評量方式可採動態評量、檔案評量、實作評量、生態評量與課程本位評量等多元評量的方式，充分瞭解各類特殊需求學生的學習歷程與成效，以做為課程設計及改進教學的參考。

7、教學資源

- (1) 本校積極推展資訊融入各科的教學，鼓勵老師利用各家出版社或學校提供之各類多媒體教材，進行生動的教學，以提高學生的學習興趣和教學品質。
- (2) 本校每班配有電腦、單槍投影機、螢幕、觸控螢幕，方便老師教學使用，也可以登記借用平板做互動教學。
- (3) 本校推動校訂課程—文學應用，一到六年級各班學生配有唐詩、三字經、弟子規、選等書，循序漸進引導學生朗讀經典、增進文化涵養。
- (4) 配合全校共讀，購置多套全班共讀用書，供各班做閱讀指導用書，以培養學生良好的讀書習慣，也購置一批教師參考用書和套書。
- (5) 持續編列預算購置全班共讀用書，以及各種類優良兒童書籍，配合班級積極推展深耕閱讀活動。
- (6) 募集志工利用晨間時間到校指導學生硬筆書法，成效良好。
- (7) 組織教師社群，辦理書法工作坊，期增強授課教師專業能力。

8、實施成效

(1) 已有之成效：

- A. 語文領域之教學，各年級老師均依照課程綱要中核心素養之要求，於各年級中完成該階段之學習內容，並於各年級學期結束前，檢核各階段之學習表現以了解確實完成各項學習內容沒有遺漏。
- B. 本校推動校訂課程—文學應用，其中讀經讀詩讀古文，學生均能琅琅上口，確實有助於學生對詩歌的朗誦記憶，以及對古典經書的認識，增加文化涵養。
- C. 本校校訂課程將一至六年級的語文教育依實際教學內容統整，作為提升本校學生國語文能力的指標依據。並整理各學年之作文教學架構，以強化學生寫作能力。
- D. 本校語文專精的師資，平日針對語文優秀學生作指導及訓練，確實對學生語文能力的表現，有很大的提升作用，不但可以讓校內老師彼此觀摩，也可以讓學生相互學習，並在歷次語文競賽中表現優異，為校爭光。
- E. 校內舉辦各項語文比賽，學生踴躍參與活動，作品並公佈張貼於公佈欄供大家參考欣賞。
- F. 學生參加區、市、全國國語文競賽，也皆有良好表現與成績。
- G. 每位學生每學期作文篇數達六篇；書法及硬筆作品亦達六篇。

(2) 預估效益：

- A. 依據教育部課程綱要中核心素養之要求，加上本校教師之教學經驗和專長，對於語文領域之教學，應能達成課程目標無虞，同時也能陶冶並培養學生具有相應程度的文化涵養。
- B. 依據本校師資專長及校訂課程—文學應用的推廣，學生在語文領域的學習，應當會愈來愈好，都能具備語文溝通、表達及應用的能力並認識社會多元的文化。
- C. 從長期的經驗看，本校在語文競賽中表現優異、屢有佳績，對於各語文項目的指導，有顯著績效，將來傳承下去，應是學校特色及發展的重要方向。

9、本校自 108 學年度起逐年實施十二年國民基本教育，111 學年度一至四年級課程依據十二年國民基本教育綱要實施；五至六年級依據九年一貫課程綱要實施。

10、本計劃應經課程發展委員會審查通過後始得實施，修正時亦同。

【附件】各年級領域學習課程計畫如下：

一年級教學團隊

桃園市新屋區笨港國民小學112學年度【語文領域國語文】課程計畫			
每週節數	6		設計者
		一年級教學團隊	
核心素養	A自主行動	■A1. 身心素質與自我精進、■A2. 系統思考與問題解決、■A3. 規劃執行與創新應變	
	B溝通互動	■B1. 符號運用與溝通表達、■B2. 科技資訊與媒體素養、■B3. 藝術涵養與美感素養	
	C社會參與	■C1. 道德實踐與公民意識、■C2. 人際關係與團隊合作、■C3. 多元文化與國際理解	
課程理念	<p>1. 以學生為主體，教師為主導，學習方法為主線，整體發展為主旨，透過字、詞、句、段、篇的訓練和聽、說、讀、寫、思、作的教程設計，把知識傳授、能力培養、思想陶冶有機的結合起來。</p> <p>2. 有效提高語文教學質量，改變語文「高消耗，低效益」的缺失。</p> <p>3. 落實十二年國教課程統整的時代精神，兼顧素養取向與學科取向的語文教學。</p> <p>4. 以單元組織方式進行。</p> <p>5. 特別重視學科體系的規畫、統整，和與其他領域橫向課程的設計、整合。</p> <p>6. 循環反覆，循序漸進，逐步加深，螺旋上升，教材不只呈現了工具性的規律特點，也凸顯了科學性、時代性的進步要求。</p>		
學習重點	學習表現	<p>1-I-1 養成專心聆聽的習慣，尊重對方的發言。</p> <p>1-I-1 養成專心聆聽的習慣，尊重對方的發言。</p> <p>1-I-2 能學習聆聽不同的媒材，說出聆聽的內容。</p> <p>1-I-2 學習聆聽不同的媒材，說出聆聽的內容。</p> <p>1-I-3 能理解話語、詩歌、故事的訊息，有適切的表情跟肢體語言。</p> <p>1-I-3 能理解話語、詩歌、故事的訊息，有適切的表情跟肢體語言。</p> <p>2-I-1 以正確發音流利的說出語意完整的話。</p> <p>2-I-1 以正確發音流利的說出語意完整的話。</p> <p>2-I-2 說出所聽聞的內容。</p> <p>2-I-2 說出所聽聞的內容。</p> <p>2-I-3 與他人交談時，能適當的提問、合宜的回答，並分享想法。</p> <p>2-I-3 與他人交談時，能適當的提問、合宜的回答，並分享想法。</p> <p>3-I-1 正確認念、拼讀及書寫注音符號。</p> <p>3-I-2 運用注音符號輔助識字，也能利用國字鞏固注音符號的學習。</p> <p>3-I-2 運用注音符號輔助識字，也能利用國字鞏固注音符號的學習。</p> <p>3-I-3 運用注音符號表達想法，記錄訊息。</p> <p>3-I-3 運用注音符號表達想法，記錄訊息。</p> <p>4-I-1 認識常用國字至少1,000字，使用700字。</p> <p>4-I-1 認識常用國字至少1,000字，使用700字。</p> <p>4-I-2 利用部件、部首或簡單造字原理，輔助識字。</p> <p>4-I-2 運用部件、部首或簡單造字原理，輔助識字。</p> <p>4-I-2 利用部件、部首或簡單造字原理，輔助識字。</p> <p>4-I-2 利用部件、部首或簡單造字原理，輔助識字。</p> <p>4-I-4 養成良好的書寫姿勢，並保持整潔的書寫習慣。</p> <p>4-I-5 認識基本筆畫、筆順，掌握運筆原則，寫出正確及工整的國字。</p> <p>4-I-5 認識基本筆畫、筆順，掌握運筆原則，寫出正確及工整的國字。</p> <p>5-I-1 以適切的速率正確的朗讀文本。</p> <p>5-I-1 以適切的速率正確地朗讀文本。</p>	

	<p>5-I-1 以適切的速率正確地朗讀文本。</p> <p>5-I-2 認識常用標點符號。</p> <p>5-I-2 認識常用標點符號。</p> <p>5-I-3 讀懂與學習階段相符的文本。</p> <p>5-I-3 讀懂與學習階段相符的文本。</p> <p>5-I-4 了解文本中的重要訊息與觀點。</p> <p>5-I-4 了解文本中的重要訊息與觀點。</p> <p>5-I-6 利用圖像、故事結構等策略，協助文本的理解與內容重述。</p> <p>5-I-6 利用圖像、故事結構等策略，協助文本的理解與內容重述。</p> <p>5-I-7 運用簡單的預測、推論等策略，找出句子和段落明示的因果關係，理解文本內容。</p> <p>5-I-7 運用簡單的預測、推論等策略，找出句子和段落明示的因果關係，理解文本內容。</p> <p>6-I-1 根據表達需要，使用常用標點符號。</p> <p>6-I-1 根據表達需要，使用常用標點符號。</p> <p>6-I-2 透過閱讀及觀察，積累寫作材料。</p> <p>6-I-2 透過閱讀及觀察，積累寫作材料。</p> <p>6-I-3 寫出語意完整的句子、主題明確的段落。</p> <p>6-I-3 寫出語意完整的句子、主題明確的段落。</p> <p>6-I-4 使用仿寫、接寫等技巧寫作。</p> <p>6-I-4 使用仿寫、接寫等技巧寫作。</p> <p>6-I-5 修改文句的錯誤。</p>
學習內容	<p>Aa-I-1 聲符、韻符、介符的正確發音和寫法。</p> <p>Aa-I-2 聲調及其正確的標注方式。</p> <p>Aa-I-2 聲調及其正確的標注方式。</p> <p>Aa-I-3 二拼音和三拼音的拼讀和書寫。</p> <p>Aa-I-4 結合韻的拼讀和書寫。</p> <p>Aa-I-5 標注注音符號的各類文本。</p> <p>Aa-I-5 標注注音符號的各類文本。</p> <p>Ab-I-1 1,000個常用字的字形、字音和字義。</p> <p>Ab-I-1 1,000個常用字的字形、字音和字義。</p> <p>Ab-I-3 常用字筆畫及部件的空間結構。</p> <p>Ab-I-3 常用字筆畫及部件的空間結構。</p> <p>Ab-I-4 常用字部首的表義（分類）功能。</p> <p>Ac-I-1 常用標點符號。</p> <p>Ac-I-1 常用標點符號。</p> <p>Ac-I-2 簡單的基本句型。</p> <p>Ac-I-3 基本文句的語氣與意義。</p> <p>Ac-I-3 基本文句的語氣與意義。</p> <p>Ad-I-2 篇章的大意。</p> <p>Ad-I-3 故事、童詩等。</p> <p>Ad-I-3 故事、童詩等。</p> <p>Ba-I-1 順敘法。</p> <p>Ba-I-1 順敘法。</p> <p>Bb-I-2 人際交流的情感。</p> <p>Be-I-2 在人際溝通方面，以書信、卡片等慣用語彙及書寫格式為主。</p>

課程架構表

課程架構表：

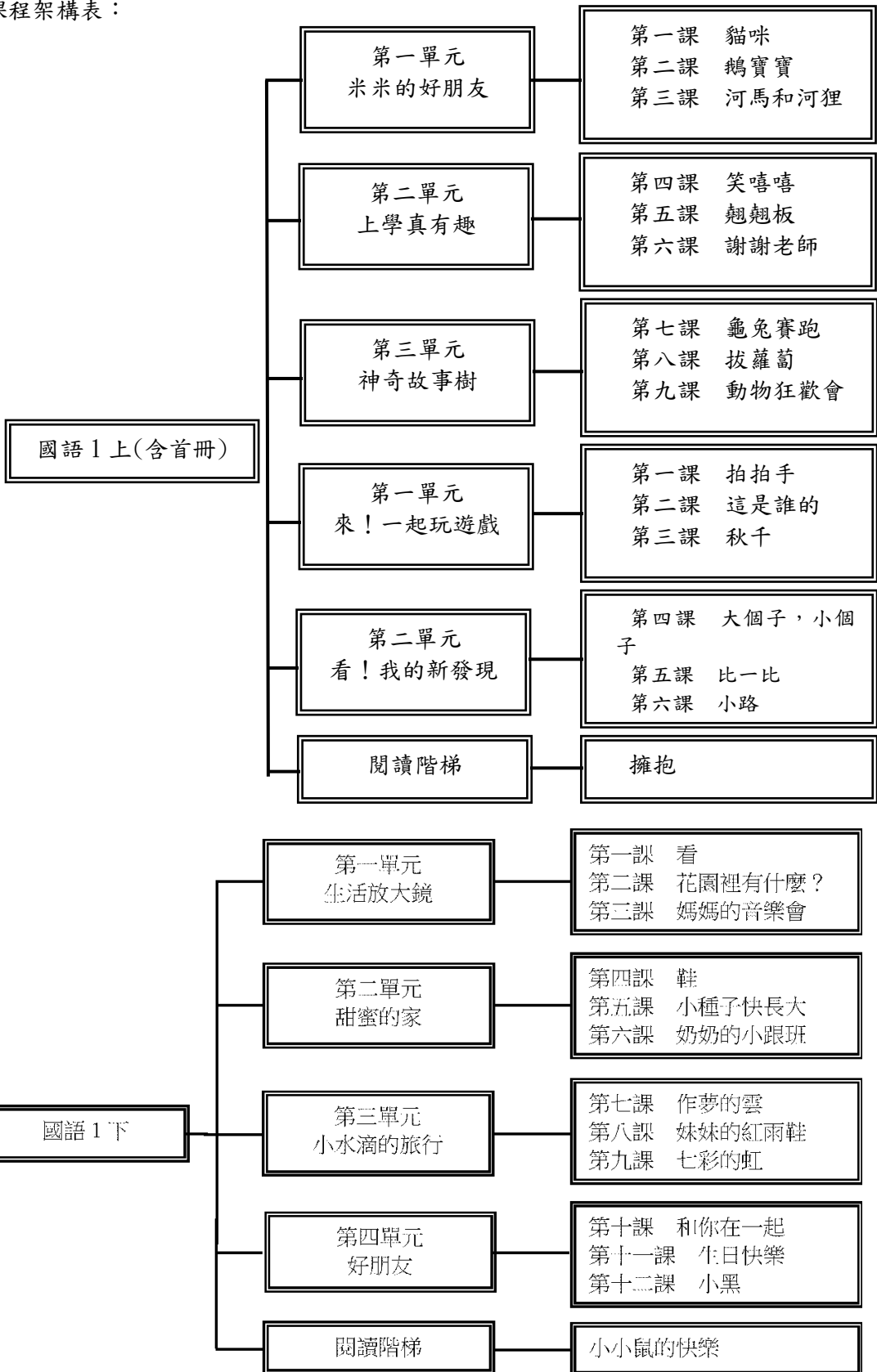

融入
之議
題

【人權教育】

人E4 表達自己對一個美好世界的想法，並聆聽他人的想法。
 人E5 欣賞、包容個別差異並尊重自己與他人的權利。
 人E8 了解兒童對遊戲權利的需求。

	<p>【戶外教育】 戶E3 善用五官的感知，培養眼、耳、鼻、舌、觸覺及心靈對環境感受的能力。</p> <p>【生涯規畫教育】 涯E12 學習解決問題與做決定的能力。 涯E2 認識不同的生活角色。 涯E6 覺察個人的優勢能力。 涯E7 培養良好的人際互動能力。</p> <p>【家庭教育】 家E11 養成良好家庭生活習慣，熟悉家務技巧，並參與家務工作。 家E5 了解家庭中各種關係的互動(親子、手足、祖孫及其他親屬等)。 家E7 表達對家庭成員的關心與情感。</p> <p>【閱讀素養教育】 閱E11 低年級：能在一般生活情境中，懂得運用文本習得的知識解決問題。</p> <p>【環境教育】 環E1 參與戶外學習與自然體驗，覺知自然環境的美、平衡、與完整性。 環E2 覺知生物生命的美與價值，關懷動、植物的生命。</p>
學習目標	<p>一上</p> <ol style="list-style-type: none"> 1.能認讀及習寫本課的語句、語詞及單字符號。 2.能運用本課所學符號練習拼音。 3.能聽寫且能分辨本課符號的一、二、四聲調號。 4.利用簡單的造字原理，認識國字。 5.能閱讀圖像文本，並找出圖中訊息。 6.能掌握國字筆畫順序，寫出正確的國字。 7.能透過圖像，認識語詞。 8.能知道文字可以用來溝通、表達自己的想法及記錄事物。 9.能讀懂課文內容，知道課文大意，並理解課文所表達的意涵 10.能運用生字造詞、運用新詞造出通順的句子。 11.能仿作課文短語、句型。 12.能知道聆聽的方法。 13.能認識部首的概念，並知道部首和字義的關聯性。 14.能正確的使用量詞，並知道量詞和疊字量詞所代表的意思不同。 15.能運用新詞造出通順的句子。 一下 <ol style="list-style-type: none"> 1.知道卡片的寫法與用途，並能用卡片表達情意。 2.能分辨「什麼」、「怎麼」、「為什麼」、「你、您」的用法與運用「一……就……」的句型造句，及運用「過後」表達事件的順序。 3.能以完整的語句說出故事內容及其所蘊含的意義。 4.能用適當的語詞描寫情緒，用適當的狀聲詞形容聲音。 5.能利用「指示代名詞」連結線索，讀懂文章。 6.能利用文字或繪畫表達心意，從文章和插圖的連結，推測故事的發展。 7.能知道不同字形的寫字順序，並掌握國字筆畫順序，寫出正確的國字。 8.能運用「摹聲詞」描述聲音，運用「嘆詞」加強文句的語氣。 9.能運用生字造詞、運用新詞造出通順的句子。 10.能運用想像力，讓閱讀變得更有趣，並從閱讀中增進生活的趣味。 11.能認識童詩的分段和押韻的寫作技巧。 12.能運用方法認識國字與認識國字的結構。 13.認識不同語氣的句子，並能加長句子。 14.認識句號、逗號、問號和驚嘆號。 15.觀察圖片，認識動詞，並能運用適當的動詞描述動作狀態。
教學與評	<p>一、教材編選與資源(教科書版本、相關資源)</p> <p>(一)教材編選 康軒版國小國語首冊</p>

量說
明

康軒版國小國語1上

1. 龜兔賽跑，然後呢？ 文：Agnes Bardoni、Cassandre Montoriol 譯：莫琳 三采文化 民國九十五年。
2. 大家一起拔蘿蔔 文：林世仁、陳致元 和英出版社 民國九十六年。
3. 魔法夜光書——動物狂歡會 文：克里斯提亞諾·貝托魯奇、法蘭契斯柯·米羅 明天國際出版 民國九十五年。
4. 我愛玩 文：林芳萍 圖：劉宗慧 信誼基金會出版社 民國八十六年。
5. 寶貝手指謠123 文：丁慧瑜 圖：施政廷 三之三出版社 民國八十六年。
6. 這是誰的？ 文、圖：黃郁欽 小魯文化 民國一〇一年。
7. 小青蛙，自然大發現 文：松崗達英 譯：張東君 小天下 民國一〇七年。
8. 超級比一比 文：石津千尋 圖：松田奈那子 譯：黃惠綺 維京出版 民國一〇五年。
9. 路邊的小花 文：強亞諾羅森 圖：席尼史密斯 格林文化 民國一〇五年。

康軒版國小國語1下

1. 聽！那是什麼聲音？ 文：江品儀 圖：張筱琦 康軒文教 民國一〇七年六月
2. 花園裡有什麼 文：洪志明 圖：卓昆峰 信誼基金出版社 民國九十八年十月
3. 小蟾蜍的搖籃歌 文：薇薇安·佛蘭屈 臺灣英文雜誌社 民國八十年六月
4. 媽媽最棒！爸爸最棒！ 文：蘿拉·紐孜若芙 圖：琳恩·孟辛兒 譯：柯倩華 小魯文化 民國九十七年十月
5. 小種子，快長大 文、圖：陳麗雅 維京國際 民國一〇六年三月
6. 跟著爺爺看 文：派翠西亞·麥蘭赫蘭 譯：楊珮榆 圖：黛博拉·雷伊 遠流出版公司 民國八十七年九月
7. 語文的滋味：用唐詩，玩語文 文：杜榮琛 康軒文教 民國九十五年五月
8. 妹妹的紅雨鞋 文：林煥彰 圖：劉宗銘 富春文化 民國八十八年一月
9. 彩虹街 文：林良 圖：廖健宏 國語日報 民國九十七年二月
10. 遇見你，真好 文：彼得·卡納華斯 譯：胡洲賢 大穎文化 民國九十八年四月
11. 青蛙與蟾蜍 文：艾諾·洛貝爾 譯：黨英台 上誼文化 民國九十七年四月
12. 和小黑賽跑 文：趙筱蓓 圖：嚴凱信 康軒文教 民國一〇五年六月

(二) 教材來源

1. 以教育部審定版之教材為主：

年級	出版社	冊數
一年級	康軒	首冊、第一冊、第二冊

(三) 教學資源

1. 教科用書及自編教材
2. 數位媒材及網路資源
3. 圖書館(室)及圖書教室
4. 智慧(專科)教室(觸控白板、即時回饋系統)

二、教學方法

每一單元進行時，隨時施行形成性評量，針對所學的語句、詞語、字音和符號的認讀、拼音及聽寫，進行考核。

學會注音符號，一年級學生開始接觸國字的書寫與閱讀，如何以字音、字形、字義進行識字指導正是此時期重要的教學目標。提供幾種識字教學方法：

1. 直觀識字法：以形象的動作，輔以生動的言語進行教學。
2. 部件組裝法：利用獨體字做部件，組裝成複雜的合體字。
3. 筆畫加減法：利用熟字，筆畫加減，引出新字。
4. 構字規律法：按照造字規律解剖分析，幫助學生記憶字形，增加學習興趣。

<p>5. 形象分析法：抓住字形特點，加上適當的想像成分，對字形作通俗的形象分析。</p> <p>6. 彩筆標記識字法：用彩筆標出生字的關鍵筆畫、部件和結構部件，以引起學生注意。</p> <p>7. 字謎分析法：採用自編或猜字謎形式，進行識字教學。</p> <p>8. 口訣朗誦法：根據字形特點和學生年齡特徵，編寫口訣，讓學生朗讀。</p> <p>9. 花蕊帶字法：以單字為中心，由學生在其上下左右各拼上偏旁部首或單體字。</p> <p>三、教學評量</p> <p>1. 實作評量 2. 發表評量 3. 習作評量 4. 口頭評量</p>
--

二年級教學團隊

桃園市新屋區笨港國民小學112學年度【語文領域國語文】課程計畫			
每週節數	6	設計者	二年級教學團隊
核心素養	A自主行動	■A1. 身心素質與自我精進、■A2. 系統思考與問題解決、■A3. 規劃執行與創新應變	
	B溝通互動	■B1. 符號運用與溝通表達、■B2. 科技資訊與媒體素養、■B3. 藝術涵養與美感素養	
	C社會參與	■C1. 道德實踐與公民意識、■C2. 人際關係與團隊合作、■C3. 多元文化與國際理解	
課程理念	<p>1. 以學生為主體，教師為主導，學習方法為主線，整體發展為主旨，透過字、詞、句、段、篇的訓練和聽、說、讀、寫、思、作的教程設計，把知識傳授、能力培養、思想陶冶有機的結合起來。</p> <p>2. 有效提高語文教學質量，改變語文「高消耗，低效益」的缺失。</p> <p>3. 落實十二年國教跨領域課程的精神。</p> <p>4. 以單元組織方式進行。</p> <p>5. 特別重視學科體系的規畫、統整，和與其他領域橫向課程的設計、整合。</p> <p>6. 循環反覆，循序漸進，逐步加深，螺旋上升，教材不只呈現了工具性的規律特點，也凸顯了科學性、時代性的進步要求。</p>		
學習重點	學習表現	<p>1-I-1 養成專心聆聽的習慣，尊重對方的發言。</p> <p>1-I-2 能學習聆聽不同的媒材，說出聆聽的內容。</p> <p>1-I-3 能理解話語、詩歌、故事的訊息，有適切的表情跟肢體語言。</p> <p>2-I-1 以正確發音流利的說出語意完整的話。</p> <p>2-I-2 說出所聽聞的內容。</p> <p>2-I-3 與他人交談時，能適當的提問、合宜的回答，並分享想法。</p> <p>3-I-2 運用注音符號輔助識字，也能利用國字鞏固注音符號的學習。</p> <p>3-I-3 運用注音符號表達想法，記錄訊息。</p> <p>3-I-4 利用注音讀物，學習閱讀，享受閱讀樂趣。</p> <p>4-I-1 認識常用國字至少1,000字，使用700字。</p> <p>4-I-2 利用部件、部首或簡單造字原理，輔助識字。</p> <p>4-I-3 學習查字典的方法。</p> <p>4-I-5 認識基本筆畫、筆順，掌握運筆原則，寫出正確及工整的國字。</p> <p>5-I-1 以適切的速率正確的朗讀文本。</p> <p>5-I-2 認識常用標點符號。</p> <p>5-I-3 讀懂與學習階段相符的文本。</p> <p>5-I-4 了解文本中的重要訊息與觀點。</p> <p>5-I-5 認識簡易的記敘、抒情及應用文本的特徵。</p> <p>5-I-6 利用圖像、故事結構等策略，協助文本的理解與內容重述。</p> <p>5-I-7 運用簡單的預測、推論等策略，找出句子和段落明示的因果關係，理解文本內容。</p>	

		<p>5-I-8 能認識圖書館(室)的功能。</p> <p>5-I-9 喜愛閱讀，並樂於與他人分享閱讀心得。</p> <p>6-I-2 透過閱讀及觀察，積累寫作材料。</p> <p>6-I-3 寫出語意完整的句子、主題明確的段落。</p> <p>6-I-4 使用仿寫、接寫等技巧寫作。</p> <p>6-I-5 修改文句的錯誤。</p>
學習內容		<p>Aa-I-2 聲調及其正確的標註方式。</p> <p>Aa-I-5 標注注音符號的各類文本。</p> <p>Ab-I-1 1,000個常用字的字形、字音和字義。</p> <p>Ab-I-3 常用字筆畫及部件的空間結構。</p> <p>Ab-I-4 常用字部首的表義(分類)功能。</p> <p>Ab-I-5 1,500個常用語詞的認念。</p> <p>Ac-I-1 常用標點符號。</p> <p>Ac-I-2 簡單的基本句型。</p> <p>Ac-I-3 基本文句的語氣與意義。</p> <p>Ad-I-1 自然段。</p> <p>Ad-I-2 篇章的大意。</p> <p>Ad-I-3 故事、童詩等。</p> <p>Ba-I-1 順敘法。</p> <p>Bb-I-3 對物或自然的感受。</p> <p>Bb-I-4 直接抒情。</p> <p>Be-I-1 在生活應用方面，如自我介紹、日記的格式與寫作方法。</p> <p>Be-I-2 在人際溝通方面，以書信、卡片等慣用語彙及書寫格式為主。</p> <p>Ca-I-1 各類文本中與日常生活相關的文化內涵。</p> <p>Cb-I-1 各類文本中的親屬關係、道德倫理、儀式風俗等文化內涵。</p>

課程
架構
表

課程架構表：

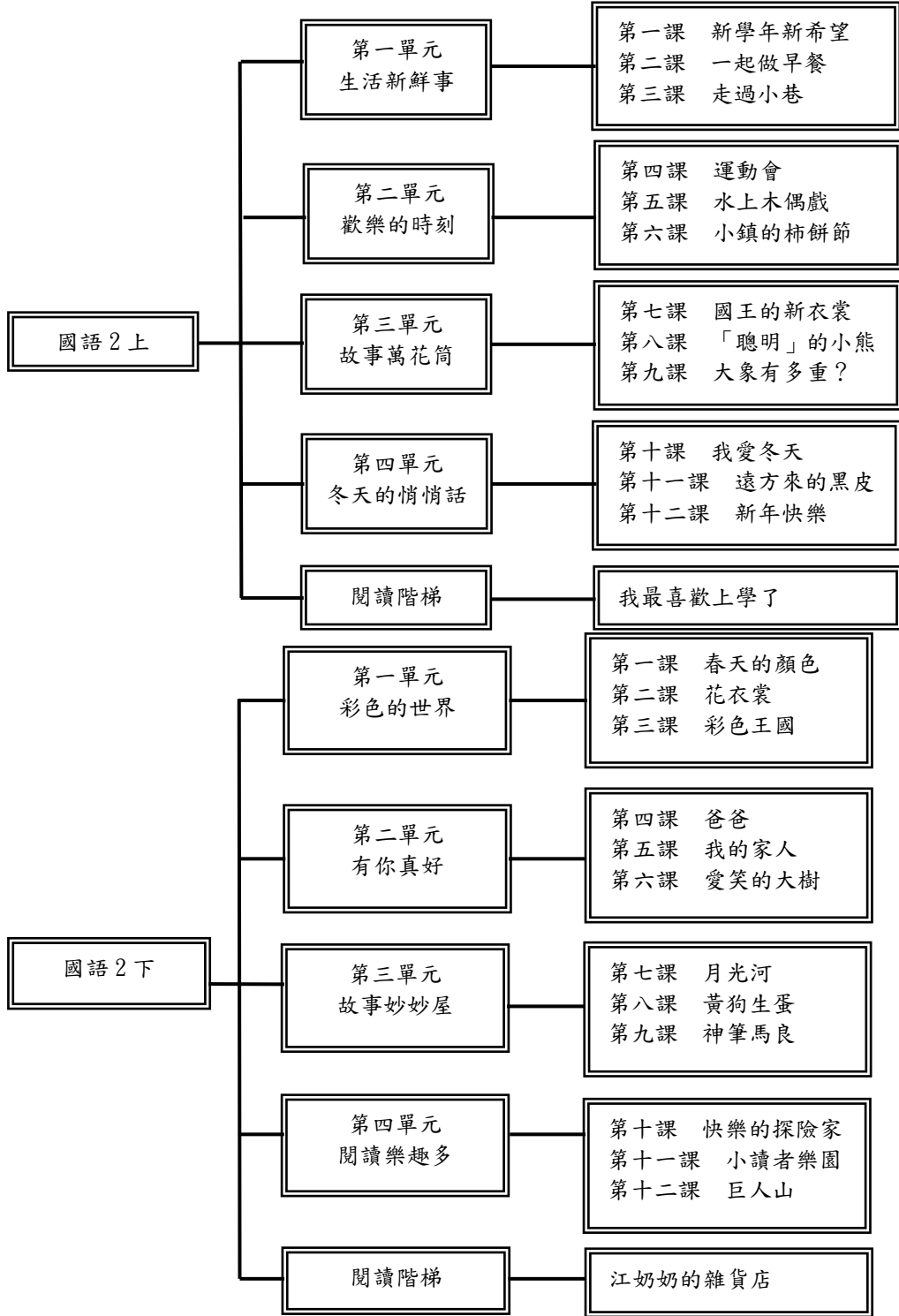

課程
架構
表

<p>融入之議題</p>	<p>【人權教育】</p> <p>人E2 關心周遭不公平的事件，並提出改善的想法。</p> <p>人E4 表達自己對一個美好世界的想法，並聆聽他人的想法。</p> <p>人E5 欣賞、包容個別差異並尊重自己與他人的權利。</p> <p>【戶外教育】</p> <p>戶E3 善用五官的感知，培養眼、耳、鼻、舌、觸覺及心靈對環境感受的能力。</p> <p>【生命教育】</p> <p>生E1 探討生活議題，培養思考的適當情意與態度。</p> <p>【生涯規畫教育】</p> <p>涯E11 培養規劃與運用時間的能力。</p> <p>涯E12 學習解決問題與做決定的能力。</p> <p>涯E4 認識自己的特質與興趣。</p> <p>涯E9 認識不同類型工作／教育環境。</p> <p>【多元文化教育】多E4 理解到不同文化共存的事實。</p> <p>【性別角色的突破與性別歧視的消除】</p> <p>性E3 覺察性別角色的刻板印象，了解家庭、學校與職業的分工，不應受性別的限制。</p> <p>【家庭教育】</p> <p>家E2 了解家庭組成與型態的多樣性。</p> <p>家E5 了解家庭中各種關係的互動（親子、手足、祖孫及其他親屬等）。</p> <p>家E7 表達對家庭成員的關心與情感。</p> <p>【運動安全】</p> <p>安E6 了解自己的身體。</p> <p>【閱讀素養教育】</p> <p>閱E11 低年級：能在一般生活情境中，懂得運用文本習得的知識解決問題。</p> <p>【環境教育】</p> <p>環E1 參與戶外學習與自然體驗，覺知自然環境的美、平衡、與完整性。</p> <p>環E2 覺知生物生命的美與價值，關懷動、植物的生命。</p> <p>環E4 覺知經濟發展與工業發展對環境的衝擊。</p>
<p>學習目標</p>	<p>二上：</p> <ol style="list-style-type: none"> 1.能活用注音符號，分享生活中的事情，擴充閱讀能力。 2.能養成良好的聆聽態度，掌握聆聽的策略。 3.能說出正確且標準的國語，且有禮貌的表達自己的想法。 4.能養成正確的書寫習慣。 5.能經由觀摩、分享與欣賞，養成良好的寫作態度並激發寫作興趣。 6.能擴充詞彙，正確的運用詞語造句。 7.以有趣的方式，讓孩子在遊戲中學習。 8.啟發孩子認識遊戲的類別和性質，從遊戲活動中學習語文、數學、遊戲規則，且與同儕和諧互動。 9.能養成細心觀察的做事態度，用心感受生活環境中的樂趣。 10.能讀懂課文內容，理解文章的主旨大意。 <p>二下：</p> <ol style="list-style-type: none"> 1.能應用注音符號，表達想法，學習閱讀，享受閱讀樂趣，提昇閱讀能力。 2.能養成專心聆聽的習慣，學習聆聽不同的媒材、型式，掌握聆聽的方法。 3.能正確發音，與他人交談時，能適當、有禮的問答，並分享想法。 4.能養成良好的書寫習慣，感受寫字的溝通功能與樂趣。 5.能經由欣賞、分享與觀摩，累積寫作材料，培養寫作興趣。 6.能擴充詞彙，正確的遣詞造句，利用國字鞏固注音符號學習，說出語意完整的句子。 7.呼應孩子天性，透過國語文學習充實生活經驗，運用課室場域讓孩子在遊戲中學習。 8.鼓勵孩子從事有益的遊戲活動，啟發孩子在遊戲中學習語文、數學、遊戲規則，並能適切與他人互動，體會團隊合作的重要。 9.能培養用心觀察的態度，透過不斷的新發現，感受充滿在生活中學習的樂趣。 10.利用預測、推論與故事結構等策略，協助理解文本重點與內容重述。

一、教材編選與資源(教科書版本、相關資源)

(一) 教材編選

國語第三冊教科書

1. 七個好習慣：與成功有約（兒童繪本版）。文：西恩·柯維。繪：史黛西·克提斯。譯：呂行慶。明天國際。西元二〇一〇年七月
2. 一起去動物園。文：林柏廷。圖：林柏廷。遠流出版社。西元二〇一六年六月
3. 回奶奶家的那條路。文：內田麟太郎。繪：高巢和美。譯：思謐嘉。大好書屋。西元二〇一七年
4. 傑琪的運動會。文：相原博之。譯：綿羊。繪：足立奈實。愛米粒。西元二〇一六年一月
5. 蓮想。文：盧彥芬。兒童文化藝術基金會。西元二〇一六年十月
6. 阿松爺爺的柿子樹。文：須藤麻江。圖：織茂恭子。譯：米雅。道聲出版。西元二〇〇七年九月
7. 國王的新衣。文：安徒生。圖：安潔蕾蒂。譯：林良。格林文化。西元二〇〇五年六月
8. 林海音奶奶80個伊索寓言。文：林海音。圖：貝果。國語日報。西元二〇一一年九月
9. 勇氣。文、圖：伯納·韋伯。小魯文化。西元二〇〇四年七月
10. 冬天是什麼樣子？。文：工藤紀子。譯：黃惠綺。繪：工藤紀子。台灣東方。西元二〇一七年二月
11. 黑面琵鷺來過冬。文：謝志誠、林芳智。譯：龐雅文。格林文化。西元二〇〇七年一月
12. 當小偷的第一天。文／圖：劉旭恭。巴巴文化。西元二〇一八年十月

國語第四冊教科書

1. 春天的短歌 文：向陽 圖：何華仁 三民書局 西元二〇一〇年九月
2. 我的衣裳 文：西卷茅子 譯：林真美 遠流文化 西元一九九七年六月
3. 奇妙的花園 作者：彼得·布朗 譯者：柯倩華 小天下 西元二〇一〇年三月
4. 鏡子裡的小孩／鏡內底的囚仔 圖：幾米 大塊文化 西元二〇一〇年三月
5. 一個屋簷下 作者：許麗萍 繪者：達姆 世一 西元二〇一七年五月
6. 感恩之門 文／圖：黛比·艾威爾 譯：劉清彥 道聲 西元二〇〇五年六月
7. 小河彎彎：馬景賢精選集 繪者：江正一 九歌出版社 西元二〇一〇年九月
8. 是誰受傷了 文／圖：英格麗／迪特爾·舒伯特 閣林文創 西元二〇一五年三月
9. 神奇的畫筆 文／圖：土田義晴 譯：周姚萍 小魯文化 西元二〇〇九年五月
10. 為什麼 文：莉拉·普樂普 譯：周思芸 小天下 西元二〇〇六年五月
11. 上閱讀課囉 文：許慧貞 天衛文化出版社 西元二〇〇九年十一月
12. 格列佛遊記 作者：喬納森·斯威夫特 繪者：席琳娜 譯寫：馬祥文 城邦文化事業 西元二〇〇二年五月

(二) 教材來源

1. 以教育部審定版之教材為主：

年級	出版社	冊數
二年級	康軒	第三冊、第四冊

(三) 教學資源

- 1、教科用書及自編教材
- 2、數位媒材及網路資源
- 3、圖書館（室）及圖書教室
- 4、智慧（專科）教室（觸控白板、即時回饋系統）

二、教學方法

每一單元進行時，隨時施行形成性評量，針對所學的語句、詞語、字音和符號的認讀、拼音及聽寫，進行考核。提供幾種識字教學方法：

1. 直觀識字法：以形象的動作，輔以生動的言語進行教學。
2. 部件組裝法：利用獨體字做部件，組裝成複雜的合體字。
3. 筆畫加減法：利用熟字，筆畫加減，引出新字。
4. 構字規律法：按照造字規律解剖分析，幫助學生記憶字形，增加學習興趣。

<p>5. 形象分析法：抓住字形特點，加上適當的想像成分，對字形作通俗的形象分析。</p> <p>6. 彩筆標記識字法：用彩筆標出生字的關鍵筆畫、部件和結構部件，以引起學生注意。</p> <p>7. 字謎分析法：採用自編或猜字謎形式，進行識字教學。</p> <p>8. 口訣朗誦法：根據字形特點和學生年齡特徵，編寫口訣，讓學生朗讀。</p> <p>9. 花蕊帶字法：以單字為中心，由學生在其上下左右各拼上偏旁部首或單體字。</p> <p>三、教學評量</p> <p>1. 發表評量 2. 實作評量 3. 習作評量 4. 口頭評量</p>
--

三年級教學團隊

桃園市新屋區笨港國民小學 112 學年度【語文領域國語文】課程計畫		
每週節數	5	設計者 三年級教學團隊
核心素養	A 自主行動	■ A1 身心素質與自我精進、■ A2 系統思考與解決問題 ■ A3 規劃執行與創新應變
	B 溝通互動	■ B1 符號運用與溝通表達、□ B2 科技資訊與媒體素養 ■ B3 藝術涵養與美感素養
	C 社會參與	■ C1 道德實踐與公民意識、■ C2 人際關係與團隊合作 ■ C3 多元文化與國際理解
課程理念	<p>1. 以學生為主體，教師為主導，學習方法為主線，整體發展為主旨，透過字、詞、句、段、篇的訓練；聽、說、讀、寫、思、作的教程設計，把知識傳授、能力培養、思想陶冶有機的結合起來。</p> <p>2. 有效提高語文教學質量，改變語文「高消耗，低效益」的缺失。</p> <p>3. 落實十二年國教跨領域課程的精神。</p> <p>4. 以單元組織方式進行。</p> <p>5. 特別重視學科體系的規畫、統整，和與其他領域橫向課程的設計、整合。</p> <p>6. 循環反覆，循序漸進，逐步加深，螺旋上升，教材不只呈現了工具性的規律特點，也凸顯了科學性、時代性的進步要求。</p>	
學習重點	學習表現	<p>1-II-1 聆聽時能讓對方充分表達意見。</p> <p>1-II-2 具備聆聽不同媒材的基本能力。</p> <p>1-II-3 聽懂適合程度的詩歌、戲劇，並說出聆聽內容的要點。</p> <p>1-II-4 根據話語情境，分辨內容是否切題，理解主要內容和情感，並與對方互動。</p> <p>2-II-1 用清晰語音、適當語速和音量說話。</p> <p>2-II-2 運用適當詞語、正確語法表達想法。</p> <p>2-II-3 把握說話的重點與順序，對談時能做適當的回應。</p> <p>2-II-4 樂於參加討論，提供個人的觀點和意見。</p> <p>3-II-1 運用注音符號，理解生字新詞，提升閱讀效能。</p> <p>3-II-2 運用注音符號，檢索資訊，吸收新知。</p> <p>4-II-1 認識常用國字至少 1,800 字，使用 1,200 字。</p> <p>4-II-2 利用共同部件，擴充識字量。</p> <p>4-II-3 會利用書面或數位方式查字辭典，並能利用字辭典，分辨字詞義。</p> <p>4-II-4 能分辨形近、音近字詞，並正確使用。</p> <p>4-II-5 利用字義推論詞義。</p> <p>4-II-6 掌握偏旁變化和間架結構要領書寫正確及工整的硬筆字。</p> <p>4-II-7 習寫以硬筆字為主，毛筆為輔，掌握楷書筆畫的書寫方法。</p> <p>5-II-1 以適切的速率朗讀文本，表現抑揚頓挫與情感。</p>

	<p>5-II-2 理解各種標點符號的用法。</p> <p>5-II-3 讀懂與學習階段相符的文本。</p> <p>5-II-4 掌握句子和段落的意義與主要概念。</p> <p>5-II-5 認識記敘、抒情、說明及應用文本的特徵。</p> <p>5-II-6 運用適合學習階段的摘要策略，擷取大意。</p> <p>5-II-7 就文本的觀點，找出支持的理由。</p> <p>5-II-8 運用預測、推論、提問等策略，增進對文本的理解。</p> <p>5-II-9 覺察自己的閱讀理解情況，適時調整策略。</p> <p>5-II-10 透過大量閱讀，體會閱讀的樂趣。</p> <p>6-II-1 根據表達需要，使用各種標點符號。</p> <p>6-II-2 培養感受力、想像力等寫作基本能力。</p> <p>6-II-3 學習審題、立意、選材、組織等寫作步驟。</p> <p>6-II-4 書寫記敘、應用、說明事物的作品。</p> <p>6-II-5 仿寫童詩。</p> <p>6-II-6 運用改寫、縮寫、擴寫等技巧寫作。</p> <p>6-II-7 找出作品的錯誤，並加以修改。</p> <p>6-II-8 養成寫作習慣。</p>
學習內容	<p>Aa-II-1 標注注音符號的各類文本。</p> <p>Ab-II-1 1,800 個常用字的字形、字音和字義。</p> <p>Ab-II-2 1,200 個常用字的使用。</p> <p>Ab-II-3 常用字部首及部件的表音及表義功能。</p> <p>Ab-II-4 多音字及多義字。</p> <p>Ab-II-5 3,000 個常用語詞的認念。</p> <p>Ab-II-6 2,000 個常用語詞的使用。</p> <p>Ab-II-7 國字組成詞彙的構詞規則。</p> <p>Ab-II-8 詞類的分辨。</p> <p>Ab-II-9 量詞的運用。</p> <p>Ab-II-11 筆墨紙硯的使用方法。</p> <p>Ac-II-1 各種標點符號的用法。</p> <p>Ac-II-2 各種基本句型。</p> <p>Ac-II-3 基礎複句的意義。</p> <p>Ac-II-4 各類文句的語氣與意義。</p> <p>Ad-II-1 意義段。</p> <p>Ad-II-2 篇章的大意、主旨與簡單結構。</p> <p>Ad-II-3 故事、童詩、現代散文等。</p> <p>Ba-II-1 記敘文本的結構。</p> <p>Ba-II-2 順敘與倒敘法。</p> <p>Bb-II-2 人際交流的情感。</p> <p>Bb-II-3 對物或自然的情懷。</p> <p>Bc-II-1 具邏輯、客觀、理性的說明，如科學知識、產品、環境等文本。</p> <p>Bc-II-3 數據、圖表、圖片、工具列等輔助說明。</p>

- Cb-II-1 各類文本中的親屬關係、道德倫理、儀式風俗等文化內涵。
- Cb-II-2 各類文本中所反映的個人與家庭、鄉里、國族及其他社群的關係。
- Cc-II-1 各類文本中的藝術、信仰、思想等文化內涵。

課程架構表：

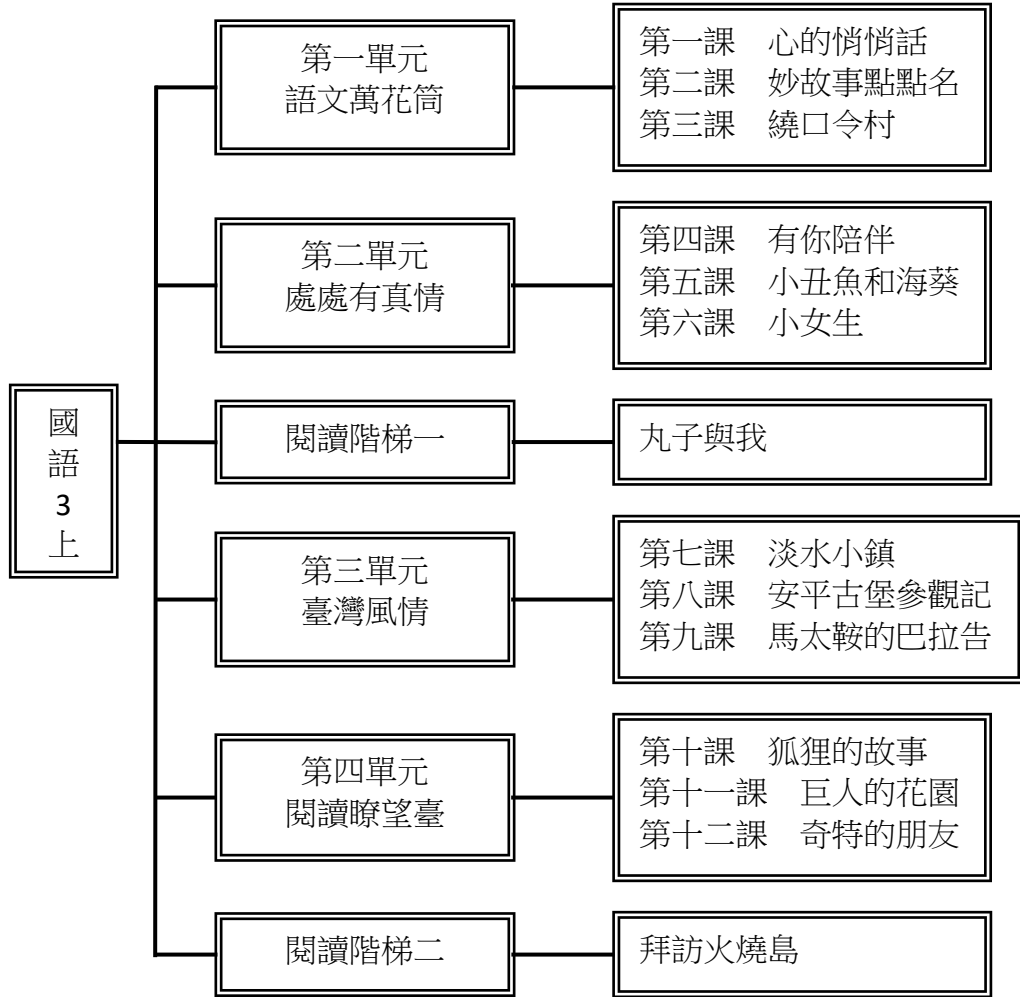

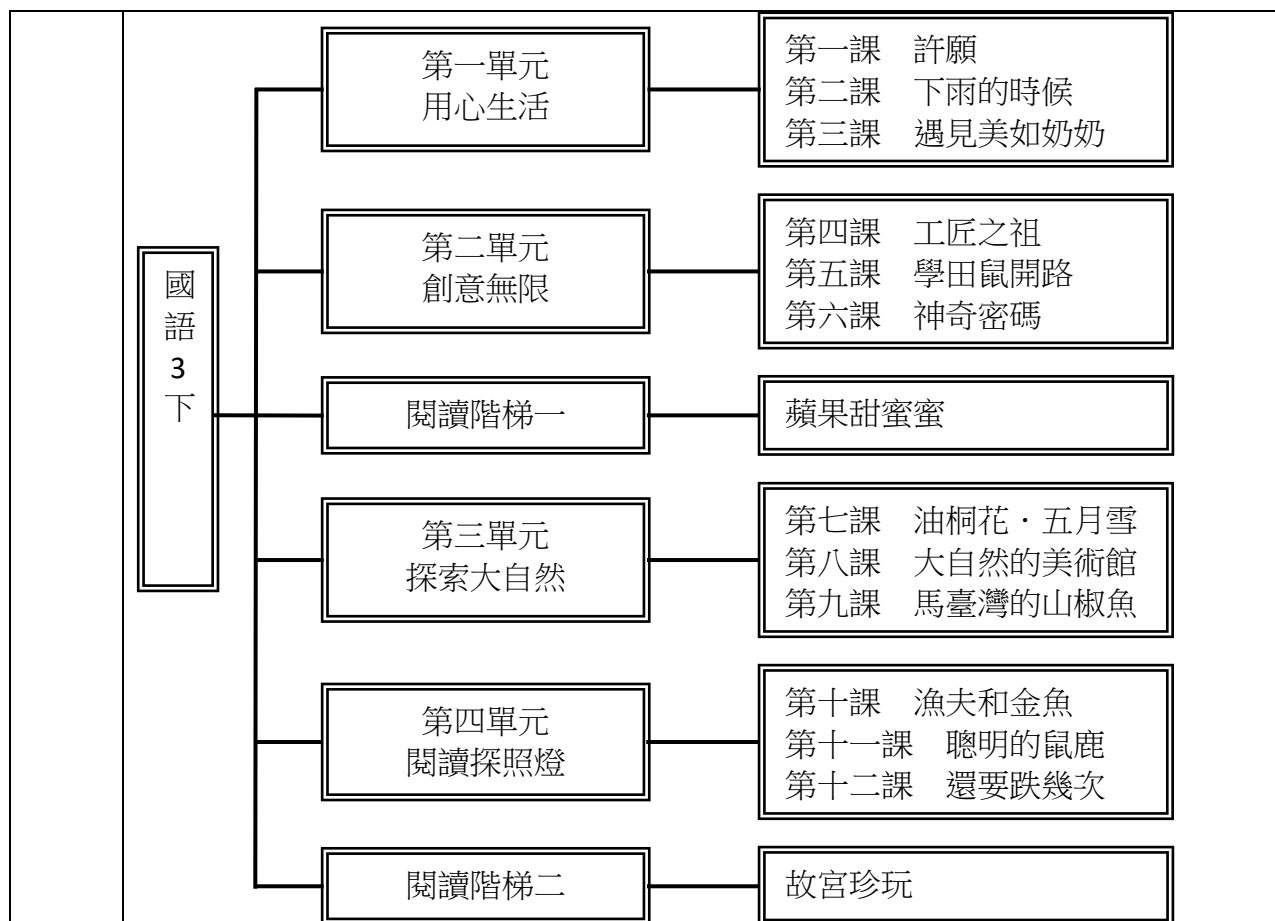

融入
之議
題

【人權教育】

人 E5 欣賞、包容個別差異並尊重自己與他人的權利。

人 E7 認識生活中不公平、不合理、違反規則和健康受到傷害等經驗，並知道如何尋求救助的管道。

【戶外教育】

戶 E1 善用教室外、戶外及校外教學，認識生活環境（自然或人為）。

戶 E3 善用五官的感知，培養眼、耳、鼻、舌、觸覺及心靈對環境感受的能力。

戶 E5 理解他人對環境的不同感受，並且樂於分享自身經驗。

戶 E7 參加學校校外教學活動，認識地方環境，如生態、環保、地質、文化等的戶外學習。

【生命教育】

生 E1 探討生活議題，培養思考的適當情意與態度。

生 E2 理解人的身體與心理面向。

生 E3 理解人是會思考、有情緒、能進行自主決定的個體。

生 E5 探索快樂與幸福的異同。

生 E6 從日常生活中培養道德感以及美感，練習做出道德判斷以及審美判斷，分辨事實和價值的不同。

生 E7 發展設身處地、感同身受的同理心及主動去愛的的能力，察覺自己從他者接受的各種幫助，培養感恩之心。

【生涯規畫教育】

涯 E12 學習解決問題與做決定的能力。

涯 E2 認識不同的生活角色。

涯 E4 認識自己的特質與興趣。

【多元文化教育】

多 E5 願意與不同文化背景的人相處，並發展群際關係。

【安全教育】

安 E14 知道通報緊急事件的方式。

安 E2 了解危機與安全。

安 E4 探討日常生活應該注意的安全。

【科技教育】

	<p>科 E1 了解平日常見科技產品的用途與運作方式。</p> <p>【原住民族教育】</p> <p>原 E14 學習或實作原住民族傳統採集、漁獵、農耕知識。</p> <p>【海洋教育】</p> <p>海 E1 喜歡親水活動，重視水域安全。</p> <p>海 E15 認識家鄉常見的河流與海洋資源，並珍惜自然資源。</p> <p>海 E4 認識家鄉或鄰近的水域環境與產業。</p> <p>【資訊教育】</p> <p>資 E2 使用資訊科技解決生活中簡單的問題。</p> <p>【閱讀素養教育】</p> <p>閱 E1 認識一般生活情境中需要使用的，以及學習學科基礎知識所應具備的字詞彙。</p> <p>閱 E12 培養喜愛閱讀的態度。</p> <p>閱 E13 願意廣泛接觸不同類型及不同學科主題的文本。</p> <p>閱 E14 喜歡與他人討論、分享自己閱讀的文本。</p> <p>閱 E2 認識與領域相關的文本類型與寫作題材。</p> <p>閱 E3 熟悉與學科學習相關的文本閱讀策略。</p> <p>【環境教育】</p> <p>環 E1 參與戶外學習與自然體驗，覺知自然環境的美、平衡、與完整性。</p> <p>環 E14 覺知人類生存與發展需要利用能源及資源，學習在生活中直接利用自然能源或自然形式的物質。</p> <p>環 E2 覺知生物生命的美與價值，關懷動、植物的生命。</p> <p>環 E2 覺知生物生命的美與價值，關懷動、植物的生命。。</p> <p>環 E3 了解人與自然和諧共生，進而保護重要棲地。</p> <p>環 E4 覺知經濟發展與工業發展對環境的衝擊。</p> <p>環 E5 覺知人類的生活型態對其他生物與生態系的衝擊。</p>
學習目標	<p>三上</p> <ol style="list-style-type: none"> 1.能認讀及習寫本課的語句、語詞及單字符號。 2.能掌握國字筆畫順序，寫出正確的國字。 3.能仿作課文短語、句型，使用因果句說明因果關係。 4.能讀懂課文內容，知道文章的自然段、課文大意，並理解課文所表達的意涵，厚實文學根基，充實生活內涵。 5.能分辨本課的同音字、多音字、讀音相近與形似的字，並正確運用。 6.能知道文字可以用來溝通、表達自己的想法及記錄事物。 7.能知道朗讀基本技巧，並充分掌握文章的思想感情，進而提升語文能力。 8.認識標點符號的功能並能應用。 9.透過文字，描寫不同的表情；知道文章中人物的感受，並找出哪些事件是產生這些感受的理由；從文章中人物的塑造，找出哪些事件是塑造的理由；能透過課文內容，學習利用正面話語鼓勵他人。 10.能利用表格整理內容，掌握文章重點；能從文本內容提出某些想法或觀點，並找出支持的理由和證據；能透過外表、動作、語言，掌握人物描寫的重點；運用不同的視角解讀文本、撰寫文章。 11.認識「主題句」，找出段落大意；能用切句子、比較句子的重要性，找出主題句。 12.能刪除次要動作，保留句子中人物的主要動作，練習縮句。 13.知道如何上臺說話的注意事項。 14.知道「敘述四要素」，並掌握「敘事的順序」。 15.能認識句子的基本結構，縮寫句子，理解和掌握句子的主要意思。 <p>三下</p> <ol style="list-style-type: none"> 1.能認讀及習寫本課的語句、語詞及單字符號。

- 2.能掌握國字筆畫順序，寫出正確的國字。
- 3.能仿作課文短語、句型，使用因果句說明因果關係。
- 4.能讀懂課文內容，知道文章的自然段、課文大意，並理解課文所表達的意涵，厚實文學根基，充實生活內涵。
- 5.能分辨本課的同音字、多音字、讀音相近與形似的字，並正確運用。
- 6.能知道文字可以用來溝通、表達自己的想法及記錄事物。
- 7.能知道朗讀基本技巧，並充分掌握文章的思想感情，進而提升語文能力。
- 8.能透過部首和部件的組合分析字體結構和組成方式。
- 9.認識標點符號的功能並能應用。
- 10.能綜合運用刪除法、歸納法與找主題句，擷取段落大意。
- 11.能分辨形近字、音近字，明瞭常用語詞的字的組合，使用正確的字。
- 12.了解相聲表演的特色和逗趣之處，培養對語文表演藝術的興趣。
- 13.認識說明類文章以列舉描述的方式說明事件或介紹事物的特色。
- 14.認識通知單的內容重點、項目及寫法。
- 15.能知道童詩、記敘文、說明文的特色。

一、教材編選與資源(教科書版本、相關資源)

(一) 教材編選

- 1.國語第五冊教科書
- 2.國語第六冊教科書

(二) 教材來源

- 1.以教育部審定版之教材為主：

年級	出版社	冊數
三年級	康軒	第五冊、第六冊

(三) 教學資源

- 1、教科用書及自編教材
- 2、數位媒材及網路資源
- 3、圖書館(室)及圖書教室
- 4、智慧(專科)教室(觸控白板、即時回饋系統)

二、教學方法

中年級的語文教學，應較低年級更為強調對詞語的認識，因為詞語是構成句子的重要元素，教師可以適時引導，透過情境設計，厚植語文的根基。

- 1.詞語具體化：豐富的想像力和修辭功夫，以舉例方式、肢體表演或擴寫的方式，讓學生將詞語具體化，例如：我來說你來比、原影重現、比手畫腳等方式。
- 2.詞語黑白配：透過詞語「配對」和「聯想」，先將教學單元中出現的動詞、名詞、形容詞區分開來，再讓學生串成一段文章。
- 3.詞語變裝秀：將課文詞語展示，讓學生找出相似的詞語或相反的詞語，練習透過造句方式感受兩者的不同，並進一步將相似詞改編課文，以相反詞創造課文新氣象。

在十二年國教的跨領域統整理念下，教師多一點巧思和敏感，可讓語文學習呈現出各種不同的風貌。

三、教學評量

- 1.發表評量
- 2.實作評量
- 3.習作評量
- 4.口頭評量

四年級教學團隊

桃園市新屋區笨港國民小學 112 學年度【國語文領域】課程計畫			
每週節數	5 節	設計者	四年級教學團隊
核心素養	A 自主行動	■A1. 身心素質與自我精進、■A2. 系統思考與問題解決、■A3. 規劃執行與創新應變	
	B 溝通互動	■B1. 符號運用與溝通表達、■B2. 科技資訊與媒體素養、■B3. 藝術涵養與美感素養	
	C 社會參與	■C1. 道德實踐與公民意識、■C2. 人際關係與團隊合作、■C3. 多元文化與國際理解	
課程理念	<p>1. 以學生為主體，教師為主導，學習方法為主線，整體發展為主旨，透過字、詞、句、段、篇的訓練；聽、說、讀、寫、思、作的教程設計，把知識傳授、能力培養、思想陶冶有機的結合起來。</p> <p>2. 有效提高語文教學質量，改變語文「高消耗，低效益」的缺失。</p> <p>3. 落實十二年國教跨領域課程的精神。</p> <p>4. 以單元組織方式進行。</p> <p>5. 特別重視學科體系的規畫、統整，和與其他領域橫向課程的設計、整合。</p> <p>6. 循環反覆，循序漸進，逐步加深，螺旋上升，教材不只呈現了工具性的規律特點，也凸顯了科學性、時代性的進步要求。</p>		
學習重點	學習表現	<p>1-II-1 聆聽時能讓對方充分表達意見。</p> <p>1-II-1 聆聽時能讓對方充分表達意見。</p> <p>1-II-2 具備聆聽不同媒材的基本能力。</p> <p>1-II-2 具備聆聽不同媒材的基本能力。</p> <p>1-II-3 聽懂適合程度的詩歌、戲劇，並說出聆聽內容的要點。</p> <p>1-II-3 聽懂適合程度的詩歌、戲劇，並說出聆聽內容的要點。</p> <p>1-II-4 根據話語情境，分辨內容是否切題，理解主要內容和情感，並與對方互動。</p> <p>1-II-4 根據話語情境，分辨內容是否切題，理解主要內容和情感，並與對方互動。</p> <p>2-II-1 用清晰語音、適當語速和音量說話。</p> <p>2-II-1 用清晰語音、適當語速和音量說話。</p> <p>2-II-2 運用適當詞語、正確語法表達想法。</p> <p>2-II-2 運用適當詞語、正確語法表達想法。</p> <p>2-II-3 把握說話的重點與順序，對談時能做適當的回應。</p> <p>2-II-3 把握說話的重點與順序，對談時能做適當的回應。</p> <p>2-II-4 樂於參加討論，提供個人的觀點和意見。</p> <p>2-II-4 樂於參加討論，提供個人的觀點和意見。</p> <p>3-II-1 運用注音符號，理解生字新詞，提升閱讀效能。</p> <p>3-II-1 運用注音符號，理解生字新詞，提升閱讀效能。</p> <p>3-II-2 運用注音符號，檢索資訊，吸收新知。</p> <p>3-II-2 運用注音符號，檢索資訊，吸收新知。</p> <p>4-II-1 認識常用國字至少 1,800 字，使用 1,200 字。</p> <p>4-II-1 認識常用國字至少 1,800 字，使用 1,200 字。</p> <p>4-II-2 利用共同部件，擴充識字量。</p> <p>4-II-2 利用共同部件，擴充識字量。</p> <p>4-II-3 會利用書面或數位方式查字辭典，並能利用字辭典，分辨字詞義。</p> <p>4-II-4 能分辨形近、音近字詞，並正確使用。</p> <p>4-II-4 能分辨形近、音近字詞，並正確使用。</p> <p>4-II-5 利用字義推論詞義。</p> <p>4-II-5 利用字義推論詞義。</p> <p>4-II-8 知道古今書法名家的故事。</p>	

	<p>5-II-1 以適切的速率朗讀文本，表現抑揚頓挫與情感。</p> <p>5-II-1 以適切的速率朗讀文本，表現抑揚頓挫與情感。</p> <p>5-II-2 理解各種標點符號的用法。</p> <p>5-II-3 讀懂與學習階段相符的文本。</p> <p>5-II-3 讀懂與學習階段相符的文本。</p> <p>5-II-4 掌握句子和段落的意義與主要概念。</p> <p>5-II-4 掌握句子和段落的意義與主要概念。</p> <p>5-II-5 認識記敘、抒情、說明及應用文本的特徵。</p> <p>5-II-5 認識記敘、抒情、說明及應用文本的特徵。</p> <p>5-II-6 運用適合學習階段的摘要策略，擷取大意。</p> <p>5-II-6 運用適合學習階段的摘要策略，擷取大意。</p> <p>5-II-7 就文本的觀點，找出支持的理由。</p> <p>5-II-7 就文本的觀點，找出支持的理由。</p> <p>5-II-8 運用預測、推論、提問等策略，增進對文本的理解。</p> <p>5-II-8 能運用預測、推論、提問等策略，增進對文本的理解。</p> <p>5-II-9 覺察自己的閱讀理解情況，適時調整策略。</p> <p>5-II-9 覺察自己的閱讀理解情況，適時調整策略。</p> <p>5-II-10 透過大量閱讀，體會閱讀的樂趣。</p> <p>5-II-10 透過大量閱讀，體會閱讀的樂趣。</p> <p>6-II-1 根據表達需要，使用各種標點符號。</p> <p>6-II-1 根據表達需要，使用各種標點符號。</p> <p>6-II-2 培養感受力、想像力等寫作基本能力。</p> <p>6-II-2 培養感受力、想像力等寫作基本能力。</p> <p>6-II-3 學習審題、立意、選材、組織等寫作步驟。</p> <p>6-II-3 學習審題、立意、選材、組織等寫作步驟。</p> <p>6-II-4 書寫記敘、應用、說明事物的作品。</p> <p>6-II-4 書寫記敘、應用、說明事物的作品。</p> <p>6-II-5 仿寫童詩。</p> <p>6-II-6 運用改寫、縮寫、擴寫等技巧寫作。</p> <p>6-II-6 運用改寫、縮寫、擴寫等技巧寫作。</p> <p>6-II-7 找出作品的錯誤，並加以修改。</p> <p>6-II-7 找出作品的錯誤，並加以修改。</p>
學習內容	<p>Aa-II-1 標注注音符號的各類文本。</p> <p>Aa-II-1 標注注音符號的各類文本。</p> <p>Ab-II-1 1,800 個常用字的字形、字音和字義。</p> <p>Ab-II-1 1,800 個常用字的字形、字音和字義。</p> <p>Ab-II-2 1,200 個常用字的使用。</p> <p>Ab-II-3 常用字部首及部件的表音及表義功能。</p> <p>Ab-II-3 常用字部首及部件的表音及表義功能。</p> <p>Ab-II-4 多音字及多義字。</p> <p>Ab-II-6 2,000 個常用語詞的使用。</p> <p>Ab-II-6 2,000 個常用語詞的使用。</p> <p>Ab-II-7 國字組成詞彙的構詞規則。</p> <p>Ab-II-8 詞類的分辨。</p> <p>Ab-II-13 書法名家故事。</p> <p>Ac-II-1 各種標點符號的用法。</p> <p>Ac-II-2 各種基本句型。</p> <p>Ac-II-2 各種基本句型。</p> <p>Ac-II-3 基礎複句的意義。</p> <p>Ac-II-3 基礎複句的意義。</p> <p>Ac-II-4 各類文句的語氣與意義。</p> <p>Ac-II-4 各類文句的語氣與意義。</p> <p>Ad-II-1 意義段。</p> <p>Ad-II-1 意義段。</p> <p>Ad-II-2 篇章的大意、主旨與簡單結構。</p>

	<p>Ad-II-2 篇章的大意、主旨與簡單結構。</p> <p>Ad-II-3 故事、童詩、現代散文等。</p> <p>Ad-II-3 故事、童詩、現代散文等。</p> <p>Ba-II-1 記敘文本的結構。</p> <p>Ba-II-1 記敘文本的結構。</p> <p>Ba-II-2 順敘與倒敘法。</p> <p>Ba-II-2 順敘與倒敘法。</p> <p>Bb-II-1 自我情感的表達。</p> <p>Bb-II-2 人際交流的情感。</p> <p>Bb-II-3 對物或自然的情懷。</p> <p>Bb-II-4 直接抒情。</p> <p>Bb-II-5 藉由敘述事件與描寫景物間接抒情。</p> <p>Bb-II-5 藉由敘述事件與描寫景物間接抒情。</p> <p>Bc-II-1 具邏輯、客觀、理性的說明，如科學知識、產品、環境等文本。</p> <p>Bc-II-1 具邏輯、客觀、理性的說明，如科學知識、產品、環境等文本。</p> <p>Bc-II-2 描述、列舉、因果等寫作手法。</p> <p>Bc-II-2 描述、列舉、因果等寫作手法。</p> <p>Bc-II-3 數據、圖表、圖片、工具列等輔助說明。</p> <p>Be-II-2 在人際溝通方面，以書信、卡片、便條、啟事等慣用語彙及書寫格式為主。</p> <p>Be-II-3 在學習應用方面，以心得報告的寫作方法為主。</p> <p>Ca-II-1 各類文本中的飲食、服飾、交通工具、名勝古蹟及休閒娛樂等文化內涵。</p> <p>Ca-II-1 各類文本中的飲食、服飾、交通工具、名勝古蹟及休閒娛樂等文化內涵。</p> <p>Cb-II-2 各類文本中所反映的個人與家庭、鄉里、國族及其他社群的關係。</p> <p>Cc-II-1 各類文本中的藝術、信仰、思想等文化內涵。</p>
--	--

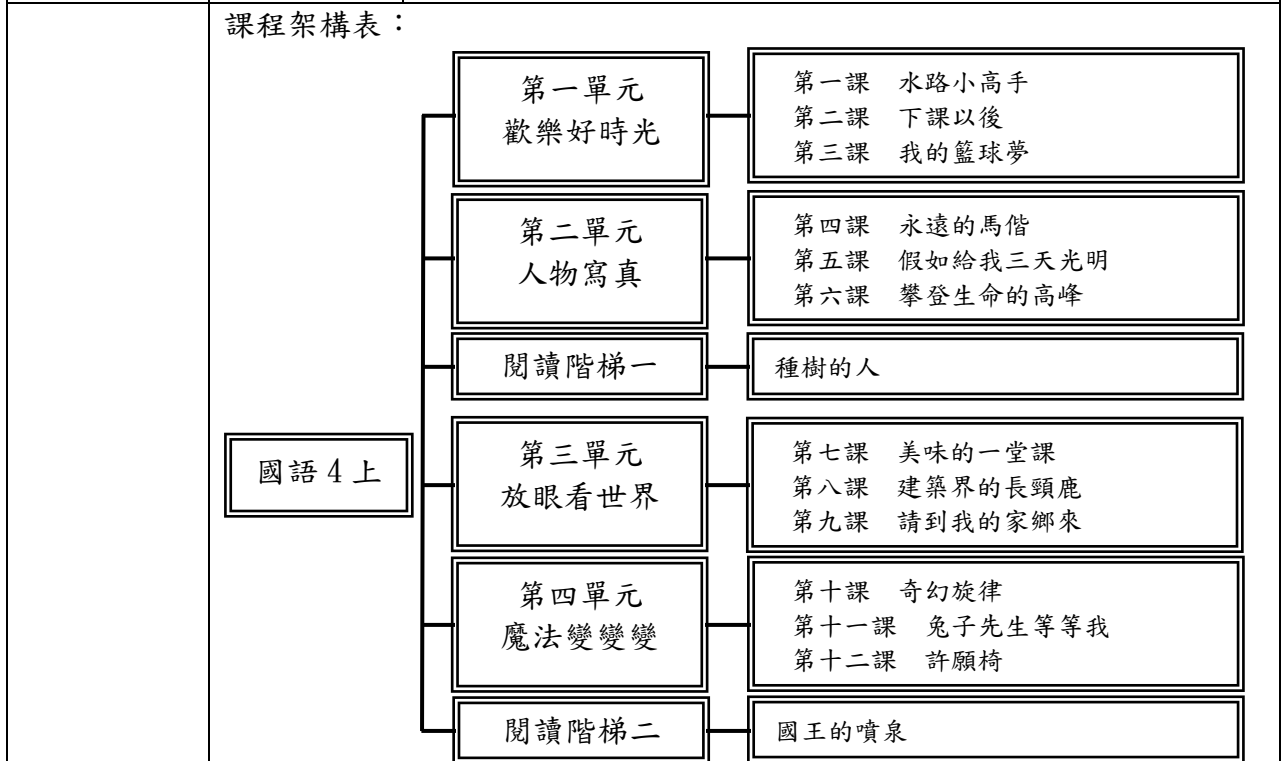

	<table border="1" style="width: 100%; border-collapse: collapse;"> <tr> <td style="width: 20%; text-align: center; vertical-align: middle;">國語 4 下</td> <td style="width: 20%; text-align: center;">第一單元 擁抱正能量</td> <td style="width: 60%;"> 第一課 選拔動物之星 第二課 心動不如行動 第三課 一束鮮花 </td> </tr> <tr> <td></td> <td style="text-align: center;">第二單元 文化廣角鏡</td> <td> 第四課 米食飄香 第五課 讀書報告——藍色小洋裝 第六課 我愛鹿港 </td> </tr> <tr> <td></td> <td style="text-align: center;">閱讀階梯一</td> <td>她是我姐姐</td> </tr> <tr> <td></td> <td style="text-align: center;">第三單元 科技無極限</td> <td> 第七課 未來的模樣 第八課 小黑的新發現 第九課 向太空出發 </td> </tr> <tr> <td></td> <td style="text-align: center;">第四單元 故事變裝秀</td> <td> 第十課 小青蛙想看海 第十一課 窗前的月光 第十二課 如來佛的手掌心 </td> </tr> <tr> <td></td> <td style="text-align: center;">閱讀階梯二</td> <td>南安小熊回家</td> </tr> </table>	國語 4 下	第一單元 擁抱正能量	第一課 選拔動物之星 第二課 心動不如行動 第三課 一束鮮花		第二單元 文化廣角鏡	第四課 米食飄香 第五課 讀書報告——藍色小洋裝 第六課 我愛鹿港		閱讀階梯一	她是我姐姐		第三單元 科技無極限	第七課 未來的模樣 第八課 小黑的新發現 第九課 向太空出發		第四單元 故事變裝秀	第十課 小青蛙想看海 第十一課 窗前的月光 第十二課 如來佛的手掌心		閱讀階梯二	南安小熊回家
國語 4 下	第一單元 擁抱正能量	第一課 選拔動物之星 第二課 心動不如行動 第三課 一束鮮花																	
	第二單元 文化廣角鏡	第四課 米食飄香 第五課 讀書報告——藍色小洋裝 第六課 我愛鹿港																	
	閱讀階梯一	她是我姐姐																	
	第三單元 科技無極限	第七課 未來的模樣 第八課 小黑的新發現 第九課 向太空出發																	
	第四單元 故事變裝秀	第十課 小青蛙想看海 第十一課 窗前的月光 第十二課 如來佛的手掌心																	
	閱讀階梯二	南安小熊回家																	
融入之議題	<p>【人權教育】</p> <p>人 A1 能從自我探索與精進中，不僅建立對自我之尊重，更能推己及人，建立對他人、對人性尊嚴之普遍性尊重。</p> <p>人 E1 認識人權是與生俱有的、普遍的、不容剝奪的。</p> <p>人 E2 關心周遭不公平的事件，並提出改善的想法。</p> <p>人 E4 表達自己對一個美好世界的想法，並聆聽他人的想法。</p> <p>人 E5 欣賞、包容個別差異並尊重自己與他人的權利。</p> <p>【戶外教育】</p> <p>戶 E2 豐富自身與環境的互動經驗，培養對生活環境的覺知與敏感，體驗與珍惜環境的好。</p> <p>戶 E3 善用五官的感知，培養眼、耳、鼻、舌、觸覺及心靈對環境感受的能力。</p> <p>【生命教育】</p> <p>生 E3 理解人是會思考、有情緒、能進行自主決定的個體。</p> <p>生 E6 從日常生活中培養道德感以及美感，練習做出道德判斷以及審美判斷，分辨事實和價值的不同。</p> <p>生 E7 發展設身處地、感同身受的同理心及主動去愛的能力，察覺自己從他者接受的各種幫助，培養感恩之心。</p> <p>【生涯規畫教育】</p> <p>涯 E12 學習解決問題與做決定的能力。</p> <p>涯 E4 認識自己的特質與興趣。</p> <p>【多元文化教育】</p> <p>多 E1 了解自己的文化特質。</p> <p>多 E2 建立自己的文化認同與意識。</p> <p>多 E3 認識不同的文化概念，如族群、階級、性別、宗教等。</p> <p>多 E6 了解各文化間的多樣性與差異性。</p> <p>【科技教育】</p> <p>科 E1 了解平日常見科技產品的用途與運作方式。</p> <p>科 E3 體會科技與個人及家庭生活的互動關係。</p> <p>科 E8 利用創意思考的技巧。</p> <p>【家庭教育】</p> <p>家 E5 了解家庭中各種關係的互動（親子、手足、祖孫及其他親屬等）。</p> <p>【海洋教育】</p> <p>海 E15 認識家鄉常見的河流與海洋資源，並珍惜自然資源。</p>																		

	<p>【國際教育】 國 E10 了解並體會國際弱勢者的現象與處境。 國 E3 具備表達我國文化特色的能力。 國 E5 體認國際文化的多樣性。</p> <p>【資訊教育】 資 E10 了解資訊科技於日常生活之重要性。</p> <p>【閱讀素養教育】 閱 E12 培養喜愛閱讀的態度。 閱 E13 願意廣泛接觸不同類型及不同學科主題的文本。 閱 E14 喜歡與他人討論、分享自己閱讀的文本。 閱 E2 認識與領域相關的文本類型與寫作題材。 閱 E3 熟悉與學科學習相關的文本閱讀策略。 閱 E4 中高年級後需發展長篇文本的閱讀理解能力。 閱 E7 發展詮釋、反思、評鑑文本的能力。</p> <p>【環境教育】 環 E1 參與戶外學習與自然體驗，覺知自然環境的美、平衡、與完整性。 環 E2 覺知生物生命的美與價值，關懷動、植物的生命。 環 E3 了解人與自然和諧共生，進而保護重要棲地。 環 E5 覺知人類的生活型態對其他生物與生態系的衝擊。</p>
學習目標	<p>四上：</p> <ol style="list-style-type: none"> 1. 能聽懂適合程度的詩歌、文章等，並說出聆聽內容。 2. 能運用適當詞語和正確的語法來表達想法。 3. 能運用注音符號，檢索資訊，吸收新知。 4. 能利用字義推論詞義。 5. 能發揮天馬行空的想像和創意，並融入於寫作中。 6. 能閱讀不同時期的放學後時光，讓童年充滿新奇及無盡的歡樂。 7. 能閱讀名人傳記，了解他們的生平、思想與人格魅力。 8. 能認識個多的國家特色，感受多采多姿的世界之美。 <p>四下：</p> <ol style="list-style-type: none"> 1. 能聽懂適合程度的詩歌、文章等，並說出聆聽內容。 2. 能運用適當詞語和正確的語法來表達想法。 3. 能運用注音符號，檢索資訊，吸收新知。 4. 能利用字義推論詞義。 5. 能知道讀書報告的寫作格式，並能完成讀書報告的寫作大綱。 6. 能了解說明文常用的說明方法，並運用於說明文寫作中。 7. 能多元閱讀經典名著，培養廣泛閱讀。 8. 能發揮想像力，改寫經典名著。 9. 能讀懂課文內容，了解文章的大意。
教學與評量說明	<p>一、教材編選與資源(教科書版本、相關資源)</p> <p>(一) 教材編選</p> <p>康軒版國小國語 4 上</p> <ol style="list-style-type: none"> 1. 花和蝴蝶 文：林煥彰 聯經出版公司 民國一〇三年 2. 放學了！14 個作家的妙童年 文：朱天心、張曉風、廖玉蕙、簡嫚等 國語日報 民國一〇一年 3. 三個傻瓜的籃球夢 文：蕭逸清 康軒文教 民國一〇八年 4. 世紀人物一〇〇系列叢書 編：三民編輯部 三民書局 民國九十七年 5. 他們的故事：名人成長勵志故事 文：李明儀 讀品文化 民國一〇一年 6. 想要開始去爬山：登山一年級生 文：鈴木智子 譯：陳怡君 大田文

化 民國一〇一年

7. 美食的旅行：當旅行剩下記憶最讓人想念的是味道 文：鄭迪蔚 山家清供 民國一〇四年

8. 觸碰天際的臺北 101 黃健琪 小木馬 民國一一〇年

9. 請到我的家鄉來 文：林海音 圖：鄭明進 小魯文化 民國一〇九年

10. 一千零一夜 文：賴有賢，吳春 星部落 民國一〇〇年

11. 愛麗絲夢遊仙境 文：路易斯·卡洛爾 三采 民國一〇四年

12. 許願椅 1 文：伊妮·布萊敦 小樹文化 民國一一〇年

13. 康軒版第七冊教師手冊

康軒版國小國語 4 下

1. 蝸牛：林良的 78 首詩 文：林良 國語日報 民國一〇六年

2. 晨讀 10 分鐘：酷少年故事集 文：譚淑婷 圖：顏寧儀 親子天下 民國一一〇年

3. 悲愴大地 文：殷穎 道聲出版社 民國九十八年

4. 米食樂 文：郝廣才 圖：多明尼可尼 格林文化 民國一〇七年

5. 出發！環遊台灣大探險 文：陳思樺 譯：陳思樺 小光點 民國一〇六年

6. 給孩子的神奇仿生科學 文：穆里埃·居榭譯：許雅雯 野人 民國一一〇年

7. 仿生高科技：源於自然的科技靈感 文：瑪特·富尼耶 楓樹林出版社 民國一〇九年

8. 從地球到月球 文：凡爾納 好讀 民國一〇六年

9. 火龍家庭故事集 文：哲也 親子天下 民國一〇七年

10. 同一個月亮 文、圖：幾米 大塊文化 民國一〇六年

11. 康軒版第八冊教師手冊

(二) 教材來源

1. 以教育部審定版之教材為主：

年級	出版社	冊數
四年級	康軒	七、八冊

(三) 教學資源

- 1、教科用書及自編教材
- 2、數位媒材及網路資源
- 3、圖書館（室）及圖書教室
- 4、智慧（專科）教室（觸控白板、即時回饋系統）

二、教學方法

1. 教方法、策略，給予學習任務，培養自主學習能力。
2. 以合作學習提升學習表現力。
3. 在真實情境中培養問題解決能力。
4. 以問題導向學習提升探究能力。

三、教學評量

1. 實作評量
2. 發表評量
3. 習作評量

4.口頭評量

五年級教學團隊

桃園市新屋區笨港國民小學 112 學年度【國語文領域】領域學習課程計

每週節數	5 節	設計者	五年級教學團隊
核心素養	A 自主行動	<ul style="list-style-type: none"> ■ A1 身心素質與自我精進、 ■ A2 系統思考與解決問題 ■ A3 規劃執行與創新應變 	
	B 溝通互動	<ul style="list-style-type: none"> ■ B1 符號運用與溝通表達、 ■ B2 科技資訊與媒體素養 ■ B3 藝術涵養與美感素養 	
	C 社會參與	<ul style="list-style-type: none"> ■ C1 道德實踐與公民意識、 ■ C2 人際關係與團隊合作 ■ C3 多元文化與國際理解 	
課程理念	<ol style="list-style-type: none"> 1. 以學生為主體，教師為主導，學習方法為主線，整體發展為主旨，透過字、詞、句、段、篇的訓練；聽、說、讀、寫、思、作的教程設計，把知識傳授、能力培養、思想陶冶有機的結合起來。 2. 有效提高語文教學質量，改變語文「高消耗，低效益」的缺失。 3. 落實十二年國教跨領域課程的精神。 4. 以單元組織方式進行。 5. 特別重視學科體系的規畫、統整，和與其他領域橫向課程的設計、整合。 6. 循環反覆，循序漸進，逐步加深，螺旋上升，教材不只呈現了工具性的規律特點，也凸顯了科學性、時代性的進步要求。 		
學習重點	學習表現	<ul style="list-style-type: none"> 1-III-1 能夠聆聽他人的發言，並簡要記錄。 1-III-2 根據演講、新聞話語情境及其情感，聽出不同語氣，理解對方所傳達的情意，表現適切的回應。 1-III-3 判斷聆聽內容的合理性，並分辨事實或意見。 1-III-4 結合科技與資訊，提升聆聽的效能。 1-III-4 結合科技與資訊，提升聆聽的效能。 2-III-1 觀察生活情境的變化，培養個人感受和思維能力，積累說話材料。 2-III-2 從聽聞內容進行判斷和提問，並做合理的應對。 2-III-3 靈活運用詞句和說話技巧，豐富表達內容。 2-III-4 運用語調、表情和肢體等變化輔助口語表達。 2-III-5 把握說話內容的主題、重要細節與結構邏輯。 2-III-6 結合科技與資訊，提升表達的效能。 2-III-7 與他人溝通時能尊重不同意見。 4-III-1 認識常用國字至少 2,700 字，使用 2,200 字。 4-III-2 認識文字的字形結構，運用字的部件了解文字的字音與字義。 4-III-3 運用字辭典、成語辭典等，擴充詞彙，分辨詞義。 4-III-4 精熟偏旁變化和間架結構要領書寫正確及工整的硬筆字。 4-III-5 習寫以硬筆字為主，毛筆為輔，掌握楷書形體結構的書寫方法。 5-III-1 流暢朗讀各類文本，並表現抑揚頓挫的變化。 5-III-2 理解各種標點符號的用法與表達效果。 5-III-3 讀懂與學習階段相符的文本。 5-III-4 區分文本中的客觀事實與主觀判斷之間的差別。 5-III-5 認識議論文本的特徵。 5-III-6 熟習適合學習階段的摘要策略，擷取大意。 5-III-7 連結相關的知識和經驗，提出自己的觀點，評述文本的內容。 5-III-8 運用自我提問、推論等策略，推論文本隱含的因果訊息或觀點。 5-III-9 因應不同的目的，運用不同的閱讀策略。 5-III-10 結合自己的特長和興趣，主動尋找閱讀材料。 5-III-11 大量閱讀多元文本，辨識文本中議題的訊息或觀點。 5-III-12 運用圖書館（室）、科技與網路，進行資料蒐集、解讀與判斷， 	

	<p>提升多元文本的閱讀和應用能力。</p> <p>6-III-1 根據表達需要，使用適切的標點符號。</p> <p>6-III-2 培養思考力、聯想力等寫作基本能力。</p> <p>6-III-3 掌握寫作步驟，寫出表達清楚、段落分明、符合主題的作品。</p> <p>6-III-4 創作童詩及故事。</p> <p>6-III-5 書寫說明事理、議論的作品。</p> <p>6-III-6 練習各種寫作技巧。</p> <p>6-III-7 修改、潤飾作品內容。</p> <p>6-III-8 建立適切的寫作態度。</p>
學習內容	<p>Ab-III-1 2,700 個常用字的字形、字音和字義。</p> <p>Ab-III-2 2,200 個常用字的使用。</p> <p>Ab-III-3 常用字部首及部件的表音及表義功能。</p> <p>Ab-III-4 多音字及多義字。</p> <p>Ab-III-5 4,500 個常用語詞的認念。</p> <p>Ab-III-6 3,700 個常用語詞的使用。</p> <p>Ab-III-7 數位辭典的運用。</p> <p>Ab-III-8 詞類的分辨。</p> <p>Ac-III-1 標點符號在文本中的作用。</p> <p>Ac-III-3 各種複句的意義。</p> <p>Ac-III-4 各類文句表達的情感與意義。</p> <p>Ad-III-1 意義段與篇章結構。</p> <p>Ad-III-2 篇章的大意、主旨、結構與寓意。</p> <p>Ad-III-3 故事、童詩、現代散文、少年小說、兒童劇等。</p> <p>Ad-III-4 古典詩文。</p> <p>Ba-III-1 順敘與倒敘法。</p> <p>Bb-III-3 對物或自然的感悟。</p> <p>Bb-III-5 藉由敘述事件與描寫景物間接抒情。</p> <p>Bc-III-1 具邏輯、客觀、理性的說明，如科學知識、產品、環境等。</p> <p>Bc-III-2 描述、列舉、因果、問題解決、比較等寫作手法。</p> <p>Bc-III-3 數據、圖表、圖片、工具列等輔助說明。</p> <p>Bc-III-4 說明文本的結構。</p> <p>Bd-III-1 以事實、理論為論據，達到說服、建構、批判等目的。</p> <p>Bd-III-2 論證方式如舉例、正證、反證等。</p> <p>Bd-III-3 議論文本的結構。</p> <p>Be-III-1 在生活應用方面，以說明書、廣告、標語、告示、公約等格式與寫作方法為主。</p> <p>Be-III-3 在學習應用方面，以簡報、讀書報告、演講稿等格式與寫作方法為主。</p> <p>Ca-III-1 各類文本中的飲食、服飾、建築形式、交通工具、名勝古蹟及休閒娛樂等文化內涵。</p> <p>Ca-III-2 各類文本中表現科技演進、環境發展的文化內涵。</p> <p>Cb-III-1 各類文本中的親屬關係、道德倫理、儀式風俗、典章制度等文化內涵。</p> <p>Cb-III-2 各類文本中所反映的個人與家庭、鄉里、國族及其他社群的關係。</p> <p>Cc-III-1 各類文本中的藝術、信仰、思想等文化內涵。</p>
	課程架構表：

	<p style="text-align: center;">國語 5 上</p>	<p style="text-align: center;">第一單元 擁夢飛翔</p> <p style="text-align: center;">第二單元 生活中的藝術</p> <p style="text-align: center;">閱讀階梯一</p> <p style="text-align: center;">第三單元 生命啟示錄</p> <p style="text-align: center;">第四單元 與自然共舞</p> <p style="text-align: center;">閱讀階梯二</p>	<p>第一課 蚊帳大使 第二課 從空中看臺灣 第三課 憧憬</p> <p>第四課 恆久的美 第五課 它抓得住你——商標的故事 第六課 故事「動」起來</p> <p>畫家的天空</p> <p>第七課 為生命找出口 第八課 最勇敢的女孩 第九課 在挫折中成長</p> <p>第十課 山中寄情 第十一課 與達駭黑熊走入山林 第十二課 荒島上的國王</p> <p>分享的金牌</p>
	<p style="text-align: center;">國語 5 下</p>	<p style="text-align: center;">第一單元 換一個角度</p> <p style="text-align: center;">第二單元 職業任意門</p> <p style="text-align: center;">閱讀階梯一</p> <p style="text-align: center;">第三單元 海洋這麼說</p> <p style="text-align: center;">第四單元 來自遠古的神話</p> <p style="text-align: center;">閱讀階梯二</p>	<p>第一課 你會怎麼回答？ 第二課 智救養馬人 第三課 真正的「聰明」</p> <p>第四課 小記者，出動！ 第五課 奇幻光芒的祕密 第六課 人「聲」就是戲</p> <p>「溜」出不一樣的人生——楊元慶</p> <p>第七課 真相？真相！ 第八課 你想做人魚嗎？ 第九課 海洋的殺手</p> <p>第十課 玉米人的奇蹟 第十一課 幸福的火苗 第十二課 神農嘗百</p> <p>旗魚王</p>
<p>融入之議題</p>	<p>【人權教育】 人 E1 認識人權是與生俱有的、普遍的、不容剝奪的。 人 E2 關心周遭不公平的事件，並提出改善的想法。 人 E4 表達自己對一個美好世界的想法，並聆聽他人的想法。 人 E5 欣賞、包容個別差異並尊重自己與他人的權利。</p> <p>【生命教育】 生 E1 探討生活議題，培養思考的適當情意與態度。 生 E7 發展設身處地、感同身受的同理心及主動去愛的能力，察覺自己從他者接受的各種幫助，培養感恩之心。</p> <p>【生涯規畫教育】 涯 E11 培養規畫與運用時間的能力。 涯 E12 學習解決問題與做決定的能力。</p>		

	<p>涯 E4 認識自己的特質與興趣。</p> <p>涯 E5 探索自己的價值觀。</p> <p>涯 E6 覺察個人的優勢能力。</p> <p>涯 E7 培養良好的人際互動能力。</p> <p>涯 E8 對工作／教育環境的好奇心。</p> <p>涯 E9 認識不同類型工作／教育環境。</p> <p>【多元文化教育】</p> <p>多 E3 認識不同的文化概念，如族群、階級、性別、宗教等。</p> <p>【性別平等教育】</p> <p>性 E3 覺察性別角色的刻板印象，了解家庭、學校與職業的分工，不應受性別的限制。</p> <p>【法治教育】</p> <p>法 E3 利用規則來避免衝突。</p> <p>【科技教育】</p> <p>科 E1 了解平日常見科技產品的用途與運作方式。</p> <p>【原住民族教育】</p> <p>原 E12 了解原住民族部落山川傳統名稱與土地利用的生態智慧。</p> <p>原 E13 了解所在地區原住民族部落的自然生態環境，包括各種動植物生態。</p> <p>原 E6 了解並尊重不同族群的歷史文化經驗。</p> <p>【海洋教育】</p> <p>海 E11 認識海洋生物與生態。</p> <p>海 E16 認識家鄉的水域或海洋的汙染、過漁等環境問題。</p> <p>海 E7 閱讀、分享及創作與海洋有關的故事。</p> <p>【國際教育】</p> <p>國 E1 了解我國與世界其他國家的文化特質。</p> <p>【資訊教育】</p> <p>資 E6 認識與使用資訊科技以表達想法。</p> <p>【閱讀素養教育】</p> <p>閱 E10 中、高年級：能從報章雜誌及其他閱讀媒材中汲取與學科相關的知識。</p> <p>閱 E13 願意廣泛接觸不同類型及不同學科主題的文本。</p> <p>閱 E14 喜歡與他人討論、分享自己閱讀的文本。</p> <p>閱 E3 熟悉與學科學習相關的文本閱讀策略。</p> <p>閱 E6 發展向文本提問的能力。</p> <p>閱 E7 發展詮釋、反思、評鑑文本的能力。</p> <p>【環境教育】</p> <p>環 E1 參與戶外學習與自然體驗，覺知自然環境的美、平衡、與完整性。</p> <p>環 E14 覺知人類生存與發展需要利用能源及資源，學習在生活中直接利用自然能源或自然形式的物質。</p> <p>環 E17 養成日常生活節約用水、用電、物質的行為，減少資源的消耗。</p> <p>環 E2 覺知生物生命的美與價值，關懷動、植物的生命。</p> <p>環 E3 了解人與自然和諧共生，進而保護重要棲地。</p> <p>環 E4 覺知經濟發展與工業發展對環境的衝擊。</p> <p>環 E5 覺知人類的生活型態對其他生物與生態系的衝擊。</p>
學習目標	<p>五上：</p> <ol style="list-style-type: none"> 1. 透過人物築夢的過程，體會夢想需要堅持，才可能實現。 2. 認識不同的藝術形式，了解美的意義，以及對心靈的正面影響。 3. 培養面對生命挫折的勇氣，發現生命，珍惜生命，尊重生命，發揮生命的光與熱。 4. 透過自然的觀察，了解並欣賞大自然，體驗大自然的變化，欣賞自然景觀的情趣。 5. 透過古今中外不同作品，體會文字傳達人與人之間互動的溫暖，以及從大自然中得到的啟發。 6 藉由家人親情、同儕的友情、民胞物與的大愛之情，體會人情之美，學習在愛的過程中，得到成長，懂得愛人與被愛。

	<p>7. 透過名家名作的閱讀活動，養成主動閱讀課外讀物的習慣，並配合作家作品的資料搜尋，擴大閱讀的領域。</p> <p>五下：</p> <ol style="list-style-type: none"> 1. 藉由閱讀名人故事及創意廣告，學習名人的機智及其處世的智慧，培養面對問題的能力與態度。 2. 認識不同的職業及相關工作內容，理解各行各業的辛苦，並從中探索學習，開創更寬廣的未來。 3. 透過閱讀海洋文學作品，開拓寬廣的視野，涵養包容的胸懷，並學習尊重及欣賞所有生命的存在。 4. 透過閱讀神話相關文學作品，欣賞神話與文學結合的藝術效果，提高賞析、評論文學作品的的能力，並培養創作的興趣。
<p>教學與評量 說明</p>	<p>一、教材編選與資源(教科書版本、相關資源)</p> <p>(一) 教材編選</p> <p>康軒版國小國語 5 上</p> <ol style="list-style-type: none"> 1. 11 歲男孩的祈禱——一起種樹救地球 文：菲里斯·芬克拜納 大田出版 西元二〇一三年三月 2. 我的心，我的眼，看見臺灣 文：齊柏林 圓神出版社 西元二〇一三年十月 3. 林鍾隆全集：翻譯卷 文：林鍾隆 國立臺灣文學館 西元二〇一六年 4. LOOK！米勒爺爺的名畫 文：黃啟倫 雄獅圖書 西元二〇〇八年五月 5. 動畫製作基礎知識大百科 文：神村幸子 臉譜出版社 西元二〇二二年一月 6. 心靈雞湯系列 文：傑克坎菲爾等著 晨星出版社 7. 馬拉拉的魔法鉛筆 文：馬拉拉·優薩福扎伊 譯：莊靜君 圖：Kerascoët 愛米粒 西元二〇一七年七月 8. 一看就會的作文書（高年級）電子書 文：管家琪、翁莉 大好文化企業社 二〇二〇年九月 9. 張曼娟唐詩學堂 策畫：張曼娟 天下雜誌 二〇一〇年 10. 我的獵人爺爺：達駭黑熊 文：七寇·索克魯曼 四也文化出版公司 西元二〇二二年〇一月 11. 魯賓遜漂流記 文：丹尼爾·笛福 改：張耀星 圖：李憶婷 臺灣東方 西元二〇一九年九月 12. 康軒版第九冊教師手冊 <p>康軒版國小國語 5 下</p> <ol style="list-style-type: none"> 1. 英國傳奇首相：邱吉爾 文：張讓 三民書局 西元二〇〇八年一月 2. 新譯晏子春秋 文：陶梅生 三民出版社 西元一九九八年八月 3. 愛因斯坦格言集 新視野 西元二〇一九年十月 4. 平凡的職業：揭開 12 個工作的祕密 文：Alla Hutnichenko 譯：李欣怡 青林出版 西元二〇二一年四月 5. 修煉——動物精的祕密 文：陳郁如 小兵出版社 西元二〇一二年六月 6. 玩聲音，聲優 30 年的養成筆記 文：陳美貞 麥浩斯 西元二〇一九年八月 7. 我住在水裡 文：Renne 譯：張東君 幼獅文化 西元二〇一五年三月 8. 余光中詩選 文：余光中 洪範 西元二〇〇六年四月 9. 艾西莫夫科普教室套書 文：艾西莫夫 譯：蔡承志、葛茂豐 貓頭鷹

出版社 西元二〇〇七年六月
 10. 世界少年文學必讀經典 60：希臘神話 文：陳秋帆 東方出版社 西元二〇二一年十月
 11. 希臘神話 原著：阿波羅多洛斯 木馬文化 西元二〇一九年一月
 12. 新說山海經·創世卷 編者：張錦江 中華教育 西元二〇二二年一月
 13. 康軒版第十冊教師手冊

(二) 教材來源

1. 以教育部審定版之教材為主：

年級	出版社	冊數
五年級	康軒	九、十冊

(三) 教學資源

- 1、教科用書及自編教材
- 2、數位媒材及網路資源
- 3、圖書館(室)及圖書教室
- 4、智慧(專科)教室(觸控白板、即時回饋系統)

二、教學方法

1. 教方法、策略，給予學習任務，培養自主學習能力。
2. 以合作學習提升學習表現力。
3. 在真實情境中培養問題解決能力。
4. 以問題導向學習提升探究能力。

三、教學評量

1. 實作評量
2. 發表評量
3. 習作評量
4. 口頭評量

六年級教學團隊

桃園市新屋區笨港國民小學 112 學年度【國語領域】課程計畫			
每週節數	6 節	設計者	六年級教學團隊
核心素養	A 自主行動	■ A1 身心素質與自我精進、■ A2 系統思考與解決問題 ■ A3 規劃執行與創新應變	
	B 溝通互動	■ B1 符號運用與溝通表達、□ B2 科技資訊與媒體素養 ■ B3 藝術涵養與美感素養	
	C 社會參與	■ C1 道德實踐與公民意識、■ C2 人際關係與團隊合作 ■ C3 多元文化與國際理解	
課程理念	<ol style="list-style-type: none"> 1. 以學生為主體，教師為主導，學習方法為主線，整體發展為主旨，透過字、詞、句、段、篇的訓練；聽、說、讀、寫、思、作的教程設計，把知識傳授、能力培養、思想陶冶有機的結合起來。 2. 有效提高語文教學質量，改變語文「高消耗，低效益」的缺失。 3. 落實十二年國教跨領域課程的精神。 4. 以單元組織方式進行。 5. 特別重視學科體系的規畫、統整，和與其他領域橫向課程的設計、整合。 6. 循環反覆，循序漸進，逐步加深，螺旋上升，教材不只呈現了工具性的規律特點，也 		

	凸顯了科學性、時代性的進步要求。	
學習重點	學習表現	<p>1-III-1 能夠聆聽他人的發言，並簡要記錄。</p> <p>1-III-2 根據演講、新聞話語情境及其情感，聽出不同語氣，理解對方所傳達的情意，表現適切的回應。</p> <p>1-III-4 結合科技與資訊，提升聆聽的效能。</p> <p>2-III-2 從聽聞內容進行判斷和提問，並做合理的應對。</p> <p>2-III-3 靈活運用詞句和說話技巧，豐富表達內容。</p> <p>2-III-5 把握說話內容的主題、重要細節與結構邏輯。</p> <p>2-III-6 結合科技與資訊，提升表達的效能。</p> <p>4-III-1 認識常用國字至少 2,700 字，使用 2,200 字。</p> <p>4-III-2 認識文字的字形結構，運用字的部件了解文字的字音與字義。</p> <p>4-III-3 運用字辭典、成語辭典等，擴充詞彙，分辨詞義。</p> <p>4-III-4 精熟偏旁變化和間架結構要領書寫正確及工整的硬筆字。</p> <p>4-III-5 習寫以硬筆字為主，毛筆為輔，掌握楷書形體結構的書寫方法。</p> <p>5-III-10 結合自己的特長和興趣，主動尋找閱讀材料。</p> <p>5-III-11 大量閱讀多元文本，辨識文本中議題的訊息或觀點。</p> <p>5-III-12 運用圖書館(室)、科技與網路，進行資料蒐集、解讀與判斷，提升多元文本的閱讀和應用能力。</p> <p>5-III-3 讀懂與學習階段相符的文本。</p> <p>5-III-4 區分文本中的客觀事實與主觀判斷之間的差別。</p> <p>5-III-5 認識議論文本的特徵。</p> <p>5-III-7 連結相關的知識和經驗，提出自己的觀點，評述文本的內容。</p> <p>5-III-8 運用自我提問、推論等策略，推論文本隱含的因果訊息或觀點。</p> <p>5-III-9 因應不同的目的，運用不同的閱讀策略。</p> <p>6-III-2 培養思考力、聯想力等寫作基本能力。</p> <p>6-III-3 掌握寫作步驟，寫出表達清楚、段落分明、符合主題的作品。</p> <p>6-III-6 練習各種寫作技巧。</p> <p>6-III-7 修改、潤飾作品內容。</p> <p>6-III-8 建立適切的寫作態度。</p>
	學習內容	<p>Ab-III-1 2,700 個常用字的字形、字音和字義。</p> <p>Ab-III-2 2,200 個常用字的使用。</p> <p>Ab-III-3 常用字部首及部件的表音及表義功能。</p> <p>Ab-III-4 多音字及多義字。</p> <p>Ab-III-6 3,700 個常用語詞的使用。</p> <p>Ab-III-7 數位辭典的運用。</p> <p>Ab-III-8 詞類的分辨。</p> <p>Ab-III-9 楷書形體結構要領。</p> <p>Ac-III-2 基礎句型結構。</p> <p>Ac-III-3 各種複句的意義。</p> <p>Ac-III-4 各類文句表達的情感與意義。</p> <p>Ad-III-1 意義段與篇章結構。</p> <p>Ad-III-2 篇章的大意、主旨、結構與寓意。</p> <p>Ad-III-3 故事、童詩、現代散文、少年小說、兒童劇等。</p> <p>Ad-III-4 古典詩文。</p> <p>Ba-III-1 順敘與倒敘法。</p> <p>Bb-III-1 自我情感的表達。</p> <p>Bb-III-3 對物或自然的感悟。</p> <p>Bb-III-5 藉由敘述事件與描寫景物間接抒情。</p> <p>Bc-III-1 具邏輯、客觀、理性的說明，如科學知識、產品、環境等。</p> <p>Bd-III-3 議論文本的結構。</p> <p>Be-III-2 在人際溝通方面，以通知、電子郵件便條等慣用語彙及書寫格式為主。</p> <p>Be-III-3 在學習應用方面，以簡報、讀書報告、演講稿等格式與寫作方法為主。</p> <p>Ca-III-1 各類文本中的飲食、服飾、建築形式、交通工具、名勝古蹟及休閒娛樂等文化內涵。</p> <p>Ca-III-2 各類文本中表現科技演進、環境發展的文化內涵。</p>

Cb-III-1 各類文本中的親屬關係、道德倫理、儀式風俗、典章制度等文化內涵。
 Cb-III-2 各類文本中所反映的個人與家庭、鄉里、國族及其他社群的關係。
 Cc-III-1 各類文本中的藝術、信仰、思想等文化內涵。

課程架構表：

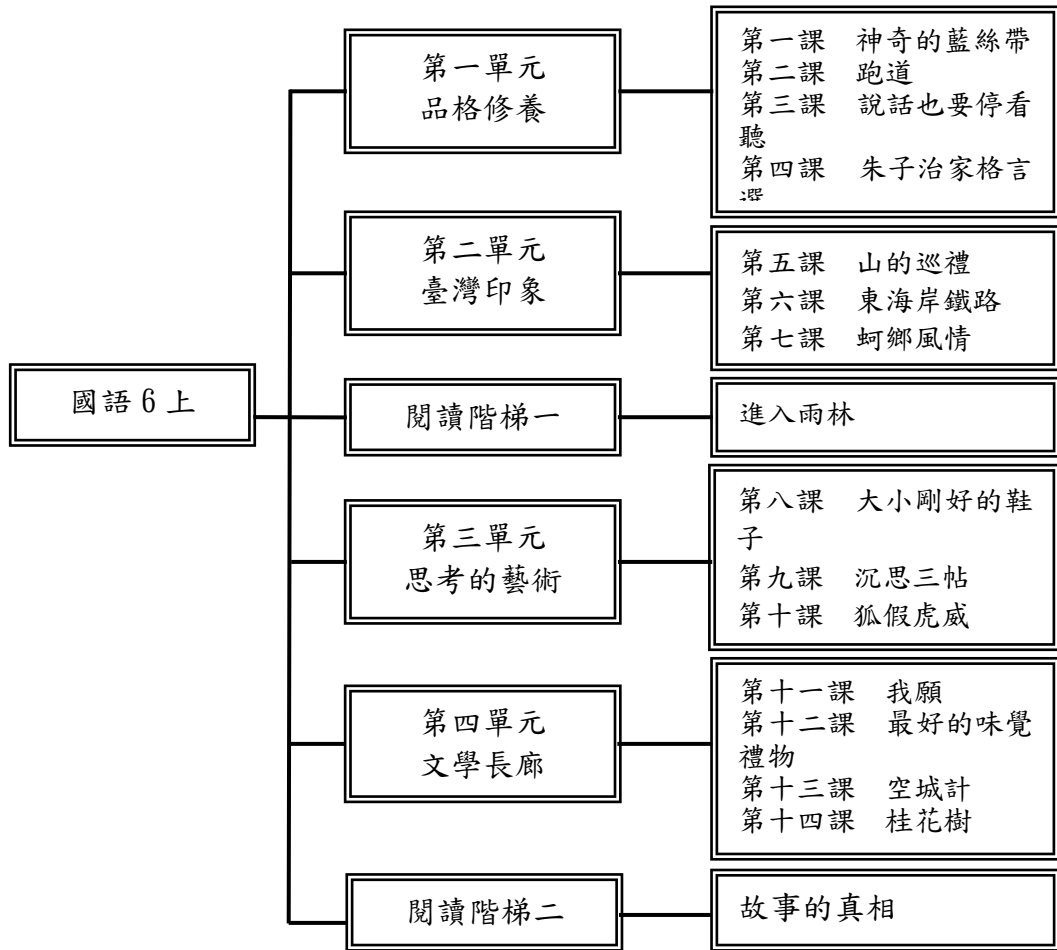

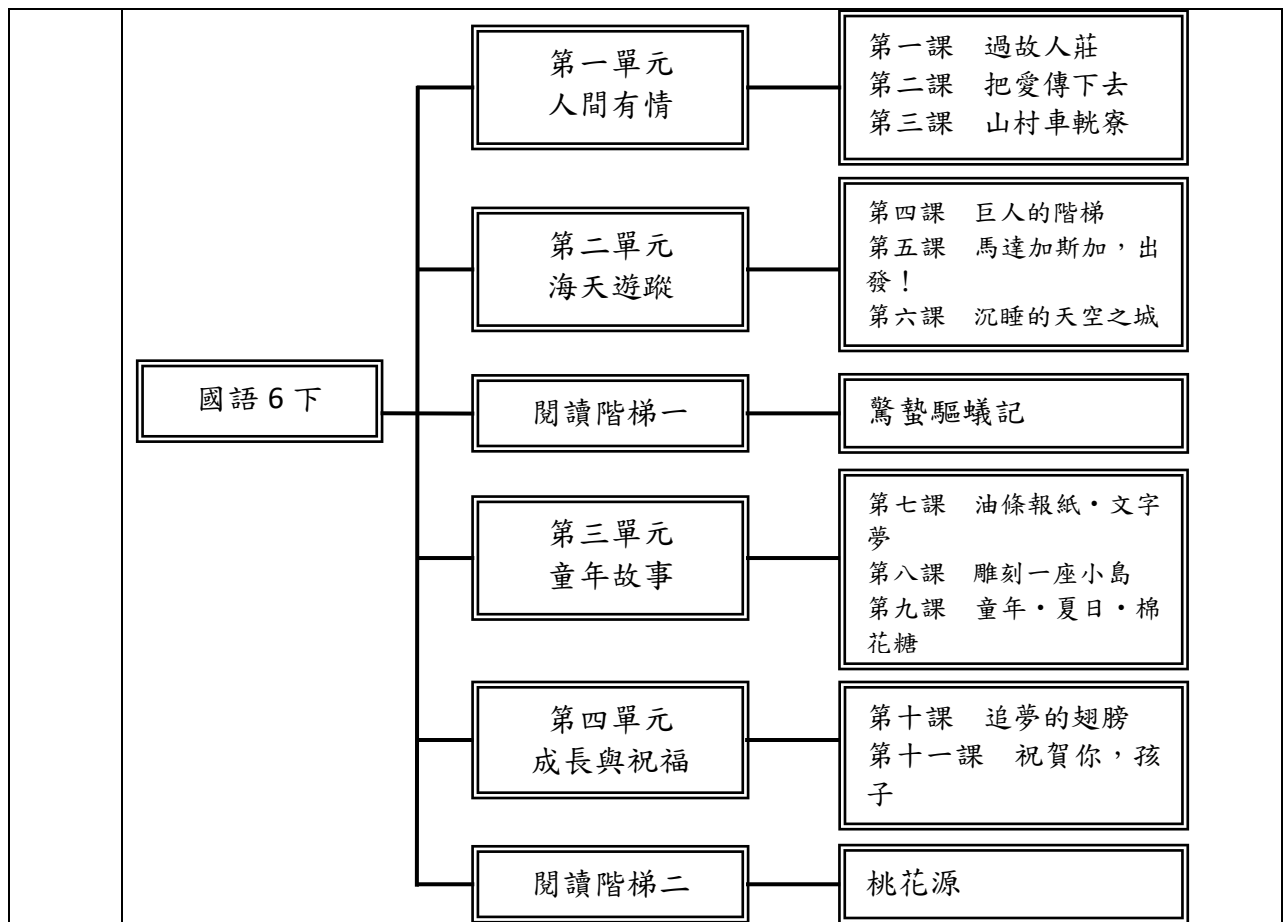

融入
之議
題

【人權教育】

人 E3 了解每個人需求的不同，並討論與遵守團體的規則。
 人 E4 表達自己對一個美好世界的想法，並聆聽他人的想法。
 人 E5 欣賞、包容個別差異並尊重自己與他人的權利。
 人 E6 覺察個人的偏見，並避免歧視行為的產生。

【生命教育】

生 E7 發展設身處地、感同身受的同理心及主動去愛的的能力，察覺自己從他者接受的各種幫助，培養感恩之心。

【生涯規劃教育】

涯 E5 探索自己的價值觀。
 涯 E7 培養良好的人際互動能力。
 涯 E11 培養規劃與運用時間的能力。
 涯 E12 學習解決問題與做決定的能力。

【品德教育】

品 E3 溝通合作與和諧人際關係。

【環境教育】

環 E1 參與戶外學習與自然體驗，覺知自然環境的美、平衡、與完整性。
 環 E2 覺知生物生命的美與價值，關懷動、植物的生命。
 環 E3 了解人與自然和諧共生，進而保護重要棲地。
 環 E12 養成對災害的警覺心及敏感度，對災害有基本的了解，並能避免災害的發生。

【家庭教育】

家 E4 覺察個人情緒並適切表達，與家人及同儕適切互動。
 家 E5 了解家庭中各種關係的互動(親子、手足、祖孫及其他親屬等)。
 家 E7 表達對家庭成員的關心與情感。

【戶外教育】

戶 E2 豐境的互動經驗，培養對生活環境的覺知與敏感，體驗與珍惜環境的好。
 戶 E3 善用五官的感知，培養眼、耳、鼻、舌、觸覺及心靈對環境感受的能力。
 戶 E7 參加學校外教學活動，認識地方環境，如生態、環保地質、文化等的戶外學習。

【海洋教育】

	<p>海 E5 探討臺灣開拓史與海洋的關係。</p> <p>【閱讀素養】</p> <p>閱 E4 中高年級後需發展長篇文本的閱讀理解能力。</p> <p>閱 E7 發展詮釋、反思、評鑑文本的能力。</p> <p>閱 E10 中、高年級：能從報章雜誌及其他閱讀媒材中汲取與學科相關的知識。</p> <p>【資訊教育】</p> <p>資 E8 認識基本的數位資源整理方法。</p> <p>資 E11 建立康健的數位使用習慣與態度。</p> <p>【多元文化教育】</p> <p>多 E4 理解到不同文化共存的事實。</p> <p>多 E6 了解各文化間的多樣性與差異性。</p> <p>【國際教育】</p> <p>國 E5 體認國際文化的多樣性。</p> <p>國 E10 了解並體會國際弱勢者的現象與處境。</p>
學習目標	<p>六上：</p> <ol style="list-style-type: none"> 1. 培養學生擁有喜愛學習與勤儉、安分守己的生活態度。 2. 懂得在競賽中團結合作，堅持到底，不驕傲，不氣餒。 3. 欣賞現代詩歌，學習閱讀淺白的文言文，體會文字的奧妙。 4. 藉由旅遊了解各地不同的環境及人文風情，並透過參觀古蹟，體認先民的智慧。 5. 培養以邏輯思考和主動思考的能力，解決問題，探尋真理。 6. 培養欣賞大自然四季之美，並與大自然和諧相處的情操。 7. 能了解自己建立自信，並培養樂觀積極的態度。 <p>六下：</p> <ol style="list-style-type: none"> 1. 能閱讀相關文章，掌握不同文體閱讀的方法，從中思考並體會其中的內涵。 2. 能把握修辭的特性，發揮想像力，加以模仿及改寫。 3. 能仔細聆聽相關的生活故事，用良好的言談，說出自己的看法。 4. 能正確使用工具書，增進字詞的辨識與應用的能力。 5. 能把握方法，確實聆聽，並收集相關資料，充分的表達意見，與人溝通。 6. 會查字詞典，並能利用字詞典，分辨字義。 7. 能不同文體的寫作特色，練習以不同的方式寫作文章。
教學與評量說明	<p>一、教材編選與資源(教科書版本、相關資源)</p> <p>(一)教材編選</p> <p>康軒版國小國語 6 上</p> <ol style="list-style-type: none"> 1. 兒童座右銘 文編：郭湘齡 瑞昇出版社 民國八十九年 2. 心靈雞湯：關於青少年 文：傑克·坎菲爾等 譯：郭菟珍 晨星出版社 民國八十七年 3. 跑道 陳肇宜 小兵出版社 民國九十三年 4. 回來以後 文：郝譽翔 有鹿文化出版社 民國一〇二年 5. 背著相機去旅行 黃丁盛 正中書局 民國九十二年 6. 培養孩子思考力的 100 個小故事 汪力峰 三意文化 民國九十七年 7. 一分鐘寓言 文：洪志明 小魯出版社 民國八十七年 8. 赤道無風 文：徐仁修 遠流出版社 民國八十九年 9. 康軒版第十一冊教師手冊 <p>康軒版國小國語 6 下</p> <ol style="list-style-type: none"> 1. 用新觀念讀古詩 編著：賴慶雄 螢火蟲出版社 民國九十二年 2. 翻轉旅程：不一樣的世界遺產之旅 文：馬繼康 四塊玉文創 民國一〇五年 3. 童年的夢 II 焦桐 編 時報文化出版 民國八十二年 4. 天天爆米香 李潼 著 民生報出版 民國九十二年 5. 望天丘 李潼 著 民生報出版 民國九十二年 6. 風島飛起來了 文：張嘉驊 小魯出版社 民國八十八年 7. 寄小讀者 文：冰心 寫作天下出版社 民國九十七年

8.康軒版第十二冊教師手冊

(二) 教材來源

1. 以教育部審定版之教材為主：

年級	出版社	冊數
六年級	康軒	十一、十二冊

(三) 教學資源

- 1、教科用書及自編教材
- 2、數位媒材及網路資源
- 3、圖書館(室)及圖書教室
- 4、智慧(專科)教室(觸控白板、即時回饋系統)

二、教學方法

六年級學生即將邁入國中，對於語文能力的培養尤其重要。除了學習將閱讀材料與生活環境相結合之外，也需要兼顧聽、說、讀、寫、作和思考的活動，增加閱讀、作文以及聽說的能力。

- 1.閱讀能力：透過閱讀，學習將閱讀材料和生活情境相結合，學習歸納大意並學習文章中的精神。
- 2.作文能力：學習文章中的各種修辭方法，並運用於作文寫作中，增加文章的說理性與可看性。
- 3.聽說能力：聆聽課文中的故事，並分享生活中的經驗和自己蒐集的資料，學習表情達意。

三、教學評量

- 1.實作評量
- 2.發表評量
- 3.習作評量
- 4.口頭評量

桃園市新屋區笨港國民小學 112 學年度

【語文領域-英語文】領域學習課程計畫

1. 依據

- (1) 教育部民國 92 年 11 月 14 日所公布的九年一貫課程綱要。
- (2) 中華民國 95 年 5 月 24 日台國(二)字第 0950075748B 號令修正第五點(學習領域)、第陸點(實施要點)。
- (3) 中華民國 97 年 5 月 23 日台國(二)字第 0970082874B 號令修正總綱、閩南語以外之各學習領域、重大議題。
- (4) 中華民國 107 年 4 月 16 日十二年國民基本教育課程綱要~語文領域-英語文。
- (5) 國民教育階段特殊教育課程綱要總綱。
- (6) 本校課發會會議決議事項。

2. 基本理念

- (1) 本校的英語文課程與教學旨在養成學生的英語文核心素養，應該具有以下特質：
 - A. 以學生為中心，重視適性學習的原則與學習者的情意因素。
 - B. 重視語言溝通互動的功能性，凸顯其獲取新知的工具性角色。
 - C. 發展學生自主學習與終身學習英語文的能力與習慣。
 - D. 引導學生獨立思考、處理與運用訊息的能力。
 - E. 透過語言學習探索不同國家的文化，進行跨文化反思，提升社會參與並培養國際觀。
 - F. 培養學生邏輯思考能力，並激發其創造力。
- (2) 身心障礙學生之能力指標參照各階段基本學力指標，採簡化、減量、分解、替代與重整方式進行學習內容的調整。
- (3) 資賦優異類學生之能力指標採加深與加廣的方式，再根據調整 過後之指標編選具挑戰性的教材。

3. 課程目標

根據以上基本理念，英語文課程涵蓋以下幾個目標：

- (1) 培養英語文聽、說、讀、寫的能力，應用於日常生活溝通。
- (2) 提升學習英語文的興趣並涵育積極的學習態度，主動涉獵各領域知識。
- (3) 建構有效的英語文學習方法，強化自學能力，奠定終身學習之基礎。
- (4) 尊重與悅納多元文化，培養國際視野與全球永續發展的世界觀。
- (5) 培養以英語文進行邏輯思考、分析、整合與創新的能力。

4. 現況分析

- (1) 授課老師：共 1 位策畫推動。
- (2) 英語師資：本校教師具備教育部規定國小英語合格師資，畢業於英文(語)相關系所、外文系英文(語)組、英文(語)輔系者，以及國民小學英語教師學士後教育學分班結業者、修畢各大學為國小英語教學所開設之英語 20 學分班者

5. 實施原則與策略

(1) 實施原則：

「語文領域-英語文科目學習重點與核心素養應該相呼應」乃為使學習重點與核心素養能夠相互呼應，且透過學習重點落實本科目核心素養，並引導跨領域/科目的課程設計，增進課程發展的嚴謹度。

「議題適切融入領域課程綱要」乃為豐富本科目的學習，促進核心素養的涵育，使各項議

題可與英語文的學習重點適當結合。

(2) 實施策略：

英語文課程規劃，應兼顧語言的本質與功能，涵蓋語言知識與語言溝通技能兩大面向。語言知識是語言學習的基礎，為學習過程重要的一環，並非目的，在課程呈現時，宜化繁為簡，儘早導入語言知識的運用及語言技能的培養。課程發展環繞前述所揭示的課程目標：人際溝通、學習方法策略、主動積極並獲取新知、文化涵養與國際觀、邏輯思考與創意，以呼應英語文學習的基本理念，並適切配合各學習階段的核心素養與學習重點。

(3) 授課年段及時間：

A. 三、四年級：「英語」課利用語文領域每週授課 1 節，利用彈性學習節數每週授課 1 節並以主題式教學結合綜合課程，每週授課 1 節。

B. 五、六年級：「英語」課利用語文領域每週授課 2 節，利用彈性學習節數每週授課 1 節並以主題式教學結合綜合課程，每週授課 1 節。

(4) 教學資源：

A. 本校屬於桃園雙語課程亮點學校之一，安排外籍教師進行雙語體育教學，提升學生國際觀與英語日常會話的機會。

B. 本校排定每週一天為「英語日」，利用晨間時間介紹生活英文，並輔以短片、PPT 讓學生學習句型，營造寓教於樂的校園。

C. 本校透過情境式教育的沉浸性、互動性和構想性，營造多元環境和沉浸式交互體驗。

6. 評量方式

「英語」課程依照聽、說、讀、寫四方面於平時課堂中進行。低年級利用平時課堂上的觀察、參與、實地操作、學習單等多元方式進行評量，並製作成學生的檔案歷程，提供家長協助學生學習參考。中、高年級則於學期中舉辦一次聽力測驗；學期末並舉行一次紙筆測驗，及一對一之聽說能力評量。「雙語」課程透過觀察、參與、實地操作、學習單等多元方式評量。透過本校設置網路平台，紀錄學生平時學習歷程檔案，提供教師教學上之參考與改進策略。

評量方式可採動態評量、檔案評量、實作評量、生態評量與課程本位評量等多元評量的方式，充分瞭解各類特殊需求學生的學習歷程與成效，以做為課程設計及改進教學的參考。

(1) 英語聽力評量方式：

A. 配合習作本之聽力練習評量學生聽力

B. 隨堂聽寫

(2) 英語口說評量方式：

A. 隨時與學生進行對話、問答練習

B. 隨堂口頭報告

C. 戲劇表演

D. 韻文朗讀表演

(3) 英語閱讀評量方式：

A. 課文內容理解評量

B. 故事書/短文閱讀報告

(4) 英語書寫評量方式：

A. 學習單及習作之書寫

B. 生字卡之製作

C. 故事書之製作

7. 實施成效

(1) 已有之成效：

- A. 教師建立個人試題檔案，於每次評量後進行簡易分析，以評估試題品質及學生學習成效，並診斷學生學習困難，以提供學生加深、加廣或補救教學的適性學習輔導。
- B. 全校英語教學補救人數，逐年降低，於每年 12 月的成長測驗可以明顯看出學生的進步情形。
- C. 透過本校英語及雙語課程及國際教育課程的規劃，學生在各項英語成績表現逐漸進步。

(2) 預估效益：

- A. 依據教育部課程綱要中核心素養之要求，加上本校教師之教學經驗和專長，對於語文領域之教學，應能達成課程目標無虞，同時也能陶冶並培養學生具有程度的除了語言知識的學習與語言技能的培養，更能有利語言的使用。
 - B. 依據本校師資專長及校訂課程——語雙關的推廣，學生在英語文領域的學習，應當會愈來愈好，都能具備語文溝通、表達及應用的能力並認識國際社會多元的文化。
8. 本校自 108 學年度起逐年實施十二年國民基本教育，112 學年度一至五年級課程依據十二年國民基本教育綱要實施；六年級依據九年一貫課程綱要實施。
9. 本計劃應經課程發展委員會審查通過後始得實施，修正時亦同。

【附件】各年級領域學習課程計畫如下：

三年級教學團隊

桃園市新屋區笨港國民小學 112 學年度【英語文領域 Super Fun 1-2 冊】課程計畫			
每週節數	I 節	設計者	三年級教學團隊
核心素養	A 自主行動	<input checked="" type="checkbox"/> A1. 身心素質與自我精進、 <input checked="" type="checkbox"/> A2. 系統思考與問題解決、 <input type="checkbox"/> A3. 規劃執行與創新應變	
	B 溝通互動	<input checked="" type="checkbox"/> B1. 符號運用與溝通表達、 <input checked="" type="checkbox"/> B2. 科技資訊與媒體素養、 <input type="checkbox"/> 3. 藝術涵養與美感素養	
	C 社會參與	<input type="checkbox"/> C1. 道德實踐與公民意識、 <input checked="" type="checkbox"/> C2. 人際關係與團隊合作、 <input checked="" type="checkbox"/> C3. 多元文化與國際理解	
課程理念	<p>1. 本教材係依據民國一〇八年教育部公布之「十二年國民基本教育英語文課程綱要」，並參考臺北市、新北市教育局公布之「國民小學英語課程綱要」編寫而成。</p> <p>2. 本教材課程設計以「學生為中心」，配合學生的學習特性和能力發展，培養學生英語學習之興趣，透過學習主題之連結，提供語言使用情境、活化語言學習。本教材課程內容涵蓋學習方法與策略，引導學生獨立思考、處理與運用訊息的能力。</p> <p>3. 本教材透過不同國家文化情境呈現，幫助學生了解並探究不同文化與價值觀，豐富國際視野。</p> <p>4. 本教材字彙參考教育部所制定「常用 2000 字詞表」，優先選用其中最常用的 1200 字，所選字彙依學習目標分為：</p> <p>應用字彙：以黑色字標註。學生須能了解其字義，聽懂讀音，並能拼讀書寫，且於聽、說、讀、寫活動中應用。</p> <p>認識字彙：以藍色字標註。學生只需了解字義，聽懂讀音，以幫助了解文句語意，不須拼讀書寫，至多僅作為口語練習之用。</p> <p>音韻字彙：以綠色字標註。為字母拼讀教學衍生字彙，學生只需能於字母拼讀練習活動中辨識及唸出該字，不須強記字義。</p>		
學習重點	學習表現	<p>英語領域</p> <p>◎1-Ⅱ-1 能聽辨 26 個字母。</p> <p>◎1-Ⅱ-2 能聽辨英語的子音、母音及其基本的組合。</p> <p>◎1-Ⅱ-4 能聽辨句子的語調。</p> <p>◎1-Ⅱ-5 能聽辨課堂中所學的片語、句子及其重音。</p> <p>◎1-Ⅱ-6 能聽辨句子的節奏。</p> <p>◎1-Ⅱ-7 能聽懂課堂中所學的字詞。</p> <p>◎1-Ⅱ-8 能聽懂簡易的教室用語。</p> <p>◎1-Ⅱ-9 能聽懂簡易的日常生活用語。</p> <p>◎1-Ⅱ-10 能聽懂簡易句型的句子。</p> <p>◎2-Ⅱ-1 能說出 26 個字母。</p> <p>◎2-Ⅱ-2 能唸出英語的語音。</p> <p>◎2-Ⅱ-3 能說出課堂中所學的字詞。</p> <p>◎2-Ⅱ-4 能使用簡易的教室用語。</p> <p>◎2-Ⅱ-5 能使用簡易的日常生活用語。</p>	

- ◎2-Ⅱ-6 能以正確的發音及適切的語調說出簡易句型的句子。
- ◎3-Ⅱ-1 能辨識 26 個印刷體大小寫字母。
- ◎3-Ⅱ-2 能辨識課堂中所學的字詞。
- ◎3-Ⅱ-3 能看懂課堂中所學的句子。
- ◎4-Ⅱ-1 能書寫 26 個印刷體大小寫字母。
- ◎4-Ⅱ-2 能書寫自己的姓名。
- ◎4-Ⅱ-3 能臨摹抄寫課堂中所學的字詞。
- ◎4-Ⅱ-4 能臨摹抄寫課堂中所學的句子。
- ◎5-Ⅱ-1 能正確地認讀與聽寫 26 個字母。
- ◎5-Ⅱ-2 在聽讀時，能辨識書本中相對應的書寫文字。
- ◎5-Ⅱ-3 能以正確的發音及適切的速度朗讀簡易句型的句子。
- ◎5-Ⅱ-4 能運用所學的字母拼讀規則讀出英文字詞。
- ◎6-Ⅱ-1 能專注於教師的說明與演示。
- ◎6-Ⅱ-2 積極參與各種課堂練習活動。
- ◎6-Ⅱ-3 樂於回答教師或同學所提的問題。
- ◎6-Ⅱ-4 認真完成教師交待的作業。
- ◎7-Ⅱ-1 善用預習、複習強化學習效果。
- ◎7-Ⅱ-2 能妥善運用情境中的非語言訊息以幫助學習。
- ◎8-Ⅱ-1 能了解國內外基本的招呼方式。
- ◎8-Ⅱ-3 能了解課堂中所介紹的國外主要節慶習俗。
- ◎9-Ⅱ-1 能夠將所學字詞做簡易歸類。

綜合活動領域

- ◎1a-Ⅱ-1 展現自己能力、興趣與長處，並表達自己的想法和感受。
- ◎2a-Ⅱ-1 覺察自己的人際溝通方式，展現合宜的互動與溝通態度和技巧。
- ◎2b-Ⅱ-2 參加團體活動，遵守紀律、重視榮譽感，並展現負責的態度。
- ◎3b-Ⅱ-1 參與學校或社區服務學習，並分享心得。
- ◎3d-Ⅱ-1 覺察生活中環境的問題，探討並執行對環境友善的行動。
- ◎1d-Ⅱ-1 覺察情緒的變化，培養正向思考的態度。

數學領域

- ◎n-I-1 理解一千以內數的位值結構，據以做為四則運算之基礎。
- ◎s-I-1 從操作活動，初步認識物體與常見幾何形體的幾何特徵。
- ◎s-Ⅱ-4 在活動中，認識幾何概念的應用，如旋轉角、展開圖與空間形體。

自然科學領域

- ◎ai-Ⅱ-2 透過探討自然與物質世界的規律性，感受發現的樂趣。
- ◎tc-Ⅱ-1 能簡單分辨或分類所觀察到的自然科學現象。
- ◎po-Ⅱ-1 能從日常經驗、學習活動、自然環境，進行觀察，進而能察覺問題。

藝術領域

- ◎視 1-Ⅱ-2 能探索視覺元素，並表達自我感受與想像。

	<p>健康與體育領域</p> <p>◎1a-Ⅱ-2 了解促進健康生活的的方法。</p>
學習內容	<p>英語領域</p> <p>◎Aa-Ⅱ-1 字母名稱。</p> <p>◎Aa-Ⅱ-2 印刷體大小寫字母的辨識及書寫。</p> <p>◎Ab-Ⅱ-1 子音、母音及其組合。</p> <p>◎Ab-Ⅱ-2 單音節、多音節，及重音音節。</p> <p>◎Ab-Ⅱ-4 所學的字母拼讀規則（含看字讀音、聽音拼字）。</p> <p>◎Ac-Ⅱ-1 簡易的教室用語。</p> <p>◎Ac-Ⅱ-2 簡易的生活用語。</p> <p>◎Ac-Ⅱ-3 第二學習階段所學字詞。</p> <p>◎B-Ⅱ-1 第二學習階段所學字詞及句型的生活溝通。</p> <p>◎C-Ⅱ-1 國內（外）招呼方式。</p> <p>◎D-Ⅱ-1 所學字詞的簡易歸類。</p> <p>綜合活動領域</p> <p>◎Aa-Ⅱ-2 自己感興趣的人、事、物。</p> <p>◎Ad-Ⅱ-1 情緒的辨識與調適。</p> <p>◎Ad-Ⅱ-2 正向思考的策略。</p> <p>◎Ba-Ⅱ-1 自我表達的適切性。</p> <p>◎Ba-Ⅱ-2 與家人、同儕及師長的互動。</p> <p>◎Ba-Ⅱ-3 人際溝通的態度與技巧。</p> <p>◎Bb-Ⅱ-3 團體活動的參與態度。</p> <p>◎Cb-Ⅱ-1 服務對象的了解與適切服務。</p> <p>◎Cb-Ⅱ-2 服務行動的參與與分享。</p> <p>◎Cd-Ⅱ-1 生活中環境問題的覺察。</p> <p>◎Cd-Ⅱ-2 環境友善的行動與分享。</p> <p>數學領域</p> <p>◎N-1-1 一百以內的數。</p> <p>◎S-2-1 物體之幾何特徵。</p> <p>◎S-2-2 簡單幾何形體。</p> <p>自然科學領域</p> <p>◎INb-Ⅱ-7 動植物體的外部形態和內部構造，與其生長、行為、繁衍後代和適應環境有關。</p> <p>◎INd-Ⅱ-2 物質或自然現象的改變情形，可以運用測量的工具和方法得知。</p> <p>藝術領域</p> <p>◎視E-Ⅱ-1 色彩感知、造形與空間的探索。</p> <p>健康與體育領域</p> <p>◎Ea-Ⅱ-1 食物與營養的種類和需求。</p> <p>◎Ea-Ⅱ-2 飲食搭配、攝取量與家庭飲食型態。</p>
	課程架構表：

<p>融入之議題</p>	<p>教師視課程內容適時融入以下議題：性別平等、人權、環境、海洋、品德、生命、科技、資訊、能源、安全、防災、家庭教育、生涯規劃、多元文化、閱讀素養、戶外教育、國際教育</p>
<p>學習目標</p>	<p>三上：</p> <ol style="list-style-type: none"> 1. 能聽辨及正確讀出字母Aa ~ Zz。 2. 能聽辨並說出數字1-10。 3. 能書寫字母Aa ~ Zz 的大小寫印刷體。 4. 能辨識並正確說出各課的主要單字和句型。 5. 能書寫各課的主要單字。 6. 學會使用課堂中所習得的生活用語或教室用語。 7. 能吟唱各課的歌謠或韻文。 8. 能認識臺灣及其他國家的風俗文化。 <p>三下：</p> <ol style="list-style-type: none"> 1. 能聽辨及說出教室用語並做適當的回應。 2. 能聽辨並說出數字11-15。 3. 能聽懂並跟讀故事對話。 4. 能聽懂、辨識並說出所學的單字及句子。 5. 能朗讀及吟唱歌謠。

	<p>6. 能聽懂並說出日常生活用語。</p> <p>7. 能聽辨、說出及辨識26 個字母及字母例字。</p> <p>8. 能聽辨及運用字母拼讀法，讀出以短母音a, e, i, o, u 所組成的音組及例字。</p> <p>9. 能認識中外主要節慶習俗及由來。</p> <p>10. 能認識外國風土民情，並能從多元文化觀點，瞭解及尊重不同的文化及習俗。</p>
<p>教學與評量 說明</p>	<p>一、教材編選與資源(教科書版本、相關資源)</p> <p>(一) 教材編選</p> <p>1. Get Ready (第一冊)分為字母與數字教學兩部分。字母教學頁面呈現二十六個字母的「字形辨識」、「讀音與發音」、「書寫方式」及「代表單字」，教師可以將此章節作為進入單元主題前的暖身活動，或是在單元主題間分次教學，讓學生熟悉字母、發音與代表單字。 (第二冊)為短母音音組教學，教師引導學生聽辨短母音的發音與拼讀規則，並認識發音代表字，接著運用韻文加強學生的口語練習，強化學生學習印象。教師可以將此章節作為進入單元主題前的暖身活動，或是在單元主題間分次教學，讓學生熟悉字母拼讀規則與代表單字。</p> <p>2. Theme Page 以三張真實照片呈現主題句型，除了強化學生的生活經驗連結、實際運用於口語溝通以外，亦融入相關議題讓學生進行延伸的討論活動。</p> <p>3. Story Time 將生活用語及主題句型融入趣味且生活化的故事中，期望能強化英語學習與生活經驗的連結、提升學生閱讀與日常溝通能力。</p> <p>4. Theme Words 以生活化的情境圖切入主題單字教學，讓學生能夠聽辨與唸讀主題單字、了解其字義，教師亦可針對情境圖進行相關的延伸補充。</p> <p>5. Pattern 以真實照片作為引導，透過有意義的情境了解語意後，再教學生聽辨與唸讀主題句型，增進溝通互動能力。</p> <p>6. Practice 以溝通式口說活動與書寫練習，整合、強化主題單字和句型的應用，提升口語和書寫表達之正確性。</p> <p>7. My Notes 說明書寫規則重點和書寫時易混淆或忽略之處，學生能運用不同學習策略來釐清觀念，再搭配讀寫練習，提升書寫的正確性。</p> <p>8. Fun Facts 提供與單元主題有關的延伸學習素材，以趣味化且跨領域的知識內容，擴展學習範圍、強化學習深度。</p>

(二) 教材來源

1. 以教育部審定版之教材為主：

年級	出版社	冊數
三年級	何嘉仁 SUPER FUN	一、二冊

(三) 教學資源

1. 教科用書及自編教材
2. 數位媒材及網路資源
3. 圖書館(室)及圖書教室
4. 智慧(專科)教室(觸控白板、即時回饋系統)

二、教學方法

1. 啟發學生自主學習

以符合學習認知之生活情境主題，啟動學習動機及引發興趣，並透過情境式、口語溝通式之聽說活動，連結語用及生活真實情境。

2. 提升學生溝通互動能力

教學時以生活用語、主題句型之理解、表達為出發，強調溝通情境、目的及對象等有意義的建構，再進行語言成分之學習活動。

3. 結合素養導向教學

引導學生藉由觀察、分析、歸納等基本邏輯思考策略，並輔以同儕、師生互動討論活動，使學生理解單元內容重點與句型在生活中的運用，強化知識與生活經驗的連結。

4. 整合跨領域學習內容

教學時以跨學科的相關知識應用，擴充學生學習能力，藉此培養學生積極的學習態度，奠定終身學習的基礎。

5. 實施多元化教學評量

各單元透過多樣的聽說讀寫練習實施形成式評量，複習單元則整合學習內容實施總結式評量，檢視學生學習狀況，並彈性調整教學進度。

三、教學評量

1. 學習評量依據英文領域之課程目標、核心素養、學習表現及學習內容，兼重學習歷程與結果，採用觀察評量、活動評量、口語評量、紙筆測驗、作業練習、實作評量、專題報告、檔案評量等多元形式，以診斷學習問題，並檢視學習成效。

2. 評量的內容考量學生身心發展、個別差異及文化差異，配合核心素養及學習表現內涵，不流於零碎的知識記憶，以兼重高層次的認知、情意、技能表現及其在實際生活中的運用，訂定評量標準。

3. 教師進行學習評量後，分析評量結果作為教學反思、調整及補救教學的參考。

四年級教學團隊

桃園市新屋區笨港國民小學 112 學年度【英語文領域 Super Fun 3-4 冊】課程計畫			
每週節數	1 節	設計者	四年級教學團隊
核心素養	A 自主行動	■ A1. 身心素質與自我精進、■ A2. 系統思考與問題解決、 □ A3. 規劃執行與創新應變	

	B 溝通互動	<input checked="" type="checkbox"/> B1. 符號運用與溝通表達、 <input type="checkbox"/> B2. 科技資訊與媒體素養、 <input type="checkbox"/> B3. 藝術涵養與美感素養
	C 社會參與	<input type="checkbox"/> C1. 道德實踐與公民意識、 <input checked="" type="checkbox"/> C2. 人際關係與團隊合作、 <input checked="" type="checkbox"/> C3. 多元文化與國際理解
課程理念		<ol style="list-style-type: none"> 1. 本教材係依據民國一〇八年教育部公布之「十二年國民基本教育英語文課程綱要」，並參考臺北市、新北市教育局公布之「國民小學英語課程綱要」編寫而成。 2. 本教材課程設計以「學生為中心」，配合學生的學習特性和能力發展，培養學生英語學習之興趣，透過學習主題之連結，提供語言使用 3. 情境、活化語言學習。本教材課程內容涵蓋學習方法與策略，引導學生獨立思考、處理與運用訊息的能力。 4. 本教材透過不同國家文化情境呈現，幫助學生了解並探究不同文化與價值觀，豐富國際視野。 5. 本教材字彙參考教育部所制定「常用 2000 字詞表」，優先選用其中最常用的 1200 字，所選字彙依學習目標分為： <ol style="list-style-type: none"> 6. 應用字彙：以黑色字標註。學生須能了解其字義，聽懂讀音，並能拼讀書寫，且於聽、說、讀、寫活動中應用。 7. 認識字彙：以藍色字標註。學生只需了解字義，聽懂讀音，以幫助了解文句語意，不須拼讀書寫，至多僅作為口語練習之用。 8. 音韻字彙：以綠色字標註。為字母拼讀教學生字彙，學生只需能於字母拼讀練習活動中辨識及唸出該字，不須強記字義。
學習重點	學習表現	英語領域 <ul style="list-style-type: none"> ◎1-Ⅱ-2 能聽辨英語的子音、母音及其基本的組合。 ◎1-Ⅱ-3 能聽辨字詞是單音節或多音節並辨識重音的音節。 ◎1-Ⅱ-4 能聽辨句子的語調。 ◎1-Ⅱ-5 能聽辨課堂中所學的片語、句子及其重音。 ◎1-Ⅱ-6 能聽辨句子的節奏。 ◎1-Ⅱ-7 能聽懂課堂中所學的字詞。 ◎1-Ⅱ-8 能聽懂簡易的教室用語。 ◎1-Ⅱ-9 能聽懂簡易的日常生活用語。 ◎1-Ⅱ-10 能聽懂簡易句型的句子。 ◎2-Ⅱ-2 能唸出英語的語音。 ◎2-Ⅱ-3 能說出課堂中所學的字詞。 ◎2-Ⅱ-4 能使用簡易的教室用語。 ◎2-Ⅱ-5 能使用簡易的日常生活用語。 ◎2-Ⅱ-6 能以正確的發音及適切的語調說出簡易句型的句子。 ◎3-Ⅱ-2 能辨識課堂中所學的字詞。 ◎3-Ⅱ-3 能看懂課堂中所學的句子。 ◎4-Ⅱ-2 能書寫自己的姓名。 ◎4-Ⅱ-3 能臨摹抄寫課堂中所學的字詞。 ◎4-Ⅱ-4 能臨摹抄寫課堂中所學的句子。 ◎5-Ⅱ-2 在聽讀時，能辨識書本中相對應的書寫文字。

	<p>◎5-Ⅱ-3 能以正確的發音及適切的速度朗讀簡易句型的句子。</p> <p>◎5-Ⅱ-4 能運用所學的字母拼讀規則讀出英文字詞。</p> <p>◎6-Ⅱ-1 能專注於教師的說明與演示。</p> <p>◎6-Ⅱ-2 積極參與各種課堂練習活動。</p> <p>◎6-Ⅱ-3 樂於回答教師或同學所提的問題。</p> <p>◎6-Ⅱ-4 認真完成教師交待的作業。</p> <p>◎7-Ⅱ-1 善用預習、複習強化學習效果。</p> <p>◎7-Ⅱ-2 能妥善運用情境中的非語言訊息以幫助學習。</p> <p>◎8-Ⅱ-2 能了解課堂中所介紹的國內主要節慶習俗。</p> <p>綜合活動領域</p> <p>◎1a-Ⅱ-1 展現自己能力、興趣與長處，並表達自己的想法和感受。</p> <p>◎1c-Ⅱ-1 覺察工作的意義與重要性</p> <p>◎2a-Ⅱ-1 覺察自己的人際溝通方式，展現合宜的互動與溝通態度和技巧。</p> <p>◎2b-Ⅱ-2 參加團體活動，遵守紀律、重視榮譽感，並展現負責的態度。</p> <p>◎2c-Ⅱ-1 蒐集與整理各類資源，處理個人日常生活問題。</p> <p>◎3d-Ⅱ-1 覺察生活中環境的問題，探討並執行對環境友善的行動。</p>
學習內容	<p>英語領域</p> <p>◎Aa-Ⅱ-1 字母名稱。</p> <p>◎Aa-Ⅱ-2 印刷體大小寫字母的辨識及書</p> <p>◎Ab-Ⅱ-1 子音、母音及其組合。</p> <p>◎Ab-Ⅱ-4 所學的字母拼讀規則（含看字讀音、聽音拼字）。</p> <p>◎Ac-Ⅱ-1 簡易的教室用語。</p> <p>◎Ac-Ⅱ-2 簡易的生活用語。</p> <p>◎Ac-Ⅱ-3 第二學習階段所學字詞。</p> <p>◎B-Ⅱ-1 第二學習階段所學字詞及句型的生活溝通。</p> <p>◎C-Ⅱ-2 國內外主要節慶習俗。</p> <p>綜合活動領域</p> <p>◎Ac-Ⅱ-3 各行業對社會的貢獻。</p> <p>◎Ba-Ⅱ-1 自我表達的適切性。</p> <p>◎Ba-Ⅱ-2 與家人、同儕及師長的互動。</p> <p>◎Ba-Ⅱ-3 人際溝通的態度與技巧</p> <p>◎Bb-Ⅱ-3 團體活動的參與態度</p> <p>◎Bc-Ⅱ-1 各類資源的認識與彙整。</p> <p>◎Bc-Ⅱ-2 個人日常生活問題所需的資源</p> <p>◎Cd-Ⅱ-2 環境友善的行動與分享。</p>
	課程架構表：

	<p>Super Fun 第三冊</p> <ul style="list-style-type: none"> Phonics <ul style="list-style-type: none"> Phonics 1 b / p Phonics 2 d / t Phonics 3 g / c Phonics 4 v / f Phonics 5 z / s Topic 1 My Family <ul style="list-style-type: none"> Lesson 1 Who's He? Lesson 2 Is She a Teacher? Review 1 Topic 2 My Home <ul style="list-style-type: none"> Lesson 3 Where Are You? Lesson 4 Do You Have a Dog? Review 2 Culture & Festivals — Halloween Final Review <p>Super Fun 第四冊</p> <ul style="list-style-type: none"> Phonics <ul style="list-style-type: none"> Phonics 1 a/a_e Phonics 2 e/ee Phonics 3 i/i_e Phonics 4 o/o_e Phonics 5 u/u_e Topic 1 My Toys <ul style="list-style-type: none"> Lesson 1 What Are These? Lesson 2 Where Are They? Review 1 Topic 2 My Day <ul style="list-style-type: none"> Lesson 3 What Time Is It? Lesson 4 Do You Like Cake? Review 2 Culture & Festivals — Dragon Boat Festival Final Review
<p>融入之議題</p>	<p>教師視課程內容適時融入以下議題：性別平等、人權、環境、海洋、品德、生命、科技、資訊、能源、安全、防災、家庭教育、生涯規劃、多元文化、閱讀素養、戶外教育、國際教育</p>
<p>學習目標</p>	<p>四上：</p> <ol style="list-style-type: none"> 1. 能聽辨並說出數字16-20。 2. 能辨識並正確說出各課的主要單字和句型。 3. 能書寫各課的主要單字。 4. 學會使用課堂中所習得的生活用語或教室用語。 5. 能辨識長、短母音的發音及規則，並能運用字母拼讀法看字讀音、聽音辨字和聽音拼字，並能吟唱各課的歌謠或韻文。

6. 能聽辨及運用字母拼讀法讀出以b-, p-, d-, t-, g-, c-, v, f-, z-, s-所組成的字詞並能聽讀字母拼讀韻文。

7. 能認識中外主要節慶習俗及由來及能認識外國風土民情。

四下:

1. 能聽辨並說出數字 21-30。

2. 能聽辨及說出教室用語並做適當的回應。

3. 能聽懂並跟讀故事對話。

4. 能聽懂、辨識並說出所學的單字及句子。

5. 能朗讀及吟唱歌謠。

6. 能聽懂並說出日常生活用語。

7. 能聽辨、說出及辨識 26 個字母及字母例字。

8. 能聽辨及運用字母拼讀法，讀出以短母音與長母音 -a-, -a_e, -e-, -e_e, -i, -i_e, -o-, -o_e, -u-, -u_e 所組成的音組例字及韻文。

9. 能認識中外主要節慶習俗及由來。

10. 能認識外國風土民情，並能從多元文化觀點，瞭解及尊重不同的文化及習俗。

一、教材編選與資源(教科書版本、相關資源)

(一) 教材編選

1. Phonics

第三冊：為相似子音音組教學，教師引導學生聽辨相似子音的發音與拼讀規則，並認識發音代表字，接著運用韻文加強學生的口語練習，強化學生學習印象。教師可以將此章節作為進入單元主題前的暖身活動，或是在單元主題間分次教學，讓學生熟悉字母拼讀規則與代表單字。

第四冊：為長短母音組教學，教師引導學生聽辨長短母音的發音與拼讀規則，並認識發音代表字，接著運用韻文加強學生的口語練習，強化學生學習印象。教師可以將此章節作為進入單元主題前的暖身活動，或是在單元主題間分次教學，讓學生熟悉字母拼讀規則與代表單字。

2. Theme Page

教學與評
量說明

以三張真實照片呈現主題句型，除了強化學生的生活經驗連結、實際運用於口語溝通以外，亦融入相關議題讓學生進行延伸的討論活動。

3. Story Time

將生活用語及主題句型融入趣味且生活化的故事中，期望能強化英語學習與生活經驗的連結、提升學生閱讀與日常溝通能力。

4. Theme Words

以生活化的情境圖切入主題單字教學，讓學生能夠聽辨與唸讀主題單字，並了解其字義。

5. Pattern

以真實照片作為引導，透過有意義的情境了解語意後，再教學生聽辨與唸讀主題句型，增進溝通互動能力。

5. Practice

以溝通式口說活動與書寫練習，整合、強化主題單字和句型的應用，提升口語和書寫表達之正確性。

7. My Notes

說明書寫規則重點和書寫時易混淆或忽略之處，學生能運用不同學習策略來釐清觀念，再搭配讀寫練習，提升書寫的正確性。

8. Fun Facts

提供與單元主題有關的延伸學習素材，以趣味化且跨領域的知識內容，擴展學習範圍、強化學習深度。

(二) 教材來源

1. 以教育部審定版之教材為主：

年級	出版社	冊數
四年級	何嘉仁	三、四冊

(三) 教學資源

- 1、教科用書及自編教材
- 2、數位媒材及網路資源
- 3、圖書館（室）及圖書教室
- 4、智慧（專科）教室（觸控白板、即時回饋系統）

二、教學方法

1. 啟發學生自主學習

以符合學習認知之生活情境主題，啟動學習動機及引發興趣，並透過情境式、口語溝通式之聽說活動，連結語用及生活真實情境。

2. 提升學生溝通互動能力

教學時以生活用語、主題句型之理解、表達為出發，強調溝通情境、目的及對象等有意義的建構，再進行語言成分之學習活動。

3. 結合素養導向教學

引導學生藉由觀察、分析、歸納等基本邏輯思考策略，並輔以同儕、師生互動討論活動，使學生理解單元內容重點與句型在生活中的運用，強化知識與生活經驗的連結。

4. 整合跨領域學習內容

教學時以跨學科的相關知識應用，擴充學生學習能力，藉此培養學生積極的學習態度，奠定終身學習的基礎。

5. 實施多元化教學評量

各單元透過多樣的聽說讀寫練習實施形成式評量，複習單元則整合學習內容實施總結式評量，檢視學生學習狀況，並彈性調整教學進度。

三、教學評量

1. 學習評量依據英文領域之課程目標、核心素養、學習表現及學習內容，兼重學習歷程與結果，採用觀察評量、活動評量、口語評量、紙筆測驗、作業練習、實作評量、專題報告、檔案評量等多元形式，以診斷學習問題，並檢視學習成效。

2. 評量的內容考量學生身心發展、個別差異及文化差異，配合核心素養及學習表現內涵，不流於零碎的知識記憶，以兼重高層次的認知、情意、技能表現及其在實際生活中的運用，訂定評量標準。

3. 教師進行學習評量後，分析評量結果作為教學反思、調整及補救教學的參考。

桃園市新屋區笨港國民小學 112 學年度【英語文領域 Super Fun 5-6 冊】課程計畫			
每週節數	1 節	設計者	五年級教學團隊
核心素養	A 自主行動	<input checked="" type="checkbox"/> A1. 身心素質與自我精進、 <input checked="" type="checkbox"/> A2. 系統思考與問題解決、 <input type="checkbox"/> A3. 規劃執行與創新應變	
	B 溝通互動	<input checked="" type="checkbox"/> B1. 符號運用與溝通表達、 <input type="checkbox"/> B2. 科技資訊與媒體素養、 <input type="checkbox"/> B3. 藝術涵養與美感素養	
	C 社會參與	<input type="checkbox"/> C1. 道德實踐與公民意識、 <input checked="" type="checkbox"/> C2. 人際關係與團隊合作、 <input checked="" type="checkbox"/> C3. 多元文化與國際理解	
課程理念	1. 本教材係依據民國一〇八年教育部公布之「十二年國民基本教育英語文課程綱要」，並參考臺北市、新北市教育局公布之「國民小學英語課程綱要」編寫而成。 2. 本教材課程設計以「學生為中心」，配合學生的學習特性和能力發展，培養學生英語學習之興趣，透過學習主題之連結，提供語言使用 3. 情境、活化語言學習。本教材課程內容涵蓋學習方法與策略，引導學生獨立思考、處理與運用訊息的能力。 4. 本教材透過不同國家文化情境呈現，幫助學生了解並探究不同文化與價值觀，豐富國際視野。 5. 本教材字彙參考教育部所制定「常用 2000 字詞表」，優先選用其中最常用的 1200 字，所選字彙依學習目標分為： 6. 應用字彙：以黑色字標註。學生須能了解其字義，聽懂讀音，並能拼讀書寫，且於聽、說、讀、寫活動中應用。 7. 認識字彙：以藍色字標註。學生只需了解字義，聽懂讀音，以幫助了解文句語意，不須拼讀書寫，至多僅作為口語練習之用。 8. 音韻字彙：以綠色字標註。為字母拼讀教學衍生字彙，學生只需能於字母拼讀練習活動中辨識及唸出該字，不須強記字義。		
學習重點	學習表現	英語領域 ◎1-III-1 能聽辨英語的子音、母音及其不同的組合。 ◎1-III-2 能聽辨字詞是單音節或多音節，並辨識重音的音節。 ◎1-III-4 能聽辨課堂中所學的片語、句子及其重音。 ◎1-III-5 能聽辨句子的節奏。 ◎1-III-6 能聽懂課堂中所學的字詞。 ◎1-III-8 能聽懂簡易的日常生活用語。 ◎1-III-9 能聽懂簡易句型的句子。 ◎1-III-10 能聽懂簡易的日常生活對話。 ◎1-III-11 能聽懂簡易歌謠和韻文的主要內容。 ◎1-III-12 能聽懂簡易故事及短劇的主要內容。 ◎1-III-13 能辨識簡易句子語調所表達的情緒和態度。 ◎1-III-14 能了解簡易歌謠、韻文的節奏與音韻。 ◎2-III-1 能唸出英語的語音。 ◎2-III-2 能說出課堂中所學的字詞。 ◎2-III-3 能以簡易的英語介紹自己。 ◎2-III-6 能使用簡易的日常生活用語。	

- ◎2-III-7 能作簡易的回答和描述。
- ◎2-III-9 能以正確的發音及適切的語調說出簡易句型的句子。
- ◎2-III-10 能複誦和吟唱簡易的歌謠韻文。
- ◎2-III-11 能進行簡易的角色扮演。
- ◎3-III-1 能辨識課堂中所學的字詞。
- ◎3-III-5 能看懂課堂中所學的簡易對話。
- ◎3-III-6 能看懂課堂中所學的簡易短文之主要內容。
- ◎3-III-7 能看懂繪本故事的主要內容。
- ◎3-III-8 能看懂兒童短劇中的主要內容。
- ◎3-III-9 能藉圖畫、標題、書名等作簡易的猜測。
- ◎4-III-1 能抄寫課堂中所學的字詞。
- ◎4-III-2 能抄寫課堂中所學的句子。
- ◎4-III-3 能拼寫國小階段基本常用字詞。
- ◎4-III-4 能依圖畫、圖示填寫簡單字詞。
- ◎4-III-6 能書寫課堂中所學的句子。
- ◎5-III-2 在聽讀時，能辨識書本中相對應的書寫文字。
- ◎5-III-3 能聽懂、讀懂國小階段基本字詞與句型，並使用於簡易日常溝通。
- ◎5-III-4 能聽懂日常生活應對中常用語句，並能作適當的回應。
- ◎5-III-5 能以正確的發音及適切的速度朗讀簡易句型的句子。
- ◎5-III-6 能以正確的發音及適切的速度朗讀或吟唱簡易歌謠韻文。
- ◎5-III-7 能以正確的發音及適切的速度朗讀簡易對話。
- ◎5-III-8 能以正確的發音及適切的速度朗讀簡易故事及短劇。
- ◎5-III-9 能運用所學的字母拼讀規則讀出英文字詞。
- ◎6-III-1 具有好奇心，主動向教師或同學提出問題。
- ◎6-III-2 樂於參與課堂中各類練習活動，不畏犯錯。
- ◎6-III-3 主動預習、溫習功課。
- ◎6-III-4 會在生活中或媒體上注意到學過的英語
- ◎6-III-5 樂於接觸課外英語學習素材。
- ◎7-III-1 運用已學過字詞之聯想以學習新的字詞。
- ◎7-III-3 在生活中能把握機會，勇於嘗試使用英語。
- ◎7-III-4 對教師或同學討論的內容能舉出示例或反例。
- ◎8-III-1 能了解國內外基本的招呼方式。
- ◎8-III-4 能了解外國風土民情。
- ◎9-III-1 能夠將所學字詞做簡易歸類。
- ◎9-III-2 能將事件依故事的發展加以排序。
- ◎9-III-3 能綜合相關資訊作簡易的猜測。
- 自然領域**
- ◎ai-III-2 透過成功的科學探索經驗，感受自然科學學習的樂趣。
- ◎po-III-1 能從學習活動、日常經驗與科技運用、自然環境、書刊及網路媒體等察覺問題。
- 社會領域**

	<p>◎2a-III-1 關注社會、自然、人文環境與生活方式的互動關係。</p> <p>◎1b-III-3 解析特定人物、族群與事件在所處時間、空間脈絡中的位置與意義。</p> <p>◎2b-III-2 理解不同文化的特色，欣賞並尊重文化的多樣性。</p> <p>健體領域</p> <p>◎1a-III-2 描述生活行為對個人與群體健康的影響。</p> <p>◎4a-III-2 自我反省與修正促進健康的行動。</p> <p>藝術與人文領域</p> <p>◎1-III-8 能嘗試不同創作形式，從事展演活動。</p> <p>綜合活動領域</p> <p>◎1b-III-1 規劃與執行學習計畫，培養自律與負責的態度。</p> <p>◎2c-III-1 分析與判讀各類資源，規劃策略以解決日常生活的問題。</p> <p>◎3b-III-1 持續參與服務活動，省思服務學習的意義，展現感恩、利他的情懷</p>
學習內容	<p>英語領域</p> <p>◎Ab-III-1 子音、母音及其組合。</p> <p>◎Ab-III-2 音節、多單音節，及重音音節。</p> <p>◎Ab-III-3 片語及句子的重音。</p> <p>◎Ab-III-4 句子的語調及節奏。</p> <p>◎Ab-III-5 所學的字母拼讀規則（含看字讀音、聽音拼字）。</p> <p>◎Ac-III-2 簡易的教室用語。</p> <p>◎Ac-III-3 簡易的生活用語。</p> <p>◎Ac-III-4 國小階段所學字詞（能聽、讀、說 300 字詞，其中必須拼寫 180 字詞）。</p> <p>◎Ad-III-1 簡易標點符號。</p> <p>◎Ad-III-2 簡易、常用的句型結構。</p> <p>◎Ae-III-1 簡易歌謠、韻文、短文、故事及短劇。</p> <p>◎Ae-III-2 繪本故事、兒童短劇。</p> <p>◎B-III-2 國小階段所學字詞及句型的生活溝通。</p> <p>自然領域</p> <p>◎1Nd-III-11 海水的流動會影響天氣與氣候的變化。氣溫下降時水氣凝結為雲和霧或昇華為霜、雪。</p> <p>◎1Ne-III-1 自然界的物體、生物與環境間的交互作用，常具有規則性。</p> <p>社會領域</p> <p>◎Ab-III-2 交通運輸與產業發展會影響城鄉與區域間的人口遷移及連結互動。</p> <p>◎Ba-III-1 每個人不同的生活背景與經驗，會使其對社會事務的觀點與感受產生差異。</p> <p>健體領域</p> <p>◎Eb-III-2 健康消費相關服務與產品的選擇方式。</p> <p>◎Fb-III-1 健康各面向平衡安適的促進方法與日常健康行為。</p> <p>藝術與人文領域</p>

	<p>◎視 E-III-2 多元的媒材技法與創作表現類型。</p> <p>綜合活動領域</p> <p>◎Ab-III-1 學習計畫的規劃與執行。</p> <p>◎Bc-III-3 運用各類資源解決問題的規劃</p> <p>◎Cb-III-1 對周遭人事物的關懷。</p> <p>◎Cb-III-2 服務學習的歷程。</p> <p>◎Cd-III-2 人類對環境及生態資源的影響。</p> <p>◎Cd-III-3 生態資源與環境保護行動的執行。</p>
--	---

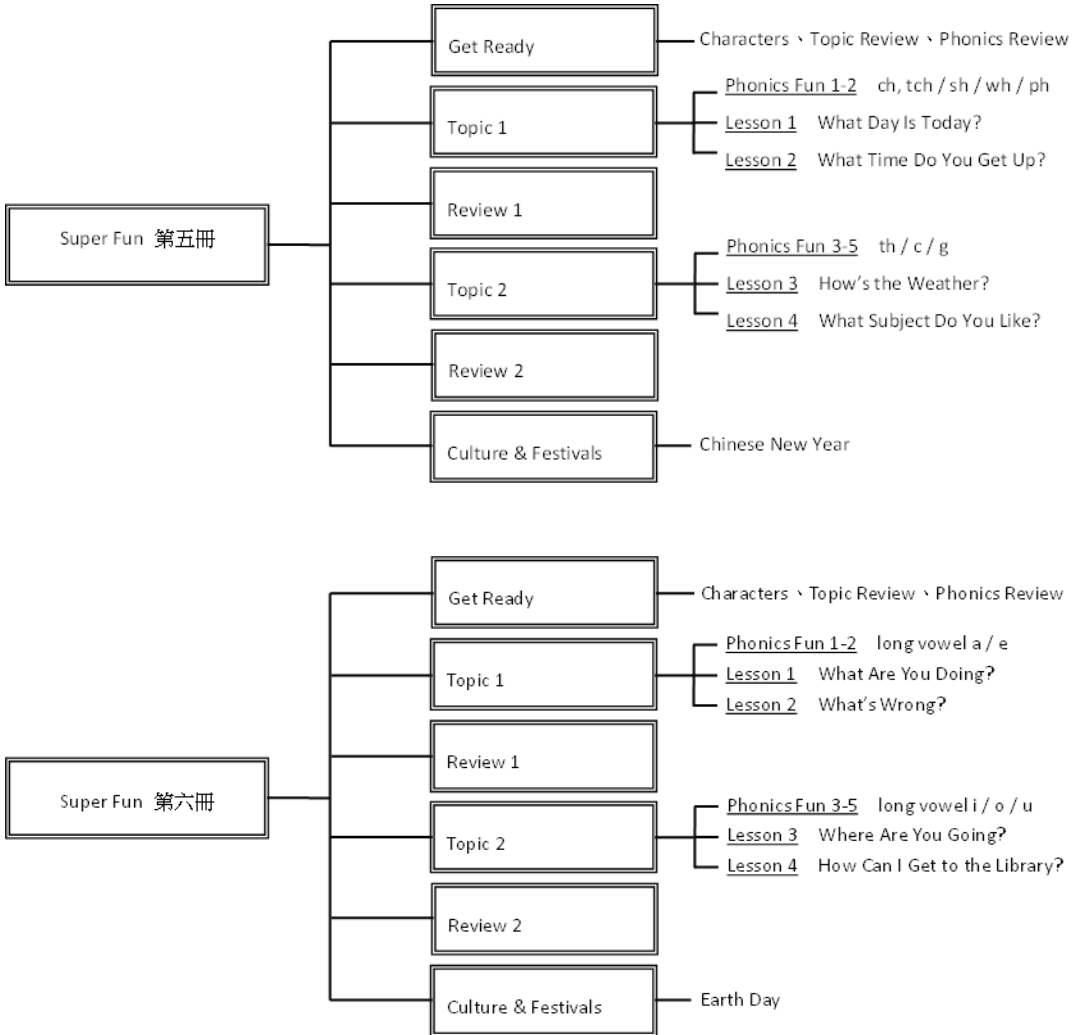
	<p>課程架構表：</p> 
--	---

<p>融入之議題</p>	<p>教師視課程內容適時融入以下議題：性別平等、人權、環境、海洋、品德、生命、科技、資訊、能源、安全、防災、家庭教育、生涯規劃、多元文化、閱讀素養、戶外教育、國際教育</p>
--------------	---

<p>學習目標</p>	<p>上學期</p> <ol style="list-style-type: none"> 1. 能認讀並使用相關各課主題之字彙。 2. 能聽懂各課英文字彙及句型，並做出相關的對應。 3. 能寫出各課相關之字彙和句子。 4. 能聽懂並應用各課的俚語。 5. 能認識各課名人及其小故事。 6. 能閱讀並了解短文內容大意。
-------------	---

7. 能聽辨、認讀各課之字音及其字母拼讀單字。

下學期

1. 能將各課的主題故事，如：生活作息、食物、國家與物品等，運用在生活對話中。

2. 能聽辨並使用相關各課主題之字彙。

3. 能聽懂各課英文字彙及句型，並做出相關的對應。

4. 能聽懂並寫出各課相關之字彙和句子。

5. 能聽懂並應用各課的俚語。

6. 能閱讀並了解短文內容大意。

7. 能聽辨、認讀各課之字音及其字母拼讀單字。

一、教材編選與資源(教科書版本、相關資源)

(一) 教材編選

1. Phonics Fun

第五冊：發音教學內容包含「子音發音」、「代表單字」及「韻文吟唱」，教師可將此頁面作為進入單元主題前的暖身活動，讓學生熟悉子音發音與代表單字。

第六冊：發音教學內容包含「長母音發音拼讀」、「代表單字」及「韻文吟唱」，教師可將此頁面作為進入單元主題前的暖身活動，讓學生熟悉長母音發音與代表單字。

2. Theme Page

以三張真實照片呈現主題句型，除了強化學生的生活經驗連結、實際運用於口語溝通以外，亦融入相關議題讓學生進行延伸的討論活動。

3. Story Time

將生活用語及主題句型融入趣味且生活化的故事中，期望能強化英語學習與生活經驗的連結、提升學生閱讀與日常溝通能力。

4. Pattern

透過有意義的情境了解語意後，再教學生聽辨與唸讀兩組主題句型，增進溝通互動能力。

5. Theme Words

以真實照片切入主題單字教學，讓學生能夠聽辨與唸讀主題單字，並了解其字義。

6. Practice

以溝通式口說活動與書寫練習，整合、強化主題單字和句型的應用，提升口語和書寫表達之正確性。

7. My Notes

說明書寫規則重點和書寫時易混淆或忽略之處，學生能運用不同學習策略來釐清觀念，再搭配讀寫練習，提升書寫的正確性。

8. Fun Facts

提供與單元主題有關的延伸學習素材，以趣味化且跨領域的知識內容，擴展學習範圍、強化學習深度。

(二) 教材來源

1. 以教育部審定版之教材為主：

年級	出版社	冊數
五年級	何嘉仁	五、六冊

教學與評
量說明

	<p>(三) 教學資源</p> <ol style="list-style-type: none"> 1、教科用書及自編教材 2、數位媒材及網路資源 3、圖書館(室)及圖書教室 4、智慧(專科)教室(觸控白板、即時回饋系統) <p>二、教學方法</p> <ol style="list-style-type: none"> 1. 啟發學生自主學習 以符合學習認知之生活情境主題，啟動學習動機及引發興趣，並透過情境式、口語溝通式之聽說活動，連結語用及生活真實情境。 2. 提升學生溝通互動能力 教學時以生活用語、主題句型之理解、表達為出發，強調溝通情境、目的及對象等有意義的建構，再進行語言成分之學習活動。 3. 結合素養導向教學 引導學生藉由觀察、分析、歸納等基本邏輯思考策略，並輔以同儕、師生互動討論活動，使學生理解單元內容重點與句型在生活中的運用，強化知識與生活經驗的連結。 4. 整合跨領域學習內容 教學時以跨學科的相關知識應用，擴充學生學習能力，藉此培養學生積極的學習態度，奠定終身學習的基礎。 5. 實施多元化教學評量 各單元透過多樣的聽說讀寫練習實施形成式評量，複習單元則整合學習內容實施總結式評量，檢視學生學習狀況，並彈性調整教學進度。 <p>三、教學評量</p> <ol style="list-style-type: none"> 1. 學習評量依據英文領域之課程目標、核心素養、學習表現及學習內容，兼重學習歷程與結果，採用觀察評量、活動評量、口語評量、紙筆測驗、作業練習、實作評量、專題報告、檔案評量等多元形式，以診斷學習問題，並檢視學習成效。 2. 評量的內容考量學生身心發展、個別差異及文化差異，配合核心素養及學習表現內涵，不流於零碎的知識記憶，以兼重高層次的認知、情意、技能表現及其在實際生活中的運用，訂定評量標準。 3. 教師進行學習評量後，分析評量結果作為教學反思、調整及補救教學的參考。
--	---

六年級教學團隊

桃園市新屋區笨港國民小學 112 學年度【語文領域-英語】課程計畫			
每週節數	2 節	設計者	六年級教學團隊
核心素養	A 自主行動	<input checked="" type="checkbox"/> A1. 身心素質與自我精進 <input checked="" type="checkbox"/> A2. 系統思考與問題解決 <input type="checkbox"/> A3. 規劃執行與創新應變	
	B 溝通互動	<input checked="" type="checkbox"/> B1. 符號運用與溝通表達 <input type="checkbox"/> B2. 科技資訊與媒體素養 <input type="checkbox"/> B3. 藝術涵養與美感素養	
	C 社會參與	<input type="checkbox"/> C1. 道德實踐與公民意識 <input checked="" type="checkbox"/> C2. 人際關係與團隊合作 <input checked="" type="checkbox"/> C3. 多元文化與國際理解	
課程理念	<ol style="list-style-type: none"> 1. 本教材採「溝通式教學法」，以「主題」及「溝通功能」為編寫主軸，內容選取學生所熟悉的題材與情境，以引導學生將所學應用於生活中，達到教學生活化之目的。 2. 本書以漫畫故事呈現情境對話，再透過句型練習、發音練習及歌謠韻文吟唱等多元活動紮實奠基，培養學生英語之聽、說、讀、寫能力。漫畫故事搭配導讀句呈 		

	<p>現；導讀句以習得之句型編寫，期能溫故知新，且漸進引導學生養成閱讀文句習慣、建立信心並奠立閱讀基礎。</p> <p>3. 本教材希望在教授英語之外，亦能推動品德教育。故對話情境以正向積極的態度呈現，期以潛移默化的方式，讓學生在學習過程中建立正確的價值觀，並確實實踐於日常生活中。</p> <p>4. 本教材自第七冊起每單元精心增設 Practice 練習以為學生統整重點語法知識，並融合短文讀寫題型，既深化學習印象，更在潛移默化中強化其閱讀理解暨應用能力。而在 Review 單元中的短文聽讀，除了以中外風土文化為題材，更引導學生看圖仿寫，奠立寫作基礎，讓英語學習更深入及多元有趣。</p> <p>5. 第七冊發音單元教授複合母音及字尾 y 的發音及發音規則，並設計讀句活動和聽辨練習幫助學生運用拼讀規則「看字讀音」、「聽音辨字」及「聽音拼字」，奠定英語閱讀及拼字基礎。</p> <p>第八冊發音單元教授無聲子音及混合子音的發音及發音規則，並設計讀句活動和聽辨練習幫助學生運用拼讀規則「看字讀音」、「聽音辨字」及「聽音拼字」，奠定英語閱讀及拼字基礎。</p> <p>6. 本教材字彙參考教育部所制定「常用 2000 字詞表」，優先選用其中最常用的 1200 字，所選字彙依學習目標分為：</p> <p>應用字彙：以黑色字標註。學生須能了解其字義，聽懂讀音，並能拼讀書寫，且於聽、說、讀、寫活動中應用。</p> <p>認識字彙：以藍色字標註。學生只須能了解字義，聽懂讀音，以幫助了解文句語意。不須拼讀書寫或於口語溝通中運用，至多僅作為口語練習之用。</p> <p>音韻字彙：以綠色字標註。為字母拼讀教學衍生字彙。學生只須能於字母拼讀練習活動中辨識及唸出該字，不須強記字義。</p> <p>7. 本教材所教授的字彙、句型及發音，在以後教材中將陸續出現，提供學生反覆練習之機會。螺旋向上的編寫方式，能幫助學生溫故知新。</p>
<p>學習重點</p>	<p>英語領域</p> <p>◎1-III-6 能聽懂課堂中所學的字詞。</p> <p>◎1-III-8 能聽懂常用的日常生活用語。</p> <p>◎1-III-9 能聽懂常用句型的句子。</p> <p>◎2-III-2 能說出課堂中所學的字詞。</p> <p>◎2-III-7 能作簡易的回答和描述。</p> <p>◎3-III-1 能辨識課堂中所學的字詞。</p> <p>◎5-III-3 能聽懂、讀懂及書寫國小階段基本字詞及句型，並使用於簡易日常溝通。</p> <p>◎5-III-9 能運用所學的字母拼讀規則讀出英文字詞。</p> <p>◎6-III-6 在生活中接觸英語時，樂於探究其意涵並嘗試使用。</p> <p>◎7-III-2 在生活中能把握機會，勇於嘗試使用英語。(如使用電子郵件等)</p> <p>◎7-III-3 在生活中能把握機會，勇於嘗試使用英語。</p> <p>◎8-III-4 能了解外國風土民情及基本的國際生活習慣。</p> <p>綜合活動領域</p> <p>◎1a-III-1 欣賞並接納自己與他人。</p>

	<p>◎1b-III-1 規劃與執行學習計畫，培養自律與負責的態度。</p> <p>◎2c-III-1 分析與判讀各類資源，規劃策略以解決日常生活的問題。</p> <p>◎3b-III-1 持續參與服務活動，省思服務學習的意義，展現感恩、利他的情懷。</p> <p>自然科學領域</p> <p>◎tr-III-1 能將自己及他人所觀察、記錄的自然現象與習得的知識互相連結，察覺彼此間的關係，並提出自己的想法及知道與他人的差異。</p> <p>社會領域</p> <p>◎2b-III-2 理解不同文化的特色，欣賞並尊重文化的多樣性。</p> <p>健康與體育領域</p> <p>◎1a-III-2 描述生活行為對個人與群體健康的影響。</p> <p>◎1c-III-2 應用身體活動的防護知識，維護運動安全。</p> <p>◎2b-III-1 認同健康的生活規範、態度與價值觀。</p> <p>◎2b-III-2 願意培養健康促進的生活型態。</p> <p>◎4a-III-2 自我反省與修正促進健康的行動。</p>
學習內容	<p>英語領域</p> <p>◎Ab-III-5 所學的字母拼讀規則（含看字讀音、聽音拼字）。</p> <p>Ac-III-4 國小階段所學字詞（能聽、讀、說 300-350 字詞，其中必須拼寫 180-220 字詞）。</p> <p>◎Ae-III-1 簡易歌謠、韻文、短文、故事及短劇。</p> <p>B-III-2 國小階段所學字詞及句型的生活溝通。</p> <p>◎D-III-1 所學字詞的簡易歸類。</p> <p>D-III-3 依綜合資訊作簡易猜測。</p> <p>綜合活動領域</p> <p>Aa-III-1 自己與他人特質的欣賞及接納。</p> <p>Aa-III-2 對自己與他人悅納的表現。</p> <p>Ab-III-1 學習計畫的規劃與執行。</p> <p>Ab-III-2 自我管理策略。</p> <p>Bc-III-1 各類資源的分析與判讀。</p> <p>Bc-III-2 媒體對日常生活的影響。</p> <p>Cb-III-1 對周遭人事物的關懷。</p> <p>Cb-III-2 服務學習的歷程。</p> <p>自然科學領域</p> <p>INe-III-12 生物的分布和習性，會受環境因素的影響；環境改變也會影響生存於其中的生物種類。</p> <p>社會領域</p> <p>Bb-III-1 自然與人文環境的交互影響，造成生活空間型態的差異與多元。</p> <p>健康與體育領域</p> <p>Ba-III-4 緊急救護系統資訊與突發事故的處理方法。</p> <p>Fa-III-1 自我悅納與潛能探索的方法。</p> <p>Fa-III-4 正向態度與情緒、壓力的管理技巧。</p>

		Fb-III-1 健康各面向平衡安適的促進方法與日常健康行為。							
課程架構	課程架構表：								
	eSTAR 7	<table border="1"> <tr><td>Starter Unit</td></tr> <tr><td>Unit 1 Where Are You From?</td></tr> <tr><td>Unit 2 How Can We Get to Taipei 101?</td></tr> <tr><td>Review 1</td></tr> <tr><td>Unit 3 What Time Do You Get Up?</td></tr> <tr><td>Unit 4 Do You Have a Stomachache?</td></tr> <tr><td>Review 2</td></tr> <tr><td>Culture & Festivals Chinese New Year</td></tr> </table>	Starter Unit	Unit 1 Where Are You From?	Unit 2 How Can We Get to Taipei 101?	Review 1	Unit 3 What Time Do You Get Up?	Unit 4 Do You Have a Stomachache?	Review 2
Starter Unit									
Unit 1 Where Are You From?									
Unit 2 How Can We Get to Taipei 101?									
Review 1									
Unit 3 What Time Do You Get Up?									
Unit 4 Do You Have a Stomachache?									
Review 2									
Culture & Festivals Chinese New Year									
	eSTAR 8	<table border="1"> <tr><td>Starter Unit</td></tr> <tr><td>Unit 1 What Do You Do After School?</td></tr> <tr><td>Unit 2 What Do You Want to Be?</td></tr> <tr><td>Review 1</td></tr> <tr><td>Unit 3 Where Were You Yesterday?</td></tr> <tr><td>Unit 4 Where Was He Yesterday?</td></tr> <tr><td>Review 2</td></tr> </table>	Starter Unit	Unit 1 What Do You Do After School?	Unit 2 What Do You Want to Be?	Review 1	Unit 3 Where Were You Yesterday?	Unit 4 Where Was He Yesterday?	Review 2
Starter Unit									
Unit 1 What Do You Do After School?									
Unit 2 What Do You Want to Be?									
Review 1									
Unit 3 Where Were You Yesterday?									
Unit 4 Where Was He Yesterday?									
Review 2									
融入議題	教師視課程內容適時融入以下議題：性別平等、人權、環境、海洋、品德、生命、科技、資訊、能源、安全、防災、家庭教育、生涯規劃、多元文化、閱讀素養、戶外教育、國際教育								
學習目標	<p>上學期</p> <ol style="list-style-type: none"> 1. 能辨識並正確說出各課的主要單字和句型。 2. 能書寫各課的主要單字和句型。 3. 能區別字尾 y、雙母音及母音+ r 的發音，並能運用字母拼讀法看字讀音、聽音辨字和聽音拼字。 4. 能吟唱各課的歌謠或韻文。 5. 能認識我國及其他國家的節慶文化及風俗習慣。 								

	<p>下學期</p> <ol style="list-style-type: none"> 1. 能辨識並正確說出各課的主要單字和句型。 2. 能書寫各課的主要單字和句型。 3. 能區別無聲子音及混合子音的發音，並能運用字母拼讀法看字讀音、聽音辨字和聽音拼字。 4. 能吟唱各課的歌謠或韻文。
教學與評量說明	<p>一、教學策略建議與資源(教科書版本、相關資源)</p> <p>(一) 教學策略建議</p> <ol style="list-style-type: none"> 1. New Words 單元生字以生活情境圖呈現，引導學生與生活經驗連結，並設計真人角色以單元直述句真實應用表達。教師可運用生字卡或肢體動作進行生字字義教學，再搭配 CD 及學過的字母拼讀法引導學生唸出生字，接著以 Listen and Chant 帶領學生進行生字應用練習。最後，可請學生觀察、描述畫面，做為故事閱讀前的暖身活動。 2. Story Time 單元故事乃以漫畫故事呈現，以圖輔文協助學生理解故事情節；並加入導讀句的設計，引導學生建立閱讀文字的習慣。教師可利用生字卡、電子書、CD 及教師手冊中所附的「情境說明」協助學生了解故事內容。最後，透過故事對話之「讀後理解練習」，讓學生能掌握閱讀重點，並收即時檢核之效。 3. Pattern 每單元設計兩個與主題有關的問答句型。教師先以句型表格和句型情境圖介紹單元句型，協助學生了解如何應用字彙與句型於真實生活情境；再以聽力練習加強學生聽力理解能力，進而辨識句型運用之語境；接著透過溝通式口語活動，引導學生看圖進行生字代換練習，以增進語言表達能力。教師可使用生字卡與句型條引導學生進行口語、閱讀與聽力活動練習。 4. Practice 句型教學後設計 Practice 以統整單元學習重點。先以有趣文法圖像及句型統整表呈現學生易忽略或混淆之觀念；並設計看圖填空練習，即時檢核其語法理解度，更建立其能寫出正確英文句子的能力，進而建立學習自信；最後設計讀寫統整練習，配合單元主題，以習得之字彙及句型編寫有趣的閱讀理解活動，除了建立學生閱讀短文的習慣，更培養其能看圖擷取訊息並掌握主旨大意的閱讀策略理解能力。教師可先以生字卡與句型條提問複習重點，並引導學生看圖造句以幫助理解文意。 5. Phonics (第七冊)為字尾 y、雙母音及母音+ r 的發音教學。老師可搭配發音卡和 CD 教授，先進行發音字拼讀練習和發音句口說練習，之後進行發音字聽辨練習和發音韻文口說活動。 (第八冊)為無聲子音及混合子音的發音教學。老師可搭配發音卡和 CD 教授，先進行發音字拼讀練習和發音句口說練習，之後進行發音字聽辨練習和發音韻文口說活動。 6. Song or Chant 每冊附錄附有各單元歌謠韻文，供老師彈性運用。配合國小階段學生音韻學習之特性，搭配各單元主題，將所學字彙及句型編寫為歌詞，並設計活潑易學的曲調或節

奏，讓學生寓教於樂、強化學習印象。老師可使用 CD 或電子書教學，亦可參考教學電子書中之真人律動示範來設計動作。

(二) 教材來源

1. 以教育部審定版之教材為主：

年級	出版社	冊數
六年級	何嘉仁	七、八冊

(三) 教學資源

1. 教科用書及自編教材
2. 數位媒材及網路資源
3. 圖書館（室）及圖書教室
4. 智慧（專科）教室（觸控白板、即時回饋系統）

二、教學方法

1. 啟發學生自主學習

以符合學習認知之生活情境主題，啟動學習動機及引發興趣，並透過情境式、口語溝通式之聽說活動，連結語用及生活真實情境。

2. 提升學生溝通互動能力

教學時以生活用語、主題句型之理解、表達為出發，強調溝通情境、目的及對象等有意義的建構，再進行語言成分之學習活動。

3. 結合素養導向教學

引導學生藉由觀察、分析、歸納等基本邏輯思考策略，並輔以同儕、師生互動討論活動，使學生理解單元內容重點與句型在生活中的運用，強化知識與生活經驗的連結。

4. 整合跨領域學習內容

教學時以跨學科的相關知識應用，擴充學生學習能力，藉此培養學生積極的學習態度，奠定終身學習的基礎。

5. 實施多元化教學評量

各單元透過多樣的聽說讀寫練習實施形成式評量，複習單元則整合學習內容實施總結式評量，檢視學生學習狀況，並彈性調整教學進度。

三、教學評量

1. 學習評量依據英文領域之課程目標、核心素養、學習表現及學習內容，兼重學習歷程與結果，採用觀察評量、活動評量、口語評量、紙筆測驗、作業練習、實作評量、專題報告、檔案評量等多元形式，以診斷學習問題，並檢視學習成效。

2. 評量的內容考量學生身心發展、個別差異及文化差異，配合核心素養及學習表現內涵，不流於零碎的知識記憶，以兼重高層次的認知、情意、技能表現及其在實際生活中的運用，訂定評量標準。

3. 教師進行學習評量後，分析評量結果作為教學反思、調整及補救教學的參考。

(三)語文領域(本土語文/新住民語/台灣手語)課程計畫

1、依據

- (1) 教育部民國 92 年 11 月 14 日所公布的九年一貫課程綱要。
- (2) 中華民國 95 年 5 月 24 日台國(二)字第 0950075748B 號令修正第五點(學習領域)、第陸點(實施要點)。
- (3) 中華民國 97 年 5 月 23 日台國(二)字第 0970082874B 號令修正總綱、閩南語以外之各學習領域、重大議題。
- (4) 中華民國 98 年 7 月 15 日台國(二)字第 0980112647C 號令修正國民中小學九年一貫課程綱要語文學習領域(閩南語)。
- (5) 中華民國 107 年 3 月 2 日十二年國民基本教育課程綱要~語文領域-本土語文(閩南語文)、(客家語文)、(原住民族語文)、(新住民語文)。
- (6) 中華民國 110 年 12 月 10 日十二年國民基本教育課程綱要~語文領域-台灣手語。
- (7) 中華民國 110 年 12 月 27 日十二年國民基本教育課程綱要~語文領域-本土語文(閩東語文)。
- (8) 國民教育階段特殊教育課程綱要總綱。
- (9) 本校課發會會議決議事項。

2、基本理念

語文是社會溝通與互動的媒介，也是文化的載體。語文教育旨在培養學生語言溝通與理性思辨的知能，奠定適性發展與終身學習的基礎，幫助學生了解並探究不同的文化與價值觀，促進族群互動與相互理解。

本土文課程綱要參照聯合國教科文組織《世界文化多樣性宣言》的精神，以尊重語言人權與保障文化多樣性，落實本土語文復振、傳承與創新為宗旨，培養學生探索、熱愛本土語文的興趣與態度，建立自我認同的價值觀。

3、課程目標

◎閩南語文

- (1) 啟發學習閩南語文的興趣，培養探索、熱愛及主動學習閩南語文的態度與習慣。
- (2) 培養閩南語文聆聽、說話、閱讀、寫作的的能力，使其能靈活運用於思考、表達意、解決問題、欣賞和創作之中。
- (3) 透過閩南語文學習生活知能擴充生活經驗，運用所學於生涯發展，進而關懷地多元文化。
- (4) 透過閩南語文與人互動、關懷別人、尊重各族群語言和文化，以建立彼此信、合作、共好的精神。
- (5) 透過閩南語文進行多元文化思考，以增進國際視野。

◎客家語文

- (1) 培養學習客家語文的興趣，認識客家歷史與文化。
- (2) 具備客家語文聆聽、說話、閱讀、寫作的的能力。
- (3) 增進在日常生活中使用客家語文思考和解決問題的能力。
- (4) 養成在多元族群中彼此互信的態度與合作的精神。
- (5) 透過學習客家語文，認識世界上不同族群的文化，以擴大國際視野。

◎閩東語文

- (1) 培養學習閩東語文的興趣，理解在地歷史與文化特色，深植閩東語言復振的意識。
- (2) 發展閩東語文聆聽、說話、閱讀、寫作的的能力。
- (3) 增進日常生活中閩東語文應用、思考、解決問題與創新的能力。
- (4) 透過閩東語文與人互動、關懷社會，養成多元族群的互信態度與合作精神。
- (5) 透過學習閩東語文，關懷在地文化與全球化的議題，以拓展國際視野。

◎原住民族語文

- (1)啟發學習原住民族語文的興趣。
- (2)習得原住民族語文理解、表達、溝通的能力。
- (3)強化原住民族語文涵養與族群認同。
- (4)傳承原住民族智慧及文化創新之素養。
- (5)培養多語言知能與多文化視野。

◎新住民語文

- (1) 啟發學習新住民語言與文化的興趣。
- (2) 增進對新住民及其文化的認識、理解、尊重與欣賞。
- (3) 培養新住民語言基本聽、說、讀、寫能力，並能應用於日常生活溝通。
- (4) 拓展國際視野，能運用多重的文化視角進行思維與判斷。
- (5) 培養跨文化溝通與跨國行動能力與素養。

◎台灣手語

- (1) 啟發學習臺灣手語的興趣。
- (2) 培養臺灣手語理解、表達及溝通互動的能力。
- (3) 復振臺灣手語，增進對聾人文化的理解、尊重、欣賞及傳承
- (4) 運用臺灣手語與聾人文化的視角進行思辨。

4、現況分析

- (1) 開班情形：一至六年級每週均有一節本土語課程，每週二定為母語日。
 - A. 客家語、閩語以年段上課方式實施。
 - B. 閩東語文、新住民語文與台灣手語因無學生選修，故不開班。

(2)教學師資：

- A. 閩南語文：教學支援人員 1 名，1~6 年級共計有 3 節課
- B. 客家語文：教學支援人員 1 名，1~6 年級共計有 3 節課。

(3)教材編選：

- A. 閩南語：真平；
- B. 客家語：康軒；

5、實施原則與策略

(1)實施原則：

◎閩南語文

- A. 閩南語文教學實施應依據學生的身心發展狀況，並配合核心素養具體內涵，審酌教育專業，提供資源、機會及環境，以促進學生成為自發主動的學習者。
- B. 教學設計應以達成學生學會主動欣賞、包容個別差異、尊重他人權利為目的。
- C. 閩南語文教學活動的設計應以培養學生具備認知、情意和技能為教學目標。
- D. 教學實施宜掌握學生學習經驗，配合人、事、時、地、物等因素，善用語文教學原理和方法，靈活教學。

◎客家語文

- A. 客家語文的課程發展應有階段性、銜接性、統整性與適才性。
- B. 使學生能在有限的學習時間內，具有客家語文聆聽、說話、閱讀、寫作等素養，並能掌握學習重點。
- C. 期使學生能從自我實現、家庭互動、社會溝通等生活範圍，培育自發、互動、共好的語文應用基礎，了解客家文化、歷史、族群特色，體悟客家與其他語文的差異，進而推展客家歷史文化。

(2)實施策略：

無論是閩南語文、客家語文都應該把握下列幾點教學策略：

- A. 教學設計應以達成學生學會主動欣賞、包容個別差異、尊重他人權利為目的。
- B. 教學活動的設計應以培養學生具備認知、情意和技能為教學目標。
- C. 教學實施宜掌握學生學習經驗，配合人、事、時、地、物等因素，善用語文教學原理和方法，靈活教學。

(3)教學原則：

- A. 聆聽教學：宜指導學生於聆聽時能把握主旨要點，並在聆聽後能複述重點。
- B. 說話教學：宜把握語音、詞彙、語調、句型等基本知識，配合各種情境，並結合閱讀教材、視聽媒材等資源進行多元教學。
- C. 閱讀教學：宜從簡易有趣之語句和短文入手，以提高閱讀興趣，並運用閱讀理解策略，增進學生文章閱讀能力。
- D. 寫作教學：適當運用標音、羅馬字及漢字，並加強詞彙、句型和段落的書寫，以利表情達意，豐富寫作內容。
- E. 教學時宜設計情境，讓學生可自行對話，必要時可適當加入角色扮演、戲劇表演等操作性、體驗性學習活動，以提高學生學習興趣。
- F. 教師可依據學生的程度及需求，彈性調整教科用書單元活動之順序，或加入其他相關教材，以適應各地區的時令季節、節慶、風俗習慣、地方特色等，呼應學習內容的「語言與文學」、「社會與生活」兩大主題。
- G. 教學設計應以達成課程目標為依歸，教學人員應依據教學目標、學生特性、教材內容、教學環境及教學人員專長，運用適切的教學方法。
- H. 教學實施宜結合工具書及資訊網路，以擴展學習面向，並培養學生自主學習之能力。
- I. 教學人員在教學前應擬訂教學計畫，並於教學後進行省思，藉以提升教學效能與品質。

6、教學評量

(1)就學生能力、教學內容及教材內容靈活訂定。

(2)就聽、說、讀、寫、作分類、分階段評量。

(3)評量重點:

A. 第一階段評量以聽說能力為主，兼及簡單的音標與文字之運用。

B. 第二階段評量以正確分辨語音和語義為主，兼及短文之讀寫。

(4)評量方式可採動態評量、檔案評量、實作評量、生態評量與課程本位評量等多元評量的方式，充分瞭解各類特殊需求學生的學習歷程與成效，以做為課程設計及改進教學的參考。

7、實施成效

(1)本校地處偏遠地區，學生不管是在家裡或是學校生活中多以國語溝通，因此雖然每週只有一節本土語課，大部分學生的本土語能力有些許進步，但依然有很大的進步空間。

(2)本校歷年皆有參加客語生活學校的客家童謠比賽，透過歌謠唱跳，增加孩子對客語的學習興趣及自信。

- 8、本校自 108 學年度起逐年實施十二年國民基本教育，112 學年度一至五年級課程依據十二年國民基本教育綱要實施；六年級依據九年一貫課程綱要實施。
- 9、本計劃應經課程發展委員會審查通過後始得實施，修正時亦同。

【附件】各年級領域學習課程計畫如下：

桃園市笨港國民小學 112 學年度【本土語文領域-閩南語】領域學習課程計畫			
每週節數	1	設計者	一年級教學團隊
核心素養	A 自主行動	<input checked="" type="checkbox"/> A1. 身心素質與自我精進、 <input checked="" type="checkbox"/> A2. 系統思考與問題解決、 <input type="checkbox"/> A3. 規劃執行與創新應變	
	B 溝通互動	<input checked="" type="checkbox"/> B1. 符號運用與溝通表達、 <input type="checkbox"/> B2. 科技資訊與媒體素養、 <input type="checkbox"/> B3. 藝術涵養與美感素養	
	C 社會參與	<input checked="" type="checkbox"/> C1. 道德實踐與公民意識、 <input checked="" type="checkbox"/> C2. 人際關係與團隊合作、 <input type="checkbox"/> C3. 多元文化與國際理解	
課程理念	<p>一、教材編寫方面，以本土化、生活化、現代化為前提設計課程，使學生在日常生活中能應用閩南語表達情意。</p> <p>二、課程架構是以程度上的延伸做設計，每一單元都各自獨立，因此可以銜接各版本，在教學上不會有銜接上的問題，也不會造成學生學習上的困難。</p> <p>三、教材分課文、語詞、口語表達、習作、單元複習、看圖聽故事，並附有傳統念謠、歡喜來過節、貼紙、國語對照、圖卡等，使學生能在輕鬆愉悅的氣氛中學習閩南語課程。</p>		
學習重點	學習表現	1-I-1 能聽辨閩南語常用字詞的語音差異。 1-I-2 能聽懂日常生活中閩南語語句並掌握重點。 1-I-3 能聽懂所學的閩南語文課文主題、內容並掌握重點。 1-I-4 能從聆聽中建立主動學習閩南語的興趣與習慣。 2-I-1 能用閩南語簡單表達對他人的關懷與禮節。 2-I-2 能初步運用閩南語表達感受、情緒與需求。 2-I-3 能正確朗讀所學的閩南語課文。 2-I-4 能主動使用閩南語與他人互動。 3-I-1 能建立樂意閱讀閩南語文語句和短文的興趣。 4-I-1 能認識閩南語文的文字書寫。	
	學習內容	Aa-I-1 文字認讀。 ◎Ab-I-1 語詞運用。 ◎Ab-I-2 句型運用。 Ac-I-1 兒歌念謠。 ◎Ac-I-2 生活故事。 Ba-I-1 身體認識。 Ba-I-2 親屬稱謂。 Bb-I-1 家庭生活。 Bb-I-2 學校生活。 ◎Bb-I-3 數字運用。 ◎Bg-I-1 生活應對。 ◎Bg-I-2 口語表達。	

課程架構表	<p>一上</p> <p>閩南語第 1 冊</p> <ul style="list-style-type: none"> 第一單元 禮貌的囡仔 <ul style="list-style-type: none"> 第一課 心肝仔囡 第二課 來去讀冊 第二單元 我的鉛筆盒仔 <ul style="list-style-type: none"> 第三課 鉛筆 第三單元 古錐的動物 <ul style="list-style-type: none"> 第四課 鳥仔 第五課 數字歌
	<p>一下</p> <p>閩南語第 2 冊</p> <ul style="list-style-type: none"> 第一單元 歡喜去學校 <ul style="list-style-type: none"> 第一課 學校的圖書館 第二單元 彩色的世界 <ul style="list-style-type: none"> 第二課 鳥鼠食菝仔 第三課 美麗的學校 第三單元 我的身軀 <ul style="list-style-type: none"> 第四課 保護目矚 第五課 我的身軀
融入之議題	家庭教育、安全教育、品德教育、環境教育、閱讀素養教育、多元文化教育
學習目標	一上：

1. 能正確使用閩南語朗誦課文，並認讀課文中的重要語詞。
2. 能正確使用閩南語說出親屬稱謂，並主動應用於日常生活中。
3. 能正確運用課程所學習的句型，並主動應用於日常生活中。
4. 能正確而且主動的使用閩南語介紹自己的家人的稱謂。
5. 能正確說出生活中常見的禮貌用語，並學會替換語詞、加長語句。
6. 能了解禮貌用語的適用情境，並主動應用於日常生活當中。
7. 能學習待人接物的基本禮儀，並主動應用於日常生活當中。
8. 能正確說出生活中常見文具的閩南語名稱，並進行語詞運用。
9. 能以正確的閩南語文來表達自己的想法，並達到和別人溝通的目的。
10. 能養成主動維護環境整潔、愛物惜物的好習慣。
11. 能正確使用閩南語說出日常生活中常見動物的名稱。
12. 能正確使用閩南語文來表達，並主動和人以閩南語文溝通。
13. 能懂得欣賞課文裡各種動物的閩南語名稱，並養成愛護動物的習慣。
14. 能正確使用閩南語說出一~十這些數字，並正確了解其代表的數量意義。
15. 能正確書寫漢字數字一~十。
16. 能正確使用閩南語文來表達數字意義，並正確運用於日常生活中。
17. 能使用閩南語和同學共同討論解決問題，並樂於共同完成任務。
18. 能使用閩南語正確念唱傳統念謠〈一放雞〉，並了解念謠的內容及意義。
19. 能正確說出數字的閩南語說法，並運用於日常生活當中。
20. 能聽辨數字一~十的白話音和文讀音的差異，並正確念誦。
21. 能拋接沙包，並做出拍胸、拍手、摸鼻、拉耳等動作，並從遊戲得到學習的樂趣。
22. 能邊念邊玩並與他人合作進行競賽，並養成競賽時勝不驕敗不餒的精神。
23. 能了解〈舊曆過年〉的內容意義，並懂得珍惜有意義的民俗活動。
24. 能正確使用閩南語念唱〈舊曆過年〉，並做念謠律動，激發喜愛閩南語念謠的學習興趣。
25. 能認識農曆過年的傳統習俗，並和家人一起分享年節的樂趣。
26. 能聽懂並會正確使用閩南語與人分享臺灣本土的過年傳說「沉地」。

一下：

1. 能正確朗誦閩南語課文，並認讀課文中的重要語詞。
2. 能正確使用閩南語說出學校場所名稱。
3. 能正確運用課程所學習的句型，並主動應用於日常生活中。
4. 能以正確的閩南語文來表達自己的想法，並達到和別人溝通的目的。
5. 能正確說出生活中常見水果的閩南語名稱。
6. 能正確使用閩南語文來表達，並主動和別人以閩南語文溝通。
7. 能養成愛吃水果，惜物不浪費的好習慣。
8. 能使用閩南語和同學共同討論解決問題，並樂於共同完成任務。
9. 能正確使用閩南語說出五官名稱，並養成愛護五官的習慣。
10. 能正確運用課程所學習的句型，並知道五官的功用。
11. 能正確使用閩南語說出身體部位名稱，並知道愛護自己的身體。
12. 能正確使用閩南語文和同學共同討論解決問題。
13. 能正確使用閩南語念唱傳統念謠〈阿財天頂跋落來〉，並了解念謠的內容

- 及意義。
14. 能正確說出五官及身體部位的閩南語說法，並運用於日常生活當中。
 15. 能感受臺灣傳統念謠的趣味性。
 16. 能和同學共同討論，彼此分享想法，合作完成任務。

教學與評量
說明

一、教材編選與資源(教科書版本、相關資源)

(一) 教材編選

1. 本教材根據民國一一〇年教育部「十二年國民基本教育課程綱要語文領域——本土語文（閩南語文）」編寫。
2. 本教材用字根據教育部公布之「教育部臺灣閩南語常用詞辭典」編寫。
3. 本教材以單元組織方式呈現，每冊三個單元。內容呼應核心素養三面向、九項目之教育價值與功能，並配合各學習領域課程和重大議題編寫。
4. 本教材依據兒童心理與認知發展，結合兒童生活經驗，編寫生活化、實用化、趣味性及文學性的課程，並搭配生動活潑的插圖，以增進學習興趣。

(二) 教材來源

1. 以教育部審定版之教材為主：

年級	出版社	冊數
一年級	真平	一、二冊

2. 以桃園市新屋區在地化課程為輔。

(三) 教學資源

1. 教科用書及教師備課用書
2. 數位媒材（教學光碟、教學電子書、補充影片）及網路資源
3. 圖書館（室）及圖書教室
4. 智慧（專科）教室（觸控白板、即時回饋系統）

二、教學方法

(一) 直接教學法：

本教材使用直接教學法，每堂課可藉由引起動機來複習學生的先備知識，並激發學生對學習閩南語和課程的好奇心，接著再進入正課，呈現新教材，藉由教師清晰而有條理的講解，讓學生吸收知識。

有鑑於語言學習應該直接從語句學起，且基於語文學習領域（閩南語）課綱規定，因此一年級教材不進行閩南語音標教學，而是著重在聽、說的部分，讓學生在自然的環境下學習閩南語。

(二) 遊戲教學法：

杜威強調「生活即學習」、「遊戲即生活」，兒童藉由遊戲學習到知識和社會行為，因此本教材強調遊戲學習，在「習作」部分提供學生各種有趣的練習，在教案中提供教師可利用的遊戲。讓學生在遊戲的同時，能複習課程、學習團隊合作和社會行為、提升班級向心力，也增加對閩南語課程

的喜愛。

(三) 引導式教學：

課程中的習作部分以「教師引導、提問→學生回答→教師解答」的方式，讓學生熟悉、了解課程。在句型教學部分，教師先進行講解說明，再由學生舉例回答，使學生能徹底了解句型的用法，並活用於日常生活中。

(四) 強調學生參與度：

本教材編寫強調學生的參與度，在此原則下，無論是讀本習作或教學活動、學習單、評量測驗的編寫，都能夠讓學生有參與的機會，藉此可增加學生聽、說閩南語的機會，也能增進師生間的互動，使班級更為氣氛融洽。

三、教學評量

1. 範圍包括學習表現與學習內容，並兼重核心素養培養。
2. 目的在了解學生的學習效能，並做為改進教學、促進學習的參考，因此評量包含「形成性評量」和「總結性評量」兩部分。前者用於平時教學活動中，主要在發現和診斷問題；後者則採定期實施，旨在評定學習成效。
3. 採多元評量方式，以情境對話式評量、表演評量、遊戲評量、態度評量、聽力評量、朗誦評量、歌曲演唱、影片欣賞、報告評量、實作評量、觀察及學習歷程檔案等方式為主，紙筆測驗為輔，藉此了解學生的學習情況，並作為教學人員調適教學之用。
4. 實施宜建立適當的規準，使學生對閩南語文的學習產生高度的興趣，同時維持基本的學習成就表現。
5. 評量後，教學人員宜依據相關資料自我省思、改善教學，以提升學生學習成效。

桃園市笨港國民小學 112 學年度【本土語文領域-閩南語】領域學習課程計畫

每週節數	1	設計者	二年級教學團隊
核心素養	A 自主行動	<input checked="" type="checkbox"/> A1. 身心素質與自我精進、 <input checked="" type="checkbox"/> A2. 系統思考與問題解決、 <input type="checkbox"/> A3. 規劃執行與創新應變	
	B 溝通互動	<input checked="" type="checkbox"/> B1. 符號運用與溝通表達、 <input type="checkbox"/> B2. 科技資訊與媒體素養、 <input checked="" type="checkbox"/> B3. 藝術涵養與美感素養	
	C 社會參與	<input checked="" type="checkbox"/> C1. 道德實踐與公民意識、 <input checked="" type="checkbox"/> C2. 人際關係與團隊合作、 <input type="checkbox"/> C3. 多元文化與國際理解	
課程理念	一、教材編寫方面，以本土化、生活化、現代化為前提設計課程，使學生在日常生活中能應用閩南語表達情意。 二、課程架構是以程度上的延伸做設計，每一單元都各自獨立，因此可以銜接各版本，在教學上不會有銜接上的問題，也不會造成學生學習上的困難。 三、教材分課文、語詞、口語表達、習作、單元複習、看圖聽故事，並附有來唱囡仔歌、來聽囡仔古、咱來認捌字、貼紙、國語對照、圖卡、小白		

		板，使學生能在輕鬆愉悅的氣氛中學習閩南語課程。	
學習重點	學習表現	1-I-1 能聽辨閩南語常用字詞的語音差異。 1-I-2 能聽懂日常生活中閩南語語句並掌握重點。 1-I-3 能聽懂所學的閩南語文課文主題、內容並掌握重點。 1-I-4 能從聆聽中建立主動學習閩南語的興趣與習慣。 2-I-2 能初步運用閩南語表達感受、情緒與需求。 2-I-3 能正確朗讀所學的閩南語課文。 2-I-4 能主動使用閩南語與他人互動。 3-I-1 能建立樂意閱讀閩南語文語句和短文的興趣。 4-I-1 能認識閩南語文的文字書寫。	
	學習內容	Aa-I-1 文字認讀。 ◎Ab-I-1 語詞運用。 ◎Ab-I-2 句型運用。 Ac-I-1 兒歌念謠。 ◎Ac-I-2 生活故事 Bb-I-1 家庭生活。 Bb-I-2 學校生活。 ◎Bf-I-1 表演藝術。 ◎Bf-I-2 藝術欣賞。 ◎Bg-I-1 生活應對。 ◎Bg-I-2 口語表達。	
課程架構表	二上		
	閩南語 第3冊	<pre> graph LR A[閩南語 第3冊] --- B[第一單元 我的心情] A --- C[第二單元 歡迎來阮兜] A --- D[第三單元 美麗的世界] B --- E[第一課 歡喜的代誌] C --- F[第二課 狗蟻 in 兜] C --- G[第三課 露螺] D --- H[第四課 玉蘭花] D --- I[第五課 蟲的世界] </pre>	

	<p>二下</p> <div style="display: flex; justify-content: space-around; align-items: center;"> <div style="border: 1px solid black; padding: 10px; text-align: center;"> 閩南語 第4冊 </div> <div style="text-align: center;"> <p>第一單元 來食好食物</p> <hr/> <p>第二單元 奇妙的大自然</p> <hr/> <p>第三單元 利便的交通</p> </div> <div style="text-align: center;"> <div style="border: 1px solid black; padding: 5px; margin-bottom: 10px;"> 第一課 來買菜喔 第二課 歡喜食甲飽 </div> <div style="border: 1px solid black; padding: 5px; margin-bottom: 10px;"> 第三課 月娘變魔術 第四課 西北雨 </div> <div style="border: 1px solid black; padding: 5px;"> 第五課 騎鐵馬 </div> </div> </div>
<p>融入之議題</p>	<p>生命教育、家庭教育、品德教育</p>
<p>學習目標</p>	<p>二上：</p> <ol style="list-style-type: none"> 1. 讓學生從生活化的內容，輕鬆學習課文，藉此提高學習興趣，以增進閩南語的聽說能力。 2. 了解基本情緒用語的涵義與閩南語講法。 3. 能正確運用課程所學習的句型，並熟悉課文語詞。 4. 能養成以閩南語與人分享、討論的習慣。 5. 能複習「我的心情」單元所學的語詞與句型，並運用於日常生活中。 6. 能正確朗讀課文並認讀課文中的重要語詞。 7. 能聽懂且說出家中常見的隔間用語，並學會造句與運用。 8. 能正確運用課程所學習的句型，並熟悉課文語詞。 9. 從課程的學習，能培養關心家裡與家人的良好觀念。 10. 能正確朗讀課文並認讀課文中的重要語詞。 11. 能聽懂且說出家中常見的陳設、家具用語，並學會造句與運用。 12. 能正確運用課程所學習的句型，並熟悉課文語詞。 13. 能從課程增加語詞能力，進而使用較完整的句子，介紹自己的家中生活。 14. 能複習「歡迎來阮兜」單元中家中隔間與屋裡的物品用語，並運用於日常生活中。 15. 能正確朗讀課文並認讀課文中的重要語詞。 16. 能聽懂且說出生活中常見的植物用語，並學會造句與運用。 17. 能正確運用課程所學習的句型，並熟悉本課語詞。 18. 從課程學習觀察植物，及建立愛護植物、親近植物的觀念。 19. 能複習「美麗的世界」單元中常見昆蟲與植物名稱，並運用在日常生活中。 20. 能正確朗讀課文並認讀課文中的重要語詞。 21. 能聽懂且說出生活中常見的昆蟲用語，並學會運用。 22. 能正確運用課程所學習的句型，並熟悉課文語詞。 <p>從課程的學習，培養細心觀察生活、大自然，及維護環境的好習慣。</p> <ol style="list-style-type: none"> 23. 能正確念讀課文並可認念課文中的閩南語字詞。

24. 能運用句型「(人/物)佇(佗位)的邊仔」的句型，進行加長語句的練習。
25. 透過課程活動，促進學生的團隊合作，並將閩南語文應用於日常溝通互動之中。
26. 能理解本課繪本故事的內容，並能以自己的話使用閩南語說出故事。
27. 能在老師的引導下進行閱讀理解的練習。
28. 能在課堂上使用閩南語文和老師、同學進行問答或討論。
29. 能學會與意思接近與意思相反的字詞。

二下：

1. 能使用閩南語念讀課文，提高閩南語的口語能力。
2. 能辨識生活中常見的蔬菜語詞，擴充閩南語語詞的詞彙量。
3. 能辨認閩南語常見的漢字寫法，增進語言使用能力。
4. 能運用句型「(啥物人) + 上佢意 + 食(啥物菜蔬)。」做語句加長，強化閩南語應用能力。
5. 透過課程活動促進學生團隊合作，並將閩南語文應用於日常溝通互動之中。
6. 能辨識生活中常見的餐具語詞，擴充閩南語詞的詞彙量。
7. 能運用句型「(啥物人) + 用(啥物餐具) + (做啥物代誌)。」做語句加長，強化閩南語應用能力。
8. 能用閩南語描述各類餐具的功能，並應用於日常生活之中。
9. 能辨識生活中常見的自然現象語詞，擴充閩南語詞的詞彙量。
10. 能運用句型「(啥物人) + 有看著 + 天頂的(自然現象)。」做語句加長，強化閩南語應用能力。
11. 能用閩南語描述課文所列的自然現象特色，並主動應用於日常對話中。
12. 能辨識生活中常見的天氣語詞，擴充閩南語詞的詞彙量。
13. 能運用句型「(啥物人) + 講 + 今仔日是(啥物天氣)。」做語句加長，強化閩南語應用能力。
14. 能運用閩南語描述課文所列的天氣現象，並主動應用於日常對話中。
15. 能辨識生活中常見的交通工具語詞，擴充閩南語詞的詞彙量。
16. 能運用句型「(啥物人) + 坐(啥物交通工具) + 去(佗位)。」做語句加長，強化閩南語應用能力。
17. 能以閩南語說出常見交通工具語詞及其特色，並且運用於日常生活之中。
18. 能學會與意思接近與意思相反的字詞。
19. 能夠熟悉本學期所學的語詞與句型，並運用於日常生活中。

教學與評量
說明

一、教材編選與資源(教科書版本、相關資源)

(一) 教材編選

1. 本教材根據民國一一〇年教育部「十二年國民基本教育課程綱要語文領域——本土語文(閩南語文)」編寫。
2. 本教材用字根據教育部公布之「教育部臺灣閩南語常用詞辭典」編寫。
3. 本教材以單元組織方式呈現，每冊三個單元。內容呼應核心素養三面向、九項目之教育價值與功能，並配合各學習領域課程和重大議題編寫。
4. 本教材依據兒童心理與認知發展，結合兒童生活經驗，編寫生活化、實用化、趣味性及文學性的課程，並搭配生動活潑的插圖，以增進學習興趣。

(二) 教材來源

1. 以教育部審定版之教材為主：

年級	出版社	冊數
二年級	真平	三、四冊

2. 以桃園市新屋區在地化課程為輔。

(三) 教學資源

1. 教科用書及教師備課用書
2. 數位媒材（教學光碟、教學電子書、補充影片）及網路資源
3. 圖書館（室）及圖書教室
4. 智慧（專科）教室（觸控白板、即時回饋系統）

二、教學方法

(一) 直接教學法：

本教材使用直接教學法，每堂課可藉由引起動機來複習學生的先備知識，並激發學生對學習閩南語和課程的好奇心，接著再進入正課，呈現新教材，藉由教師清晰而有條理的講解，讓學生吸收知識。

有鑑於語言學習應該直接從語句學起，且基於語文學習領域（閩南語）課綱規定，因此二年級教材不進行閩南語音標教學，而是著重在聽、說的部分，讓學生在自然的環境下學習閩南語。

(二) 遊戲教學法：

杜威強調「生活即學習」、「遊戲即生活」，兒童藉由遊戲學習到知識和社會行為，因此本教材強調遊戲學習，在「習作」部分提供學生各種有趣的練習，在教案中提供教師可利用的遊戲。讓學生在遊戲的同時，能複習課程、學習團隊合作和社會行為、提升班級向心力，也增加對閩南語課程的喜愛。

(三) 引導式教學：

課程中的習作部分以「教師引導、提問→學生回答→教師解答」的方式，讓學生熟悉、了解課程。在句型教學部分，教師先進行講解說明，再由學生舉例回答，使學生能徹底了解句型的用法，並活用於日常生活中。

(四) 強調學生參與度：

本教材編寫強調學生的參與度，在此原則下，無論是讀本習作或教學活動、學習單、評量測驗的編寫，都能夠讓學生有參與的機會，藉此可增加學生聽、說閩南語的機會，也能增進師生間的互動，使班級更為氣氛融洽。

三、教學評量

1. 範圍包括學習表現與學習內容，並兼重核心素養培養。
2. 目的在了解學生的學習效能，並做為改進教學、促進學習的參考，因此評量包含「形成性評量」和「總結性評量」兩部分。前者用於平時教學活動中，主要在發現和診斷問題；後者則採定期實施，旨在評定學習成效。
3. 採多元評量方式，以情境對話式評量、表演評量、遊戲評量、態度評量、聽力評量、朗誦評量、歌曲演唱、影片欣賞、報告評量、實作評量、觀察及學習歷程檔案等方式為主，紙筆測驗為輔，藉此了解學生的學習情

<p>況，並做為教學人員調適教學之用。</p> <p>4. 實施宜建立適當的規準，使學生對閩南語文的學習產生高度的興趣，同時維持基本的學習成就表現。</p> <p>5. 評量後，教學人員宜依據相關資料自我省思、改善教學，以提升學生學習成效。</p>
--

桃園市笨港國民小學 112 學年度【本土語文領域-閩南語】領域學習課程計畫			
每週節數	1	設計者	三年級教學團隊
核心素養	A 自主行動	<input checked="" type="checkbox"/> A1. 身心素質與自我精進、 <input checked="" type="checkbox"/> A2. 系統思考與問題解決、 <input checked="" type="checkbox"/> A3. 規劃執行與創新應變	
	B 溝通互動	<input checked="" type="checkbox"/> B1. 符號運用與溝通表達、 <input type="checkbox"/> B2. 科技資訊與媒體素養、 <input type="checkbox"/> B3. 藝術涵養與美感素養	
	C 社會參與	<input checked="" type="checkbox"/> C1. 道德實踐與公民意識、 <input checked="" type="checkbox"/> C2. 人際關係與團隊合作、 <input type="checkbox"/> C3. 多元文化與國際理解	
課程理念	<p>一、教材編寫方面，以本土化、生活化、現代化為前提設計課程，使學生在日常生活中能應用閩南語表達情意。</p> <p>二、課程架構是以程度上的延伸做設計，每一單元都各自獨立，因此可以銜接各版本，在教學上不會有銜接上的問題，也不會造成學生學習上的困難。</p> <p>三、教材分課文、語詞、口語表達、拼音、習作、單元複習、看圖講故事，並附有貼紙、國語對照、圖卡、小白板、習寫小冊，使學生能在輕鬆愉悅的氣氛中學習閩南語課程。</p>		
學習重點	學習表現	1-Ⅱ-1 能應用閩南語標音符號、羅馬字及漢字，協助聆聽理解。 1-Ⅱ-3 能聆聽並理解對方所說的閩南語。 2-Ⅱ-1 能運用閩南語的標音符號、羅馬字及漢字，協助口語表達。 2-Ⅱ-2 能用閩南語簡單說出日常生活計畫。 3-Ⅱ-1 能閱讀日常生活中常見的閩南語文，並了解其意義。 3-Ⅱ-2 能運用標音符號、羅馬字及漢字認讀日常生活中常見、簡單的閩南語文。 3-Ⅱ-3 能透過閩南語文的閱讀，了解為人處事的道理。 4-Ⅱ-1 能運用閩南語文簡單寫出自己的感受與需求。 4-Ⅱ-2 能運用閩南語文寫出對他人的感謝、關懷與協助。	
	學習內容	<input type="checkbox"/> Aa-Ⅱ-1 羅馬拼音。 <input type="checkbox"/> Aa-Ⅱ-2 漢字書寫。 <input type="checkbox"/> Ab-Ⅱ-1 語詞運用。 <input type="checkbox"/> Ab-Ⅱ-2 句型運用。 <input type="checkbox"/> Ab-Ⅱ-3 方音差異。	

- ◎Ac-Ⅱ-1 生活故事。
- ◎Ba-Ⅱ-1 社交稱謂。
- ◎Bd-Ⅱ-1 環境保護。
- ◎Bg-Ⅱ-1 生活應對。
- ◎Bg-Ⅱ-2 口語表達。

三上

閩南語 第5
冊

第一單元
食食

第一課 食晝
第二課 下晡的點心

第二單元
行行出狀元

第三課 擔仔位
第四課 咱的英雄

第三單元
方位

第五課 去旅行

課程架構表

	<p>三下</p> <div style="display: flex; justify-content: center; align-items: center; gap: 20px;"> <div style="border: 1px solid black; padding: 10px; text-align: center;"> 閩南語 第6冊 </div> <div style="border: 1px solid black; padding: 10px; text-align: center;"> 第一單元 健康的生活 </div> <div style="border: 1px solid black; padding: 10px; text-align: center;"> 第一課 運動會 第二課 露營 </div> </div> <div style="display: flex; justify-content: center; align-items: center; gap: 20px; margin-top: 20px;"> <div style="border: 1px solid black; padding: 10px; text-align: center;"> 第二單元 愛細膩 </div> <div style="border: 1px solid black; padding: 10px; text-align: center;"> 第三課 緊緊緊 第四課 好佳哉 </div> </div> <div style="display: flex; justify-content: center; align-items: center; gap: 20px; margin-top: 20px;"> <div style="border: 1px solid black; padding: 10px; text-align: center;"> 第三單元 時間 </div> <div style="border: 1px solid black; padding: 10px; text-align: center;"> 第五課 時間走 傷緊 </div> </div>
<p>融入之議題</p>	<p>安全教育、環境教育、品德教育、戶外教育、生涯規劃教育、閱讀素養教育</p>
<p>學習目標</p>	<p>三上：</p> <ol style="list-style-type: none"> 1. 能正確朗讀課文並認讀課文中的重要語詞。 2. 能聽懂且說出生活中常見的用餐時間、食物說法，並學會運用。 3. 能透過課程提供的句型，掌握語詞運用的方法，並應用於日常生活。 4. 能藉由課程活動學習正確的用餐禮儀，及團隊合作的精神。 5. 能聽懂且說出常見的點心名稱，並能透過課程提供的句型應用於日常生活。 6. 能認識 ABB 結構之疊字詞，並能搭配常見的點心名稱，陳述食物的滋味。 7. 能透過課程活動，與他人協力完成指定任務，學習團隊合作的精神。 8. 能聽懂且說出生活中常見的攤位、商店說法，並學會運用。 9. 能藉由課程活動重新認識生活圈各類攤販、商店，建立對社區的歸屬感。 10. 能聽懂且說出生活中常見的職業名稱說法，並學會運用。 11. 能藉由課程活動發掘個人志趣，擬訂未來目標，並尊重、感謝各行各業的貢獻。 12. 能聽懂且說出生活中常見用以表示位置的方向說法，並學會運用。 13. 能藉由課程活動增強空間認知能力且類化至生活，並學習團隊合作的精神。 <p>三下：</p> <ol style="list-style-type: none"> 1. 能正確朗讀課文並認讀課文的重要語詞、分辨方音差異。 2. 能閱讀閩南語文，並根據課文進行文本分析、簡述大意。 3. 能用閩南語說出運動會的活動項目，並運用語詞造句。 4. 能用閩南語書寫並發表運動會時的班級加油口號。 5. 能用閩南語進行發表與討論，傳達自己的想法。 6. 能用閩南語說出休閒活動、休閒場所的語詞，並了解各種休閒活動的好處，且運用語詞造句。 7. 能運用課程句型及對話，並適時運用於日常生活。 8. 能用閩南語進行發表與討論，傳達自己的想法與假期規劃。 9. 能用閩南語說出意外傷害的名稱，並學會「無（動詞）著」的構詞，且能運用語詞造句。 10. 能用閩南語書寫並發表意外傷害的具體狀況與原因。 11. 能用閩南語說出病痛的名稱，並能具體陳述其症狀，且能運用語詞造句。 12. 能用閩南語書寫並發表病痛的具體狀況，並推論其原因。 13. 能用閩南語說出時間詞，並運用時間詞表述各項生活作息或規劃。

14.能透過課程活動引導，思考並規劃自己的時間，且用閩南語進行發表。

15.能運用課程句型造句，並應用於日常生活中。

一、教材編選與資源(教科書版本、相關資源)

(一)教材編選

1.本教材根據民國一一〇年教育部「十二年國民基本教育課程綱要語文領域——本土語文(閩南語文)」編寫。

2.本教材用字根據教育部公布之「教育部臺灣閩南語常用詞辭典」編寫。

3.本教材以單元組織方式呈現，每冊三個單元。內容呼應核心素養三面向、九項目之教育價值與功能，並配合各學習領域課程和重大議題編寫。

4.本教材依據兒童心理與認知發展，結合兒童生活經驗，編寫生活化、實用化、趣味性及文學性的課程，並搭配生動活潑的插圖，以增進學習興趣。

(二)教材來源

1.以教育部審定版之教材為主：

年級	出版社	冊數
三年級	真平	五、六冊

2.以桃園市新屋區在地化課程為輔。

(三)教學資源

1.教科用書及教師備課用書

2.數位媒材(教學光碟、教學電子書、補充影片)及網路資源

3.圖書館(室)及圖書教室

4.智慧(專科)教室(觸控白板、即時回饋系統)

二、教學方法

(一)直接教學法：

本教材使用直接教學法，每堂課可藉由引起動機來複習學生的先備知識，並激發學生對學習閩南語和課程的好奇心，接著再進入正課，呈現新教材，藉由教師清晰而有條理的講解，讓學生吸收知識。

(二)圖像教學法：

本教材根據語文學習領域(閩南語)課綱規定，從三年級開始增加音標學習課程，由淺而深、由易而難，循序漸進向學生介紹台灣羅馬字拼音，並搭配圖像，使學生能看到音標直接拼讀出語詞。此外還有各種口說、聽力、紙筆練習，使學生能利用拼音學習閩南語，閩南語學習更加事半功倍。

(三)遊戲教學法：

杜威強調「生活即學習」、「遊戲即生活」，兒童藉由遊戲學習到知識和社會行為，因此本教材強調遊戲學習，在「習作」部分提供學生各種有趣的練習，在教案中提供教師可利用的遊戲。讓學生在遊戲的同時，能複習課程、學習團隊合作和社會行為、提升班級向心力，也增加對閩南語課程的喜愛。

教學與評量
說明

(四) 引導式教學：

課程中的習作部分以「教師引導、提問→學生回答→教師解答」的方式，讓學生熟悉、了解課程。在句型教學部分，教師先進行講解說明，再由學生舉例回答，使學生能徹底了解句型的用法，並活用於日常生活中。

(五) 強調學生參與度：

本教材編寫強調學生的參與度，在此原則下，無論是讀本習作或教學活動、學習單、評量測驗的編寫，都能夠讓學生有參與的機會，藉此可增加學生聽、說閩南語的機會，也能增進師生間的互動，使班級更為氣氛融洽。

三、教學評量

1. 範圍包括學習表現與學習內容，並兼重核心素養培養。
2. 目的在了解學生的學習效能，並做為改進教學、促進學習的參考，因此評量包含「形成性評量」和「總結性評量」兩部分。前者用於平時教學活動中，主要在發現和診斷問題；後者則採定期實施，旨在評定學習成效。
3. 採多元評量方式，以情境對話式評量、表演評量、遊戲評量、態度評量、聽力評量、朗誦評量、歌曲演唱、影片欣賞、報告評量、實作評量、觀察及學習歷程檔案等方式為主，紙筆測驗為輔，藉此了解學生的學習情況，並做為教學人員調適教學之用。
4. 實施宜建立適當的規準，使學生對閩南語文的學習產生高度的興趣，同時維持基本的學習成就表現。
5. 評量後，教學人員宜依據相關資料自我省思、改善教學，以提升學生學習成效。

桃園市笨港國民小學 112 學年度【本土語文領域-閩南語】領域學習課程計畫			
每週節數	1	設計者	四年級教學團隊
核心素養	A 自主行動	■A1. 身心素質與自我精進、■A2. 系統思考與問題解決、 □A3. 規劃執行與創新應變	
	B 溝通互動	■B1. 符號運用與溝通表達、■B2. 科技資訊與媒體素養、 □B3. 藝術涵養與美感素養	
	C 社會參與	■C1. 道德實踐與公民意識、■C2. 人際關係與團隊合作、 □C3. 多元文化與國際理解	
課程理念	一、教材編寫方面，以本土化、生活化、現代化為前提設計課程，使學生在日常生活能應用閩南語表達情意。 二、課程架構是以程度上的延伸做設計，每一單元都各自獨立，因此可以銜接各版本，在教學上不會有銜接上的問題，也不會造成學生學習上的困難。 三、教材分課文、語詞、口語表達、拼音、習作、單元複習、看圖講故事，並附有圖卡、小白板、習寫小冊，使學生能在輕鬆愉悅的氣氛中學習閩南語課程。		
學習重點	學習表現	1-II-1 能應用閩南語標音符號、羅馬字及漢字，協助聆聽理解。 1-II-2 能聆聽與欣賞閩南語相關藝文活動。 1-II-3 能聆聽並理解對方所說的閩南語。	

		<p>2-II-1 能運用閩南語的標音符號、羅馬字及漢字，協助口語表達。</p> <p>2-II-2 能用閩南語簡單說出日常生活計畫。</p> <p>3-II-1 能閱讀日常生活中常見的閩南語文，並了解其意義。</p> <p>3-II-2 能運用標音符號、羅馬字及漢字認讀日常生活中常見、簡單的閩南語文。</p> <p>3-II-3 能透過閩南語文的閱讀，了解為人處事的道理。</p> <p>4-II-1 能運用閩南語文簡單寫出自己的感受與需求。</p> <p>4-II-2 能運用閩南語文寫出對他人的感謝、關懷與協助。</p>
	學習內容	<p>⊙Aa-II-1 羅馬拼音。</p> <p>⊙Aa-II-2 漢字書寫。</p> <p>⊙Ab-II-1 語詞運用。</p> <p>⊙Ab-II-2 句型運用。</p> <p>⊙Ab-II-3 方音差異。</p> <p>⊙Ac-II-1 生活故事。</p> <p>⊙Ac-II-2 詩歌短文。</p> <p>⊙Bc-II-1 社區生活。</p> <p>⊙Bd-II-1 環境保護。</p> <p>⊙Bd-II-3 海洋保育。</p> <p>⊙Bf-II-1 表演藝術。</p> <p>⊙Bf-II-2 藝術欣賞。</p> <p>⊙Bg-II-1 生活應對。</p> <p>⊙Bg-II-2 口語表達。</p>

課程架構表

四上

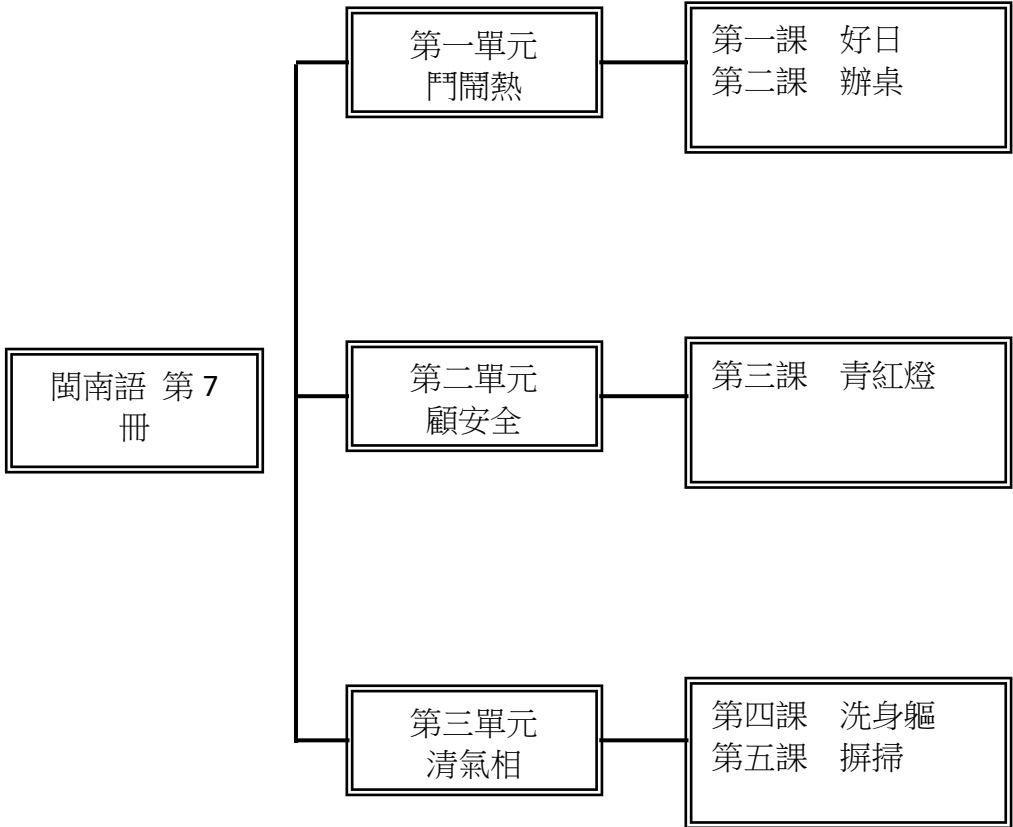

四下

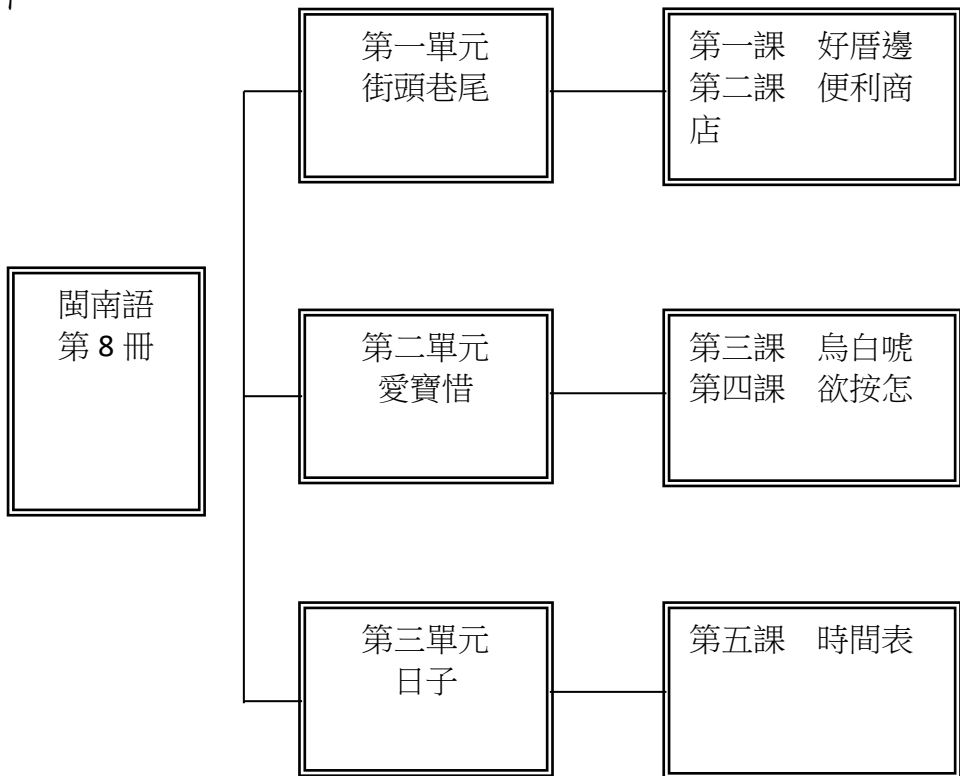

融入之議題	多元文化教育、環境教育、安全教育、家庭教育、品德教育、戶外教育、生涯發展規劃教育
學習目標	<p>四上：</p> <ol style="list-style-type: none"> 1. 能透過標音符號及漢字的學習，簡單說出日常生活計畫，並能寫出關鍵語詞。 2. 能以閩南語說出家族生活的重大活動、運用對話練習說出己身的生日，及詢問同學的生日。 3. 能分辨方音差異，並正確念讀語詞及疊字語詞。 4. 能透過閩南語文的閱讀，學習日常生活中所謂的吉日。 5. 能應用閩南語文寫出表達感謝之意。 6. 能透過標音符號及漢字的學習，簡單說出參與辦桌的經驗或想像。 7. 能透過文本閱讀，理解辦桌的場景配置及其基本流程。 8. 能透過文本閱讀理解文章的起承轉合之結構。 9. 能透過標音符號及漢字的學習，簡單說出紅綠燈自述的文本意涵。 10. 能透過文本閱讀，理解在交通安全中紅綠燈的功能及貢獻。 11. 能分辨方音差異，並正確念讀語詞及分辨第一、七、三聲。 12. 能透過文本閱讀，理解文章的三段意義段之段落大意。 13. 能透過標音符號及漢字的學習，說出洗澡時所用的清潔用品。 14. 能以閩南語說出洗澡時的情景、運用對話練習說洗澡前經常發生的情境。 15. 能透過閩南語文的閱讀，學習日常生活中清潔用品閩南語的說法。 16. 能聽辨第二聲及第五聲的差異。 17. 能正確讀出本課課文，並了解課文文意。 18. 能說出課本所列打掃工具及打掃工作的語詞，並了解環境整潔的重要性。 19. 能運用「用+(物品)+(動詞詞組)」及「(人)+做伙+(動詞詞組)」的句型。 20. 能習得課本所列對話，並適時於生活中運用。 21. 能學會第一、二、三、五、七聲的本調，並完成其後的標音符號學習。 <p>四下：</p> <ol style="list-style-type: none"> 1. 能透過標音符號及漢字的學習，簡單說出社區生活，並能寫出關鍵語詞。 2. 能以閩南語說出社區生活中的重大活動、運用對話練習說出社區中守望相助的期待或經驗。 3. 能分辨方音差異，並正確念讀第四聲及第八聲。 4. 能透過閩南語文的閱讀，學習對社區生活的描述。 5. 能應用閩南語文對守護社區的人們表達感謝之意。 6. 能透過課文內容，了解便利商店的功能。 7. 能透過標音符號及漢字的學習，說出便利超商各項功能。 8. 能以閩南語說出便利商店情景、運用對話練習發表到便利商店買東西的經驗。 9. 能分辨方音差異，並正確念讀語詞。 10. 能透過閩南語文的閱讀，認識便利商店在日常生活中所扮演的角色。 11. 能聽辨第四聲及第八聲的差異。 12. 能透過標音符號及漢字的學習，練習表演藝術中角色語言的表達，並能寫出關鍵語詞。 13. 能以閩南語說出角色語言的傳達訊息，運用句型練習掌握「講到啥物，就按怎」及對動物特徵的描述。 14. 能分辨方音差異，並正確念讀第四聲及第八聲的舌尖音。 15. 能透過閩南語文的閱讀，學習戲劇角色特徵之描述。 16. 能應用閩南語文簡單寫出戲劇對白。 17. 能透過標音符號及漢字的學習，簡單說出環境受到破壞後的災害，並能寫出關鍵語詞。 18. 能以閩南語說出造成環境破壞的原因。 19. 能透過閩南語文的閱讀，學習環境保護對生態的重要性。 20. 能應用閩南語文寫出對環境保護的承諾。 21. 能應用閩南語文簡單寫出戲劇對白。 22. 能正確讀出本課課文，並了解課文文意。 23. 能說出課本所列月分及日期的語詞，並於生活中運用。 24. 能進行「……有…有…」的句型練習。 25. 能習得課本所列對話，並適時於生活中運用。

26. 能學會第四、八聲的入聲變調，並完成其後的標音符號學習。

一、教材編選與資源(教科書版本、相關資源)

(一) 教材編選

1. 本教材根據民國一一〇年教育部「十二年國民基本教育課程綱要語文領域——本土語文(閩南語文)」編寫。
2. 本教材用字根據教育部公布之「教育部臺灣閩南語常用詞辭典」編寫。
3. 本教材以單元組織方式呈現，每冊三個單元。內容呼應核心素養三面向、九項目之教育價值與功能，並配合各學習領域課程和重大議題編寫。
4. 本教材依據兒童心理與認知發展，結合兒童生活經驗，編寫生活化、實用化、趣味性及文學性的課程，並搭配生動活潑的插圖，以增進學習興趣。

(二) 教材來源

1. 以教育部審定版之教材為主：

年級	出版社	冊數
四年級	真平	七、八冊

2. 以桃園市新屋區在地化課程為輔。

(三) 教學資源

1. 教科用書及教師備課用書
2. 數位媒材(教學光碟、教學電子書、補充影片)及網路資源
3. 圖書館(室)及圖書教室
4. 智慧(專科)教室(觸控白板、即時回饋系統)

二、教學方法

(一) 直接教學法：

本教材使用直接教學法，每堂課可藉由引起動機來複習學生的先備知識，並激發學生對學習閩南語和課程的好奇心，接著再進入正課，呈現新教材，藉由教師清晰而有條理的講解，讓學生吸收知識。

(二) 圖像教學法：

本教材根據語文學習領域(閩南語)課綱規定，從三年級開始增加音標學習課程，由淺而深、由易而難，循序漸進向學生介紹台灣羅馬字拼音，並搭配圖像，使學生能看到音標直接拼讀出語詞。此外還有各種口說、聽力、紙筆練習，使學生能利用拼音學習閩南語，閩南語學習更加事半功倍。

(三) 遊戲教學法：

杜威強調「生活即學習」、「遊戲即生活」，兒童藉由遊戲學習到知識和社會行為，因此本教材強調遊戲學習，在「習作」部分提供學生各種有趣的練習，在教案中提供教師可利用的遊戲。讓學生在遊戲的同時，能複習課程、學習團隊合作和社會行為、提升班級向心力，也增加對閩南語課程的喜愛。

(四) 引導式教學：

教學與評量
說明

課程中的習作部分以「教師引導、提問→學生回答→教師解答」的方式，讓學生熟悉、了解課程。在句型教學部分，教師先進行講解說明，再由學生舉例回答，使學生能徹底了解句型的用法，並活用於日常生活中。

(五) 強調學生參與度：

本教材編寫強調學生的參與度，在此原則下，無論是讀本習作或教學活動、學習單、評量測驗的編寫，都能夠讓學生有參與的機會，藉此可增加學生聽、說閩南語的機會，也能增進師生間的互動，使班級更為氣氛融洽。

三、教學評量

1. 範圍包括學習表現與學習內容，並兼重核心素養培養。
2. 目的在了解學生的學習效能，並做為改進教學、促進學習的參考，因此評量包含「形成性評量」和「總結性評量」兩部分。前者用於平時教學活動中，主要在發現和診斷問題；後者則採定期實施，旨在評定學習成效。
3. 採多元評量方式，以情境對話式評量、表演評量、遊戲評量、態度評量、聽力評量、朗誦評量、歌曲演唱、影片欣賞、報告評量、實作評量、觀察及學習歷程檔案等方式為主，紙筆測驗為輔，藉此了解學生的學習情況，並做為教學人員調適教學之用。
4. 實施宜建立適當的規準，使學生對閩南語文的學習產生高度的興趣，同時維持基本的學習成就表現。
5. 評量後，教學人員宜依據相關資料自我省思、改善教學，以提升學生學習成效。

桃園市笨港國民小學 112 學年度【本土語文領域-閩南語】領域學習課程計畫			
每週節數	1	設計者	五年級教學團隊
核心素養	A 自主行動	<input checked="" type="checkbox"/> A1. 身心素質與自我精進、 <input checked="" type="checkbox"/> A2. 系統思考與問題解決、 <input checked="" type="checkbox"/> A3. 規劃執行與創新應變	
	B 溝通互動	<input checked="" type="checkbox"/> B1. 符號運用與溝通表達、 <input type="checkbox"/> B2. 科技資訊與媒體素養、 <input checked="" type="checkbox"/> B3. 藝術涵養與美感素養	
	C 社會參與	<input checked="" type="checkbox"/> C1. 道德實踐與公民意識、 <input checked="" type="checkbox"/> C2. 人際關係與團隊合作、 <input checked="" type="checkbox"/> C3. 多元文化與國際理解	
課程理念	<p>一、教材編寫方面，以本土化、生活化、現代化為前提設計課程，使學生在日常生活中能應用閩南語表達情意。</p> <p>二、課程架構是以程度上的延伸做設計，每一單元都各自獨立，因此可以銜接各版本，在教學上不會有銜接上的問題，也不會造成學生學習上的困難。</p> <p>三、教材分課文、語詞、口語表達、習作、單元複習、看圖聽故事，並附有傳統念謠、歡喜來過節、貼紙、國語對照、圖卡、語詞分類表、閩南語國語語詞對照表，使學生能在輕鬆愉悅的氣氛中學習閩南語課程。</p>		
學習重點	學習表現	1-III-1 能正確聽辨並尊重閩南語方音與語詞的差異性。 1-III-2 能主動注意並理解科技、資訊及各類媒體的閩南語訊息。 2-III-1 能妥善運用科技媒材增進閩南語的口說能力。 2-III-2 能運用閩南語進行對話、分享與討論。 2-III-3 能運用閩南語對生活周遭事物進行有條理的口頭描述。	

		<p>2-III-4 能念唱閩南語藝文作品，並建立美感素養。</p> <p>2-III-5 能以閩南語口語表達對多元文化的初步認識。</p> <p>2-III-6 能運用閩南語詢問與回答日常生活中的熟悉主題，並能說出在地文化的特色與關懷。</p> <p>3-III-1 能初步運用字、辭典及其他工具書，輔助閩南語文的閱讀。</p> <p>3-III-2 能透過閱讀了解閩南語文學作品的主題及內涵。</p> <p>3-III-3 能從閱讀閩南語文過程中認識在地的文化特色。</p> <p>4-III-1 能以簡單的閩南語文寫出日常生活相關的短文。</p> <p>4-III-2 能運用閩南語文媒材、工具書或線上字、辭典檢索系統以輔助書寫。</p>
	<p>學習內容</p>	<p>◎Aa-III-1 羅馬拼音。</p> <p>◎Aa-III-2 漢字書寫。</p> <p>◎Ab-III-1 語詞運用。</p> <p>◎Ab-III-2 句型運用。</p> <p>◎Ab-III-3 方音差異。</p> <p>◎Ab-III-4 文白異讀。</p> <p>◎Ac-III-1 生活故事。</p> <p>◎Ac-III-2 詩歌短文。</p> <p>◎Ba-III-3 情緒表達。</p> <p>◎Bc-III-1 社區生活。</p> <p>◎Bd-III-1 環境保護。</p> <p>◎Be-III-2 影音媒材。</p> <p>◎Bg-III-1 生活應對。</p> <p>◎Bg-III-2 口語表達。</p> <p>◎Bh-III-1 物產景觀。</p> <p>◎Bh-III-2 區域人文。</p>
<p>課程架構表</p>	<p>五上</p> <div style="text-align: center;"> <pre> graph LR A[閩南語 第9] --- B[第一單元 新時代] A --- C[第二單元 心適代] A --- D[第三單元 過好年] B --- E["第一課 線頂買賣 第二課 未來一直 ㄟ"] C --- F["第三課 燒冷冰 第四課 嬭稜無地 ㄟ"] D --- G[第五課 過年] </pre> </div>	

	<p>五下</p> <pre> graph LR A[閩南語 第10冊] --- B[第一單元 保平安] A --- C[第二單元 好光景] A --- D[第三單元 寶島臺灣] B --- E[第一課 地動] B --- F[第二課 火燒厝] C --- G[第三課 行踏] D --- H[第四課 氣象報導] D --- I[第五課 火車] </pre>
<p>融入之議題</p>	<p>資訊教育、家庭教育、多元文化教育、性別平等教育、環境教育、防災教育</p>
<p>學習目標</p>	<p>五上：</p> <ol style="list-style-type: none"> 1. 能透過標音符號及漢字的學習，簡單說出消費經驗，並能寫出關鍵語詞。 2. 能以閩南語說出課文大意及課文主旨。 3. 能分辨方音差異，並正確念讀 ah、auh、ik、iak、iok、ut 及 uat 入聲韻。 4. 能透過閩南語文的閱讀，學習科技產物的相關說法。 5. 能應用閩南語文簡單寫出線上購物流程。 6. 能透過標音符號及漢字的學習，簡單說出科技為生活帶來的變化，並能寫出關鍵語詞。 7. 能透過閩南語文的閱讀，學習過去與現在人們生活在「烹煮、通訊、交通」變化的說法。 8. 能應用閩南語文簡單寫出科技帶來的生活變化。 9. 能說出課本所列點心及手部動作的語詞，並於生活中運用。 10. 能習得課本所列對話，並適時於生活中運用。 11. 能學會雙唇入聲韻尾/-p/、舌尖入聲韻尾/-t/的入聲韻母，並完成其後的標音符號學習。 12. 能說出課本所列之反義詞彙，並於生活中運用。 13. 能運用反義詞進行「……是……抑是……」的句型練習。 14. 能透過標音符號及漢字的學習，說出學生過年的經驗。 15. 能將 ABB 構詞應用在日常對話中。 16. 能透過閩南語文的閱讀，學習過年的吉祥話。 <p>五下：</p> <ol style="list-style-type: none"> 1. 能應用標音符號、漢字理解課文文意內容。 2. 能分辨方音差異，並正確念讀語詞。 3. 能應用閩南語說出地震時的心情和感覺，並能做出正確的防護動作。 4. 能透過閩南語詞的認識，能知道手部動作和腳部動作的單純詞動詞，並知道用法。 5. 能熟念地震時自我保護的動作。 6. 能透過標音符號及漢字的學習，簡單說出發生事故的過程及結果，並能寫出關鍵語詞。 7. 能以閩南語說出段落大意及本課大意。

8. 能分辨方音差異，並正確念讀入聲韻尾。
9. 能透過閩南語文的閱讀，學習發生事故時的描述手法，進而促進對社區鄰里的關懷。
10. 能應用閩南語文簡單寫出對救災單位的感謝。
11. 能透過標音符號及漢字的學習，簡單說出大自然的四季之美，並能寫出關鍵語詞。
12. 能分辨方音差異，並正確念讀本課音標教學之內容。
13. 能透過閩南語文的閱讀，學習描寫四季的自然景觀，進而激發欣賞自然之美。
14. 能應用閩南語文簡單寫出對景點的描述。
15. 能說出課本所列臺灣的縣市名稱，並於生活中運用。
16. 能進行「…較緊…，若無，……」、「按……對……去」的句型練習。
17. 能習得課本所列對話，並適時於生活中運用。
18. 能學會鼻音韻母，並完成其後的標音符號學習。

一、教材編選與資源(教科書版本、相關資源)

(一) 教材編選

1. 本教材根據民國一一〇年教育部「十二年國民基本教育課程綱要語文領域——本土語文(閩南語文)」編寫。
2. 本教材用字根據教育部公布之「教育部臺灣閩南語常用詞辭典」編寫。
3. 本教材以單元組織方式呈現，每冊三個單元。內容呼應核心素養三面向、九項目之教育價值與功能，並配合各學習領域課程和重大議題編寫。
4. 本教材依據兒童心理與認知發展，結合兒童生活經驗，編寫生活化、實用化、趣味性及文學性的課程，並搭配生動活潑的插圖，以增進學習興趣。

(二) 教材來源

1. 以教育部審定版之教材為主：

年級	出版社	冊數
五年級	真平	九、十冊

2. 以桃園市新屋區在地化課程為輔。

(三) 教學資源

1. 教科用書及教師備課用書
2. 數位媒材(教學光碟、教學電子書、補充影片)及網路資源
3. 圖書館(室)及圖書教室
4. 智慧(專科)教室(觸控白板、即時回饋系統)

二、教學方法

(一) 直接教學法：

本教材使用直接教學法，每堂課可藉由引起動機來複習學生的先備知識，並激發學生對學習閩南語和課程的好奇心，接著再進入正課，呈現新教材，藉由教師清晰而有條理的講解，讓學生吸收知識。

(二) 圖像教學法：

本教材根據語文學習領域(閩南語)課綱規定，從三年級開始增加音標學習課程，由淺而深、由易而難，循序漸進向學生介紹台灣羅馬字拼

音，並搭配圖像，使學生能看到音標直接拼讀出語詞。此外還有各種口說、聽力、紙筆練習，使學生能利用拼音學習閩南語，閩南語學習更加事半功倍。

（三）遊戲教學法：

杜威強調「生活即學習」、「遊戲即生活」，兒童藉由遊戲學習到知識和社會行為，因此本教材強調遊戲學習，在「習作」部分提供學生各種有趣的練習，在教案中提供教師可利用的遊戲。讓學生在遊戲的同時，能複習課程、學習團隊合作和社會行為、提升班級向心力，也增加對閩南語課程的喜愛。

（四）引導式教學：

課程中的習作部分以「教師引導、提問→學生回答→教師解答」的方式，讓學生熟悉、了解課程。在句型教學部分，教師先進行講解說明，再由學生舉例回答，使學生能徹底了解句型的用法，並活用於日常生活中。

（五）強調學生參與度：

本教材編寫強調學生的參與度，在此原則下，無論是讀本習作或教學活動、學習單、評量測驗的編寫，都能夠讓學生有參與的機會，藉此可增加學生聽、說閩南語的機會，也能增進師生間的互動，使班級更為氣氛融洽。

三、教學評量

1. 範圍包括學習表現與學習內容，並兼重核心素養培養。
2. 目的在了解學生的學習效能，並做為改進教學、促進學習的參考，因此評量包含「形成性評量」和「總結性評量」兩部分。前者用於平時教學活動中，主要在發現和診斷問題；後者則採定期實施，旨在評定學習成效。
3. 採多元評量方式，以情境對話式評量、表演評量、遊戲評量、態度評量、聽力評量、朗誦評量、歌曲演唱、影片欣賞、報告評量、實作評量、觀察及學習歷程檔案等方式為主，紙筆測驗為輔，藉此了解學生的學習情況，並做為教學人員調適教學之用。
4. 實施宜建立適當的規準，使學生對閩南語文的學習產生高度的興趣，同時維持基本的學習成就表現。
5. 評量後，教學人員宜依據相關資料自我省思、改善教學，以提升學生學習成效。

桃園市笨港國民小學 112 學年度【本土語文領域-閩南語】領域學習課程計畫

每週節數	1	設計者	六年級教學團隊
核心素養	A 自主行動	<input type="checkbox"/> A1. 身心素質與自我精進、 <input checked="" type="checkbox"/> A2. 系統思考與問題解決、 <input checked="" type="checkbox"/> A3. 規劃執行與創新應變	
	B 溝通互動	<input type="checkbox"/> B1. 符號運用與溝通表達、 <input checked="" type="checkbox"/> B2. 科技資訊與媒體素養、 <input checked="" type="checkbox"/> B3. 藝術涵養與美感素養	
	C 社會參與	<input type="checkbox"/> C1. 道德實踐與公民意識、 <input type="checkbox"/> C2. 人際關係與團隊合作、 <input checked="" type="checkbox"/> C3. 多元文化與國際理解	
課程理念	<p>一、教材編寫方面，以本土化、生活化、現代化為前提設計課程，使學生在日常生活中能應用閩南語表達情意。</p> <p>二、課程架構是以程度上的延伸做設計，每一單元都各自獨立，因此可以銜接各版本，在教學上不會有銜接上的問題，也不會造成學生學習上的困難。</p> <p>三、教材分課文、語詞、口語表達、習作、單元複習、看圖聽故事，並附有傳統念謠、歡喜來過節、貼紙、國語對照、圖卡、語詞分類表、閩南語國語語詞對照表，使學生能在輕鬆愉悅的氣氛中學習閩南語課程。</p>		
學習重點	學習表現	1-III-1 能正確聽辨並尊重閩南語方音與語詞的差異性。 1-III-2 能主動注意並理解科技、資訊及各類媒體的閩南語訊息。 2-III-1 能妥善運用科技媒材增進閩南語的口說能力。 2-III-2 能運用閩南語進行對話、分享與討論。 2-III-3 能運用閩南語對生活周遭事物進行有條理的口頭描述。 2-III-4 能念唱閩南語藝文作品，並建立美感素養。 2-III-5 能以閩南語口語表達對多元文化的初步認識。 2-III-6 能運用閩南語詢問與回答日常生活中的熟悉主題，並能說出在地文化的特色與關懷。 3-III-1 能初步運用字、辭典及其他工具書，輔助閩南語文的閱讀。 3-III-2 能透過閱讀了解閩南語文學作品的主題及內涵。 3-III-3 能從閱讀閩南語文過程中認識在地的文化特色。 3-III-4 能主動利用資訊科技和媒體，進行閩南語文的閱讀。 4-III-1 能以簡單的閩南語文寫出日常生活相關的短文。 4-III-2 能運用閩南語文媒材、工具書或線上字、辭典檢索系統以輔助書寫。	
	學習內容	◎Aa-III-1 羅馬拼音。 ◎Aa-III-2 漢字書寫。 ◎Ab-III-1 語詞運用。 ◎Ab-III-2 句型運用。 ◎Ab-III-3 方音差異。 ◎Ab-III-4 文白異讀。 ◎Ac-III-1 生活故事。 ◎Ac-III-2 詩歌短文。 ◎Ba-III-3 情緒表達。 ◎Bb-III-1 數字運用。 ◎Bb-III-2 交通運輸。 ◎Bc-III-1 社區生活。 ◎Bd-III-1 環境保護。 ◎Be-III-1 數位資源。 ◎Be-III-2 影音媒材。 ◎Bf-III-1 表演藝術。 ◎Bf-III-2 藝術欣賞。 Bg-III-3 人權觀念。	

◎Bg-III-1 生活應對。
 ◎Bg-III-2 口語表達。
 ◎Bg-III-1 生活應對。
 ◎Bh-III-1 物產景觀。
 ◎Bh-III-2 區域人文。

六上

閩南語第 11 冊

第一單元
對臺灣看世界

第一課 伴手
第二課 出國去觀光

第二單元
進步的科技

第三課 電腦會曉
揀塗豆

第三單元
溫暖的世界

第四課 阿川真好禮
第五課 風俗日頭

課程架構表

六下

閩南語
第 12 冊

第一單元
鬥陣來參與

第一課 鬥陣做公益

第二單元
臺語文真趣味

第二課 春天的花蕊
第三課 獅伶鳥鼠

第三單元
感恩祝福

第四課 我已經大漢

融入之議題	性別平等教育、人權教育、資訊教育、生涯發展教育
學習目標	<p>六上：</p> <ol style="list-style-type: none"> 1. 能朗誦第一課課文並熟悉相關句型。 2. 學會多種臺灣特產的閩南語說法，並發音正確。 3. 複習第一課所學。 4. 能朗誦第二課課文並熟悉相關造句。 5. 學會各國國名與其特產的閩南語說法並進行造句練習。 6. 複習第二課所學。 7. 能複習第一單元所學。 8. 學會朗誦第三課課文並熟悉相關造句。 9. 能學會科技產品的閩南語說法並發音正確。 10. 複習第三課所學。 11. 複習第二單元所學。 12. 能朗誦第四課課文並熟悉相關句型。 13. 能學會使用閩南語讚美他人並進行造句練習。 14. 複習第四課所學。 15. 能朗誦第五課課文並熟悉相關造句。 16. 能學會相反詞的閩南語說法並進行造句練習。 17. 複習第五課所學。 18. 複習第三單元所學。 19. 學會臺灣俗語並朗讀、吟唱〈楓橋夜泊〉。 20. 能欣賞閩南語歌曲之美。 21. 能夠複習本學期所學的語詞與句型。 <p>六下：</p> <ol style="list-style-type: none"> 1. 認識常見公益活動並能朗誦第一課課文。 2. 學會公益活動的閩南語說法和歇後語。 3. 學會第一課音標課程並複習第一課。 4. 複習第一單元課程。 5. 認識疊詞並能朗誦第二課課文。 6. 學會常見疊詞的閩南語說法，並進行造句練習。 7. 學會與疊詞相關的歇後語及第二課音標課程。 8. 能朗誦第三課課文、欣賞故事並認識鼓勵的俗語。 9. 能朗誦第三課課文、欣賞故事並認識鼓勵的俗語。 10. 學會第三課音標課程並複習第三課。 11. 複習第二單元課程。 12. 了解看圖聽故事大意，並能表演〈獅伶鳥鼠〉話劇。 13. 能朗誦第四課課文。 14. 能懂得感恩祝福，並進行造句練習。 15. 學會第四課音標課程並複習第四課所學。 16. 複習第三單元所學。 17. 學會俗語並能欣賞、了解俗語故事。 18. 學會用閩南語吟誦古詩，並欣賞現代閩南語歌曲。
教學與評量說明	<p>一、教材編選與資源(教科書版本、相關資源)</p> <p>(一) 教材編選</p>

1. 本教材依據教育部於民國九十八年七月十五日修訂公布之「國民中小學九年一貫課程綱要語文學習領域（閩南語）」編寫。
2. 本教材用字根據教育部公布之「教育部臺灣閩南語常用詞辭典」。
3. 本教材以單元組織方式呈現，每冊三個單元。內容呼應十大基本能力與分段能力指標之教育目標及功能，並配合各學習領域課程和重大議題編寫。
4. 本教材依據兒童心理與認知發展，結合兒童生活經驗，編寫生活化、實用化、趣味性及文學性的課程，並搭配生動活潑的插圖，以增進學習興趣。

（二）教材來源

1. 以教育部審定版之教材為主：

年級	出版社	冊數
六年級	真平	十一、十二冊

2. 以桃園市新屋區在地化課程為輔。

（三）教學資源

1. 教科用書及教師備課用書
2. 數位媒材（教學光碟、教學電子書、補充影片）及網路資源
3. 圖書館（室）及圖書教室
4. 智慧（專科）教室（觸控白板、即時回饋系統）

二、教學方法

（一）直接教學法：

本教材使用直接教學法，每堂課可藉由引起動機來複習學生的先備知識，並激發學生對學習閩南語和課程的好奇心，接著再進入正課，呈現新教材，藉由教師清晰而有條理的講解，讓學生吸收知識。

（二）圖像教學法：

本教材根據語文學習領域（閩南語）課綱規定，從三年級開始增加音標學習課程，由淺而深、由易而難，循序漸進向學生介紹台灣羅馬字拼音，並搭配圖像，使學生能看到音標直接拼讀出語詞。此外還有各種口說、聽力、紙筆練習，使學生能利用拼音學習閩南語，閩南語學習更加事半功倍。

（三）遊戲教學法：

杜威強調「生活即學習」、「遊戲即生活」，兒童藉由遊戲學習到知識和社會行為，因此本教材強調遊戲學習，在「習作」部分提供學生各種有趣的練習，在教案中提供教師可利用的遊戲。讓學生在遊戲的同時，能複習課程、學習團隊合作和社會行為、提升班級向心力，也增加對閩南語課程的喜愛。

（四）引導式教學：

	<p>課程中的習作部分以「教師引導、提問→學生回答→教師解答」的方式，讓學生熟悉、了解課程。在句型教學部分，教師先進行講解說明，再由學生舉例回答，使學生能徹底了解句型的用法，並活用於日常生活中。</p> <p>(五) 強調學生參與度：</p> <p>本教材編寫強調學生的參與度，在此原則下，無論是讀本習作或教學活動、學習單、評量測驗的編寫，都能夠讓學生有參與的機會，藉此可增加學生聽、說閩南語的機會，也能增進師生間的互動，使班級更為氣氛融洽。</p> <p>三、教學評量</p> <ol style="list-style-type: none"> 1. 範圍包括學習表現與學習內容，並兼重核心素養培養。 2. 目的在了解學生的學習效能，並做為改進教學、促進學習的參考，因此評量包含「形成性評量」和「總結性評量」兩部分。前者用於平時教學活動中，主要在發現和診斷問題；後者則採定期實施，旨在評定學習成效。 3. 採多元評量方式，以情境對話式評量、表演評量、遊戲評量、態度評量、聽力評量、朗誦評量、歌曲演唱、影片欣賞、報告評量、繪畫評量、實作評量、觀察及學習歷程檔案等方式為主，紙筆測驗為輔，藉此了解學生的學習情況，並做為教學人員調適教學之用。 4. 實施宜建立適當的規準，使學生對閩南語文的學習產生高度的興趣，同時維持基本的學習成就表現。 5. 評量後，教學人員宜依據相關資料自我省思、改善教學，以提升學生學習成效。
--	--

桃園市新屋區笨港國民小學 112 學年度【客語領域】課程計畫			
每週節數	1 節	設計者	一年級教學團隊
核心素養	A 自主行動	<ul style="list-style-type: none"> ■ A1 身心素質與自我精進、□ A2 系統思考與解決問題 □ A3 規劃執行與創新應變 	
	B 溝通互動	<ul style="list-style-type: none"> ■ B1 符號運用與溝通表達、□ B2 科技資訊與媒體素養 ■ B3 藝術涵養與美感素養 	
	C 社會參與	<ul style="list-style-type: none"> ■ C1 道德實踐與公民意識、■ C2 人際關係與團隊合作 □ C3 多元文化與國際理解 	
課程理念	<ol style="list-style-type: none"> 1. 以學生為主，教師為輔，學習方法為主線，整體發展為主旨，透過語詞、句型、課文、音標、客家童謠的練習；培養聽、說、讀、寫、作、音標系統應用等客語基本能力，採遊戲教學與學生高參與之互動教學方式，結合知識傳授與能力培養，臻至語言應用的最大效益。 2. 有效提高語文教學質量，提升客語活絡應用之目的。 3. 落實十二年國民基本教育課綱自發、互動、共好的精神，落實素養導向的課程與教學，成就每個孩子都能適性揚才與終生學習。 4. 以主題及單元組織方式進行。 5. 特別重視學科體系的規畫、統整，和與其他領域橫向課程的設計、整合。 6. 循環反覆，循序漸進，逐步加深，螺旋上升，教材不只呈現了單元群組式的系統性學習，也顧及了日常生活及未來發展的實用性、時代性的進步要求。 		
學習重點	學習表現	<ul style="list-style-type: none"> 1-I-1 能從日常客家生活語句了解語詞。 1-I-2 能培養聆聽客語文的興趣。 	

		<p>1-I-3 能透過視聽媒材認識日常生活的客語詞。</p> <p>2-I-1 能說出客家文化的生活表徵。</p> <p>2-I-2 能表現言說客語的興趣。</p> <p>2-I-3 能說出日常生活的客語詞。</p> <p>3-I-1 能識讀客語文日常生活常用語詞。</p> <p>3-I-2 能養成閱讀客家日用語詞的興趣。</p> <p>4-I-1 能認識客語文的文字書寫。</p>
	<p>學習內容</p>	<p>Ab-I-1 客語淺易漢字。</p> <p>Ab-I-2 客語淺易語詞。</p> <p>Ac-I-1 客語淺易生活用語。</p> <p>Ad-I-1 客語淺易短文。</p> <p>Ad-I-2 客語淺易歌謠。</p> <p>Ae-I-1 客語簡易情意表達。</p> <p>Ba-I-2 親屬稱謂。</p> <p>Bb-I-1 簡易表達。</p> <p>Bb-I-2 招呼用語。</p> <p>Bc-I-1 生活起居。</p> <p>Bc-I-2 校園生活。</p> <p>Be-I-1 時間與天氣。</p> <p>Be-I-2 生活空間與景物。</p> <p>Ca-I-1 客家傳統節日。</p> <p>Cc-I-1 客家生活飲食。</p>
<p>課程架構表</p>	<p>課程架構表：</p> <pre> graph LR A[客語第1冊] --> B[第一單元 歡喜來讀書] A --> C[第二單元 動物个世界] A --> D[第三單元 吾(佢)屋下个人] B --> B1[第一課 大家來上課] B --> B2[第二課 寫字摺畫圖] B --> B3[單元活動一] C --> C1[第三課 白兔子] C --> C2[第四課 數字歌] C --> C3[單元活動二] D --> D1[第五課 遽遽大] D --> D2[單元活動三] </pre>	

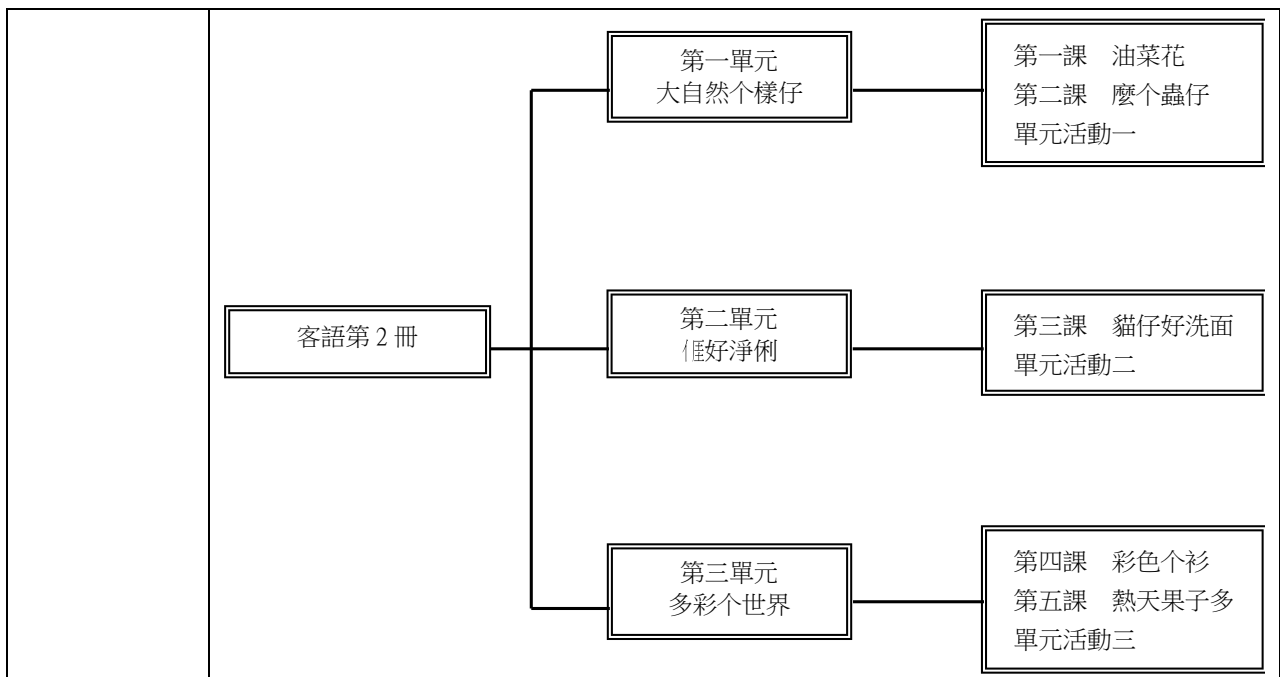

融入之議題

【戶外教育】

- 戶 E1 善用教室外、戶外及校外教學，認識生活環境(自然或人為)。
- 戶 E2 豐富自身與環境的互動經驗，培養對生活環境的覺知與敏感，體驗環境處處是美。
- 戶 E7 參加學校校外教學，認識地方環境，如生態、環保、地質、文化等的戶外學習。

【生命教育】

- 生 E1 探討生活議題，培養思考的適當情意與態度。

【安全教育】

- 安 E2 了解危機與安全。
- 安 E4 探討日常生活應該注意的安全。
- 安 E9 學習互相尊重的精神。

【性別平等教育】

- 性 E6 了解圖像、語言與文字的性別意涵，使用性別平等的語言與文字進行溝通。

【品德教育】

- 品 E1 良好生活習慣與德行。
- 品 E2 自尊尊人與自愛愛人。
- 品 EJUI 尊重生命。

【家庭教育】

- 家 E2 了解家庭組成與型態的多樣性。

【閱讀素養教育】

- 閱 E12 培養喜愛閱讀的態度。

【環境教育】

- 環 E1 參與戶外學習與自然體驗，覺知自然環境的美、平衡、與完整性。
- 環 E2 覺知生物生命的美與價值，關懷動、植物的生命。
- 環 E3 了解人與自然和諧共生，進而保護重要棲地。
- 環 E6 覺知人類過度的物質需求會對未來世代造成衝擊。
- 環 E15 覺知能資源過度利用會導致環境汙染與資源耗竭的問題。

	環 E16 了解物質循環與資源回收利用的原理。
學習目標	<p>一上：</p> <ol style="list-style-type: none"> 1. 聽懂各種問候語說法。 2. 養成主動與人打招呼的生活禮儀。 3. 聽懂並說出各種常見的學用品。 4. 發現自己的行為對環境的影響，養愛物惜物的習慣。 5. 聽懂常見的動物名稱。 6. 覺察動物生命的美與價值，關懷動物的生命。 7. 聽懂並說出數字一到十。 8. 察覺人與動物的關係，體會保護動物棲息的重要。 9. 聽懂並說出家庭的親屬稱謂。 10. 發現家庭對自己的影響，懂得親情的可貴。 <p>一下：</p> <ol style="list-style-type: none"> 1. 聽懂各種花卉的客語名稱，並說出正確的客家用語。 2. 培養學生對日常生活的敏銳觀察力。 3. 聽懂並說出各種昆蟲的客語說法。 4. 了解昆蟲的習性與特性。 5. 認識客家傳統的掃墓習俗，培養慎終追遠的觀念。 6. 聽懂各種清潔用品的客語說法，了解這些用品各有不同的功能。 7. 了解個人的良好衛生習慣，有助於身體健康。 8. 透過故事情境認識客家油桐花。 9. 學習觀察自然環境並愛護大自然。 10. 聽懂各種顏色的客語說法，並說出正確的客家用語。 11. 能用客語正確的說出常見的水果名稱。 12. 透過故事情境來認識客家仙草。
教學與評量說明	<p>一、教材編選與資源(教科書版本、相關資源)</p> <p>(一) 教材編選</p> <p>康軒版國小客語 1 上 康軒版國小客語 1 下</p> <ol style="list-style-type: none"> 1. 客語字音詞典 編：楊政男等 臺灣書店 民國八十七年 2. 海陸客語發音字典 編：詹益雲 客家台灣文化協會 民國八十七年 3. 客家文化論叢 文：鍾肇政等 地球出版社 民國八十三年 4. 客家人與客家文化 文：邱桓興 北京商務印書館 民國八十七年 5. 渡臺悲歌 文：黃榮洛 臺原出版社 民國七十八年 6. 臺灣的客家禮俗 文：陳運棟 臺原出版社 民國八十年 7. 客語語法 文：羅肇錦 臺灣學生書局 民國七十四年 8. 客語正音講義 文：涂春景 南天書局經銷 民國八十九年 9. 客家童謠大家念 文：馮輝岳 武陵出版社 民國八十四年 10. 形象化客家俗語 1200 句 文：涂春景 五南圖書出版公司 民國九十一年 <p>(二) 教材來源</p> <ol style="list-style-type: none"> 1. 以教育部審定版之教材為主：

年級	出版社	冊數
一年級	康軒	一、二冊

(三) 教學資源

- 1、教科用書及自編教材
- 2、數位媒材及網路資源
- 3、圖書館(室)及圖書教室
- 4、智慧(專科)教室(觸控白板、即時回饋系統)

二、教學方法

「聽說讀寫」及「拼寫音標」是客語課的重要環節，主要是藉由課文的語法、音義、思想、觀念、知識和寫作技巧，達學習目的。其重點在於音義語法的深究，亦即學習課文「語句」和「語詞」的音義。

其內涵包含：熟讀課文內容、掌握主題重點、了解詞句音義、延伸學習相關語詞。

其目的在於：豐富知識的內涵，強化了解客語的音義，培養高度學習的興趣，訓練思維以建立解決問題的能力。

其學習方法：包含認讀、會話、造句等方法。

三、教學評量

- 1.實作評量
- 2.發表評量
- 3.習作評量
- 4.口頭評量

桃園市新屋區笨港國民小學 112 學年度【客語領域】課程計畫

每週節數	1 節	設計者	二年級教學團隊
核心素養	A 自主行動	■ A1 身心素質與自我精進、■ A2 系統思考與解決問題 □ A3 規劃執行與創新應變	
	B 溝通互動	■ B1 符號運用與溝通表達、□ B2 科技資訊與媒體素養 ■ B3 藝術涵養與美感素養	
	C 社會參與	■ C1 道德實踐與公民意識、□ C2 人際關係與團隊合作 □ C3 多元文化與國際理解	
課程理念	<ol style="list-style-type: none"> 1.以學生為主，教師為輔，學習方法為主線，整體發展為主旨，透過語詞、句型、課文、音標、客家童謠的練習；培養聽、說、讀、寫、作、音標系統應用等客語基本能力，採遊戲教學與學生高參與之互動教學方式，結合知識傳授與能力培養，臻至語言應用的最大效益。 2.有效提高語文教學質量，提升客語活絡應用之目的。 3.落實十二年國民基本教育課綱自發、互動、共好的精神，落實素養導向的課程與教學，成就每個孩子都能適性揚才與終生學習。 4.以主題及單元組織方式進行。 5.特別重視學科體系的規畫、統整，和與其他領域橫向課程的設計、整合。 		

		6.循環反覆，循序漸進，逐步加深，螺旋上升，教材不只呈現了單元群組式的系統性學習，也顧及了日常生活及未來發展的實用性、時代性的進步要求。
學習重點	學習表現	1-I-1 能從日常客家生活語句了解語詞。 1-I-2 能培養聆聽客語文的興趣。 1-I-3 能透過視聽媒材認識日常生活的客語詞。 2-I-1 能說出客家文化的生活表徵。 2-I-2 能表現言說客語的興趣。 2-I-3 能說出日常生活的客語詞。 3-I-1 能識讀客語文日常生活常用語詞。 3-I-2 能養成閱讀客家日常用語的興趣。 4-I-1 能認識客語文的文字書寫。 4-I-2 能展現使用客語文書寫的興趣。 4-I-3 能書寫客語文常用的淺易語詞。
	學習內容	Ab-I-1 客語淺易漢字。 Ab-I-2 客語淺易語詞。 Ac-I-1 客語淺易生活用語。 Ac-I-1 能客語淺易生活用語。 Ad-I-1 客語淺易短文。 Ad-I-2 客語淺易歌謠。 Ae-I-1 客語簡易情意表達。 Ba-I-1 身體認識。 Ba-I-2 親屬稱謂。 Bb-I-1 簡易表達。 Bb-I-2 招呼用語。 Bc-I-1 生活起居。 Be-I-1 時間與天氣。 Be-I-2 生活空間與景物。 Ca-I-1 客家傳統節日。 Cc-I-1 客家生活飲食。
課程架構表	課程架構表： <pre> graph LR A[客語第3冊] --> B[第一單元 四季仰般著] A --> C[第二單元 認識自家] A --> D[第三單元 歡喜過新年] B --> B1[第一課 仰會] B --> B2[第二課 愛著麼个衫] B --> B3[單元活動一] C --> C1[第三課 恁相像] C --> C2[第四課 洗身] C --> C3[單元活動二] D --> D1[第五課 過年] D --> D2[單元活動三] </pre>	

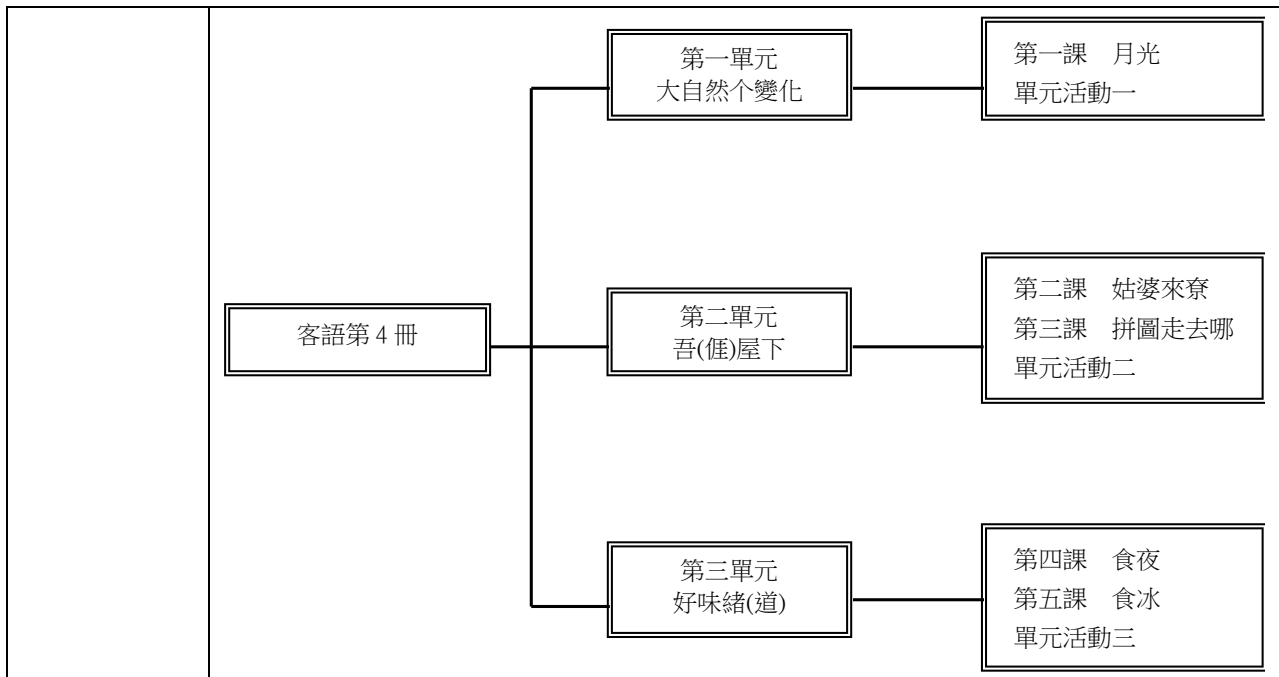

融入之議題

【人權教育】

- 人 E3 了解每個人需求的不同，並討論與遵守團體的規則。
- 人 E4 表達自己對一個美好世界的想法，並聆聽他人的想法。
- 人 E5 欣賞、包容個別差異並尊重自己與他人的權利。

【戶外教育】

- 戶 E2 豐富自身與環境的互動經驗，培養對生活環境的覺知與敏感，體驗與珍惜環境的好。

【生涯規劃教育】

- 涯 E1 培養規劃與運用時間的能力。

【多元文化教育】

- 多 E1 了解自己的文化特質。
- 多 E6 了解各文化間的多樣性與差異性。

【性別平等教育】

- 性 E2 覺知身體意象對身心的影響。
- 性 E3 覺察性別角色的刻板印象，了解家庭、學校與職業的分工，不應受性別的限制。
- 性 E4 認識身體界限與尊重他人的身體自主權。

【品德教育】

- 品 E1 良好生活習慣與德行。
- 品 E2 自尊尊人與自愛愛人。

【家庭教育】

- 家 E5 了解家庭中各種關係的互動(親子、手足、祖孫及其他親屬等)。
- 家 E6 察覺與實踐兒童在家庭中的角色責任。
- 家 E11 養成良好家庭生活習慣，熟悉家務技巧，並參與家務工作。

【環境教育】

- 環 E1 參與戶外學習與自然體驗，覺知自然環境的美、平衡、與完整性。
- 環 E2 覺知生物生命的美與價值，關懷動、植物的生命。

	<p>環 E5 覺知人類的生活型態對其他生物與生態系的衝擊。</p> <p>環 E11 認識臺灣曾經發生的重大災害。</p> <p>環 E16 了解物質循環與資源回收利用的原理。</p>
學習目標	<p>二上：</p> <ol style="list-style-type: none"> 1.藉由描述四季變化的課文情境，學習四季的客語語詞。 2.讓學生了解四季與氣候的變化，並培養對季節變化的感受。 3.讓學生熟悉各種日常各種服裝的名稱。 4.能養成平日配合天氣變化而換穿適合衣著的習慣，並懂得不同身分，在不同場合，應穿著合宜的服裝的禮節。 5.透過故事情境認識客家藍衫的特色與價值。 6.認識客家藍衫的象徵意義。 7.透過描述面容五官的課文情境，學習描述自己的臉部器官。 8.培養學生懂得觀察自己與別人的異同，養成欣賞別人、愛自己的態度。 9.讓學生熟悉身體各部位的語詞，並能愛護自己的身體，也尊重別人的身體。 10.藉課文情境，培養衛生觀念，並能在日常生活中踐行每日洗澡的好習慣。 11.透過故事情境認識新竹內灣及客家野薑花粽。 12.聽懂各種過年活動的客語說法。 13.能了解過年文化，進而體會年節的民俗風情。 14.透過故事情境認識客家年節準備的相關習俗。 15.透過趣味的客家童謠，培養學生欣賞客家傳統念謠的能力。 <p>二下：</p> <ol style="list-style-type: none"> 1.能用客語正確的說出自然現象的語詞並運用在日常生活中。 2.透過講述上古時代「女媧補天」的故事，讓學生了解「天穿日」的由來，並引導學生了解相關習俗、活動，以及與客家精神相關事物的連結。 3.利用接待姑婆的課文情境，學習房屋隔間的客家話說法。 4.藉由課文情境，能養成維護居家整潔的習慣。 5.將本課習得的各類家具語詞運用在日常生活中。 6.藉由鄰居新居落成宴客的故事情境，介紹客家相關禮俗及具特色的飲食文化。 7.透過故事情境認識客家特色美食—客家粿粿，並培養學生愛物惜福、知足感恩的情操。 8.將本課習得的常見餐具名稱運用在日常生活中。 9.藉由課文對各類點心的描述，學習各種常見點心的客家話說法。 10.讓學生體會食物對生理及心理的重要，並培養良好的飲食習慣。 11.透過故事情境認識客家莊風貌，並培養學生愛鄉愛土及愛惜文化的觀念。 12.透過故事情境認識美濃黃蝶與鐵刀木，讓學生了解環境的變遷，並學習

尊重生命與愛護環境。

13.透過生動趣味的情境描述，搭配輕快成韻的念謠內容，引起學生學習興趣。

教學與評量
說明

一、教材編選與資源(教科書版本、相關資源)

(一) 教材編選

康軒版國小客語 2 上

康軒版國小客語 2 下

- 1.客語字音詞典 編：楊政男等 臺灣書店 民國八十七年
- 2.海陸客語發音字典 編：詹益雲 客家台灣文化協會 民國八十七年
- 3.客家文化論叢 文：鍾肇政等 地球出版社 民國八十三年
- 4.客家人與客家文化 文：邱桓興 北京商務印書館 民國八十七年
- 5.渡臺悲歌 文：黃榮洛 臺原出版社 民國七十八年
- 6.臺灣的客家禮俗 文：陳運棟 臺原出版社 民國八十年
- 7.客語語法 文：羅肇錦 臺灣學生書局 民國七十四年
- 8.客話正音講義 文：涂春景 南天書局經銷 民國八十九年
- 9.客家童謠大家念 文：馮輝岳 武陵出版社 民國八十四年
- 10.形象化客家俗語 1200 句 文：涂春景 五南圖書出版公司 民國九十一年

(二) 教材來源

- 1.以教育部審定版之教材為主：

年級	出版社	冊數
二年級	康軒	三、四冊

(三) 教學資源

- 1、教科用書及自編教材
- 2、數位媒材及網路資源
- 3、圖書館(室)及圖書教室
- 4、智慧(專科)教室(觸控白板、即時回饋系統)

二、教學方法

「聽說讀寫」及「拼寫音標」是客語課的重要環節，主要是藉由課文的語法、音義、思想、觀念、知識和寫作技巧，達學習目的。其重點在於音義語法的深究，亦即學習課文「語句」和「語詞」的音義。

其內涵包含：熟讀課文內容、掌握主題重點、了解詞句音義、延伸學習相關語詞。

其目的在於：豐富知識的內涵，強化了解客語的音義，培養高度學習的興趣，訓練思維以建立解決問題的能力。

其學習方法：包含認讀、會話、造句等方法。

	<p>三、教學評量</p> <p>1.實作評量</p> <p>2.發表評量</p> <p>3.習作評量</p> <p>4.口頭評量</p>
--	---

桃園市新屋區笨港國民小學 112 學年度【客語領域】課程計畫			
每週節數	1 節	設計者	三年級教學團隊
核心素養	A 自主行動	■ A1 身心素質與自我精進、■ A2 系統思考與解決問題 □ A3 規劃執行與創新應變	
	B 溝通互動	■ B1 符號運用與溝通表達、□ B2 科技資訊與媒體素養 ■ B3 藝術涵養與美感素養	
	C 社會參與	■ C1 道德實踐與公民意識、□ C2 人際關係與團隊合作 □ C3 多元文化與國際理解	
課程理念	<p>1.以學生為主，教師為輔，學習方法為主線，整體發展為主旨，透過語詞、句型、課文、音標、客家童謠的練習；培養聽、說、讀、寫、作、音標系統應用等客語基本能力，採遊戲教學與學生高參與之互動教學方式，結合知識傳授與能力培養，臻至語言應用的最大效益。</p> <p>2.有效提高語文教學質量，提升客語活絡應用之目的。</p> <p>3.落實十二年國民基本教育課綱自發、互動、共好的精神，落實素養導向的課程與教學，成就每個孩子都能適性揚才與終生學習。</p> <p>4.以主題及單元組織方式進行。</p> <p>5.特別重視學科體系的規畫、統整，和與其他領域橫向課程的設計、整合。</p> <p>6.循環反覆，循序漸進，逐步加深，螺旋上升，教材不只呈現了單元群組式的系統性學習，也顧及了日常生活及未來發展的實用性、時代性的進步要求。</p>		
學習重點	學習表現	1-II-1 能辨識日常生活對話的語句。 1-II-2 能養成聆聽客語文的習慣。 1-II-3 能學會運用視聽媒材練習客語文的聽力。 2-II-1 能說明客家文化的組成元素。 2-II-2 能養成使用客語的習慣。 2-II-3 能以客語回應日常生活對話。 3-II-1 能閱讀客語文日常生活常用語句。 3-II-2 能展現閱讀客語日用語句的習慣。 3-II-3 能認唸與拼讀客語的聲韻調。 4-II-1 能辨別客語文和其他語文書寫的差異。 4-II-2 能建立使用客語文書寫的習慣。 4-II-3 能組織客語文常用的語句。	
	學習內容	Aa-II-1 客語聲韻調的認唸與拼讀。 Ab-II-1 客語基礎漢字。 Ab-II-2 客語基礎語詞。 Ac-II-1 客語基礎生活用語。 Ad-II-1 客語簡短文章。 Ad-II-2 客語簡短詩歌。 Ad-II-3 客語簡短故事。	

	<p>Ae-II-1 客語情意表達。 ◎Ae-II-1 客語情意表達。 Ba-II-1 情緒用語。 Bb-II-1 意見表達。 Bb-II-2 簡易生活應對。 Bc-II-1 家務分工。 Bc-II-2 同儕互動。 Bc-II-3 鄰里社區。 Bd-II-1 客家社區關懷。 Be-II-1 時間與氣候。 Be-II-2 社區環境與景觀。 Ca-II-1 客家祖先祭拜。 Ca-II-2 客家時令習俗。 Cb-II-1 客家源流故事。 Cc-II-1 客家傳統飲食。 Cc-II-2 客家展演藝術。 ◎Cc-II-2 客家展演藝術。 Cd-II-1 社區人文景觀。</p>
--	---

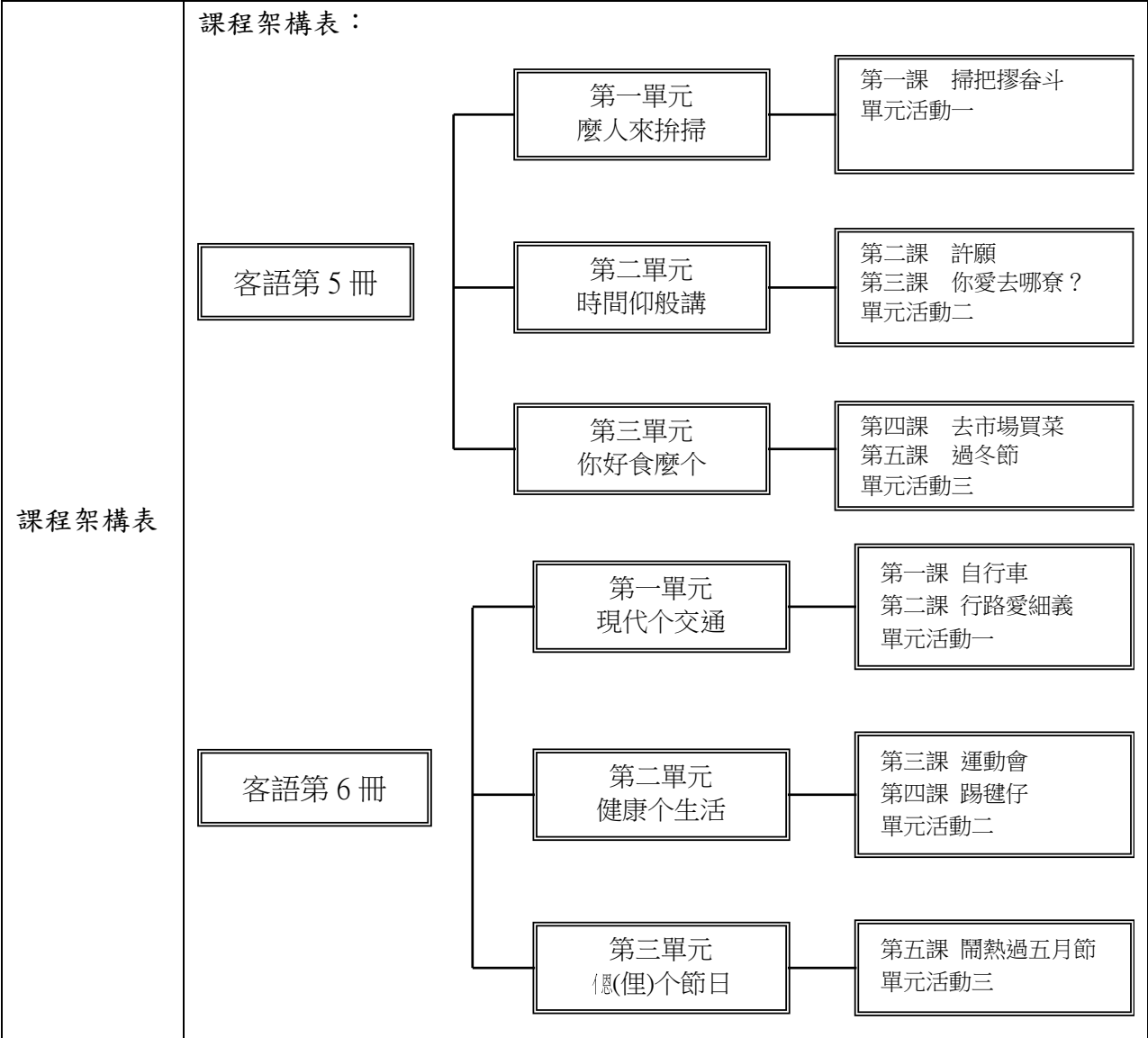

<p>融入之議題</p>	<p>【人權教育】 人 E1 認識人權是與生具有的、普遍的、不容剝奪的。 人 E3 了解每個人需求的不同，並討論與遵守團體的規則。</p>
--------------	--

	<p>人 E4 表達自己對一個美好世界的想法，並聆聽他人的想法。</p> <p>【戶外教育】</p> <p>戶 E2 豐富自身與環境的互動經驗，培養對生活環境的覺知與敏感，體驗與珍惜環境的好。</p> <p>戶 E3 善用五官的感知，培養眼、耳、鼻、舌、觸覺及心靈對環境感受的能力。</p> <p>戶 E7 參加學校校外教學活動，認識地方環境，如生態、環保、地質、文化等的戶外學習。</p> <p>【生涯規劃教育】</p> <p>涯 E11 培養規劃與運用時間的能力。</p> <p>【多元文化教育】</p> <p>多 E1 了解自己的文化特質。</p> <p>多 E2 建立自己的文化認同與意識。</p> <p>多 E6 了解各文化間的多樣性與差異性。</p> <p>【安全教育】</p> <p>安 E2 了解危機與安全。</p> <p>安 E3 知道常見事故傷害。</p> <p>安 E4 探討日常生活應該注意的安全。</p> <p>安 E6 了解自己的身體。</p> <p>安 E7 探究運動基本的保健。</p> <p>【性別平等教育】</p> <p>性 E3 察覺性別角色的刻板印象，了解家庭、學校與職業分工，不應受性別的限制。</p> <p>性 E11 培養性別間合宜表達情感的能力。</p> <p>【法治教育】</p> <p>法 E4 參與規則的制定並遵守之。</p> <p>【品德教育】</p> <p>品 E1 良好生活習慣與德行。</p> <p>品 E3 溝通合作與和諧人際關係。</p> <p>【家庭教育】</p> <p>家 E1 了解家庭的意義與功能。</p> <p>家 E5 了解家庭中各種關係的互動(親子、手足、祖孫及其他親屬等)。</p> <p>家 E11 養成良好家庭生活習慣，熟悉家務技巧，並參與家務工作。</p> <p>【能源教育】</p> <p>能 E8 於家庭、校園生活實踐節能減碳的行動。</p> <p>【環境教育】</p> <p>環 E3 了解人與自然和諧共生，進而保護重要棲地。</p> <p>環 E16 了解物質循環與資源回收利用的原理。</p>
學習目標	<p>三上：</p> <ol style="list-style-type: none"> 1.運用客語回應日常生活對話，了解掃除工具與環境整潔的關係。 2.認識韻符與調號，拼讀客語語音。 3.關心周遭環境的整潔，學會分工合作的觀念，養成良好的衛生習慣。

	<p>4.能了解客家花布的特色與文化，並懂得欣賞與向他人介紹客家花布。</p> <p>5.能理解月分、日期的概念，並運用在日常生活中。</p> <p>6.能用客語正確講出時間，並運用在日常生活中。</p> <p>7.能透過課文，進一步學習守時與珍惜光陰的重要。</p> <p>8.理解時間的客語說法，並說出正確的客家用語。</p> <p>9.學習守時與珍惜光陰，養成規律作息的習慣。</p> <p>10.能了解敬字亭的特色與文化，並建立愛物惜物、資源回收利用的觀念。</p> <p>11.認識各類食物的客語詞，並說出正確的客家用語。</p> <p>12.了解冬至文化與客家米食，進而體會客家傳統民俗風情。</p> <p>13.能體會冬至製作湯圓與分工合作的意義。</p> <p>三下：</p> <p>1.聽懂各種交通、交通設備工具的客語名稱，並說出正確的客語用法。</p> <p>2.了解交通安全的重要性，保持警覺觀念。</p> <p>3.透過故事情境認識北埔的古蹟和人文風情。</p> <p>4.了解客家擂茶的由來及特徵並能欣賞其文化。</p> <p>5.聽懂並說出各種運動項目的客語說法。</p> <p>6.聽懂傳統玩具的客語名稱，並說出正確的客語用語。</p> <p>7.了解傳統玩具的使用技巧和趣味。</p> <p>8.能用客語說出正確的運動項目、傳統玩具。</p> <p>9.認識六堆運動會的由來，了解客家先民文化，傳承六堆的忠義精神。</p> <p>10.聽懂並能說出客家傳統節日的客語名稱並將本課習得的傳統節日說法運用在日常生活中。</p> <p>11.透過故事情境認識客家版粽的特色。</p> <p>12.能夠認識客語拼音。</p>
<p>教學與評量 說明</p>	<p>一、教材編選與資源(教科書版本、相關資源)</p> <p>(一)教材編選</p> <p>康軒版國小客語3上</p> <p>康軒版國小客語3下</p> <p>1.客語字音詞典 編：楊政男等 臺灣書店 民國八十七年</p> <p>2.海陸客語發音字典 編：詹益雲 客家台灣文化協會 民國八十七年</p> <p>3.客家文化論叢 文：鍾肇政等 地球出版社 民國八十三年</p> <p>4.客家人與客家文化 文：邱桓興 北京商務印書館 民國八十七年</p> <p>5.渡臺悲歌 文：黃榮洛 臺原出版社 民國七十八年</p> <p>6.臺灣的客家禮俗 文：陳運棟 臺原出版社 民國八十年</p> <p>7.客語語法 文：羅肇錦 臺灣學生書局 民國七十四年</p> <p>8.客語正音講義 文：涂春景 南天書局經銷 民國八十九年</p> <p>9.客家童謠大家念 文：馮輝岳 武陵出版社 民國八十四年</p> <p>10.形象化客家俗語1200句 文：涂春景 五南圖書出版公司 民國九十一年</p>

(二) 教材來源

1.以教育部審定版之教材為主：

年級	出版社	冊數
三年級	康軒	五、六冊

(三) 教學資源

- 1、教科用書及自編教材
- 2、數位媒材及網路資源
- 3、圖書館(室)及圖書教室
- 4、智慧(專科)教室(觸控白板、即時回饋系統)

二、教學方法

「聽說讀寫」及「拼寫音標」是客語課的重要環節，主要是藉由課文的語法、音義、思想、觀念、知識和寫作技巧，達學習目的。其重點在於音義語法的深究，亦即學習課文「語句」和「語詞」的音義。

其內涵包含：熟讀課文內容、掌握主題重點、了解詞句音義、延伸學習相關語詞。

其目的在於：豐富知識的內涵，強化了解客語的音義，培養高度學習的興趣，訓練思維以建立解決問題的能力。

其學習方法：包含認讀、會話、造句等方法。

三、教學評量

- 1.實作評量
- 2.發表評量
- 3.習作評量
- 4.口頭評量

桃園市新屋區笨港國民小學 112 學年度【客語領域】課程計畫

每週節數	1 節	設計者	四年級教學團隊
核心素養	A 自主行動	■ A1 身心素質與自我精進、■ A2 系統思考與解決問題 □ A3 規劃執行與創新應變	
	B 溝通互動	■ B1 符號運用與溝通表達、■ B2 科技資訊與媒體素養 □ B3 藝術涵養與美感素養	
	C 社會參與	■ C1 道德實踐與公民意識、■ C2 人際關係與團隊合作 □ C3 多元文化與國際理解	
課程理念	1.以學生為主，教師為輔，學習方法為主線，整體發展為主旨，透過語詞、句型、課文、音標、客家童謠的練習；培養聽、說、讀、寫、作、音標系統應用等客語基本能力，採遊戲教學與學生高參與之互動教學方式，結合知識傳授與能力培養，臻至語言應用的最大效益。		

	<p>2.有效提高語文教學質量，提升客語活絡應用之目的。</p> <p>3.落實十二年國民基本教育課綱自發、互動、共好的精神，落實素養導向的課程與教學，成就每個孩子都能適性揚才與終生學習。</p> <p>4.以主題及單元組織方式進行。</p> <p>5.特別重視學科體系的規畫、統整，和與其他領域橫向課程的設計、整合。</p> <p>6.循環反覆，循序漸進，逐步加深，螺旋上升，教材不只呈現了單元群組式的系統性學習，也顧及了日常生活及未來發展的實用性、時代性的進步要求。</p>	
學習重點	學習表現	<p>1-II-1 能辨識日常生活對話的語句。</p> <p>1-II-2 能養成聆聽客語文的習慣。</p> <p>1-II-3 能學會運用視聽媒材練習客語文的聽力。</p> <p>2-II-1 能說明客家文化的組成元素。</p> <p>2-II-2 能養成使用客語的習慣。</p> <p>2-II-3 能以客語回應日常生活對話。</p> <p>3-II-1 能閱讀客語文日常生活常用語句。</p> <p>3-II-3 能認唸與拼讀客語的聲韻調。</p>
	學習內容	<p>Aa-II-1 客語聲韻調的認唸與拼讀。</p> <p>Ab-II-2 客語基礎語詞。</p> <p>Ac-II-1 客語基礎生活用語。</p> <p>Ac-II-2 客語淺易慣用熟語。</p> <p>Ad-II-1 客語簡短文章。</p> <p>Ad-II-2 客語簡短詩歌。</p> <p>Ae-II-1 客語情意表達。</p> <p>◎Ac-II-1 客語情意表達。</p> <p>Ae-II-2 客語簡易說話技巧。</p> <p>Ba-II-1 情緒用語。</p> <p>Bb-II-2 簡易生活應對。</p> <p>Bc-II-2 同儕互動。</p> <p>Bc-II-3 鄰里社區。</p> <p>Bd-II-1 客家社區關懷。</p> <p>Be-II-2 社區環境與景觀。</p> <p>Cb-II-1 客家源流故事。</p> <p>Cc-II-1 客家傳統飲食。</p> <p>Cd-II-2 社區生態保育。</p>
課程架構表	<p>課程架構表：</p> <pre> graph LR A[客語第7冊] --- B[第一單元 身體感覺] A --- C[第二單元 吾(俵)屋下个食飯桌] A --- D[第三單元 日常生活] B --- E[第一課 蹶山 單元活動一] C --- F[第二課 幸福个味緒(道) 第三課 姐婆个菜園 單元活動二] D --- G[第四課 阿源伯个雜貨店 第五課 壞銅壞鐵變成寶 單元活動三] </pre>	

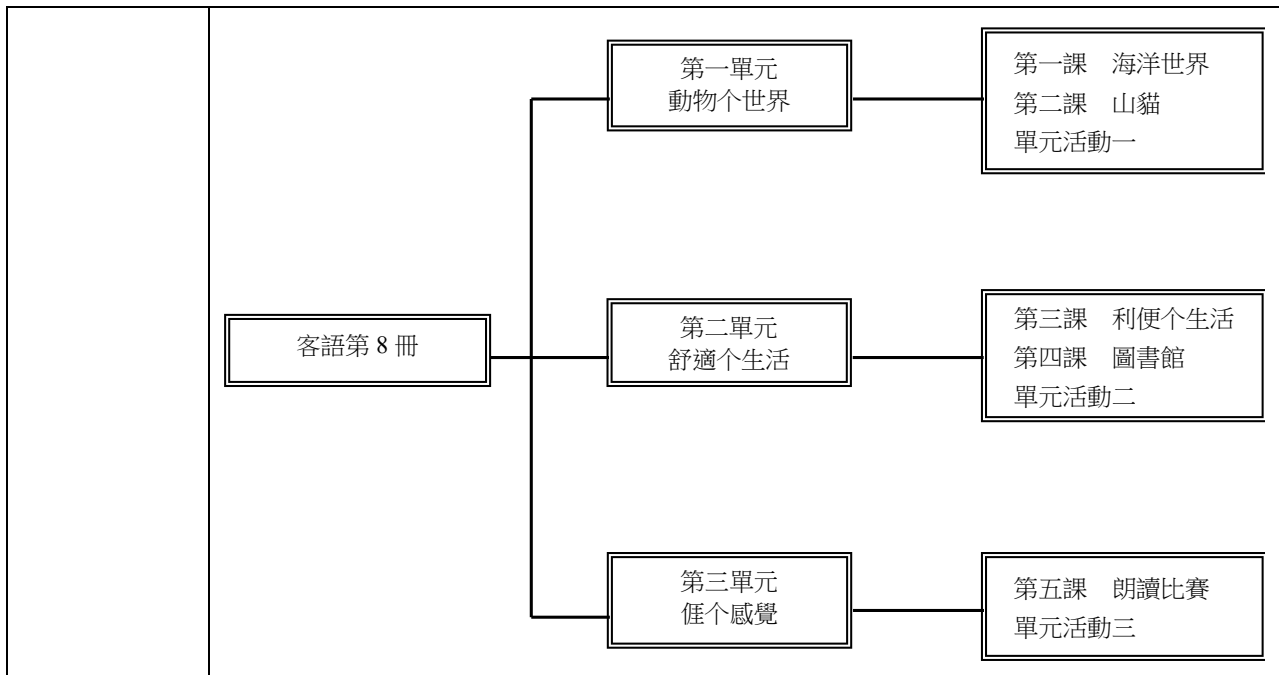

融入之議題

【戶外教育】

戶 E1 善用教室外、戶外及校外教學，認識生活環境(自然或人為)。

戶 E2 豐富自身與環境的互動經驗，培養對生活環境的覺知與敏感，體驗與珍惜環境的好。

【生命教育】

生 E1 探討生活議題，培養思考的適當情意與態度。

生 E7 發展設身處地、感同身受的同理心及主動去愛的能力，察覺自己從他者接受的各種幫助，培養感恩之心。

【生涯規劃教育】

涯 E2 認識不同的生活角色。

【多元文化教育】

多 E6 了解各文化間的多樣性與差異性。

【安全教育】

安 E4 探討日常生活應該注意的安全。

【品德教育】

品 E2 自尊尊人與自愛愛人。

品 E3 溝通合作與和諧人際關係。

【家庭教育】

家 E4 覺察個人情緒並適切表達，與家人及同儕適切互動。

家 E5 了解家庭中各種關係的互動(親子、手足、祖孫及其他親屬等)。

家 E9 參與家庭消費行動，澄清金錢與物品的價值。

【海洋教育】

海 E11 認識海洋生物與生態。

【環境教育】

環 E1 參與戶外學習與自然體驗，覺知自然環境的美、平衡、與完整性。

環 E2 覺知生物生命的美與價值，關懷動、植物的生命。

	<p>環E3 了解人與自然和諧共生，進而保護重要棲地。</p> <p>環E4 覺知經濟發展與工業發展對環境的衝擊。</p> <p>環E5 覺知人類的生活型態對其他生物與生態系的衝擊。</p> <p>環E6 覺知人類過度的物質需求會對未來世代造成衝擊。</p>
學習目標	<p>四上：</p> <ol style="list-style-type: none"> 1.認識身體感覺的客語詞，學習表達自己的感受。 2.培養五感與環境的連接感，養成友善環境的態度。 3.認識客家福菜的製作方法，了解客家醃漬文化的特色。 4.認識味道、口感的客語詞，理解味道、口感與食物的關係。 5.認識常見蔬菜的客語說法，了解蔬菜與身體健康的關係。 6.認識客家桔醬的製作方法及特色與功用。 7.認識常見商店的客語詞，了解常見商店的功能與差異。 8.認識垃圾分類的客語詞，了解垃圾分類的重要性。 9.養成節省資源的習慣，啟發資源回收再生利用的巧思。 10.瞭解土地公信仰和客家人生活的關係。 11.認識美濃開基伯公的發展歷史與特色。 <p>四下：</p> <ol style="list-style-type: none"> 1.認識海洋生物的客語詞及特性。 2.認識臺灣特有種的客語詞。 3.透過觀察動物，進一步了解人與大自然的關係。 4.了解並探討動物禁忌與傳說的原因，培養學生關懷動物的愛心，體會生命教育的意義。 5.認識電器產品的客語詞及功能，並了解各項電器在日常生活中的使用方式。 6.認識休閒場所的客語名稱。 7.了解圖書館的圖書資訊和功能設備的使用。 8.透過故事情境了解勝興車站的歷史與特色。 9.認識龍騰斷橋的藝術價值與特色。 10.能用客語正確的說出情緒感受的詞語，並運用在日常生活中。 11.學習合宜的表達互動與情緒處理。 12.能用客語說出「四海大平安」等不同腔調的客語詞。 13.能聽辨客語語音、腔調的差異。
教學與評量說明	<p>一、教材編選與資源(教科書版本、相關資源)</p> <p>(一)教材編選</p> <p>康軒版國小客語4上</p> <p>康軒版國小客語4下</p> <ol style="list-style-type: none"> 1.客語字音詞典 編：楊政男等 臺灣書店 民國八十七年 2.海陸客語發音字典 編：詹益雲 客家台灣文化協會 民國八十七年 3.客家文化論叢 文：鍾肇政等 地球出版社 民國八十三年 4.客家人與客家文化 文：邱桓興 北京商務印書館 民國八十七年

- 5.渡臺悲歌 文：黃榮洛 臺原出版社 民國七十八年
- 6.臺灣的客家禮俗 文：陳運棟 臺原出版社 民國八十年
- 7.客語語法 文：羅肇錦 臺灣學生書局 民國七十四年
- 8.客話正音講義 文：涂春景 南天書局經銷 民國八十九年
- 9.客家童謠大家念 文：馮輝岳 武陵出版社 民國八十四年
- 10.形象化客家俗語 1200 句 文：涂春景 五南圖書出版公司 民國九十一年

(二) 教材來源

- 1.以教育部審定版之教材為主：

年級	出版社	冊數
四年級	康軒	七、八冊

(三) 教學資源

- 1、教科用書及自編教材
- 2、數位媒材及網路資源
- 3、圖書館(室)及圖書教室
- 4、智慧(專科)教室(觸控白板、即時回饋系統)

二、教學方法

「聽說讀寫」及「拼寫音標」是客語課的重要環節，主要是藉由課文的語法、音義、思想、觀念、知識和寫作技巧，達學習目的。其重點在於音義語法的深究，亦即學習課文「語句」和「語詞」的音義。

其內涵包含：熟讀課文內容、掌握主題重點、了解詞句音義、延伸學習相關語詞。

其目的在於：豐富知識的內涵，強化了解客語的音義，培養高度學習的興趣，訓練思維以建立解決問題的能力。

其學習方法：包含認讀、會話、造句等方法。

三、教學評量

- 1.實作評量
- 2.發表評量
- 3.習作評量
- 4.口頭評量

桃園市新屋區笨港國民小學 112 學年度【客語領域】課程計畫

每週節數	1 節	設計者	五年級教學團隊
核心素養	A 自主行動	<input checked="" type="checkbox"/> A1 身心素質與自我精進、 <input checked="" type="checkbox"/> A2 系統思考與解決問題 <input type="checkbox"/> A3 規劃執行與創新應變	

	B 溝通互動	<ul style="list-style-type: none"> ■ B1 符號運用與溝通表達、 ■ B2 科技資訊與媒體素養 ■ B3 藝術涵養與美感素養
	C 社會參與	<ul style="list-style-type: none"> □ C1 道德實踐與公民意識、 □ C2 人際關係與團隊合作 ■ C3 多元文化與國際理解
課程理念	<p>1.以學生為主，教師為輔，學習方法為主線，整體發展為主旨，透過語詞、句型、課文、音標、客家童謠的練習；培養聽、說、讀、寫、作、音標系統應用等客語基本能力，採遊戲教學與學生高參與之互動教學方式，結合知識傳授與能力培養，臻至語言應用的最大效益。</p> <p>2.有效提高語文教學質量，提升客語活絡應用之目的。</p> <p>3.落實十二年國民基本教育課綱自發、互動、共好的精神，落實素養導向的課程與教學，成就每個孩子都能適性揚才與終生學習。</p> <p>4.以主題及單元組織方式進行。</p> <p>5.特別重視學科體系的規畫、統整，和與其他領域橫向課程的設計、整合。</p> <p>6.循環反覆，循序漸進，逐步加深，螺旋上升，教材不只呈現了單元群組式的系統性學習，也顧及了日常生活及未來發展的實用性、時代性的進步要求。</p>	
學習重點	學習表現	<ul style="list-style-type: none"> 1-III-1 能識別日常生活對話的訊息。 1-III-2 能展現聆聽客語文的態度。 1-III-3 能運用資訊科技聽懂客語文。 2-III-1 能介紹客家文化的族群特徵。 2-III-2 能積極或樂於使用客語。 2-III-3 能運用日常生活的客語對話。 3-III-1 能解讀客語常用詞句寫成的對話。 3-III-2 能領會客語文作品的文化意涵。 3-III-3 能掌握客語文字的書寫系統。 4-III-1 能區別客語文書寫的特徵。 4-III-2 能展現使用客語文書寫的態度。 4-III-3 能使用客語文字敘寫短文。
	學習內容	<ul style="list-style-type: none"> Aa-III-1 客語聲韻調的書寫。 Ab-III-1 客語常用漢字。 Ab-III-2 客語常用語詞。 Ab-III-3 客語簡易工具書及資訊媒體。 Ac-III-1 客語慣用熟語。 Ac-III-2 客語日常用句。 Ad-III-1 客語短文。 Ad-III-2 客語詩歌。 ◎Ac-III-1 客語情意表達。 ◎Ba-III-2 社交稱謂。 Bb-III-1 意見與情感表達。 Bb-III-2 常用生活應對。 Bc-III-1 衣食健康。 ◎Bc-III-2 學習活動。 Ca-III-2 客家地方慶典。 Cb-III-2 客家族群特色。 Cb-III-3 客家文化意涵。 Cc-III-1 客家飲食服飾。 Cc-III-3 客家生活工藝。
課程架構表	課程架構表：	

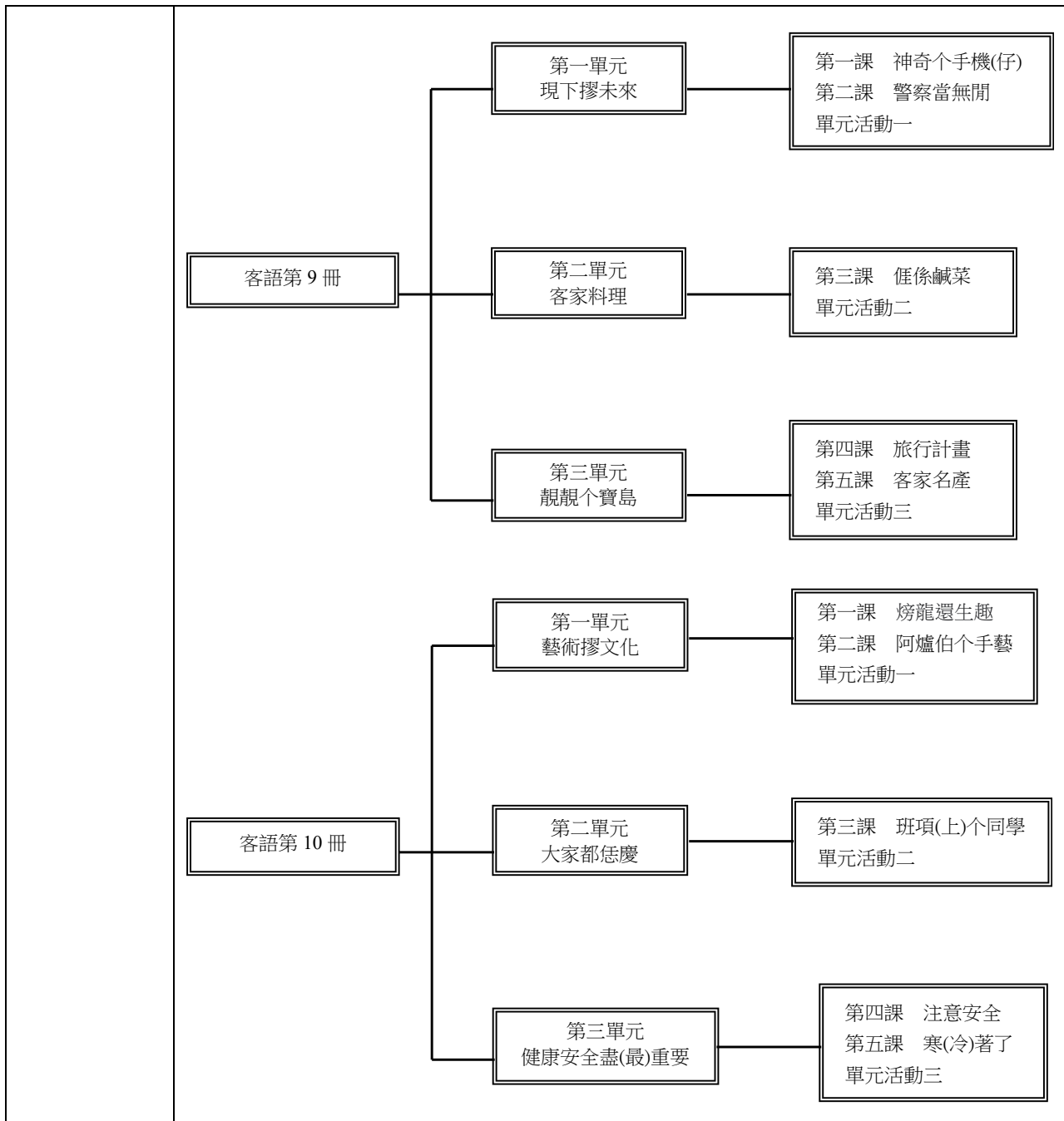

融入之議題

- 【戶外教育】
戶 E1 善用教室外、戶外及校外教學，認識生活環境（自然或人為）。
- 【安全教育】
安 E8 了解校園安全的意義。
- 【品德教育】
品 E1 良好生活習慣與德行。
品 E7 知行合一。
- 【資訊教育】
資 E11 建立康健的數位使用習慣與態度。
資 E12 了解並遵守資訊倫理與使用資訊科技的相關規範。
- 【環境教育】
環 E14 覺知人類生存與發展需要利用能源及資源，學習在生活中直接利用自然能源或自

	<p>然形式的物質。</p>
<p>學習目標</p>	<p>五上：</p> <ol style="list-style-type: none"> 1.理解科技產品的客語說法，善用科技產品的便利，懂得保健視力和同理他人。 2.理解職業的客語說法，體會職業不分貴賤，培養腳踏實地與積極向上的態度。 3.透過故事情境，了解東方美人茶的特色，並認識臺灣傳統的茶葉文化。 4.理解客家菜的客語說法，察覺飲食與地理環境可能的關係，養成友善環境的態度。 5.透過故事情境，了解客家慶典「好米收冬祭」的特色與內容。 6.理解臺灣各縣市的客語說法，認同臺灣，熱愛臺灣，感受不同地區的风俗民情與景點。 7.理解臺灣名產的客語說法，開拓視野，留意家人喜歡吃的客家名產。 8.透過故事情境，認識三義開採樟腦的歷史，學習愛鄉愛土，認同在地文化。 <p>五下：</p> <ol style="list-style-type: none"> 1.認識地方特色活動的客語名稱，透過參與地方特色活動，體驗民俗文化生活。 2.認識傳統手藝客語名稱，了解傳統手藝的緣由，培養對手工藝的認識和興趣。 3.透過故事情境認識美濃油紙傘的製作過程，了解油紙傘對客家人的象徵意義，培養學生對傳統手工藝的興趣，進而勇於傳承與創新。 4.認識客語稱讚詞，將習得的稱讚語詞運用在日常生活中。 5.透過故事情境認識客家生育禮俗的特色與文化，了解做膽的含義與特色，感恩長輩對子女的關愛與期望。 6.認識常見傷害的客語詞，了解生活中的傷害事件，做好自身安全的保護。 7.認識身體病痛的客語名稱，藉由課文情境，養成良好的就醫習慣並學習正確的知識。 8.透過故事情境認識鼓王爭霸戰的比賽過程，了解鼓王爭霸戰的文化象徵意涵，培養學生對鄉土文化的認知。
<p>教學與評量說明</p>	<p>一、教材編選與資源(教科書版本、相關資源)</p> <p>(一)教材編選</p> <p>康軒版國小客語5上</p> <p>康軒版國小客語5下</p> <ol style="list-style-type: none"> 1.客語字音詞典 編：楊政男等 臺灣書店 民國八十七年 2.海陸客語發音字典 編：詹益雲 客家台灣文化協會 民國八十七年 3.客家文化論叢 文：鍾肇政等 地球出版社 民國八十三年 4.客家人與客家文化 文：邱桓興 北京商務印書館 民國八十七年 5.渡臺悲歌 文：黃榮洛 臺原出版社 民國七十八年

- 6.臺灣的客家禮俗 文：陳運棟 臺原出版社 民國八十年
- 7.客語語法 文：羅肇錦 臺灣學生書局 民國七十四年
- 8.客話正音講義 文：涂春景 南天書局經銷 民國八十九年
- 9.客家童謠大家念 文：馮輝岳 武陵出版社 民國八十四年
- 10.形象化客家俗語 1200 句 文：涂春景 五南圖書出版公司 民國九十一年

(二) 教材來源

- 1.以教育部審定版之教材為主：

年級	出版社	冊數
五年級	康軒	九、十冊

(三) 教學資源

- 1、教科用書及自編教材
- 2、數位媒材及網路資源
- 3、圖書館（室）及圖書教室
- 4、智慧（專科）教室（觸控白板、即時回饋系統）

二、教學方法

「聽說讀寫」及「拼寫音標」是客語課的重要環節，主要是藉由課文的語法、音義、思想、觀念、知識和寫作技巧，達學習目的。其重點在於音義語法的深究，亦即學習課文「語句」和「語詞」的音義。

其內涵包含：熟讀課文內容、掌握主題重點、了解詞句音義、延伸學習相關語詞。

其目的在於：豐富知識的內涵，強化了解客語的音義，培養高度學習的興趣，訓練思維以建立解決問題的能力。

其學習方法：包含認讀、會話、造句等方法。

三、教學評量

- 1.實作評量
- 2.發表評量
- 3.習作評量
- 4.口頭評量

桃園市新屋區笨港國民小學 112 學年度【客語領域】課程計畫

每週節數	1 節	設計者	六年級教學團隊
核心素養	A 自主行動	■ A1 身心素質與自我精進、■ A2 系統思考與解決問題 ■ A3 規劃執行與創新應變	
	B 溝通互動	■ B1 符號運用與溝通表達、□ B2 科技資訊與媒體素養 ■ B3 藝術涵養與美感素養	

	C 社會參與	■ C1 道德實踐與公民意識、■ C2 人際關係與團隊合作 ■ C3 多元文化與國際理解
課程理念	1.以學生為主，教師為輔，學習方法為主線，整體發展為主旨，透過語詞、句型、課文、音標、客家童謠的練習；培養聽、說、讀、寫、作、音標系統應用等客語基本能力，採遊戲教學與學生高參與之互動教學方式，結合知識傳授與能力培養，臻至語言應用的最大效益。 2.有效提高語文教學質量，提升客語活絡應用之目的。 3.落實十二年國民基本教育課綱自發、互動、共好的精神，落實素養導向的課程與教學，成就每個孩子都能適性揚才與終生學習。 4.以主題及單元組織方式進行。 5.特別重視學科體系的規畫、統整，和與其他領域橫向課程的設計、整合。 6.循環反覆，循序漸進，逐步加深，螺旋上升，教材不只呈現了單元群組式的系統性學習，也顧及了日常生活及未來發展的實用性、時代性的進步要求。	
	學習表現	1-III-1 能識別日常生活對話的訊息。 1-III-2 能展現聆聽客語文的態度。 1-III-3 能運用資訊科技聽懂客語文。 2-III-1 能介紹客家文化的族群特徵。 2-III-2 能積極或樂於使用客語。 2-III-3 能運用日常生活的客語對話。 3-III-1 能解讀客語常用詞句寫成的對話。 3-III-2 能領會客語文作品的文化意涵。 3-III-3 能掌握客語文字的書寫系統。 4-III-1 能區別客語文書寫的特徵。 4-III-2 能展現使用客語文書寫的態度。 4-III-3 能使用客語文字敘寫短文。
學習重點	學習內容	Aa-III-1 客家語聲韻調的書寫。 Ab-III-2 客家語常用語詞。 Ab-III-3 客家語簡易工具書及資訊媒體。 Ac-III-1 客家語慣用熟語。 Ac-III-2 客家語日常用句。 Ad-III-1 客家語短文。 Ad-III-2 客家語詩歌。 Ad-III-3 客家語故事。 Ae-III-1 客家語情意表達。 Ae-III-2 客家語常用說話技巧及推論方式。 Ae-III-3 客家語與其他語文的簡易對譯。 Ba-III-1 性別認識與尊重。 Ba-III-2 社交稱謂。 Bb-III-1 意見與情感表達。 Bc-III-2 學習活動。 Bd-III-1 客家社會關懷。 Bd-III-2 客家公共事務。 Be-III-1 時間與節氣。 Ca-III-2 客家地方慶典。 Cb-III-1 客家歷史源流。 Cb-III-2 客家族群特色。 Cb-III-3 客家文化意涵。 Cc-III-1 客家飲食服飾。 Cc-III-2 客家展演藝術。 Cd-III-1 家鄉人文景觀。

課程架構表：

課程架構表

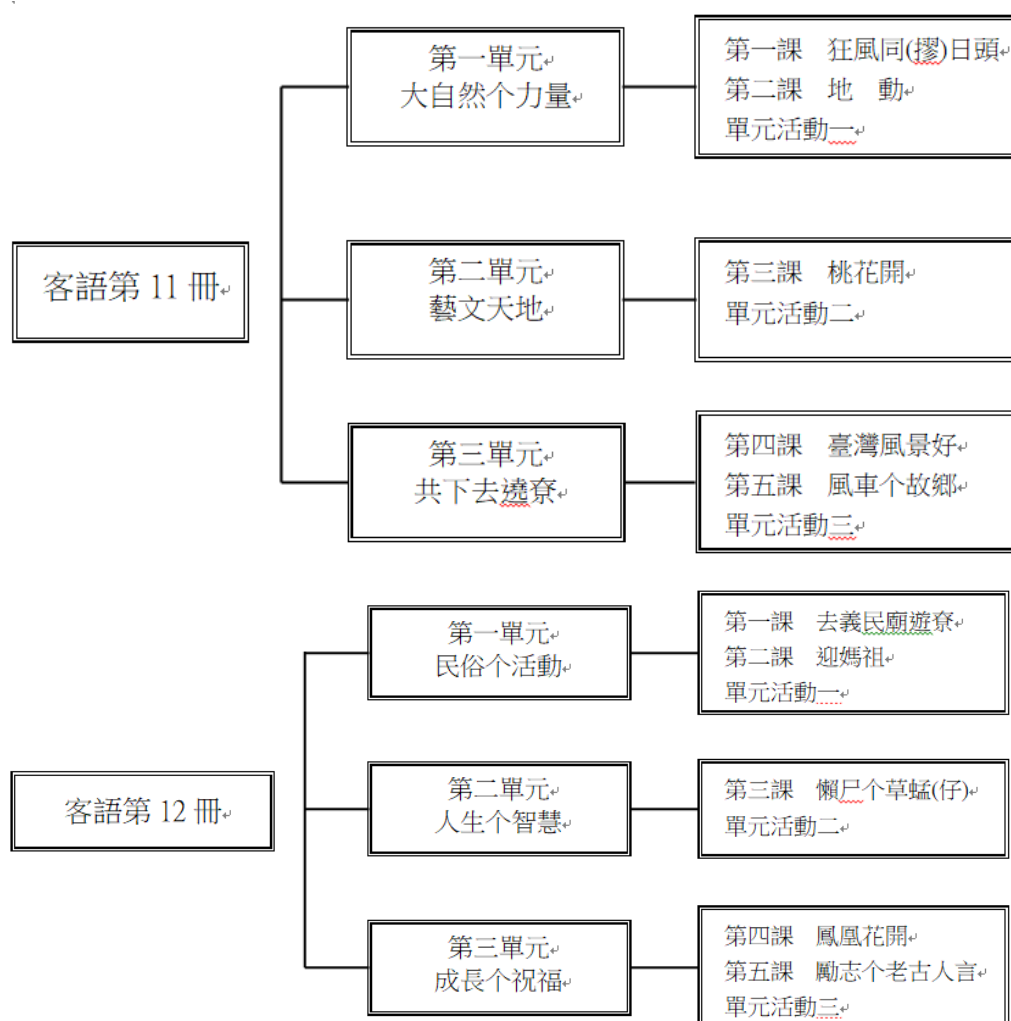

融入之議題

【人權教育】

人 E4 表達自己對一個美好世界的想法，並聆聽他人的想法。

【環境教育】

環 E2 覺知生物生命的美與價值，關懷動、植物的生命。

環 E9 覺知氣候變遷會對生活、社會及環境造成衝擊。

環 E11 認識臺灣曾經發生的重大災害。

環 E12 養成對災害的警覺心及敏感度，對災害有基本的了解，並能避免災害的發生。

【海洋教育】

海 E4 認識家鄉或鄰近的水域環境與產業。

【家庭教育】

家 E13 熟悉與家庭生活相關的社區資源。

【安全教育】

安 E2 了解危機與安全。

安 E4 探討日常生活應該注意的安全。

【多元文化教育】

多 E1 了解自己的文化特質。

	<p>多 E6 了解各文化間的多樣性與差異性。</p> <p>【閱讀素養教育】</p> <p>閱 E6 發展向文本提問的能力。</p> <p>【戶外教育】</p> <p>戶 E2 豐富自身與環境的互動經驗，培養對生活環境的覺知與敏感，體驗與珍惜環境的好。</p> <p>戶 E7 參加學校校外教學活動，認識地方環境，如生態、環保、地質、文化等的戶外學習。</p> <p>【國際教育】</p> <p>國 E5 體認國際文化的多樣性。</p>
學習目標	<p>六上：</p> <ol style="list-style-type: none"> 1.透過趣味的寓言故事情境，嘗試描述讀後感想與其所隱含意義。 2.教導學生學習天氣現象語詞的客家語說法。 3.引導學生利用天氣現象語詞進行對話練習。 4.藉課文中地震後討論過程描述，學習相關防災觀念。 5.讓學生學習自然災害語詞的客家語說法。 6.引導學生利用自然災害語詞進行對話練習。 7.透過順口、易懂的歌詞，搭配傳統優美的古調，陶冶藝文氣息。 8.讓學生學習藝文活動語詞的客家語說法。 9.引導學生利用藝文活動語詞進行對話練習。 10.藉由課文對臺灣風景名勝的歌誦，嘗試了解臺灣各地風光。 11.讓學生認識臺灣名勝語詞的客家語說法。 12.引導學生利用臺灣名勝語詞進行對話練習。 13.透過課文描寫荷蘭風車及迷人的風景，體認其獨特的風土民情與景觀。 14.讓學生認識各國名產語詞的客家語說法。 15.引導學生利用各國名產語詞進行對話練習。 <p>六下：</p> <ol style="list-style-type: none"> 1.能聽懂並說出各式宗教場所的客家語說法。 2.藉由生動活潑的課文，介紹客家信仰的宗教場所—義民廟，並讓學生透過對各宗教場所的認識，學會了解多元宗教文化的內涵與價值。 3.能聽懂並說出各地民俗活動的客家語說法。 4.藉由課文熱鬧非凡的氛圍，讓學生認識「迎媽祖」這項臺灣的重要民俗活動，進而對臺灣風俗民情能更加了解與喜愛。 5.能聽懂並說出客家語的增廣昔時賢文。 6.藉由寓言故事傳達勤勞的含義，希望學生能將先民的語言智慧結晶，反映在日常生活中，與生活經驗相結合，並達到警惕醒世的效果。 7.能聽懂並說出各級學校的客家語說法。 8.透過客語重新詮釋的畢業歌曲，讓學生延伸學習我國各級學校，為面對下個階段的抉擇做準備。

- 9.能聽懂並說出勵志俗諺的客家語說法。
- 10.精選數則傳統客家語俗諺，希望以祖先留下的智慧格言、俗諺語，激發學生面對挑戰時的前進動力。

一、教材編選與資源(教科書版本、相關資源)

(一) 教材編選

康軒版國小客語 6 上

康軒版國小客語 6 下

- 1.客語字音詞典 編：楊政男等 臺灣書店 民國八十七年
- 2.海陸客語發音字典 編：詹益雲 客家台灣文化協會 民國八十七年
- 3.客家文化論叢 文：鍾肇政等 地球出版社 民國八十三年
- 4.客家人與客家文化 文：邱桓興 北京商務印書館 民國八十七年
- 5.渡臺悲歌 文：黃榮洛 臺原出版社 民國七十八年
- 6.臺灣的客家禮俗 文：陳運棟 臺原出版社 民國八十年
- 7.客語語法 文：羅肇錦 臺灣學生書局 民國七十四年
- 8.客話正音講義 文：涂春景 南天書局經銷 民國八十九年
- 9.客家童謠大家念 文：馮輝岳 武陵出版社 民國八十四年
- 10.形象化客家俗語 1200 句 文：涂春景 五南圖書出版公司 民國九十一年

(二) 教材來源

- 1.以教育部審定版之教材為主：

年級	出版社	冊數
六年級	康軒	十一、十二冊

(三) 教學資源

- 1、教科用書及自編教材
- 2、數位媒材及網路資源
- 3、圖書館(室)及圖書教室
- 4、智慧(專科)教室(觸控白板、即時回饋系統)

二、教學方法

「聽說讀寫」及「拼寫音標」是客語課的重要環節，主要是藉由課文的語法、音義、思想、觀念、知識和寫作技巧，達學習目的。其重點在於音義語法的深究，亦即學習課文「語句」和「語詞」的音義。

其內涵包含：熟讀課文內容、掌握主題重點、了解詞句音義、延伸學習相關語詞。

其目的在於：豐富知識的內涵，強化了解客語的音義，培養高度學習的興趣，訓練思維以建立解決問題的能力。

其學習方法：包含認讀、會話、造句等方法。

教學與評量
說明

三、教學評量

1.實作評量

2.發表評量

3.習作評量

4.口頭評量

(四)數學領域課程計畫

1、依據

- (1) 教育部民國 92 年 11 月 14 日所公布的九年一貫課程綱要。
- (2) 中華民國 95 年 5 月 24 日台國(二)字第 0950075748B 號令修正第五點(學習領域)、第陸點(實施要點)。
- (3) 中華民國 97 年 5 月 23 日台國(二)字第 0970082874B 號令修正總綱、閩南語以外之各學習領域、重大議題。
- (4) 中華民國 107 年 7 月 26 日十二年國民基本教育課程綱要~數學領域。
- (5) 國民教育階段特殊教育課程綱要總綱。
- (6) 本校課發會會決議事項。

2、基本理念

數學領域課程綱要呼應《總綱》的理念與願景，從數學是一種語言、一種實用的規律科學、也是一種人文素養出發，課程設計和這些特質密切搭配，應提供每位學生有感的學習機會，培養學生正確使用工具的素養。

- (1) 數學是一種語言，宜由自然語言的題材導入學習。
- (2) 數學是一種實用的規律科學，教學宜重視跨領域的統整。
- (3) 數學是一種人文素養，宜培養學生的文化美感。
- (4) 數學應提供每位學生有感的學習機會。
- (5) 數學教學應培養學生正確使用工具的素養。

3、課程目標

(1) 課程目標

學習階段	階段學習重點
第一學習階段 (1-2年級)	能初步掌握數、量、形的概念，其重點在自然數及其運算、長度與簡單圖形的認識。
第二學習階段 (3-4年級)	在數方面，能確實掌握自然數的四則與混合運算，培養流暢的數字感，並初步學習分數與小數的概念。在量方面，以長度為基礎，學習量的常用單位及其計算。在幾何方面，發展以角、邊要素認識幾何圖形的能力，並能以操作認識幾何圖形的性質。
第三學習階段 (5-6年級)	確實掌握分數與小數的四則計算。能以常用的數量關係，解決日常生活的問題。能認識簡單平面與立體形體的幾何性質，並理解其面積與體積的計算。能製作簡單的統計圖表。

- (2) 數學教育需提供充分的學習機會。為了達成十二年國教的願景，數學有下列的課程目標：

- A、提供學生適性學習的機會，培育學生探索數學的信心與正向態度。
- B、培養好奇心及觀察規律、演算、抽象、推論、溝通和數學表述等各項能力。
- C、培養使用工具，運用於數學程序及解決問題的正確態度。
- D、培養運用數學思考問題、分析問題和解決問題的能力。
- E、培養日常生活應用與學習其他領域/科目所需的數學知能。

F、培養學生欣賞數學以簡馭繁的精神與結構嚴謹完美的特質。

4、現況分析

本校數學領域課程皆由導師親自授課，但是目前並無數學領域本科系的專長教師，必須加強全校教師的專業知能。

5、實施原則與策略

(1) 實施原則在符合彈性學習課程規範下，規劃數學奠基與探索活動，藉此培養學生對數學的喜好，奠立單元學習的先備基礎，以期每位學生都能進行有意義的學習。

(2) 實施策略

A、透過實例的操作與解說，了解概念與算則之後，再逐步進入抽象理論的學習。

B、適時地在數學教學之中融入適當的數學史內容，可提升數學教學品質與學生的學習成效。

C、適時進行差異化教學及學習活動規劃，提供每位學生每節課都有感的學習活動機會。對於學習緩慢的學生，可以降緩教學速度，僅著重最基本的內容。

D、對於學習超前的學生，可以設計加深、加廣、專題探究等各類課程，激發學生學習動力。

E、學生在熟練計算原理後，為避免繁複計算而降低學習效率，可適當使用計算機，執行複雜數字、統計數據、指數、對數及三角比的計算。

6、實施內容

(1) 實施時間與節數

A、各年級每週授課時間與節數

年級 領域節數	一年級	二年級	三年級	四年級	五年級	六年級
數學領域	4	4	4	4	4	4
彈性學習節數						1

B、有鑑於高年級數學的難度較高，學生對於理解較慢，所以利用彈性學習節數統整課程，每周增加1節課進行數學補救教學。

(2) 教學方式

A、教材選取配合地方生活環境和學生實際生活，選擇適當而有趣的題材，並布置適當的學習環境，以利教學。

B、學生當做均值的整體，並應透過差異化的教學與評量，分析學生的學習準備度，做適當的診斷、導引與協助。

C、利用合作解題、探究教學等有效的教學方法，提供學生充分有意義學習的方法，順暢地進行教學。

- D、注重數、量、形的連繫，讓學生在實作、實測與直覺中，精熟數、量、形及其相互關係的概念，並逐步抽象化與程序化成為精鍊有效的數學語言。
- E、透過引導、啟發或教導，使學生能在具體問題情境中，運用先備的數學知識為基礎，形成解決問題所需的新數學概念。
- F、引導學生體驗生活情境與數學的連結過程，培養學生以數學觀點考察周遭事物的習慣。
- G、以全體學生均能學好數學為標的，依據學生的學習表現，因材施教。
- H、運用數學奠基與探索活動，鼓勵學生利用數學解決生活中的實際問題。

(3) 評量原則

- A、採多元評量方式，注重學生能力是否達成。
- B、兼顧形成性、總結性、診斷性評量，以提昇學生學習效果。
- C、評量方式可採動態評量、檔案評量、實作評量、生態評量與課程本位評量等多元評量的方式，充分瞭解各類特殊需求學生的學習歷程與成效，以做為課程設計及改進教學的參考。

7、教學資源

- (1) 本校從統編本時代即極力購置相關教具資源，充實教學設備，爾後民間出版社更年年提供相關教學資源，經設備組回收後集中於教具室，供教師隨時借用。此外在教育局的補助下，我們做到班班有觸控螢幕、電腦，且生生有平板，提供教師作資訊融入教學之硬體設備，並提供學生隨時上網查詢資料及自學，教學資源相當豐富。
- (2) 善用各種能引發學習潛能之學習策略，設計生動有趣的輔助活動，運用教學媒材，提供充分練習機會。教師會使用平板及APP當作教學輔助工具，教導學生抽象概念的學習。
- (3) 依據個別學生之身心狀況與需求，進行教室位置、動線規劃、學習區及座位安排等環境的調整。

8、本校自108學年度起逐年實施十二年國民基本教育，112學年度一至五年級課程依據十二年國民基本教育綱要實施；六年級依據九年一貫課程綱要實施。

9、本計劃應經課程發展委員會審查通過後始得實施，修正時亦同。

【附件】各年級領域學習課程計畫如下：

一年級教學團隊

桃園市新屋區笨港國民小學 112 學年度 數學領域學習課程計畫			
每週節數	4 節	設計者	一年級教學團隊
核心素養	A 自主行動	■A1. 身心素質與自我精進 ■A2. 系統思考與問題解決 ■A3. 規劃執行與創新應變	
	B 溝通互動	■B1. 符號運用與溝通表達 ■B2. 科技資訊與媒體素養 ■B3. 藝術涵養與美感素養	
	C 社會參與	■C1. 道德實踐與公民意識 ■C2. 人際關係與團隊合作 ■C3. 多元文化與國際理解	
學習重點	<p>■學習表現</p> <p>d-I-1 認識分類的模式，能主動蒐集資料、分類、並做簡單的呈現與說明。</p> <p>n-I-1 理解一千以內數的位值結構，據以做為四則運算之基礎。</p> <p>n-I-2 理解加法和減法的意義，熟練基本加減法並能流暢計算。</p> <p>n-I-3 應用加法和減法的計算或估算於日常應用解題。</p> <p>n-I-7 理解長度及其常用單位，並做實測、估測與計算。</p> <p>n-I-9 認識時刻與時間常用單位。</p> <p>r-I-1 學習數學語言中的運算符號、關係符號、算式約定。</p> <p>r-I-2 認識加法和乘法的運算規律。</p> <p>s-I-1 從操作活動，初步認識物體與常見幾何形體的幾何特徵。</p>		
	<p>■學習內容</p> <p>D-1-1 簡單分類：以操作活動為主。能蒐集、分類、記錄、呈現日常生活物品，報讀、說明已處理好之分類。觀察分類的模式，知道同一組資料可有不同的分類方式。</p> <p>N-1-1 一百以內的數：含操作活動。用數表示多少與順序。結合數數、位值表徵、位值表。位值單位「個」和「十」。位值單位換算。認識 0 的位值意義。</p> <p>N-1-2 加法和減法：加法和減法的意義與應用。含「添加型」、「併加型」、「拿走型」、「比較型」等應用問題。加法和減法算式。</p> <p>N-1-3 基本加減法：以操作活動為主。以熟練為目標。指 1 到 10 之數與 1 到 10 之數的加法，及反向的減法計算。</p> <p>N-1-4 解題：1 元、5 元、10 元、50 元、100 元。以操作活動為主。數錢、換錢、找錢。</p> <p>N-1-5 長度（同 S-1-1）：以操作活動為主。初步認識、直接比較、間接比較（含個別單位）。</p> <p>N-1-6 日常時間用語：以操作活動為主。簡單日期報讀「幾月幾日」；「明天」、「今天」、「昨天」；「上午」、「中午」、「下午」、「晚上」。簡單時刻報讀「整點」與「半點」。</p> <p>R-1-1 算式與符號：含加減算式中的數、加號、減號、等號。以說、讀、聽、寫、做檢驗學生的理解。適用於後續階段。</p> <p>R-1-2 兩數相加的順序不影響其和：加法交換律。可併入其他教學活動。</p> <p>S-1-1 長度（同 N-1-5）：以操作活動為主。初步認識、直接比較、間接比較（含個別單位）。</p> <p>S-1-2 形體的操作：以操作活動為主。描繪、複製、拼貼、堆疊。</p>		

<p>融入之議題</p>	<p>【人權教育】 人 E5 欣賞、包容個別差異並尊重自己與他人的權利。</p> <p>【生命教育】 生 E6 從日常生活中培養道德感以及美感，練習做出道德判斷以及審美判斷，分辨事實和價值的不同。 生 E7 發展設身處地、感同身受的同理心及主動去愛的能力，察覺自己從他者接受的各種幫助，培養感恩之心。</p> <p>【生涯規劃教育】 涯 E5 探索自己的價值觀。</p> <p>【多元文化教育】 多 E1 了解自己的文化特質。</p> <p>【安全教育】 安 E4 探討日常生活應該注意的安全。</p> <p>【法治教育】 法 E4 參與規則的制定並遵守之。</p> <p>【品德教育】 品 E3 溝通合作與和諧人際關係。 品 EJU7 欣賞感恩。</p> <p>【家庭教育】 家 E12 規畫個人與家庭的生活作息。 家 E5 了解家庭中各種關係的互動(親子、手足、祖孫及其他親屬等)。 家 E9 參與家庭消費行動，澄清金錢與物品的價值。</p> <p>【國際教育】 國 E1 了解我國與世界其他國家的文化特質。</p> <p>【環境教育】 環 E2 覺知生物生命的美與價值，關懷動、植物的生命。</p>
<p>學習目標</p>	<p>一上：</p> <ol style="list-style-type: none"> 1. 能依序唱出 1~10 的數詞，且透過數數活動確定 10 以內的數量，能做 10 以內各數的形、音、量的連結和寫數字，能用具體物（含圖像）表徵 10 以內的數量，並能透過一一對應確認兩個相等的量。 2. 能透過比較長短、高矮、厚薄的過程，體驗直接比較或間接比較的方法，能認識直線和曲線。 3. 能以序數詞描述 10 以內序列事物的位置和先後關係，比較 10 以內兩個量的多少。 4. 能解決 10 以內各數量的合成、分解問題（和數、差數為 10 以內），能用語言描述 10 以內各數量的合成、分解問題的解題過程和結果，認識並使用 0。 5. 認識立體形體的平面與曲面，並做簡單分類活動，能認識長方形、正方形、三角形和圓形，描繪或仿製簡單平面圖形，將簡單平面圖形依形狀屬性做分類，並用基本圖形進行拼圖。 6. 在具體的情境和活動中，體會加法的含義，解決有關的簡單問題，能正確計算和為 10 以內的加法。

7. 在具體的情境和活動中，體會減法的含義，解決有關的簡單問題，能正確計算被減數為 10 以內的減法。

8. 認識 11~30 各數和順序，並會比較 30 以內數的大小。

9. 能區分日常生活事件發生的先後順序，並比較事件發生時間的長短，能使用常用時間用語（例如：上午、中午、下午和晚上）和認讀整點、半點的時刻。

一下：

1. 熟練和為 20 以內數的基本加法，並理解加法交換律。

2. 透過具體操作進行長度的間接比較、個別單位比較，及長度的分解、合成活動。

3. 熟練被減數為 20 以內，減數為一位數的基本減法。

4. 進行 100 以內數的說、讀、聽、寫、做，認識個位、十位，做位值換算，並比較大小。

5. 認識形狀、大小一樣的圖形，複製基本圖形，進行簡單圖形平面鋪設及簡單形體的立體堆疊。

6. 認識 1 元、5 元、10 元、50 元和 100 元錢幣，並做幣值的換算。

7. 查看並報讀日曆和月曆，認識昨天、今天和明天的用語及其相互關係，知道日期的先後排序。

8. 正確計算 100 以內兩位數加減一位數，及兩位數加減兩位數（不進退位）。

9. 認識畫記符號與簡單統計圖表，並能根據圖表回答問題。

一、教材編選與資源(教科書版本、相關資源)

(一) 教材編選

康軒版國小數學 1 上

康軒版國小數學 1 下

1. 李國偉、黃文璋、楊德清、劉柏宏 (2013)。教育部提升國民素養實施方案—數學素養研究計劃結案報告。教育部提升國民素養專案辦公室研究計劃成果報告。

2. De Lange, J. (1987). Mathematics insight and meaning. Utrecht, Holland: Rijksuniversiteit.

3. Mayer, R.E. (1987), Educational psychology: A cognitive approach. Boston, MA: Little. Brown.

4. Organization for Economic Cooperation and Development (OECD). (2002). Framework for Mathematics Assessment. Paris: OECD.

(二) 教材來源

1、以教育部審定版之教材為主：

年級	出版社	冊數
一年級	康軒	一、二冊

(三) 教學資源

1、教科用書及自編教材

2、數位媒材及網路資源

3、圖書館(室)及圖書教室

教學與評量
說明

二、教學方法

提供適合學生們了解數學概念、數學方法及促進他們發表、溝通、推理所發展的問題情境，進而學習數學解題、數學推理、數學連結、數學溝通，成為數學解題者及有信心於自己的數學能力。

三、教學評量

1. 紙筆測驗 2. 口頭回答 3. 分組討論 4. 實作評量 5. 分組報告 6. 家庭作業

二年級教學團隊

桃園市新屋區笨港國民小學 112 學年度數學領域課程計畫

每週節數	4 節	設計者	二年級教學團隊
核心素養	A 自主行動	■A1. 身心素質與自我精進 ■A2. 系統思考與問題解決 ■A3. 規劃執行與創新應變	
	B 溝通互動	■B1. 符號運用與溝通表達 ■B2. 科技資訊與媒體素養 ■B3. 藝術涵養與美感素養	
	C 社會參與	■C1. 道德實踐與公民意識 ■C2. 人際關係與團隊合作 □C3. 多元文化與國際理解	
學習重點	<p>■學習表現</p> <p>d-I-1 認識分類的模式，能主動蒐集資料、分類，並做簡單的呈現與說明。</p> <p>n-I-1 理解一千以內數的位值結構，據以做為四則運算之基礎。</p> <p>n-I-2 理解加法和減法的意義，熟練基本加減法並能流暢計算。</p> <p>n-I-3 應用加法和減法的計算或估算於日常應用解題。</p> <p>n-I-4 理解乘法的意義，熟練十十乘法，並初步進行分裝與平分的除法活動。</p> <p>n-I-5 在具體情境中，解決簡單兩步驟應用問題。</p> <p>n-I-6 認識單位分數。</p> <p>n-I-7 理解長度及其常用單位，並做實測、估測與計算。</p> <p>n-I-8 認識容量、重量、面積。</p> <p>n-I-9 認識時刻與時間常用單位。</p> <p>r-I-1 學習數學語言中的運算符號、關係符號、算式約定。</p> <p>r-I-2 認識加法和乘法的運算規律。</p> <p>r-I-3 認識加減互逆，並能應用與解題。</p> <p>s-I-1 從操作活動，初步認識物體與常見幾何形體的幾何特徵。</p> <p>■學習內容</p> <p>D-2-1 分類與呈現：以操作活動為主。能蒐集、分類、記錄、呈現資料、生活物件或幾何形體。討論分類之中還可以再分類的情況。</p> <p>N-2-1 一千以內的數：含位值積木操作活動。結合點數、位值表徵、位值表。位值單位「百」。位值單位換算。</p> <p>N-2-2 加減算式與直式計算：用位值理解多位數加減計算的原理與方法。初期可操作、橫式、直式等方法並陳，二年級最後歸結於直式計算，做為後續更大位數計算之基礎。直式計算的基礎為位值概念與基本加減法，教師須說明直式計算的合理性。</p> <p>N-2-3 解題：加減應用問題。加數、被加數、減數、被減數未知之應用解題。連結加與減的關係。(R-2-4)</p> <p>N-2-4 解題：簡單加減估算。具體生活情境。以百位數估算為主。</p> <p>N-2-5 解題：100 元、500 元、1000 元。以操作活動為主兼及計算。容許多</p>		

元策略，協助建立數感。包含已學習之更小幣值。

- N-2-5 解題：100 元、500 元。以操作活動為主兼及計算。容許多元策略，協助建立數感。包含已學習之更小幣值。
- N-2-6 乘法：乘法的意義與應用。在學習乘法過程，逐步發展「倍」的概念，做為統整乘法應用情境的語言。
- N-2-7 十十乘法：乘除直式計算的基礎，以熟練為目標。
- N-2-8 解題：兩步驟應用問題(加、減、乘)。加減混合、加與乘、減與乘之應用解題。不含併式。不含連乘。
- N-2-8 解題：兩步驟應用問題(加、減、乘)。加減混合、加與乘、減與乘之應用解題。不含併式。不含連乘。
- N-2-9 解題：分裝與平分。以操作活動為主。除法前置經驗。理解分裝與平分之意義與方法。引導學生在解題過程，發現問題和乘法模式的關連。
- N-2-10 單位分數的認識：從等分配的活動(如摺紙)認識單部分為全部的「幾分之一」。知道日常語言「的一半」、「的二分之一」、「的四分之一」的溝通意義。在已等分割之格圖中，能說明一格為全部的「幾分之一」。
- N-2-11 長度：「公分」、「公尺」。實測、量感、估測與計算。單位換算。
- N-2-12 容量、重量、面積：以操作活動為主。此階段量的教學應包含初步認識、直接比較、間接比較(含個別單位)。不同的量應分不同的單元學習。
- N-2-13 鐘面的時刻：以操作活動為主。以鐘面時針與分針之位置認識「幾時幾分」。含兩整時時刻之間的整時點數(時間加減的前置經驗)。
- N-2-14 時間：「年」、「月」、「星期」、「日」。理解所列時間單位之關係與約定。
- R-2-1 大小關係與遞移律：「 $>$ 」與「 $<$ 」符號在算式中的意義，大小的遞移關係。
- R-2-1 大小關係與遞移律：「 $>$ 」與「 $<$ 」符號在算式中的意義，大小的遞移關係。
- R-2-2 三數相加，順序改變不影響其和：加法交換律和結合律的綜合。可併入其他教學活動。
- R-2-3 兩數相乘的順序不影響其積：乘法交換律。可併入其他教學活動。
- R-2-4 加法與減法的關係：加減互逆。應用於驗算與解題。
- S-2-1 物體之幾何特徵：以操作活動為主。進行辨認與描述之活動。藉由實際物體認識簡單幾何形體(包含平面圖形與立體形體)，並連結幾何概念(如長、短、大、小等)。
- S-2-1 物體之幾何特徵：以操作活動為主。進行辨認與描述之活動。藉由實際物體認識簡單幾何形體(包含平面圖形與立體形體)，並連結幾何概念(如長、短、大、小等)。
- S-2-2 簡單幾何形體：以操作活動為主。包含平面圖形與立體形體。辨認與描述平面圖形與立體形體的幾何特徵並做分類。
- S-2-3 直尺操作：測量長度。報讀公分數。指定長度之線段作圖。
- S-2-4 平面圖形的邊長：以操作活動與直尺實測為主。認識特殊幾何圖形的邊長關係。含周長的計算活動。
- S-2-5 面積：以具體操作為主。初步認識、直接比較、間接比較(含個別單位)。

融入之議題

【人權教育】

人 E3 了解每個人需求的不同，並討論與遵守團體的規則。

人 E5 欣賞、包容個別差異並尊重自己與他人的權利。

【生命教育】

生 E7 發展設身處地、感同身受的同理心及主動去愛的能力，察覺自己從他者接受的各種幫助，培養感恩之心。

【生涯規劃教育】

涯 E11 培養規劃與運用時間的能力。

【多元文化教育】

多 E1 了解自己的文化特質。

多 E4 理解到不同文化共存的事實。

多 E6 了解各文化間的多樣性與差異性。

【安全教育】

安 E4 探討日常生活應該注意的安全。

【品德教育】

品 E3 溝通合作與和諧人際關係。

品 EJU3 誠實信用。

品 EJU4 自律負責。

品 EJU7 欣賞感恩。

品 EJU9 公平正義。

【家庭教育】

家 E4 覺察個人情緒並適切表達，與家人及同儕適切互動。

家 E5 了解家庭中各種關係的互動(親子、手足、祖孫及其他親屬等)。

家 E7 表達對家庭成員的關心與情感。

【海洋教育】

海 E11 認識海洋生物與生態。

【閱讀素養教育】

閱 E12 培養喜愛閱讀的態度。

【環境教育】

環 E1 參與戶外學習與自然體驗，覺知自然環境的美、平衡、與完整性。

環 E15 覺知資源過度利用會導致環境汙染與資源耗竭的問題。

環 E16 了解物質循環與資源回收利用的原理。

環 E2 覺知生物生命的美與價值，關懷動、植物的生命。

環 E3 了解人與自然和諧共生，進而保護重要棲地。

環 E5 覺知人類的生活型態對其他生物與生態系的衝擊。

環 E9 覺知氣候變遷會對生活、社會及環境造成衝擊。

學習目標

- 二上
1. 透過累加及累減 1、10 的活動，認識 300 以內的數詞序列及兩數的大小比較，並能用 $>$ 、 $<$ 符號表示。
 2. 透過定位板認識「百位」的位名，並進行位值單位換算。
 3. 透過生活情境，用直式計算解決和在 200 以內的二位數加法問題，並能做二位數的加法估算。
 4. 在具體操作情境中，理解 $>$ 、 $=$ 、 $<$ 的意義與認識遞移律，並能用 $>$ 、 $=$ 、 $<$ 的符號來表示。
 5. 透過生活情境的操作，同一長度用不同個別單位測量，能理解並說明其數值不同的原因。
 6. 認識 1 公分，能以 1 公分為單位進行長度的測量與計算，並能透過具體

- 操作，用公分刻度尺測量線段的長度，並畫出指定長度的線段。
7. 透過生活情境，用直式計算解決被減數在 200 以內的減法問題，並能做二位數的減法估算。
 8. 能理解加減互逆，能運用加減互逆關係進行加法、減法的驗算與加、減法的解題，並做二位數加法和減法的應用。
 9. 認識容器、容量，經驗容量、液量的概念，並進行容量、液量的直接比較、間接比較與個別單位比較。
 10. 能在同數累加的具體情境中，建立「倍」的概念和理解乘法的意義，解決 2、5、4、8 與 3、6、7、9 的整數倍問題、熟悉 2、5、4、8 與 3、6、7、9 的乘法算式和口訣，並利用乘法解決生活中的問題。
 11. 透過操作，認識鐘面上每 1 小格的時間是 1 分鐘，並認識鐘面有 12 大格，每大格的時間是 5 分鐘。
 12. 以每小格 1 分鐘與每大格 5 分鐘為單位，報讀鐘面上的時刻是幾時幾分，並撥轉出指定的時刻，並能透過觀察，點數兩個時刻之間經過的時間。
 13. 透過簡單形體的操作，認識邊、角、頂點與正三角形、正方形和長方形的邊長關係。
 14. 認識平面圖形的內部、外部與其周界，並認識其周長、實測周長。
 15. 認識重量，進行兩物重量的直接比較、重量的間接比較以及個別單位比較。

二下

1. 透過具體操作活動，認識 1000 以內的數詞序列與進行 1000 以內數的位值單位換算及大小比較，並藉由生活情境，認識及使用 500 元和 1000 元的錢幣。
2. 在生活情境中，解決三位數的加、減問題，進行三個數的連加解題，連減、加減混合計算問題，並用算式記錄過程。
3. 能做三位數的加減估算。
4. 認識 1 公尺，以 1 公尺為單位進行長度的估測、實測、加減計算，能在具體情境中了解公尺與公分。
5. 能在具體情境中，理解乘法的意義，解決 0 和 1 的整數倍問題。
6. 能在具體情境中，認識理解十乘表及應用。
7. 能在具體情境中，認識乘法交換律。
8. 能理解十乘法，並用於解決十幾乘以一位數的問題。
9. 透過年曆、月曆的查看和點算，認識年、月、星期、日的關係；運用年和月的關係，進行年和月的換算。
10. 查看月曆，進行以日為單位的點算，解決生活問題；查看年曆，認識大月、小月、平年和閏年。
11. 能在具體情境中，解決加、減與乘的計算問題。
12. 能在具體情境中，進行分裝、平分的活動，理解分裝、平分的意義，並用算式記錄過程，透過解題過程，發現問題和乘法的關連。
13. 在透過對分成 2、4、8 份的圓形物、方形物或線形物連續量的情境中，理解平分的意義。
14. 在已平分成若干份的具體物情境中，對所得的單位分數加以命名，能在具體情境中，進行單位分數的大小比較，並透過合作小組學習，進行分數卡片操作課程，熟習單位分數。
15. 找出平面、面的直觀、直接比較、間接比較、面的複製，認識正方體和長方體及其構成要素，分類再分類。

教學與評量說明

一、教材編選與資源(教科書版本、相關資源)

(一) 教材編選

康軒版國小數學 2 上

康軒版國小數學 2 下

1.李國偉、黃文璋、楊德清、劉柏宏(2013)。教育部提升國民素養實施方案—數學素養研究計劃結案報告。教育部提升國民素養專案辦公室研究計劃成果報告。

2.De Lange, J. (1987). Mathematics insight and meaning. Utrecht, Holland: Rijksuniversiteit.

3.Mayer, R.E. (1987), Educational psychology: A cognitive approach. Boston, MA: Little. Brown.

4.Organization for Economic Cooperation and Development (OECD). (2002). Framework for Mathematics Assessment. Paris: OECD.

(二) 教材來源

1、以教育部審定版之教材為主：

年級	出版社	冊數
二年級	康軒	三、四冊

(三) 教學資源

- 1、教科用書及自編教材
- 2、數位媒材及網路資源
- 3、圖書館(室)及圖書教室

二、教學方法

提供適合學生們了解數學概念、數學方法及促進他們發表、溝通、推理所發展的問題情境，進而學習數學解題、數學推理、數學連結、數學溝通，成為數學解題者及有信心於自己的數學能力。

三、教學評量

1. 紙筆測驗
2. 口頭回答
3. 互相討論
4. 家庭作業
5. 實作評量
6. 課堂問答

三年級教學團隊

桃園市新屋區笨港國民小學 112 學年度數學領域課程計畫

每週節數	4 節	設計者	三年級教學團隊	
核心素養	A 自主行動	■ A1. 身心素質與自我精進	■ A2. 系統思考與問題解決	■ A3. 規劃執行與創新應變
	B 溝通互動	■ B1. 符號運用與溝通表達	■ B2. 科技資訊與媒體素養	■ B3. 藝術涵養與美感素養
	C 社會參與	■ C1. 道德實踐與公民意識	■ C2. 人際關係與團隊合作	■ C3. 多元文化與國際理解
學習重點	<p>■學習表現：</p> <p>上學期</p> <p>d-II-1 報讀與製作一維表格、二維表格與長條圖，報讀折線圖，並據以做簡單推論。</p> <p>n-II-1 理解一億以內數的位值結構，並據以作為各種運算與估算之基礎。</p> <p>n-II-2 熟練較大位數之加、減、乘計算或估算，並能應用於日常解題。</p> <p>n-II-3 理解除法的意義，能做計算與估算，並能應用於日常解題。</p> <p>n-II-4 解決四則估算之日常應用問題。</p> <p>n-II-6 理解同分母分數的加、減、整數倍的意義、計算與應用。認識等值分數的意義，並應用於認識簡單異分母分數之比較與加減的意義。</p> <p>n-II-8 能在數線標示整數、分數、小數並做比較與加減，理解整數、分數、小數都是數。</p> <p>n-II-9 理解長度、角度、面積、容量、重量的常用單位與換算，培養量感與估測能力，並能做計算和應用解題。認識體積。</p> <p>r-II-2 認識一維及二維之數量模式，並能說明與簡單推理。</p> <p>s-II-1 理解正方形和長方形的面積與周長公式與應用。</p> <p>s-II-4 在活動中，認識幾何概念的應用，如旋轉角、展開圖與空間形體。</p> <p>下學期</p> <p>n-II-3 理解除法的意義，能做計算與估算，並能應用於日常解題。</p> <p>n-II-4 解決四則估算之日常應用問題。</p> <p>n-II-5 在具體情境中，解決兩步驟應用問題。</p> <p>n-II-6 理解同分母分數的加、減、整數倍的意義、計算與應用。認識等值分數的意義，並應用於認識簡單異分母分數之比較與加減的意義。</p> <p>n-II-7 理解小數的意義與位值結構，並能做加、減、整數倍的直式計算與應用。</p> <p>n-II-9 理解長度、角度、面積、容量、重量的常用單位與換算，培養量感與估測能力，並能做計算和應用解題。認識體積。</p> <p>n-II-10 理解時間的加減運算，並應用於日常的時間加減問題。</p> <p>r-II-1 理解乘除互逆，並能應用與解題。</p> <p>s-II-2 認識平面圖形全等的意義。</p> <p>s-II-3 透過平面圖形的構成要素，認識常見三角形、常見四邊形與圓。</p> <p>■學習內容：</p> <p>上學期</p>			

- D-3-1 一維表格與二維表格：以操作活動為主。報讀、說明與製作生活中的表格。二維表格含列聯表。
- N-3-1 一萬以內的數：含位值積木操作活動。結合點數、位值表徵、位值表。位值單位「千」。位值單位換算。
- N-3-2 加減直式計算：含加、減法多次進、退位。
- N-3-3 乘以一位數：乘法直式計算。教師用位值的概念說明直式計算的合理性。被乘數為二、三位數。
- N-3-4 除法：除法的意義與應用。基於N-2-9之學習，透過幾個一數的解題方法，理解如何用乘法解決除法問題。熟練十乘乘法範圍的除法，做為估商的基礎。
- N-3-8 解題：四則估算。具體生活情境。較大位數之估算策略。能用估算檢驗計算結果的合理性。
- N-3-9 簡單同分母分數：結合操作活動與整數經驗。簡單同分母分數比較、加、減的意義。牽涉之分數與運算結果皆不超過2。以單位分數之點數為基礎，連結整數之比較、加、減。知道「和等於1」的意義。
- N-3-11 整數數線：認識數線，含報讀與標示。連結數序、長度、尺的經驗，理解在數線上做比較、加、減的意義。
- N-3-12 長度：「毫米」。實測、量感、估測與計算。單位換算。
- N-3-13 角與角度（同S-3-1）：以具體操作為主。初步認識角和角度。角度的直接比較與間接比較。認識直角。
- N-3-16 重量：「公斤」、「公克」。實測、量感、估測與計算。單位換算。
- R-3-2 數量模式與推理（I）：以操作活動為主。一維變化模式之觀察與推理，例如數列、一維圖表等。
- S-3-1 角與角度（同N-3-13）：以具體操作為主。初步認識角和角度。角度的直接比較與間接比較。認識直角。
- S-3-2 正方形和長方形：以邊與角的特徵來定義正方形和長方形。
- S-3-4 幾何形體之操作：以操作活動為主。平面圖形的分割與重組。初步體驗展開圖如何黏合成立體形體。知道不同之展開圖可能黏合成同一形狀之立體形體。
- 下學期**
- N-3-5 除以一一位數：除法直式計算。教師用位值的概念說明直式計算的合理性。被除數為二、三位數。
- N-3-7 解題：兩步驟應用問題（加減與除、連乘）。連乘、加與除、減與除之應用解題。不含併式。
- N-3-8 解題：四則估算。具體生活情境。較大位數之估算策略。能用估算檢驗計算結果的合理性。
- N-3-9 簡單同分母分數：結合操作活動與整數經驗。簡單同分母分數比較、加、減的意義。牽涉之分數與運算結果皆不超過2。以單位分

	<p>數之點數為基礎，連結整數之比較、加、減。知道「和等於1」的意義。</p> <p>N-3-10 一位小數：認識小數與小數點。結合點數、位值表徵、位值表。位值單位「十分位」。位值單位換算。比較、加減（含直式計算）與解題。</p> <p>N-3-14 面積：「平方公分」。實測、量感、估測與計算。</p> <p>N-3-15 容量：「公升」、「毫升」。實測、量感、估測與計算。單位換算。</p> <p>N-3-17 時間：「日」、「時」、「分」、「秒」。實測、量感、估測與計算。時間單位的換算。認識時間加減問題的類型。</p> <p>R-3-1 乘法與除法的關係：乘除互逆。應用於驗算與解題。</p> <p>S-3-3 圓：「圓心」、「圓周」、「半徑」與「直徑」。能使用圓規畫指定半徑的圓。</p> <p>S-3-4 幾何形體之操作：以操作活動為主。平面圖形的分割與重組。初步體驗展開圖如何黏合成立體形體。知道不同之展開圖可能黏合成同一形狀之立體形體。</p>
<p>融入之議題</p>	<p>上學期</p> <p>【環境教育】</p> <p>環 E1 參與戶外學習與自然體驗，覺知自然環境的美、平衡、與完整性。</p> <p>環 E3 了解人與自然和諧共生，進而保護重要棲地。</p> <p>環 E16 了解物質循環與資源回收利用的原理。</p> <p>環 E17 養成日常生活節用水、用電、物質的行為，減少資源的消耗。</p> <p>【海洋教育】</p> <p>海 E9 透過肢體、聲音、圖像及道具等，進行以海洋為主題之藝術表現。</p> <p>【品德教育】</p> <p>品 E3 溝通合作與和諧人際關係。</p> <p>【科技教育】</p> <p>科 E1 了解平日常見科技產品的用途與運作方式。</p> <p>科 E2 了解動手實作的重要性。</p> <p>【家庭教育】</p> <p>家 E9 參與家庭消費行動，澄清金錢與物品的價值。</p> <p>【多元文化教育】</p> <p>多 E2 建立自己的文化認同與意識。</p> <p>【閱讀素養教育】</p> <p>閱 E3 熟悉與學科學習相關的文本閱讀策略。</p> <p>【戶外教育】</p> <p>戶 E1 善用教室外、戶外及校外教學，認識生活環境（自然或人為）。</p> <p>戶 E7 參加學校校外教學活動，認識地方環境，如生態、環保、地質、文化等的戶外學習。</p> <p>【原住民族教育】</p>

	<p>原 E10 原住民族音樂、舞蹈、服飾、建築與各種工藝技藝實作。</p> <p>下學期</p> <p>【環境教育】</p> <p>環 E1 參與戶外學習與自然體驗，覺知自然環境的美、平衡、與完整性。</p> <p>【品德教育】</p> <p>品 E3 溝通合作與和諧人際關係。</p> <p>【科技教育】</p> <p>科 E2 了解動手實作的重要性。</p> <p>【安全教育】</p> <p>安 E3 知道常見事故傷害。</p> <p>【防災教育】</p> <p>防 E9 協助家人定期檢查急救包及防災器材的期限。</p> <p>【家庭教育】</p> <p>家 E9 參與家庭消費行動，澄清金錢與物品的價值。</p> <p>【多元文化教育】</p> <p>多 E2 建立自己的文化認同與意識。</p> <p>【閱讀素養教育】</p> <p>閱 E3 熟悉與學科學習相關的文本閱讀策略。</p> <p>【戶外教育】</p> <p>戶 E1 善用教室外、戶外及校外教學，認識生活環境（自然或人為）。</p> <p>【國際教育】</p> <p>國 E4 了解國際文化的多樣性。</p> <p>【原住民族教育】</p> <p>原 E11 參與部落活動或社區活動認識原住民族文化。</p>
學習目標	<p>上學期</p> <ol style="list-style-type: none"> 1. 認識 10000 以內的數，使用錢幣進行數數和做數，解決 10000 以內兩數的大小比較和應用。 2. 認識角和直角，進行角的大小比較，並由邊長和角的特性，認識正方形和長方形。 3. 熟練 10000 以內加減的直式計算及估算。利用加減互逆做驗算。 4. 熟練二、三位數乘以一位數的計算，並解決生活中乘法與加、減的兩步驟問題。 5. 認識毫米及毫米和公分的化聚與比較，進行長度複名數的加減。認識數線，在數線上做加、減計算。 6. 透過分裝活動與平分活動，理解除法的意義，並記錄為除法算式，學習除法直式計算。 7. 能用秤測量物體的重量，報讀物體的重量，進行公斤和公克換算以解決重量比較和加減的問題。 8. 認識簡單同分母分數，理解分數和 1 的關係，以單位分數為計數單位進行合成分解及大小比較。 9. 能報讀生活中常見一維、二維表格。觀察簡單規律的圖案、數字、圖形，並找出下一個。 <p>下學期</p>

1. 做二、三位數除以一位數的除法直式計算。
2. 認識容量單位「公升」、「毫升」及其關係，並作相關的實測、估測與計算。
3. 在具體情境中，認識單位分數的累積，並解決同分母分數的比較與加減問題。
4. 認識圓心、半徑與直徑，並使用圓規畫圓。
5. 解決生活中的兩步驟問題，包括加、減與除和連乘問題。
6. 認識和比較一位小數，並用直式做一位小數的加減計算，解決生活中的問題。
7. 認識時間單位「日」、「時」、「分」、「秒」及其間的關係與簡單換算，並做時間與時刻的計算。
8. 運用乘除互逆的觀念於驗算與解題；解決乘法估算問題。
9. 認識面積的意義，並能使用平方公分描述圖形面積的大小。

一、教材編選與資源(教科書版本、相關資源)

(一) 教材編選

1. 依據教育部民國一百零七年頒布的十二年國民基本教育課程綱要數學領域編輯而成。
2. 本教科書的組織重點在於有效的發展數學概念。
3. 備課用書提供綜合而實用的支援，以確保教師有效地教學。

(二) 教材來源

年級	出版社	冊數
三年級	翰林	五、六冊

(三) 教學資源

1. 教用版電子教科書
2. 10 毫升量杯、1 公升方形量杯、1000 毫升量筒、大罐牛奶瓶
3. 圓規、描圖紙
4. 繪本 PPT、繪本動畫
5. 1 公斤秤、3 公斤秤、1 公斤糖、500 公克糖、綠豆 100 公克、500 公克、1 公斤
6. 小白積木、古氏積木、50 個公分公克積木
7. 百格板、千格板

二、教學方法

1. 操作教學：透過操作建立量感。
2. 合作學習：透過分組合作，培養學生表達數學和分享的能力。
3. 重視舊經驗與新知識的連結：學習新知識前，先複習舊經驗。
4. 強調數學與生活的連結：利用數學知識解決生活問題。
5. 透過遊戲熟練計算方法：中年級需熟練基本的加、減、乘、除計算，透過桌遊讓學生熟練此計算。

三、教學評量

口頭評量/作業評量/紙筆評量/習作評量/實作評量/課堂問答

教學與評量
說明

四年級教學團隊

桃園市新屋區笨港國民小學 112 學年度數學領域課程計畫			
每週節數	4 節	設計者	四年級教學團隊
核心素養	A 自主行動	■A1. 身心素質與自我精進 ■A2. 系統思考與問題解決 ■A3. 規劃執行與創新應變	
	B 溝通互動	■B1. 符號運用與溝通表達 ■B2. 科技資訊與媒體素養 ■B3. 藝術涵養與美感素養	
	C 社會參與	■C1. 道德實踐與公民意識 ■C2. 人際關係與團隊合作 ■C3. 多元文化與國際理解	
學習重點	<p>■學習表現</p> <p>上學期</p> <p>d-II-1 報讀與製作一維表格、二維表格與長條圖，報讀折線圖，並據以做簡單推論。</p> <p>n-II-1 理解一億以內數的位值結構，並據以作為各種運算與估算之基礎。熟練較大位數之加、減、乘計算或估算，並能應用於日常解題。</p> <p>n-II-2 熟練較大位數之加、減、乘計算或估算，並能應用於日常解題。</p> <p>n-II-3 熟練較大位數之加、減、乘計算或估算，並能應用於日常解題。</p> <p>n-II-5 在具體情境中，解決兩步驟應用問題。</p> <p>n-II-6 理解同分母分數的加、減、整數倍的意義、計算與應用。認識等值分數的意義，並應用於認識簡單異分母分數之比較與加減的意義。</p> <p>n-II-7 理解小數的意義與位值結構，並能做加、減、整數倍的直式計算與應用。</p> <p>n-II-8 能在數線標示整數、分數、小數並做比較與加減，理解整數、分數、小數都是數。</p> <p>n-II-9 理解長度、角度、面積、容量、重量的常用單位與換算，培養量感與估測能力，並能做計算和應用解題。認識體積。</p> <p>r-II-3 理解兩步驟問題的併式計算與四則混合計算之約定。</p> <p>s-II-2 認識平面圖形全等的意義。</p> <p>s-II-3 透過平面圖形的構成要素，認識常見三角形、常見四邊形與圓。</p> <p>s-II-4 在活動中，認識幾何概念的應用，如旋轉角、展開圖與空間形體。</p> <p>下學期</p> <p>n-II-4 解決四則估算之日常應用問題。</p> <p>n-II-5 在具體情境中，解決兩步驟應用問題。</p> <p>n-II-6 理解同分母分數的加、減、整數倍的意義、計算與應用。認識等值分數的意義，並應用於認識簡單異分母分數之比較與加減的意義。</p> <p>n-II-7 理解小數的意義與位值結構，並能做加、減、整數倍的直式計算與應用。</p> <p>n-II-8 能在數線標示整數、分數、小數並做比較與加減，理解整數、分數、小數都是數。</p> <p>n-II-9 理解長度、角度、面積、容量、重量的常用單位與換算，培養量感與估測能力，並能做計算和應用解題。認識體積。</p> <p>n-II-10 理解時間的加減運算，並應用於日常的時間加減問題。</p>		

- r-II-2 認識一維及二維之數量模式，並能說明與簡單推理。
- r-II-3 理解兩步驟問題的併式計算與四則混合計算之約定。
- r-II-4 認識兩步驟計算中加減與部分乘除計算的規則並能應用。
- s-II-1 理解正方形和長方形的面積與周長公式與應用。
- s-II-3 透過平面圖形的構成要素，認識常見三角形、常見四邊形與圓。

■學習內容

上學期

- D-4-1 報讀長條圖與折線圖以及製作長條圖：報讀與說明生活中的長條圖與折線圖。配合其他領域課程，學習製作長條圖。
- N-4-1 一億以內的數：位值單位「萬」、「十萬」、「百萬」、「千萬」。建立應用大數時之計算習慣，如「30萬1200」與「21萬300」的加減法。
- N-4-2 較大位數之乘除計算：處理乘數與除數為多位數之乘除直式計算。教師用位值的概念說明直式計算的合理性。
- N-4-3 解題：兩步驟應用問題（乘除，連除）。乘與除、連除之應用解題。備註：由於除法有等分除和包含除兩種類型，教學應注意題型的多元性。可和併式學習一起進行（R-4-1）。
- N-4-5 同分母分數：一般同分母分數教學（包括「真分數」、「假分數」、「帶分數」名詞引入）。假分數和帶分數之變換。同分母分數的比較、加、減與整數倍。
- N-4-7 二位小數：位值單位「百分位」。位值單位換算。比較、計算與解題。用直式計算二位小數的加、減與整數倍。
- N-4-8 數線與分數、小數：連結分小數長度量的經驗。以標記和簡單的比較與計算，建立整數、分數、小數一體的認識。
- N-4-9 長度：「公里」。生活實例之應用。含其他長度單位的換算與計算。
- N-4-10 角度：「度」（同S-4-1）。量角器的操作。實測、估測與計算。以角的合成認識180度到360度之間的角度。「平角」、「周角」。指定角度作圖。
- R-4-1 兩步驟問題併式：併式是代數學習的重要基礎。含四則混合計算的約定（由左往右算、先乘除後加減、括號先算）。學習逐次減項計算。
- S-4-1 角度：「度」（同N-4-10）。量角器的操作。實測、估測與計算。以角的合成認識180度到360度之間的角度。「平角」、「周角」。指定角度作圖。
- S-4-2 解題：旋轉角。以具體操作為主，並結合計算。以鐘面為模型討論從始邊轉到終邊所轉的角度。旋轉有兩個方向：「順時針」、「逆時針」。「平角」、「周角」。
- S-4-6 平面圖形的全等：以具體操作為主。形狀大小一樣的兩圖形全等。

能用平移、旋轉、翻轉做全等疊合。全等圖形之對應角相等、對應邊相等。

S-4-7 三角形：以邊與角的特徵認識特殊三角形並能作圖。如正三角形、等腰三角形、直角三角形、銳角三角形、鈍角三角形。

下學期

N-4-3 解題：兩步驟應用問題（乘除、連除）。乘與除、連除之應用解題。備註：由於除法有等分除和包含除兩種類型，教學應注意題型的多元性。可和併式學習一起進行（R-4-1）。

N-4-4 解題：對大數取概數。具體生活情境。四捨五入法、無條件進入、無條件捨去。含運用概數做估算。近似符號「 \approx 」的使用。

N-4-5 同分母分數：一般同分母分數教學（包括「真分數」、「假分數」、「帶分數」名詞引入）。假分數和帶分數之變換。同分母分數的比較、加、減與整數倍。

N-4-6 等值分數：由操作活動中理解等值分數的意義。簡單異分母分數的比較、加、減的意義。簡單分數與小數的互換。

N-4-7 二位小數：位值單位「百分位」。位值單位換算。比較、計算與解題。用直式計算二位小數的加、減與整數倍。

N-4-8 數線與分數、小數：連結分小數長度量的經驗。以標記和簡單的比較與計算，建立整數、分數、小數一體的認識。

N-4-11 面積：「平方公尺」。實測、量感、估測與計算。

N-4-12 體積與「立方公分」：以具體操作為主。體積認識基於1立方公分之正方體。

N-4-13 解題：日常生活的時間加減問題。跨時、跨午、跨日、24小時制。含時間單位換算。

R-4-1 兩步驟問題併式：併式是代數學習的重要基礎。含四則混合計算的約定（由左往右算、先乘除後加減、括號先算）。學習逐次減項計算。

R-4-2 四則計算規律（I）：兩步驟計算規則。加減混合計算、乘除混合計算。在四則混合計算中運用數的運算性質。

R-4-4 數量模式與推理（II）：以操作活動為主。二維變化模式之觀察與推理，如二維數字圖之推理。奇數與偶數，及其加、減、乘模式。

S-4-3 正方形與長方形的面積與周長：理解邊長與周長或面積的關係，並能理解其公式與應用。簡單複合圖形。

S-4-4 體積：以具體操作為主。在活動中認識體積的意義與比較。認識1立方公分之正方體，能理解並計數正方體堆疊的體積。

S-4-5 垂直與平行：以具體操作為主。直角是90度。直角常用記號。垂直於一線的兩線相互平行。平行線間距離處處相等。作垂直線；作平行線。

S-4-8 四邊形：以邊與角的特徵（含平行）認識特殊四邊形並能作圖。如正方形、長方形、平行四邊形、菱形、梯形。

上學期

【環境教育】

環 E1 參與戶外學習與自然體驗，覺知自然環境的美、平衡、與完整性。

環 E2 覺知生物生命的美與價值，關懷動、植物的生命。

【科技教育】

科 E2 了解動手實作的重要性。

科 E7 依據設計構想以規劃物品的製作步驟。

【能源教育】

能 E1 認識並了解能源與日常生活的關聯。

【家庭教育】

家 E9 參與家庭消費行動，澄清金錢與物品的價值。

【生涯規劃教育】

涯 E2 認識不同的生活角色。

【多元文化教育】

多 E2 建立自己的文化認同與意識。

【閱讀素養教育】

閱 E3 熟悉與學科學習相關的文本閱讀策略。

【戶外教育】

戶 E2 豐富自身與環境的互動經驗，培養對生活環境的覺知與敏感，體驗與珍惜環境的好。

【國際教育】

國 E4 了解國際文化的多樣性。

國 E12 觀察生活中的全球議題，並構思生活行動策略。

下學期

【戶外教育】

戶 E2 豐富自身與環境的互動經驗，培養對生活環境的覺知與敏感，體驗與珍惜環境的好。

【生涯規劃教育】

涯 E2 認識不同的生活角色。

【安全教育】

安 E5 了解日常生活危害安全的事件。

【科技教育】

科 E2 了解動手實作的重要性。

科 E7 依據設計構想以規劃物品的製作步驟。

【原住民族教育】

原 E6 了解並尊重不同族群的歷史文化經驗。

【家庭教育】

家 E9 參與家庭消費行動，澄清金錢與物品的價值。

【海洋教育】

海 E12 認識海上交通工具和科技發展的關係。

【國際教育】

國 E4 了解國際文化的多樣性。

國 E12 觀察生活中的全球議題，並構思生活行動策略。

【資訊教育】

資 E1 認識常見的資訊系統。

【閱讀素養教育】

閱 E3 熟悉與學科學習相關的文本閱讀策略。

【環境教育】

環 E1 參與戶外學習與自然體驗，覺知自然環境的美、平衡、與完整性。

環 E2 覺知生物生命的美與價值，關懷動、植物的生命。

上學期

1. 能做一億以內數的說、讀、聽、寫、做及加、減。
2. 熟練四位數乘以一位數、三位數乘以三位數的直式計算。
3. 認識「度」和量角器，用量角器畫角並做角度的加減，認識銳角、鈍角、旋轉角、平角與周角。
4. 熟練四位數除以一一位數、三位數除以二位數的直式計算，並用乘除互逆驗算答案。
5. 認識「公里」，做公里和公尺的換算及大小比較，解決「公里」的加減與乘問題。
6. 認識真分數、假分數和帶分數並做互換，能做同分母分數的大小比較並認識分數數線。
7. 認識直角、銳角、鈍角，認識等腰、直角和正三角形性質，能畫三角形，知道全等的意義。
8. 能用有括號的算式記錄兩步驟問題，解決生活中加減與乘、加減與除及乘除的兩步驟問題。
9. 認識二位小數及百分位的位名，能做二位小數化聚、比較、加減計算，並將小數標記在數線上。
10. 能報讀及繪製長條圖，並能報讀折線圖。

下學期

1. 能用無條件進入法、無條件捨去法和四捨五入法取概數到指定位數，並做計算。
2. 能理解有括號的先算、先乘除後加減、由左而右計算的運算規則，並用併式解決兩步驟問題。
3. 認識垂直、平行，並做出垂直線、平行線，認識菱形、平行四邊形與梯形的特性。
4. 能做真分數、假分數、帶分數的同分母分數加減，及分數的整數倍與其應用。
5. 能用公式求正方形和長方形的面積，認識平方公尺並與平方公分做換算，能算出複合圖形的面積。
6. 能解決一、二位小數的整數倍問題。

學習目標

7. 認識立方公分，並知道堆疊形體的體積。
8. 認識等值分數，能做簡單的異分母分數比較及加減，並在數線上標示出分數和小數。
9. 認識 12 時制和 24 時制並做換算，能做日與時、時與分、分與秒的換算及時間複名數加減直式計算。
10. 能觀察日常生活與數字相關的規律，觀察奇偶數的規律，觀察圖形排列的規律。

一、教材編選與資源(教科書版本、相關資源)

(一) 教材編選

1. 依據教育部民國一百零七年頒布的「十二年國民基本教育課程綱要數學領域編輯」而成。
2. 本教科書的組織重點在於有效的發展數學概念。
3. 備課用書提供綜合而實用的支援，以確保教師有效的教學。

(二) 教材來源

年級	出版社	冊數
四年級	翰林	七、八冊

(一) 教學資源

1. 教用版電子教科書
2. 數位媒材及網路資源
3. 色紙、直尺、三角板、量角器

教學與評量
說明

二、教學方法

1. 操作教學：透過操作建立量感。
2. 合作學習：透過分組合作，培養學生表達數學和分享的能力。
3. 重視舊經驗與新知識的連結：學習新知識前，先複習舊經驗。
4. 強調數學與生活的連結：利用數學知識解決生活問題。
5. 透過遊戲熟練計算方法：中年級需熟練基本的加、減、乘、除計算，透過桌遊讓學生熟練此計算。
6. 透過素養評量、探索中學數學、數學繪本加深加廣學習：鼓勵學生親身觀察或操作附件實作，理解數學概念。提供與數學相關的探索活動，作為活化教學的參考。利用數學繪本營造故事情境、擴展生活經驗，引發數學學習之知識、情意與技能的連結。

三、教學評量

口頭評量/作業評量/紙筆評量/習作評量/實作評量

五年級教學團隊

桃園市新屋區笨港國民小學 112 學年度數學領域課程計畫			
每週節數	4 節	設計者	五年級教學團隊
核心素養	A 自主行動	■A1. 身心素質與自我精進、 ■A2. 系統思考與問題解決、 ■A3. 規劃執行與創新應變	
	B 溝通互動	■B1. 符號運用與溝通表達、 ■B2. 科技資訊與媒體素養、 ■B3. 藝術涵養與美感素養	
	C 社會參與	■C1. 道德實踐與公民意識、 ■C2. 人際關係與團隊合作、 ■C3. 多元文化與國際理解	
學習重點	<p>■學習表現</p> <p>上學期</p> <p>n-III-11 認識量的常用單位及其換算，並處理相關的應用問題。</p> <p>n-III-2 在具體情境中，解決三步驟以上之常見應用問題。</p> <p>n-III-3 認識因數、倍數、質數、最大公因數、最小公倍數的意義、計算與應用。</p> <p>n-III-4 理解約分、擴分、通分的意義，並應用於異分母分數的加減。</p> <p>r-III-2 理解各種計算規則（含分配律），並協助四則混合計算與應用解題。</p> <p>r-III-3 觀察情境或模式中的數量關係，並用文字或符號正確表述，協助推理與解題。</p> <p>s-III-1 理解三角形、平行四邊形與梯形的面積計算。</p> <p>s-III-3 從操作活動，理解空間中面與面的關係與簡單立體形體的性質。</p> <p>s-III-4 理解角柱（含正方體、長方體）與圓柱的體積與表面積的計算方式。</p> <p>s-III-5 以簡單推理，理解幾何形體的性質。</p> <p>s-III-6 認識線對稱的意義與其推論。</p> <p>下學期</p> <p>d-III-1 報讀圓形圖，製作折線圖與圓形圖，並據以做簡單推論。</p> <p>n-III-5 理解整數相除的分數表示的意義。</p> <p>n-III-6 理解分數乘法和除法的意義、計算與應用。</p> <p>n-III-7 理解小數乘法和除法的意義，能做直式計算與應用。</p> <p>n-III-8 理解以四捨五入取概數，並進行合理估算。</p> <p>n-III-9 理解比例關係的意義，並能據以觀察、表述、計算與解題，如比率、比例尺、速度、基準量等。</p> <p>n-III-11 認識量的常用單位及其換算，並處理相關的應用問題。</p> <p>n-III-12 理解容量、容積和體積之間的關係，並做應用。</p> <p>s-III-2 認識圓周率的意義，理解圓面積、圓周長、扇形面積與弧長之計算方式。</p> <p>s-III-3 從操作活動，理解空間中面與面的關係與簡單立體形體的性質。</p> <p>s-III-4 理解角柱（含正方體、長方體）與圓柱的體積與表面積的計算方式。</p> <p>■學習內容</p>		

上學期

N-5-1 **十進位的位值系統**：「兆位」至「千分位」。整合整數與小數。理解基於位值系統可延伸表示更大的數和更小的數。

N-5-2 **解題**：多步驟應用問題。除「平均」之外，原則上為三步驟解題應用。

N-5-3 **公因數和公倍數**：因數、倍數、公因數、公倍數、最大公因數、最小公倍數的意義。

N-5-4 **異分母分數**：用約分、擴分處理等值分數並做比較。用通分做異分母分數的加減。養成利用約分化簡分數計算習慣。

N-5-16 **解題**：時間的乘除問題。在分數和小數學習的範圍內，解決與時間相關的乘除問題。

R-5-1 **三步驟問題併式**：建立將計算步驟併式的習慣，以三步驟為主。介紹「平均」。與分配律連結。

R-5-2 **四則計算規律 (II)**：乘除混合計算。「乘法對加法或減法的分配律」。將計算規律應用於簡化混合計算。熟練整數四則混合計算。

R-5-3 **以符號表示數學公式**：國中代數的前置經驗。初步體驗符號之使用，隱含「符號代表數」、「符號與運算符號的結合」的經驗。應併入其他教學活動。

S-5-1 **三角形與四邊形的性質**：操作活動與簡單推理。含三角形三內角和為180度。三角形任意兩邊和大於第三邊。平行四邊形的對邊相等、對角相等。

S-5-2 **三角形與四邊形的面積**：操作活動與推理。利用切割重組，建立面積公式，並能應用。

S-5-4 **線對稱**：線對稱的意義。「對稱軸」、「對稱點」、「對稱邊」、「對稱角」。由操作活動知道特殊平面圖形的線對稱性質。利用線對稱做簡單幾何推理。製作或繪製線對稱圖形。

S-5-5 **正方體和長方體**：計算正方體和長方體的體積與表面積。正方體與長方體的體積公式。

S-5-6 **空間中面與面的關係**：以操作活動為主。生活中面與面平行或垂直的現象。正方體（長方體）中面與面的平行或垂直關係。用正方體（長方體）檢查面與面的平行與垂直。

下學期

D-5-1 **製作折線圖**：製作生活中的折線圖。

N-5-10 **解題**：比率與應用。整數相除的應用。含「百分率」、「折」、「成」。

N-5-11 **解題**：對小數取概數。具體生活情境。四捨五入法。知道商除不盡的處理。理解近似的意義。

N-5-12 **面積**：「公畝」、「公頃」、「平方公里」。生活實例之應用。含與「平方公尺」的換算與計算。使用概數。

N-5-13 **重量**：「公噸」。生活實例之應用。含與「公斤」的換算與計算。使

	<p>用概數。</p> <p>N-5-15 解題：容積。容量、容積和體積間的關係。知道液體體積的意義。</p> <p>N-5-5 分數的乘法：整數乘以分數、分數乘以分數的意義。知道用約分簡化乘法計算。處理乘積一定比被乘數大的錯誤類型。透過分數計算的公式，知道乘法交換律在分數也成立。</p> <p>N-5-6 整數相除之分數表示：從分裝（測量）和平分的觀點，分別說明整數相除為分數之意義與合理性。</p> <p>N-5-7 分數除以整數：分數除以整數的意義。最後將問題轉化為乘以單位分數。</p> <p>N-5-8 小數的乘法：整數乘以小數、小數乘以小數的意義。乘數為小數的直式計算。教師用位值的概念說明直式計算的合理性。處理乘積一定比被乘數大的錯誤類型。</p> <p>N-5-9 整數、小數除以整數(商為小數)：整數除以整數(商為小數)、小數除以整數的意義。教師用位值的概念說明直式計算的合理性。能用概數協助處理除不盡的情況。熟悉分母為2、4、5、8之真分數所對應的小數。</p> <p>S-5-3 扇形：扇形的定義。「圓心角」。扇形可視為圓的一部分。將扇形與分數結合（幾分之幾圓）。能畫出指定扇形。</p> <p>S-5-5 正方體和長方體：計算正方體和長方體的體積與表面積。正方體與長方體的體積公式。</p> <p>S-5-6 空間中面與面的關係：以操作活動為主。生活中面與面平行或垂直的現象。正方體(長方體)中面與面的平行或垂直關係。用正方體(長方體)檢查面與面的平行與垂直。</p> <p>S-5-7 球、柱體與錐體：以操作活動為主。認識球、(直)圓柱、(直)角柱、(直)角錐、(直)圓錐。認識柱體和錐體之構成要素與展開圖。檢查柱體兩底面平行；檢查柱體側面和底面垂直，錐體側面和底面不垂直。</p>
融入之議題	<p>上學期</p> <p>【人權教育】</p> <p>人 E3 了解每個人需求的不同，並討論與遵守團體的規則。</p> <p>人 E8 了解兒童對遊戲權利的需求。</p> <p>【戶外教育】</p> <p>戶 E6 豐富自身與環境的互動經驗，培養對生活環境的覺知與敏感，體驗環境處處是美。</p> <p>戶 E7 在環境中善用五官的感知，分別培養眼、耳鼻、舌觸覺及心靈的感受能力。</p> <p>【多元文化教育】</p> <p>多 E3 認識不同的文化概念，如族群、階級、性別、宗教等。</p> <p>【法治教育】</p> <p>法 E1 認識公平。</p>

【科技教育】

科 E2 了解動手實作的重要性。

【海洋教育】

海 E3 具備從事多元水域休閒活動的知識與技能。

【國際教育】

國 E1 了解我國與世界其他國家的文化特質。

國 E4 認識全球化與相關重要議題。

【環境教育】

環 E1 參與戶外學習與自然體驗，覺知自然環境的美、平衡、與完整性。

環 E3 了解人與自然和諧共生，進而保護重要棲地。

下學期

【法治教育】

法 E3 利用規則來避免衝突。

【科技教育】

科 E9 具備與他人團隊合作的能力。

【原住民族教育】

原 E10 原住民族音樂、舞蹈、服飾、建築與各種工藝技實作。

【家庭教育】

家 E10 金錢與物品的價值。

家 E8 物品的購買與整理。

家 E9 家庭日常消費。

【海洋教育】

海 E11 認識海洋生物與生態。

海 E4 認識家鄉或鄰近的水域環境與產業。

【國際教育】

國 E5 體認國際文化的多樣性。

【環境教育】

環 E5 覺知人類的生活型態對其他生物與生態系的衝擊。

環 E8 認識天氣的溫度、雨量要素與覺察氣候的趨勢及極端氣候的現象。

學習目標

上學期

1. 認識十進位結構；從具體情境中，認識一億以上各數的位名與位值。
2. 能認識多位小數，解決生活中的問題；從具體情境中，熟悉大數的計算。
3. 由具體的操作活動理解因數、公因數和最大公因數；由具體的操作活動理解倍數、公倍數和最小公倍數。察覺 2、5 和 10 的倍數。
4. 透過操作，認識並說出多邊形的意義與性質；認識並理解正多邊形的意義與性質。
5. 透過操作，理解三角形任意兩邊和大於第三邊；能透過操作，理解三角形三內角和為 180 度並解決相關問題。
6. 具體情境中，理解擴分、約分和通分的意義。

7. 具體情境中，解決異分母分數的比較；做簡單異分母分數的加法、減法；分數的應用。
8. 能透過直觀和操作活動，了解線對稱圖形的意義；透過具體操作，了解正多邊形的邊數與對稱軸的關係。
9. 能透過具體操作，認識對稱點、對稱邊和對稱角，並了解線對稱圖形的特質；運用線對稱圖形的特質，繪製、剪出線對稱圖形。
10. 能解決連除的計算；多步驟的計算問題；熟練運用四則運算的性質簡化計算。
11. 能透過圖卡的分割、重組活動，理解平行四邊形和長方形的面積關係；三角形、梯形和平行四邊形的面積關係。
12. 能透過圖卡的分割、重組活動，理解平行四邊形和長方形之相關線段的關係；三角形、梯形和平行四邊形之相關線段的關係，並進行底和高的命名活動；能理解長方形、平行四邊形、三角形和梯形等面積公式之間的關係；用中文簡記式表示平行四邊形、三角形和梯形的面積，並能說明當圖形中底或高變化時，對面積的影響。
13. 能分析平面複合圖形的組合關係，並進行面積的計算。
14. 能解決時間的乘法、除法、應用問題。
15. 了解正方體和長方體中構成要素的異同；理解長方體和正方體中，邊和邊、面和面的關係；計算正方體和長方體的表面積。

下學期

1. 能在具體情境中，解決整數乘以分數、分數乘以分數、分數除以整數的問題。
2. 能解決生活中整數乘以小數（或小數乘以小數）的直式乘法問題。
3. 能理解分數的乘法（或小數乘法中），被乘數、乘數和積的關係；理解多位小數的整數倍的計算，並解決生活中的計算問題。
4. 認識扇形、繪製扇形，及扇形的應用；認識圓心角，及 $1/2$ 圓、 $1/3$ 圓、 $1/4$ 圓、 $1/6$ 圓……的扇形。
5. 了解正方體和長方體的體積公式與應用；認識立方公尺（ m^3 ）的意義，並了解立方公分與立方公尺間的關係及換算。
6. 能用直式解決整數除以整數（或小數除以整數），商為三位小數以內，沒有餘數的計算。
7. 能做簡單分數換成小數（或簡單小數換成分數），解決生活上的問題。
8. 能認識公噸；能認識公噸和公斤的關係，並利用此關係進行整數和小數的換算與計算問題。
9. 能認識公畝、公頃和平方公里，及平方公尺、公畝、公頃和平方公里相互間的關係，並利用此關係進行整數和小數的換算與計算問題。
10. 能透過實物、圖片的操作與分類，辨識柱體和錐體；能透過觀察與操作，了解柱體、錐體的組成要素與性質。
11. 能透過組成要素的比較，了解角柱和圓柱（或角錐和圓錐）的異同，及其要素間的關係。

12. 認識球體。
13. 能由生活情境中的問題，理解比率、百分率，解決生活中與百分率有關的問題。
14. 認識體積和容積，及容積、容量的關係；了解正方體、長方體容積的求法，及不規則物體體積的算法。
15. 能報讀較複雜的長條圖、折線圖，整理生活中的有序資料，繪製成折線圖。

**教學與評量
說明**

一、教材編選與資源(教科書版本、相關資源)

(一)教材編選

1. 依據課程綱要之基本理念、課程目標、核心素養與學習重點編寫，以協助學童自行閱讀學習與教師教學為目標。
2. 題材呈現上反映出各數學概念的內在連結。取材應用與外在連結於相關的數學主題、其他領域(課程)的內涵、日常生活的素材。
3. 教材呈現循序漸進、適當鋪陳，具備多重表徵、引發學習動機、注意學童學習心理，並兼顧從特例到一般推理。
4. 適當的教材內容與教法的編排，以適切的文字配合此學習階段學童的年齡；課後習題扣緊主題、由淺入深並與議題教育】進行連結：學習任務與習題宜避免無意義的人工化難題、與教材內容的落差，或出現不符合常理的情境。
5. 教材適切的銜接縱向並橫向統整學科，考量該學習階段實際授課節數並注意整體學習內容及分量的適切性。

(二)教材來源

1. 教育】部審定版之教材：

年級	出版社	冊數
五年級	南一	第九、十冊

2. 自編教材、校本特色教材。

(三)教學資源

1. 審定教科用書、自編教材等。
2. 數位媒材及網路資源等。
3. 教學資源分享平臺、學習所需之各種軟、硬體設備。

二、教學方法

1. 直接教學法：課程內容由教師直接示範和講解後，再進行模擬、實習和討論等活動。但教學者講解前需要準備周詳的計畫，並運用示範，利用實物，實例、圖片、模型等做法來引起動機和把理論具體化。
2. 引導式教學法：配合學童興趣和需要，培養、激發其學習動機，啟發、引導學童思考，使學習成為學生的內在需要。

3. 遊戲法：通過遊戲，使學童在做中學，在遊戲中學，以增加教與學愉快氣氛的方式，來提高學習的積極性、主動性，幫助學童對知識的理解和記憶。
4. 多重感覺教學法：廣泛運用感覺器官，讓學童從各種角度感知事物，進而加深對事物理解，以提高教學效果的方法。
5. 協作學習：學童分組，混合不同能力的小組，分工合作的完成相同學習目標。同組學生，透過討論，在商議分工及互相幫助方式，進行學習。
6. 合作學習、圖像組織、討論教學、問題引導、案例研究、專題學習、自我調整學習、體驗學習等教學策略

三、教學評量

採用多元評量方式，以了解學童的學習進展，運用評量結果調整教學。

1. 評量編製依數學領域之課程目標、核心素養、學習重點，兼重學習歷程與結果，採用紙筆測驗、實作、討論、口頭回答、視察、作業、專題研究或分組報告等，視教學現場需要，選擇適切的評量方式，以診斷學習問題，檢視學習成效。
2. 評量的內容考量學生身心發展，配合核心素養及學習表現內涵，以教材內容、教學目標與相關課程學習重點，訂定評量的標準，不出現零碎的知識記憶、高難度的問題，而是兼顧高層次的認知、情意、技能表現。
3. 編製學童起點行為的評量、學習過程中的評量、學習後的評量等不同時機的評量，作為擬訂教學計畫、及時發現學習困難、學童學習回饋及輔導學生的參考。
4. 教學者進行評量後，除對學童的學習狀況，給予適當的回饋、正向的鼓勵，也須分析評量結果，以作為教學反思、調整及補救教學的參考。
5. 評量方式：觀察評量、操作評量、實作評量、口頭評量、發表評量。

六年級教學團隊

桃園市新屋區笨港國民小學 112 學年度數學領域課程計畫

每週節數	4 節	設計者	六年級教學團隊
核心素養	A 自主行動	■A1. 身心素質與自我精進、 ■A2. 系統思考與問題解決、 ■A3. 規劃執行與創新應變	
	B 溝通互動	■B1. 符號運用與溝通表達、 ■B2. 科技資訊與媒體素養、 ■B3. 藝術涵養與美感素養	
	C 社會參與	■C1. 道德實踐與公民意識、 ■C2. 人際關係與團隊合作、 ■C3. 多元文化與國際理解	
學習重點	<p>■學習表現</p> <p>上學期</p> <p>n-III-3 認識因數、倍數、質數、最大公因數、最小公倍數的意義、計算與應用。</p> <p>n-III-6 理解分數乘法和除法的意義、計算與應用。</p> <p>n-III-7 理解小數乘法和除法的意義，能做直式計算與應用。</p> <p>n-III-9 理解比例關係的意義，並能據以觀察、表述、計算與解題，如比率、比例尺、速度、基準量等。</p> <p>n-III-10 嘗試將較複雜的情境或模式中的數量關係以算式正確表述，並據以推理或解題。</p> <p>s-III-2 認識圓周率的意義，理解圓面積、圓周長、扇形面積與弧長之計算方式。</p> <p>s-III-7 認識平面圖形縮放的意義與應用。</p> <p>d-III-1 報讀圓形圖，製作折線圖與圓形圖，並據以做簡單推論。</p> <p>d-III-2 能從資料或圖表的資料數據，解決關於「可能性」的簡單問題。</p> <p>下學期</p> <p>n-III-9 理解比例關係的意義，並能據以觀察、表述、計算與解題，如比率、比例尺、速度、基準量等。</p> <p>n-III-10 嘗試將較複雜的情境或模式中的數量關係以算式正確表述，並據以推理或解題。</p> <p>s-III-3 從操作活動，理解空間中面與面的關係與簡單立體形體的性質。</p> <p>s-III-4 理解角柱(含正方體、長方體)與圓柱的體積與表面積的計算方式。</p> <p>r-III-1 理解各種計算規則(含分配律)，並協助四則混合計算與應用解題。</p> <p>r-III-2 熟練數(含分數、小數)的四則混合計算。</p> <p>r-III-3 觀察情境或模式中的數量關係，並用文字或符號正確表述，協助推理與解題。</p> <p>d-III-1 報讀圓形圖，製作折線圖與圓形圖，並據以做簡單推論。</p> <p>d-III-2 能從資料或圖表的資料數據，解決關於「可能性」的簡單問題。</p> <p>■學習內容</p> <p>上學期</p> <p>N-6-1 20 以內的質數和質因數分解：小於 20 的質數與合數。2、3、5 的質因數判別法。以短除法做質因數的分解。</p> <p>N-6-2 最大公因數與最小公倍數：質因數分解法與短除法。兩數互質。運用到分數的約分與通分。</p> <p>N-6-3 分數的除法：整數除以分數、分數除以分數的意義。最後理解除以一數等於乘以其倒數之公式。</p> <p>N-6-4 小數的除法：整數除以小數、小數除以小數的意義。直式計算。教師用位值的概念說明直式計算的合理性。處理商一定比被除數小的</p>		

	<p>錯誤類型。</p> <p>N-6-6 比與比值：異類量的比與同類量的比之比值的意義。理解相等的比中牽涉到的兩種倍數關係（比例思考的基礎）。解決比的應用問題。</p> <p>N-6-9 解題：由問題中的數量關係，列出恰當的算式解題（同 R-6-4）。可包含（1）較複雜的模式（如座位排列模式）；（2）較複雜的計數：乘法原理、加法原理或其混合；（3）較複雜之情境：如年齡問題、流水問題、和差問題、雞兔問題。連結 R-6-2、R-6-3。</p> <p>S-6-1 放大與縮小：比例思考的應用。「幾倍放大圖」、「幾倍縮小圖」。知道縮放時，對應角相等，對應邊成比例。</p> <p>S-6-2 解題：地圖比例尺。地圖比例尺之意義、記號與應用。地圖上兩邊長的比和實際兩邊長的比相等。</p> <p>S-6-3 圓周率、圓周長、圓面積、扇形面積：用分割說明圓面積公式。求扇形弧長與面積。知道以下三個比相等：（1）圓心角：360；（2）扇形弧長：圓周長；（3）扇形面積：圓面積，但應用問題只處理用（1）求弧長或面積。</p> <p>D-6-2 解題：可能性。從統計圖表資料，回答可能性問題。機率前置經驗。「很有可能」、「很不可能」、「A 比 B 可能」</p> <p>下學期</p> <p>R-6-1 數的計算規律：小學最後應認識（1）整數、小數、分數都是數，享有一樣的計算規律。（2）整數乘除計算及規律，因分數運算更容易理解。（3）逐漸體會乘法和除法的計算實為一體。併入其他教學活動。</p> <p>R-6-3 數量關係的表示：代數與函數的前置經驗。將具體情境或模式中的數量關係，學習以文字或符號列出數量關係的關係式。</p> <p>R-6-4 解題：由問題中的數量關係，列出恰當的算式解題（同 N-6-9）。可包含（1）較複雜的模式（如座位排列模式）；（2）較複雜的計數：乘法原理、加法原理或其混合；（3）較複雜之情境：如年齡問題、流水問題、和差問題、雞兔問題。連結 R-6-2、R-6-3。</p> <p>S-6-4 柱體體積與表面積：含角柱和圓柱。利用簡單柱體，理解「柱體體積＝底面積×高」的公式。簡單複合形體體積。</p> <p>D-6-1 圓形圖：報讀、說明與製作生活中的圓形圖。包含以百分率分配之圓形圖（製作時應提供學生已分成百格的圓形圖。）</p> <p>D-6-2 解題：可能性。從統計圖表資料，回答可能性問題。機率前置經驗。「很有可能」、「很不可能」、「A 比 B 可能」</p>
融入之議題	<p>上學期</p> <p>【環境教育】</p> <p>2-2-2 認識生活周遭的環境問題形成的原因，並探究可能的改善方法。</p> <p>4-2-1 能操作基本科學技能與運用網路資訊蒐集環境資料。</p> <p>4-3-1 能藉由各種媒介探究國內外環境問題，並歸納其發生的可能原因。</p> <p>【生涯發展教育】</p> <p>3-2-1 培養規劃及運用時間的能力。</p> <p>3-2-2 學習如何解決問題及做決定。</p> <p>3-3-2 學習如何尋找並運用工作世界的資料。</p>

【家政教育】

3-3-5 運用消費知能選購合適的物品。

3-3-6 利用科技蒐集生活相關資訊

【性別平等教育】

2-3-1 瞭解家庭與學校中的分工，不應受性別的限制。

3-3-4 檢視不同族群文化中的性別關係。

【人權教育】

1-2-2 知道人權是普遍的、不容剝奪的，並能關心弱勢。

【資訊教育】

3-2-3 能操作常用之繪圖軟體。

4-3-6 能利用網路工具分享學習資源與心得。

下學期

【人權教育】

1-3-3 瞭解平等、正義的原則，並能在生活中實踐。

【家政教育】

2-3-2 瞭解穿著與人際溝通的關係。

3-3-2 運用環境保護與資源回收並於生活中實踐。

3-3-5 運用消費知能選購合適的物品。

3-3-6 利用科技蒐集生活相關資訊。

【生涯發展教育】

1-3-1 探索自己的興趣、性向、價值觀及人格特質。

【性別平等教育】

1-3-6 瞭解職業的性別區隔現象。

2-3-1 瞭解家庭與學校中的分工，不應受性別的限制。

2-3-2 學習在性別互動中，展現自我的特色。

2-3-4 尊重不同性別者在溝通過程中有平等表達的權利。

3-3-4 檢視不同族群文化中的性別關係。

【環境教育】

2-3-3 認識全球性的環境議題及其對人類社會的影響，並瞭解相關的解決對策。

4-3-1 能藉由各種媒介探究國內外環境問題，並歸納其發生的可能原因。

【資訊教育】

4-3-1 能應用網路的資訊解決問題。

【海洋教育】

4-3-5 簡單分析氣象圖並解讀其與天氣變化的關係。

學習目標

上學期

1. 認識質數與合數，並能將一個合數做質因數分解，能利用短除法求最大公因數與最小公倍數，且知道互質的意義。

2. 能利用最大公因數將一個分數約成最簡分數，並熟練分數的除法計算，且能解決生活中的問題。

3. 能繪製長條圖與折線圖。
4. 熟練小數的除法，且能對小數取概數。
5. 知道圓周率與圓周長的關係，且能計算圓周長、扇形周長與複合圖形的周長。
6. 知道比與比值的意義，並利用相等的比解決生活中的問題，且能知道正比與正比關係圖的意義。
7. 知道生活中放大與縮小的關係，並能繪製指定倍數的放大與縮小圖，且能理解比例尺的意義。
8. 透過附件操作知道圓面積公式，並能進行圓面積、扇形面積與複合圖形面積的計算。
9. 能透過將問題簡化，找出問題的規律，再解決問題。
10. 認識等量公理，並利用等量公理解決未知數問題。

下學期

1. 熟練分數的四則運算、小數的四則運算，以及分數與小數的混合運算，並解決生活中的問題。
2. 知道正方體和長方體中，面與面的垂直和平行關係、線與面的垂直關係，並利用此性質檢查其他的立體形體；能計算立體形體的體積和表面積。
3. 認識速率，並能進行速率單位的換算，且能理解距離、時間和速率的關係，並能解決平均速率的問題。
4. 認識常見的圓形圖，且能整理資料，並繪製成圓形圖。
5. 認識基準量與比較量，併能解決兩量的和與差問題。
6. 解決和差問題、雞兔問題、年齡問題和追趕與流水問題。

教學與評量 說明

一、教材編選與資源(教科書版本、相關資源)

(一) 教材編選

1. 依據教育部民國九十七年所公布的九年一貫課程綱要數學學習領域編輯而成。
2. 本教科書的組織重點在於有效的發展數學概念。
3. 教師手冊提供綜合而實用的支援，以確保教師有效地教學。

(二) 教材來源

1. 以教育部審定版之教材為主：

年級	出版社	冊數
六年級	翰林	十一、十二冊

(三) 教學資源

1. 教科用書及自編教材
2. 數位媒材及網路資源
3. 圖書館(室)及圖書教室

二、教學方法

1. 合作學習：透過分組合作，培養學生表達數學和分享的能力。

2.重視就經驗與新知識的連結：學習新知識前，先複習舊經驗。

3.強調數學與生活的連結：利用數學知識解決生活問題。

4.培養解決問題：引導學生發現數學的規律，並進而解決問題。

三、教學評量：觀察評量、操作評量、實作評量、口頭評量、發表評量。

桃園市新屋區笨港國民小學 112 學年度

社會領域課程計畫

1、依據

- (1) 教育部民國 92 年 11 月 14 日所公布的九年一貫課程綱要。
- (2) 中華民國 95 年 5 月 24 日台國(二)字第 0950075748B 號令修正第五點(學習領域)、第陸點(實施要點)。
- (3) 中華民國 97 年 5 月 23 日台國(二)字第 0970082874B 號令修正總綱、閩南語以外之各學習領域、重大議題。
- (4) 中華民國 107 年 10 月 26 日十二年國民基本教育課程綱要~社會領域。(5)國民教育階段特殊教育課程綱要總綱。
- (6) 本校課發會會議決議事項。
- (7) 依據桃園市推動國小在地化課程計畫。

2、基本理念

社會領域的主要教育功能為傳遞文化與制度，培養探究、參與、實踐、反思及創新的態度與能力；其理念在於涵育新世代的公民素養，以培育公民面對各種挑戰時，能做出迎向「共好」的抉擇，並具社會實踐力。

課程主要包括「歷史」、「地理」及「公民與社會」三學科的旨趣與探究方法，呈現以下特色：

- (1) 以學生為學習主體，考量不同背景(包括文化、族群、城鄉、性別及身心特質等)學生的多元生活經驗，並兼顧生涯探索及發展，提供自主學習空間。
- (2) 顧及不同地區、族群及學校類型的特色，提供課程發展之彈性。(3)社會領域透過多重策略達成領域內的縱向連貫、區隔與橫向整合。
- (4)引導兒童進行探索與體驗，拉近學習者與生活環境的關係，與課程「在地化」密切相關。

3、課程目標

社會領域課程旨在培育學生面對未來、開展不同生涯所需的公民素養，其目標如下：(1)發展個人的主體意識，以及自律自治、自發精進與自我實現的素養。

- (2) 提升獨立思考、價值判斷、理性決定與創新應變的素養。
- (3) 發展民主社會所需之溝通互動、團隊合作、問題解決及社會參與等公民實踐的素養。
- (4) 增進對歷史、地理、公民與社會學科及領域知識的探究與理解能力。(5)發展跨學科的分析、思辨、統整、評估與批判的能力。
- (6) 培養對於族群、社會、地方、國家和世界等多重公民身分的敏察覺知，重視人權和關懷全球永續的責任意識。
- (7) 跳脫教科書的框架，將課程內容與周遭的環境結合，以主題的方式呈現兒童生活的脈絡，讓兒童從與自己密切相關的教材中，獲得更有意義的學習，此即課程在地化的目標之一。

(8) 身心障礙學生之能力指標參照各階段基本學力指標，採簡化、減量、分解、替代與重整方式進行學習內容的調整。

(9) 資賦優異類學生之能力指標採加深與加廣的方式，再根據調整過後之指標編選具挑戰性的教材。

4、現況分析

(1) 實施成效分析：

A、成立領域小組會議：

成立社會科領域課程小組，每個月開一次會，並將工作要項及進度列入行事曆，就目前課程計畫實施層面產生的問題加以討論，並提出解決的方法。

B、學生學習成就概述：

目前本領域在三、四、五、六年級實施教學活動。學區多屬農漁村的居住環境，民風純樸，從事農漁工業者多，且鄰近永安漁港，期許學生成為愛家鄉、認同家鄉文化，並具有活潑樂觀、積極參與活動的特性。

(2) 師資陣容：

中高年級教師皆具有豐富的社會領域教學經驗，教師只要詳加閱讀教學指引及相關文獻並透過校外教學的機會，即能讓學生清楚課程內容勤以擔任本領域教學。

5、實施原則與策略

(1) 實施原則

A、社會領域的課程實施原則宜與生活及科技脈動連結，關懷本土、培養國際思維，重視全球重要議題，使學生不僅能認同自己的國家與文化，也能實踐世界公民的角色。

B、國小採領域統整課程設計。

C、為增進社會領域學習的豐富性，並培養學生在地關懷與國際視野，學校課程適切融入各項議題。

D、本校進行社會領域課程時，聚焦於學校本位、學習者中心、問題導向及團隊合作等精神，以落實社會領域課程理念。亦鼓勵教師指導學生參與各項校外展演或競賽。

E、結合其他部定領域學習課程或校訂課程，將本領域學習融入整體學校本位課程發展。

F、在地化教學設計的思考，讓教師更為重視從兒童的觀點來看兒童所處的世界，讓兒童對本鄉本土的事物產生情感和認同。

(2) 實施策略

A、依據社會領綱的基本理念、課程目標、核心素養及學習重點，結合各地區自然、族群或文化特色，設計具有探究精神與重視提問的有效教學活動，引導學生學習。

B、以開放多元的態度，強調民主社會中理性溝通、尊重差異的重要性。

C、靈活運用各種策略，除了知識傳授外，更提供學生實地踏查、參與互動及力行實踐的機會，以培養學生探究、創造與省思的能力，以及主動學習的態度。

D、為強化課程的整合與應用，教師可依學生學習需求，彈性實施歷史考察、田野實察或其他形式的探究學習，活動方式宜多元靈活

6、實施內容

(1) 實施時間與節數

年級 領域節數	一年級	二年級	三年級	四年級	五年級	六年級
社會領域			3	3	3	3
桃園市 在地化教材				融入6節 《品桃園》	融入6節 《賞桃園》	

(2) 教學方式

- A、採班級教學並依教學群之教學計劃進行。
- B、配合家長、社區共同進行。
- C、重視學生個別差異，讓每個學生都能快樂的學習。
- D、學生學習的方式：體驗學習、自主學習、合作學習、解決問題學習、善用資源與求助學習。

(3) 評量原則

- A、依據社會領域之課程目標、核心素養、學習表現及學習內容，兼重學習歷程與結果，採用紙筆測驗、作業練習、實作評量、田野實察、專題報告、檔案評量等多元形式，以診斷學習問題，並檢視學習成效。
- B、考量學生身心發展、個別差異及文化差異，配合核心素養及學習表現內涵，兼重高層次的認知、情意、技能表現及其在實際生活中的運用，訂定評量標準。
- C、教師進行學習評量後，分析評量結果作為教學反思、調整及補救教學的參考。

7、教學資源

(1) 學校資源：

- A、室內、外活動場地：各班級教室。
- B、視聽器材：班級教室有觸控螢幕、電腦、單槍投影機。
- C、資訊設備：網路系統、數位攝影機、數位相機、平板。

(2) 社區教學資源：學校附近有永安漁港、綠色隧道、海螺館、石滬故事館……，本校就社區資源一項可以說相當豐富。每學期各學年級皆有配合課程與節慶結合進行之戶外參觀教學，透過此活動加強學生對社區的認識與了解，進而發揮愛家鄉、愛臺灣的情操。

(3) 桃園市政府教育局發行「推動國小在地化教材」《品桃園》及《賞桃園》。

8、實施成效分析

(1) 已有之成效：

- A、中年級學生能了解家鄉【桃園市】及【桃園區】的地理位置、歷史特色及生態環境與人文產業，進而愛護自己的家鄉。
- B、高年級學生能追尋先民的足跡，認識臺灣的過去，尊重各族群文化進而了解族群融合的重要性。
- C、高年級學生能了解臺灣在國際貿易的地位，國人如何努力邁向國際舞臺，創造經濟的奇

蹟，進而知福惜福。

D、學生能了解地球只有一個的概念，進而珍惜地球資源，對環境保護有更深層的體認。

E、本校每學年皆會舉辦新屋區鐵馬迎風行戶外教育活動，及在地化外戶外教學知性之旅。

(2)預估效益：

A、結合本土語言、英語課程，使學生了解各族群的語言及文化之美，深植「地球村」目標。

B、透過資訊融入教學認識家鄉的地理位置、先賢、特產及廟宇的歷史、建築、信仰等文化事宜，進而愛護家鄉的環境。

C、透過情意教學，讓學生深直愛護家鄉人文及自然環境的意識。

9、本校自 108 學年度起逐年實施十二年國民基本教育，111 學年度一至五年級課程依據十二年國民基本教育綱要實施；六年級依據九年一貫課程綱要實施。

10、本計劃應經課程發展委員會審查通過後始得實施，修正時亦同。

(四)社會領域課程計畫

三年級教學團隊

桃園市新屋區笨港國民小學 112 學年度 社會領域課程計畫			
每週節數	3 節	設計者	三年級教學團隊
核心素養	A 自主行動	■A1. 身心素質與自我精進 ■A2. 系統思考與問題解決 ■A3. 規劃執行與創新應變	
	B 溝通互動	■B1. 符號運用與溝通表達 ■B2. 科技資訊與媒體素養 ■B3. 藝術涵養與美感素養	
	C 社會參與	■C1. 道德實踐與公民意識 ■C2. 人際關係與團隊合作 ■C3. 多元文化與國際理解	
學習重點	學習表現：		
	1a-II-1 辨別社會生活中的事實與意見。 1a-II-2 分辨社會事物的類別或先後順序。 1a-II-3 舉例說明社會事物與環境的互動、差異或變遷現象。 1b-II-1 解釋社會事物與環境之間的關係。 1c-II-1 判斷個人生活或民主社會中各項選擇的合宜性。 2a-II-1 關注居住地方社會事物與環境的互動、差異與變遷等問題。 2a-II-2 表達對居住地方社會事物與環境的關懷。 2b-II-1 體認人們對生活事物與環境有不同的感受，並加以尊重。 2b-II-2 感受與欣賞不同文化的特色。 2c-II-1 省思個人的生活習慣與在群體中的角色扮演，尊重人我差異，避免對他人產生偏見。 2c-II-2 澄清及珍視自己的角色與權利，並具備責任感。 3a-II-1 透過日常觀察與省思，對社會事物與環境提出感興趣的問題。 3b-II-1 透過適當的管道蒐集與學習主題相關的資料，並判讀其正確性。 3b-II-2 摘取相關資料中的重點。 3b-II-3 整理資料，製作成簡易的圖表，並加以說明。 3c-II-1 聆聽他人的意見，並表達自己的看法。 3c-II-2 透過同儕合作進行體驗、探究與實作。 3d-II-1 探究問題發生的原因與影響，並尋求解決問題的可能做法。 3d-II-2 評估與選擇可能的做法，嘗試解決問題。		
	學習內容：		
	Aa-II-1 個人在家庭、學校與社會中有各種不同的角色，個人發展也會受其影響。 Aa-II-2 不同群體(可包括年齡、性別、族群、階層、職業、區域或身心特質等)應受到理解、尊重與保護，並避免偏見。 Ab-II-1 居民的生活方式與空間利用，和其居住地方的自然、人文環境相互影響。 Ac-II-1 兒童在生活中擁有許多權利(可包括生存權、學習權、表意權、隱私權、身體自主權及不受歧視的權利等)與責任(可包括遵守規範、尊重他人或維護公共利益等)。 Ac-II-2 遇到違反人權的事件，可尋求適當的救助管道。 Ad-II-2 人們透過儲蓄與消費，來滿足生活需求。 Ae-II-1 人類為了解決生活需求或滿足好奇心，進行科學和技術的研發，從而		

	<p>改變自然環境與人們的生活。</p> <p>Af-II-1 不同文化的接觸和交流，可能產生衝突、合作和創新，並影響在地的生活與文化。</p> <p>Ba-II-1 人們對社會事物的認識、感受與意見有相同之處，亦有差異性。</p> <p>Bc-II-1 各個族群有不同的命名方式、節慶與風俗習慣。</p> <p>Bc-II-2 家庭有不同的成員組成方式；每個家庭所重視的價值有其異同。</p> <p>Ca-II-1 居住地方的環境隨著社會與經濟的發展而改變。</p> <p>Cb-II-1 居住地方不同時代的重要人物、事件與文物古蹟，可以反映當地的歷史變遷。</p> <p>Da-II-1 時間與資源有限，個人須在生活中學會做選擇。</p> <p>Da-II-2 個人生活習慣和方式的選擇，對環境與社會價值觀有不同的影響。</p> <p>Db-II-1 滿足需要的資源有限，在進行各項消費時要做評估再選擇。</p> <p>Dc-II-1 班級與學校公共事務的安排，可以透過師生適切的討論歷程做出決定。</p>
<p>融入之議題</p>	<p>性別平等教育、家庭教育、環境教育、品德教育、海洋教育、科技教育、能源教育、人權教育、原住民教育、生命教育、法治教育、資訊教育、安全教育、防災教育、生涯規劃教育、多元文化教育、閱讀素養教育、戶外教育、國際教育等。</p>
<p>學習目標</p>	<p>三年級上學期</p> <p>在這一冊中，我們先從家庭的組成、功能等開始，認識現代的家庭生活；接著再探討家庭生活中的倫理表現。接著藉由班級自治活動，讓學生學習團體及民主生活。再以學生的學習與成長為主軸，引導學生探索自己在校園中的課程安排與活動內容，並培養正確的學習態度和善用學習資源的方法。期望透過本冊的學習，讓三年級的學生能夠從小建立平等、相互尊重的觀念，學習在競爭、合作中發展良好的人際關係。</p> <ol style="list-style-type: none"> 1. 家庭生活奠定適應各種團體的基礎。 2. 遵守家庭倫理規範，維持家庭成員的良好關係。 3. 認識校園環境及校園安全規範。 4. 培養正確的學習態度和善用學習資源的方法。 5. 藉由認識學校生活，進而建立和諧的人際關係。 6. 在校園中學習合作與競爭，並懂得感謝為我們服務的人。 7. 透過主題探究與實作，發現校園中的美好事物。 <p>三年級下學期</p> <p>在我們日常生活中，除了家庭、學校之外，最常接觸的就是我們的家鄉，因此，在這一冊裡，要帶領大家了解家鄉居民的生活和社區的活動、認識家鄉的各種生活設施及功能、探索家鄉的歷史和地名，並能用具體的行動愛護家鄉。</p> <ol style="list-style-type: none"> 1. 藉由鄰、村里、鄉鎮市區，了解家鄉居民的生活。 2. 認識家鄉的各種場所和設施的功能，介紹家鄉的活動內容與功能，並學習接納、包容不同的文化。 3. 知道交易工具的演變，並養成良好的消費態度。 4. 了解購物需注意的事項與規範，並透過選擇性的消費，達到環保及公益的友善消費。 5. 探索地名與家鄉的關係。 6. 藉由家鄉的歷史故事及改變，引導學生關注自己家鄉的自然與人文風貌。 7. 透過主題探究與實作，以具體行動愛護家鄉。

課程架構表：

課程架構表



教學與評量
說明

一、教材編選

(一) 社會領域之教材編選或教科用書編寫應依據學習重點，融入核心素養的內涵，進行適切的縱向銜接與學科間的橫向統整，避免不必要的重複。

(二) 「學習內容」中的各主題軸/主題、項目及條目，並不代表教材各冊次與各章節之名稱及順序。編選教材或編寫教科用書時，可重新安排組合各項學習內容，形成各具特色的教材架構，但須以領綱基本理念為依據，並遵守以下教材編選所示要點。

(三) 為落實各學習階段的「學習表現」，編選教材或編寫教科用書時，應將「學習表現」與相關的「學習內容」結合，設計符合整合性、脈絡性、策略性及活用性的學習教材，讓學生得以發展社會領域核心素養。

(四) 教材編選或教科用書編寫應具時代性與前瞻性，考量學生生活經驗及社會脈動，結合相關議題並兼顧多元觀點，回應不同族群與文化的特性，避免刻板印象、偏見、歧視與威權內容，文字敘寫不應落入單一族群或性別的觀點；同時，若干文化習俗潛藏之偏見與歧視，應加以檢視與省思。

(五) 教材編選或教科用書編寫應能反映當今學界的重要研究成果，避免過多艱澀的定義，或類型化、表淺化、零碎化與教條化的學習素材。

(六) 教材編選或教科用書編寫應衡量社會領域於各教育階段實際授課節數或學分數，注意整體學習內容分量的適切性。

(七) 學校得因應地區特性、學生特質與需求，選擇或自編教材。全年級或全校且全學期使用之自編自選教材，應送學校課程發展委員會審查。

(八) 國小之教材編選或教科用書編寫採領域統整課程設計，除應選擇合適之主題以發展統整性教材外，每一個單元至少設計一項探究活動，每學期另需統整該學期所學內容，至少規劃一個主題探究與實作單元。

(九) 第二學習階段的教材編選強調生活經驗的統整性，以自己為核心拓展至家庭、學校、社區、家鄉，並藉由認識家鄉培養愛鄉愛土的情懷。

二、教材來源

(一) 以教育部審定版之教材為主：

年級	出版社	冊數
三年級	康軒	一、二冊

(二) 以桃園市桃園區在地化課程教材為輔。

三、教學資源

(一) 教科用書及自編教材

(二) 數位媒材及網路資源

(三) 學校圖書館

(四) 智慧教室 (觸控白板、即時回饋系統)

四、教學方法

(一) 教師應依據社會領綱的基本理念、課程目標、核心素養及學習重點，結合各地區自然、族群或文化特色，設計具有探究精神與重視提問的有效教學活動，引導學生學習。

(二) 在國小採領域教學方式整合學習內容，並以學習表現為依據，設計多元的探究學習進行整合。

(三) 教學實施應以開放多元的態度，強調民主社會中理性溝通、尊重差異的重要性。

(四) 教學實施宜靈活運用各種策略，除了知識傳授外，更需提供學生實地踏查、參與互動及力行實踐的機會，以培養學生探究、創造與省思的能力，以及主動學習的態度。

(五) 為提升教學成效，教師宜藉由教學研究會或專業學習社群，加強社會領域內的研討與相關領域間的課程聯繫，可開設跨領域/科目之專題、實作或探索體驗課程，並依課程需求採協同教學，以促進教學的效果。

(六) 為強化課程的整合與應用，教師可依學生學習需求，彈性實施歷史考察、田野實察或其他形式的探究學習，活動方式宜多元靈活，其主題可視教學環境或學生特性而調整深度與廣度，並可利用彈性學習時間或課餘時間進行。教師實施探究學習課程與教學時，應引導學生以誠信、同理或客觀等原則進行，並須尊重與維護探究對象的相關權益。

五、教學評量

(一) 學習評量應依據社會領域之課程目標、核心素養、學習表現及學習內容，兼重學習歷程與結果，採用紙筆測驗、作業練習、實作評量、田野實察、專題報告、檔案評量等多元形式，以診斷學習問題，並檢視學習成效。

(二) 評量的內容應考量學生身心發展、個別差異及文化差異，配合核心素養及學習表現內涵，勿流於零碎的知識記憶，而應兼重高層次的認知、情意、技能表現及其在實際生活中的運用，訂定評量標準。

(三) 教師進行學習評量後，須分析評量結果作為教學反思、調整及補救教學的參考。

四年級教學團隊

桃園市新屋區笨港國民小學 112 學年度 社會領域課程計畫			
每週節數	3 節	設計者	四年級教學團隊
核心素養	A 自主行動	■A1. 身心素質與自我精進 ■A2. 系統思考與問題解決 ■A3. 規劃執行與創新應變	
	B 溝通互動	■B1. 符號運用與溝通表達 ■B2. 科技資訊與媒體素養 ■B3. 藝術涵養與美感素養	
	C 社會參與	■C1. 道德實踐與公民意識 ■C2. 人際關係與團隊合作 ■C3. 多元文化與國際理解	
學習重點	<p>學習表現</p> <p>1a-II-2 分辨社會事物的類別或先後順序。</p> <p>1a-II-3 舉例說明社會事物與環境的互動、差異或變遷現象。</p> <p>1b-II-1 解釋社會事物與環境之間的關係。</p> <p>2a-II-1 關注居住地方社會事物與環境的互動、差異與變遷等問題。</p> <p>2a-II-2 表達對居住地方社會事物與環境的關懷。</p> <p>2b-II-1 體認人們對生活事物與環境有不同的感受，並加以尊重。</p> <p>2b-II-2 感受與欣賞不同文化的特色。</p> <p>2c-II-1 省思個人的生活習慣與在群體中的角色扮演，尊重人我差異，避免對他人產生偏見。</p> <p>3a-II-1 透過日常觀察與省思，對社會事物與環境提出感興趣的問題。</p> <p>3b-II-1 透過適當的管道蒐集與學習主題相關的資料，並判讀其正確性。</p> <p>3b-II-2 摘取相關資料中的重點。</p> <p>3b-II-3 整理資料，製作成簡易的圖表，並加以說明。</p> <p>3c-II-1 聆聽他人的意見，並表達自己的看法。</p> <p>3d-II-1 探究問題發生的原因與影響，並尋求解決問題的可能做法。</p> <p>3d-II-3 將問題解決的過程與結果，進行報告分享或實作展演。</p>		
	<p>學習內容：</p> <p>Aa-II-2 不同群體(可包括年齡、性別、族群、階層、職業、區域或身心特質等)應受到理解、尊重與保護，並避免偏見。</p> <p>Ab-II-1 居民的生活方式與空間利用，和其居住地方的自然、人文環境相互影響。</p> <p>Ab-II-2 自然環境會影響經濟的發展，經濟的發展也會改變自然環境。</p> <p>Ad-II-1 個人透過參與各行各業的經濟活動，與他人形成分工合作的關係。</p> <p>Ae-II-1 人類為了解決生活需求或滿足好奇心，進行科學和技術的研發，從而改變自然環境與人們的生活。</p> <p>Af-II-1 不同文化的接觸和交流，可能產生衝突、合作和創新，並影響在地的生活與文化。</p> <p>Ba-II-1 人們對社會事物的認識、感受與意見有相同之處，亦有差異性。</p> <p>Bb-II-1 居民的生活空間與生活方式具有地區性的差異。</p> <p>Bc-II-1 各個族群有不同的命名方式、節慶與風俗習慣。</p> <p>Ca-II-1 居住地方的環境隨著社會與經濟的發展而改變。</p> <p>Ca-II-2 人口分布與自然、人文環境的變遷相互影響。</p> <p>Cb-II-1 居住地方不同時代的重要人物、事件與文物古蹟，可以反映當地的歷史變遷。</p> <p>Cc-II-1 各地居民的生活與工作方式會隨著社會變遷而改變。</p> <p>Da-II-1 時間與資源有限，個人須在生活中學會做選擇。</p> <p>Da-II-2 個人生活習慣和方式的選擇，對環境與社會價值觀有不同的影響。</p>		

課程架構表

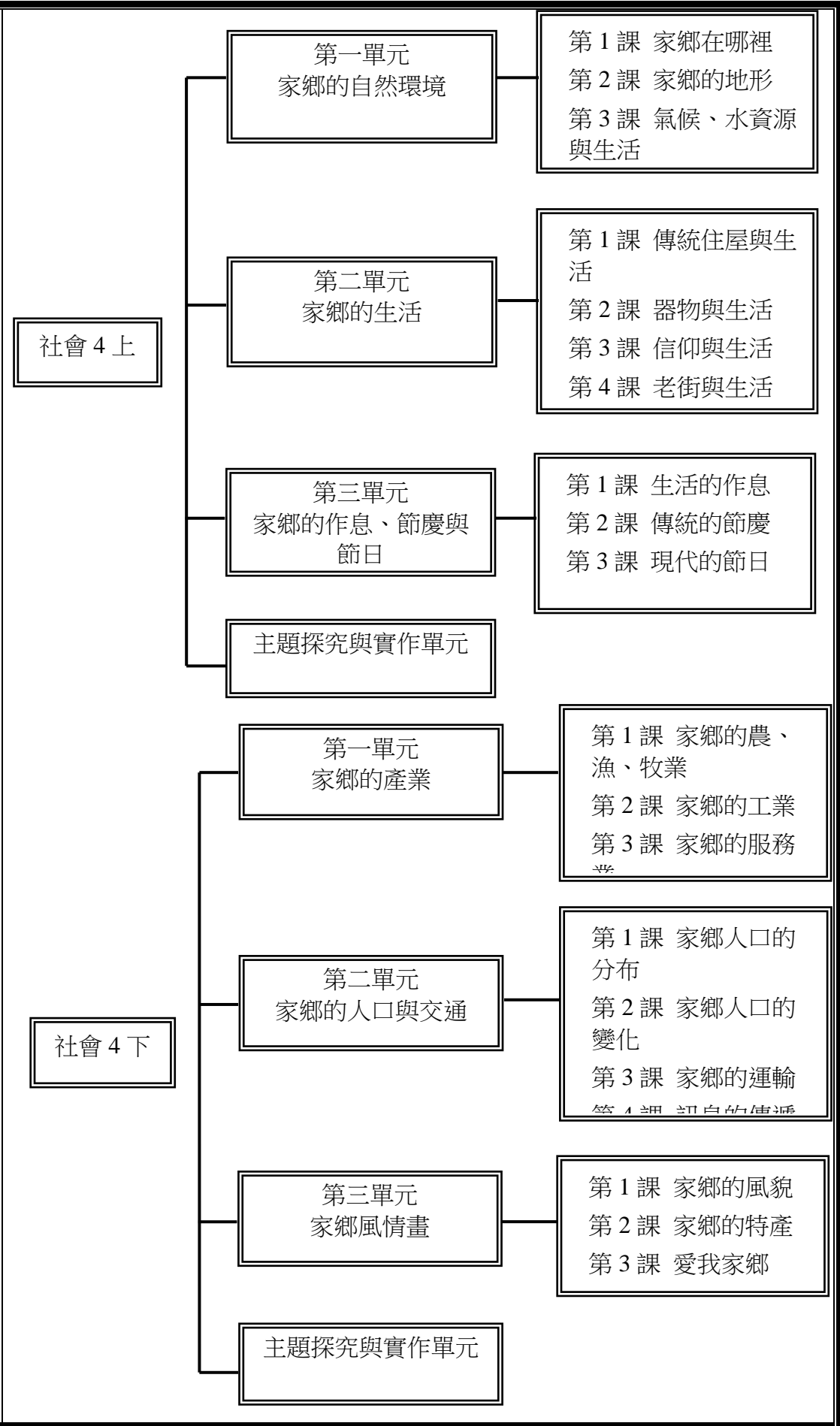

<p>融入之議題</p>	<p>性別平等教育、家庭教育、環境教育、品德教育、海洋教育、科技教育、能源教育、人權教育、原住民教育、生命教育、法治教育、資訊教育、安全教育、防災教育、生涯規劃教育、多元文化教育、閱讀素養教育、戶外教育、國際教育等。</p>
<p>學習目標</p>	<p>四年級上學期</p> <p>在這一冊中，我們透過觀察家鄉的自然環境及先民留下的生活痕跡等，從具體的實例中，想像傳統生活的情景，並了解家鄉變遷的過程，藉此培養學生欣賞家鄉之美，及探索家鄉的歷史發展。</p> <ol style="list-style-type: none"> 1. 透過閱讀各種地圖來認識自己居住的縣市，進而探討家鄉裡各種地形與當地居民生活的關係，以及家鄉的氣候、水資源如何影響居民的生活。 2. 透過介紹原住民族與漢人的傳統生活器物，以及各種現代生活器物；再介紹原住民族與漢人的傳統住屋，以及傳統住屋的改變；最後再介紹原住民族與漢人的傳統信仰，以及信仰與現代生活的關係，認識「家鄉的生活」。 3. 認識家鄉裡傳統與現代的不同生活作息特色，進一步理解家鄉裡原住民族與漢人的各種傳統節慶的意義，以及發現不同類別的現代節日與家鄉居民生活的關係。 4. 透過主題探究與實作，使用到從本冊習得的知識，製作家鄉小書。 <p>四年級下學期</p> <p>在這一冊中，我們將帶領學生了解家鄉的產業與居民生活的關係，並一起觀察家鄉人口的變化、產業的活動和運輸的發展，了解因為早期先民的辛苦努力，才有現代的家鄉風貌，進一步認識家鄉的特產與景觀，我們應該珍惜及用心保護。</p> <ol style="list-style-type: none"> 1. 說明家鄉居民為了生活而從事各種產業活動及產業的發展，滿足我們的日常所需。 2. 了解家鄉人口分布的狀況及原因，並以陸海空運輸及訊息傳遞為基礎，理解社會事物發展的過程與關聯。 3. 認識家鄉風貌，及探究特產形成原因，關注家鄉的產業發展和居民活動，用具體的行動愛護家鄉，培養愛護鄉土的情懷。 4. 透過主題探究與實作，了解家鄉徽章的設計理念，連結到自己的生活經驗及全冊所學，將家鄉特色以圖像化表達，為家鄉設計徽章。
<p>教學與評量說明</p>	<p>一、教材編選</p> <p>(一) 社會領域之教材編選或教科用書編寫應依據學習重點，融入核心素養的內涵，進行適切的縱向銜接與學科間的橫向統整，避免不必要的重複。</p> <p>(二) 「學習內容」中的各主題軸/主題、項目及條目，並不代表教材各冊次與各章節之名稱及順序。編選教材或編寫教科用書時，可重新安排組合各項學習內容，形成各具特色的教材架構，但須以領綱基本理念為依據，並遵守以下教材編選所示要點。</p> <p>(三) 為落實各學習階段的「學習表現」，編選教材或編寫教科用書時，應將「學習表現」與相關的「學習內容」結合，設計符合整合性、脈絡性、策略性及活用性的學習教材，讓學生得以發展社會領域核心素養。</p> <p>(四) 教材編選或教科用書編寫應具時代性與前瞻性，考量學生生活經驗及社會脈動，結合相關議題並兼顧多元觀點，回應不同族群與文化的特性，避免刻板印象、偏見、歧視與威權內容，文字敘寫不應落入單一族群或性別的觀點；同時，若干文化習俗潛藏之偏見與歧視，應加以檢視與省思。</p>

(五)教材編選或教科用書編寫應能反映當今學界的重要研究成果，避免過多艱澀的定義，或類型化、表淺化、零碎化與教條化的學習素材。

(六)教材編選或教科用書編寫應衡量社會領域於各教育階段實際授課節數或學分數，注意整體學習內容分量的適切性。

(七)學校得因應地區特性、學生特質與需求，選擇或自編教材。全年級或全校且全學期使用之自編自選教材，應送學校課程發展委員會審查。

(八)國小之教材編選或教科用書編寫採領域統整課程設計，除應選擇合適之主題以發展統整性教材外，每一個單元至少設計一項探究活動，每學期另需統整該學期所學內容，至少規劃一個主題探究與實作單元。

(九)第二學習階段的教材編選強調生活經驗的統整性，以自己為核心拓展至家庭、學校、社區、家鄉，並藉由認識家鄉培養愛鄉愛土的情懷。

二、教材來源

(一)以教育部審定版之教材為主：

年級	出版社	冊數
四年級	康軒	三、四冊

(二)以桃園市桃園區在地化課程教材為輔。

三、教學資源

(一)教科用書及自編教材

(二)數位媒材及網路資源

(三)學校圖書館

(四)智慧教室(觸控白板、即時回饋系統)

四、教學方法

(一)教師應依據社會領綱的基本理念、課程目標、核心素養及學習重點，結合各地區自然、族群或文化特色，設計具有探究精神與重視提問的有效教學活動，引導學生學習。

(二)在國小採領域教學方式整合學習內容，並以學習表現為依據，設計多元的探究學習進行整合。

(三)教學實施應以開放多元的態度，強調民主社會中理性溝通、尊重差異的重要性。

(四)教學實施宜靈活運用各種策略，除了知識傳授外，更需提供學生實地踏查、參與互動及力行實踐的機會，以培養學生探究、創造與省思的能力，以及主動學習的態度。

(五)為提升教學成效，教師宜藉由教學研究會或專業學習社群，加強社會領域內的研討與相關領域間的課程聯繫，可開設跨領域/科目之專題、實作或探索體驗課程，並依課程需求採協同教學，以促進教學的效果。

(六)為強化課程的整合與應用，教師可依學生學習需求，彈性實施歷史考察、田野實察或其他形式的探究學習，活動方式宜多元靈活，其主題可視教學環境或學生特性而調整深度與廣度，並可利用彈性學習時間或課餘時間進行。教師實施探究學習課程與教學時，應引導學生以誠信、同理或客觀等原則進行，並須尊重與維護探究對象的相關權益。

五、教學評量

(一)學習評量應依據社會領域之課程目標、核心素養、學習表現及學習內容，兼重學習歷程與結果，採用紙筆測驗、作業練習、實作評量、田野實察、專題

報告、檔案評量等多元形式，以診斷學習問題，並檢視學習成效。

(二) 評量的內容應考量學生身心發展、個別差異及文化差異，配合核心素養及學習表現內涵，勿流於零碎的知識記憶，而應兼重高層次的認知、情意、技能表現及其在實際生活中的運用，訂定評量標準。

(三) 教師進行學習評量後，須分析評量結果作為教學反思、調整及補救教學的參考。

五年級教學團隊

桃園市新屋區笨港國民小學 112 學年度社會領域課程計畫			
每週節數	3 節	設計者	五年級教學團隊
核心素養	A 自主行動	■A1. 身心素質與自我精進 ■A2. 系統思考與問題解決 ■A3. 規劃執行與創新應變	
	B 溝通互動	■B1. 符號運用與溝通表達 ■B2. 科技資訊與媒體素養 ■B3. 藝術涵養與美感素養	
	C 社會參與	■C1. 道德實踐與公民意識 ■C2. 人際關係與團隊合作 ■C3. 多元文化與國際理解	
學習重點	學習表現 1a-III-1 舉例說明探究社會領域的意義及方法。 1a-III-2 舉例說明在個人生活或民主社會中對各項議題做選擇的理由及其影響。 1b-III-1 檢視社會現象中不同的意見，分析其觀點與立場。 1b-III-2 理解各種事實或社會現象的關係，並歸納出其間的關係或規律性。 1b-III-3 解析特定人物、族群與事件在所處時間、空間脈絡中的位置與意義。 1c-III-2 檢視社會現象或事件之間的關係，並想像在不同的條件下，推測其可能的發展。 2a-III-1 關注社會、自然、人文環境與生活方式的互動關係。 2a-III-2 表達對在地與全球議題的關懷。 2b-III-1 體認人們對社會事物與環境有不同的認知、感受、意見與表現方式，並加以尊重。 2b-III-2 理解不同文化的特色，欣賞並尊重文化的多樣性。 2c-III-2 體認並願意維護公民價值與生活方式。 3a-III-1 透過對時事的理解與省思，提出感興趣或令人困惑的現象及社會議題。 3b-III-1 透過適當的管道蒐集社會議題的相關資料，並兼顧不同觀點或意見。 3c-III-1 聆聽他人意見，表達自我觀點，並能與他人討論。 3d-III-1 選定學習主題或社會議題，進行探究與實作。 3d-III-2 探究社會議題發生的原因與影響，評估與選擇合適的解決方案。 3d-III-3 分享學習主題、社會議題探究的發現或執行經驗，並運用回饋資訊進行省思，尋求調整與創新。		
	學習內容 Aa-III-2 規範(可包括習俗、道德、宗教或法律等)能導引個人與群體行為，並維持社會秩序與運作。 Aa-III-4 在民主社會個人須遵守社會規範，理性溝通、理解包容與相互尊重。 Ab-III-1 臺灣的地理位置、自然環境，與歷史文化的發展有關聯性。 Ab-III-3 自然環境、自然災害及經濟活動，和生活空間的使用有關聯性。		

	<p>Ac-III-2 法律是由立法機關所制定，其功能在保障人民權利、維護社會秩序和促進社會進步。</p> <p>Ac-III-4 國家權力的運用會維護國家安全及社會秩序，也可能會增進或傷害個人與群體的權益。</p> <p>Ad-III-1 消費者權益的保障，需要消費者、業者與政府共同努力。</p> <p>Bb-III-1 自然與人文環境的交互影響，造成生活空間型態的差異與多元。</p> <p>Bc-III-1 族群或地區的文化特色，各有其產生的背景因素，因而形塑臺灣多元豐富的文化內涵。</p> <p>Bc-III-2 權力不平等與資源分配不均，會造成個人或群體間的差別待遇。</p> <p>Ca-III-2 土地利用反映過去和現在的環境變遷，以及對未來的展望。</p> <p>Cb-III-1 不同時期臺灣、世界的重要事件與人物，影響臺灣的歷史變遷。</p> <p>Cb-III-2 臺灣史前文化、原住民族文化、中華文化及世界其他文化隨著時代變遷，都在臺灣留下有形與無形的文化資產，並於生活中展現特色。</p> <p>Cc-III-2 族群的遷徙、通婚及交流，與社會變遷互為因果。</p> <p>Cd-III-1 不同時空環境下，臺灣人民透過爭取權利與政治改革，使得政治逐漸走向民主。</p> <p>Cd-III-2 臺灣人民的政治參與及公民團體的發展，為臺灣的民主政治奠定基礎。</p> <p>Ce-III-1 經濟型態的變遷會影響人們的生活。</p> <p>Db-III-1 選擇合適的理財規劃，可以增加個人的財富並調節自身的消費力。</p>
課程架構圖	課程架構圖

社會 5
上

第一單元
臺灣我的家

- 第 1 課 我們生活的臺灣
- 第 2 課 當我們生活在一起
- 第 3 課 法律影響我們的生活

第二單元
我們生活的空間

- 第 1 課 河川對生活空間的影響
- 第 2 課 氣候對生活空間的影響

第三單元
走過臺灣

- 第 1 課 山海環境與居民的生活
- 第 2 課 探訪史前人類與原住民族

第四單元
世界發現臺灣

- 第 1 課 臺灣與世界的連結
- 第 2 課 臺灣的位置與大航海時代
- 第 3 課 大航海時代對臺灣的改變

主題探究與實作單元

社會 5 下

第一單元
清廷統治的臺灣

- 第 1 課 移民社會的建立
- 第 2 課 商業活動與開港通商
- 第 3 課 沈葆楨與劉銘傳

第二單元
日本統治的臺灣

- 第 1 課 日本的殖民統治
- 第 2 課 人民爭取權利的行動

第三單元
日本統治臺灣的影響

- 第 1 課 建設與資源開發
- 第 2 課 教育與生活文化

第四單元
珍愛臺灣

- 第 1 課 土地利用與永續發展
- 第 2 課 消費的權益
- 第 3 課 理財的規畫

主題探究與實作單元

<p>融入之議題</p>	<p>性別平等教育、家庭教育、環境教育、品德教育、海洋教育、科技教育、能源教育、人權教育、原住民教育、生命教育、法治教育、資訊教育、安全教育、防災教育、生涯規劃教育、多元文化教育、閱讀素養教育、戶外教育、國際教育等。</p>
<p>學習目標</p>	<p>五年級上學期</p> <p>在這一冊中，我們將認識臺灣的位置與範圍，思考在這片土地上生活的人們與規範的關係；接著感受在這個生活的舞臺上，氣候與河川對人們生活的影響；再以臺灣地理環境的特色，了解早期人們生活與自然環境的關係；最後藉由臺灣地理位置的重要性，揭開荷西、鄭氏時代的歷史。</p> <ol style="list-style-type: none"> 1. 透過認識臺灣在世界中的位置與範圍，思考人們如何和平相處，並闡述社會規範與法律的意義。 2. 認識臺灣的環境及可能發生的自然災害，並探討臺灣重要的資源，及如何珍惜資源、永續經營，珍愛臺灣。 3. 透過觀察臺灣的地形來探究臺灣島如何形成，並思考史前時代的人們如何選擇生活環境，並利用這塊土地來生活。 4. 認識臺灣在世界中的位置與其位置的意義，說明在大航海時代下，荷蘭人、西班牙人與鄭氏時期的歷史更迭。 5. 透過引發學生對課本中景點的好奇，實際規劃旅遊行程並探訪，深化學習，並貼近生活，讓學生愛上自己所處的這塊土地。 <p>五年級下學期</p> <p>我們將從「移民」及「殖民統治」的主題，思考不同時代的文化衝擊，如何影響臺灣，並認識曾經在這塊土地上奮鬥的人們以及他們的故事。最後，藉由生活中的選擇與判斷，學習現在的我們要如何愛惜臺灣的環境，探討消費與理財時應該具備的觀念及做法，扮演現代社會的好公民。</p> <ol style="list-style-type: none"> 1. 了解清代臺灣的漢人移民社會是如何建立及清末在沈葆楨和劉銘傳等人的努力下，使臺灣逐步現代化，引導學生珍惜先民開創的美好家園。 2. 探討日治時代政治的發展，藉以了解臺灣人民在日本的統治下，仍能堅忍不拔，在逆境中努力奮鬥，並奠定下臺灣今日現代化的基礎。 3. 探討日本統治臺灣時期，實行各項建設與措施，對臺灣經濟發展及社會文化的影響。 4. 透過具體實例，以及社會大眾關心的公共事務，引導思考土地利用、消費活動與個人理財的未來展望，進而珍愛臺灣這片土地的永續發展。 5. 透過引發學生對家鄉景物留心觀察，進一步的做資料蒐集及探訪，讓學生了解家鄉歷史建築的原由始末，以及相關的保護措施等，更進一步認識家鄉歷史，也期盼引發認同與珍視。
<p>教學與評量說明</p>	<p>一、教材編選</p> <p>(一) 社會領域之教材編選或教科用書編寫應依據學習重點，融入核心素養的內涵，進行適切的縱向銜接與學科間的橫向統整，避免不必要的重複。</p> <p>(二) 「學習內容」中的各主題軸/主題、項目及條目，並不代表教材各冊次與各章節之名稱及順序。編選教材或編寫教科用書時，可重新安排組合各項學習內容，形成各具特色的教材架構，但須以領綱基本理念為依據，並遵守以下教材編選所示要點。</p> <p>(三) 為落實各學習階段的「學習表現」，編選教材或編寫教科用書時，應將「學習表現」與相關的「學習內容」結合，設計符合整合性、脈絡性、策略性及活用性的學習教材，讓學生得以發展社會領域核心素養。</p> <p>(四) 教材編選或教科用書編寫應具時代性與前瞻性，考量學生生活經驗及社會脈</p>

動，結合相關議題並兼顧多元觀點，回應不同族群與文化的特性，避免刻板印象、偏見、歧視與威權內容，文字敘寫不應落入單一族群或性別的觀點；同時，若干文化習俗潛藏之偏見與歧視，應加以檢視與省思。

(五)教材編選或教科用書編寫應能反映當今學界的重要研究成果，避免過多艱澀的定義，或類型化、表淺化、零碎化與教條化的學習素材。

(六)教材編選或教科用書編寫應衡量社會領域於各教育階段實際授課節數或學分數，注意整體學習內容分量的適切性。

(七)學校得因應地區特性、學生特質與需求，選擇或自編教材。全年級或全校且全學期使用之自編自選教材，應送學校課程發展委員會審查。

(八)國小之教材編選或教科用書編寫採領域統整課程設計，除應選擇合適之主題以發展統整性教材外，每一個單元至少設計一項探究活動，每學期另需統整該學期所學內容，至少規劃一個主題探究與實作單元。

(九)第二學習階段的教材編選強調生活經驗的統整性，以自己為核心拓展至家庭、學校、社區、家鄉，並藉由認識家鄉培養愛鄉愛土的情懷。

二、教材來源

(一)以教育部審定版之教材為主：

年級	出版社	冊數
五年級	康軒	五、六冊

(二)以桃園市桃園區在地化課程教材為輔。

三、教學資源

(一)教科用書及自編教材

(二)數位媒材及網路資源

(三)學校圖書館

(四)智慧教室(觸控白板、即時回饋系統)

四、教學方法

(一)教師應依據社會領綱的基本理念、課程目標、核心素養及學習重點，結合各地區自然、族群或文化特色，設計具有探究精神與重視提問的有效教學活動，引導學生學習。

(二)在國小採領域教學方式整合學習內容，並以學習表現為依據，設計多元的探究學習進行整合。

(三)教學實施應以開放多元的態度，強調民主社會中理性溝通、尊重差異的重要性。

(四)教學實施宜靈活運用各種策略，除了知識傳授外，更需提供學生實地踏查、參與互動及力行實踐的機會，以培養學生探究、創造與省思的能力，以及主動學習的態度。

(五)為提升教學成效，教師宜藉由教學研究會或專業學習社群，加強社會領域內的研討與相關領域間的課程聯繫，可開設跨領域/科目之專題、實作或探索體驗課程，並依課程需求採協同教學，以促進教學的效果。

(六)為強化課程的整合與應用，教師可依學生學習需求，彈性實施歷史考察、田

野實察或其他形式的探究學習，活動方式宜多元靈活，其主題可視教學環境或學生特性而調整深度與廣度，並可利用彈性學習時間或課餘時間進行。教師實施探究學習課程與教學時，應引導學生以誠信、同理或客觀等原則進行，並須尊重與維護探究對象的相關權益。

五、教學評量

(一)學習評量應依據社會領域之課程目標、核心素養、學習表現及學習內容，兼重學習歷程與結果，採用紙筆測驗、作業練習、實作評量、田野實察、專題報告、檔案評量等多元形式，以診斷學習問題，並檢視學習成效。

(二)評量的內容應考量學生身心發展、個別差異及文化差異，配合核心素養及學習表現內涵，勿流於零碎的知識記憶，而應兼重高層次的認知、情意、技能表現及其在實際生活中的運用，訂定評量標準。

(三)教師進行學習評量後，須分析評量結果作為教學反思、調整及補救教學的參考。

六年級教學團隊

桃園市新屋區笨港國民小學 112 學年度社會領域課程計畫			
每週節數	3 節	設計者	六年級教學團隊
核心素養	A 自主行動	■A1. 身心素質與自我精進 ■A2. 系統思考與問題解決 ■A3. 規劃執行與創新應變	
	B 溝通互動	■B1. 符號運用與溝通表達 ■B2. 科技資訊與媒體素養 ■B3. 藝術涵養與美感素養	
	C 社會參與	■C1. 道德實踐與公民意識 ■C2. 人際關係與團隊合作 ■C3. 多元文化與國際理解	
課程理念	1.從學生看到的社會，發展見地及態度且省思成長。 2.從學生生活的社會，應用知識及技能以改善社會。 3.從學生關切的社會，培養主動探究並且樂於學習。		
學習重點	學習表現 1a-III-2 舉例說明在個人生活或民主社會中對各項議題做選擇的理由及其影響。 1b-III-2 理解各種事實或社會現象的關係，並歸納出其間的關係或規律性。 1b-III-3 解析特定人物、族群與事件在所處時間、空間脈絡中的位置與意義。 1c-III-2 檢視社會現象或事件之間的關係，並想像在不同的條件下，推測其可能的發展。 2a-III-1 關注社會、自然、人文環境與生活方式的互動關係。 2a-III-2 表達對在地與全球議題的關懷。 2b-III-1 體認人們對社會事物與環境有不同的認知、感受、意見與表現方式，並加以尊重。 2b-III-2 理解不同文化的特色，欣賞並尊重文化的多樣性。 2c-III-1 反省自己或社會的價值觀、偏見與歧視，並探究其緣由。 3b-III-2 摘取及整理社會議題相關資料的重點，判讀其正確性及價值，並加以描述和解釋。 3c-III-1 聆聽他人意見，表達自我觀點，並能與他人討論。		

學習內容

- Aa-III-4 在民主社會個人須遵守社會規範，理性溝通、理解包容與相互尊重。
- Ab-III-2 交通運輸與產業發展會影響城鄉與區域間的人口遷移及連結互動。
- Ac-III-3 我國政府組織可區分為中央及地方政府，各具有不同的功能，並依公權力管理公共事務。
- Ae-III-2 科學和技術的發明與人類的價值、信仰與態度會相互影響。
- Ae-III-3 科學和技術的研究和運用，應受到道德與法律的規範；政府的政策或法令會因新科技的出現而增修。
- Af-III-1 為了確保基本人權、維護生態環境的永續發展，全球須共同關心許多議題。
- Af-III-2 國際間因利益競爭而造成衝突、對立與結盟。
- Af-III-3 個人、政府與民間組織可透過各種方式積極參與國際組織與事務，善盡世界公民責任。
- Bb-III-1 自然與人文環境的交互影響，造成生活空間與型態的差異。
- Bc-III-1 族群或地區的文化特色，各有其產生的背景因素，因而形塑臺灣多元豐富的文化內涵。
- Cb-III-1 不同時期臺灣、世界的重要事件與人物，影響臺灣的歷史變遷。
- Cb-III-2 臺灣史前文化、原住民族文化、中華文化及世界其他文化隨著時代變遷，都在臺灣留下有形與無形的文化資產，並於生活中展現。
- Cc-III-1 個人在團體中的角色會隨著社會變遷產生改變。
- Ce-III-1 經濟型態的變遷會影響人們的生活。
- Dc-III-1 團體或會議的運作可以透過成員適切的討論歷程做出決定。

課程架構表：

課程架構表

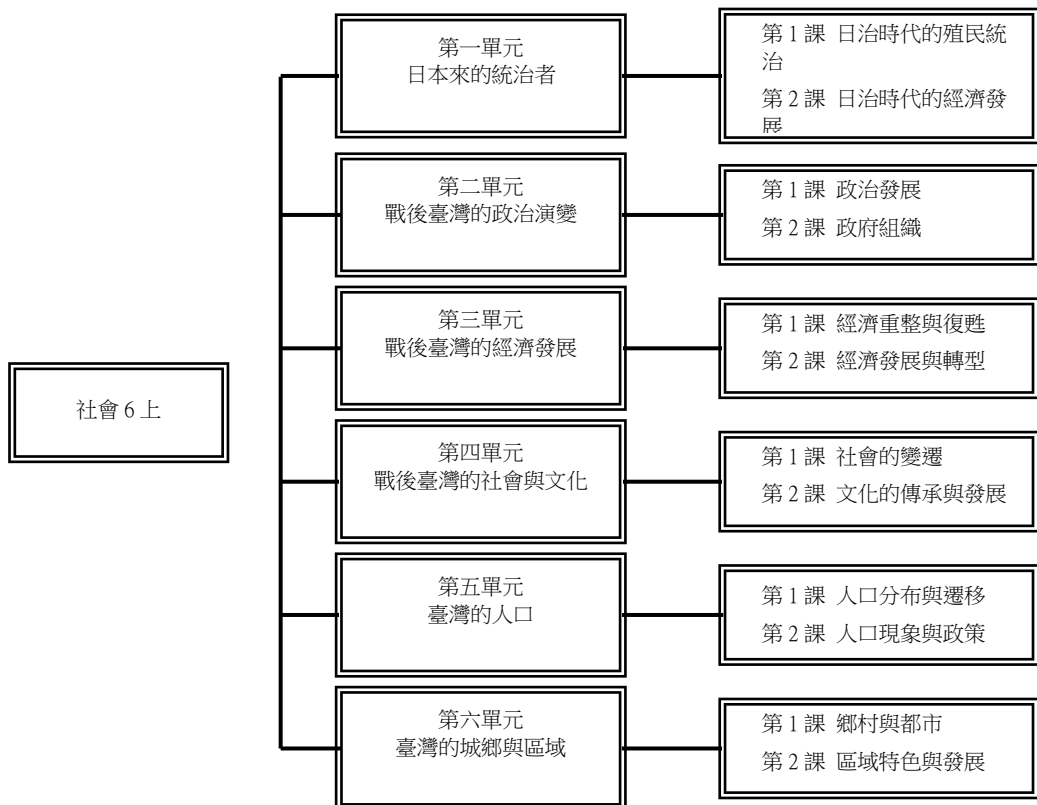

	<div style="text-align: center;"> <pre> graph LR A[社會6下] --- B[第一單元 文明與科技生活] A --- C[第二單元 從臺灣走向世界] A --- D[第三單元 放眼看世界] A --- E[第四單元 關心我們的地球] B --- B1[第1課 古代的文明與科技] B --- B2[第2課 科學的突破] B --- B3[第3課 科技的運用與管理] C --- C1[第1課 臺灣與世界] C --- C2[第2課 世界文化大不同] D --- D1[第1課 國際組織] D --- D2[第2課 人口與資源] D --- D3[第3課 全球議題] E --- E1[第1課 全球環境] E --- E2[第2課 世界一家] </pre> </div>
<p>融入之議題</p>	<p>性別平等教育、家庭教育、環境教育、品德教育、海洋教育、科技教育、能源教育、人權教育、原住民教育、生命教育、法治教育、資訊教育、安全教育、防災教育、生涯規劃教育、多元文化教育、閱讀素養教育、戶外教育、國際教育等。</p>
<p>學習目標</p>	<p>六年級上學期</p> <p>在這一冊中，我們將帶領學生了解在日治時代的殖民統治，對臺灣日後發展所帶來的影響。接著認識戰後臺灣政治發展及政府組織。同時了解戰後臺灣經濟所遇到的困境、復甦與成長，以及轉型的挑戰。而戰後臺灣社會的文化也歷經外來文化的衝擊，而了解到傳承與發展的重要性。最後透過認識臺灣的人口現況與區域發展，期盼學生能更加了解臺灣，成為現代國家的好公民。</p> <p>課程目標：</p> <ol style="list-style-type: none"> 1. 了解日本治臺時期對臺灣帶來的影響。 2. 了解戰後臺灣政治的發展與政府組織的職能。 3. 明白戰後臺灣經濟的復甦與現今遇到的挑戰。 4. 了解戰後至今社會文化的變遷與傳承發展的重要。 5. 明白臺灣的人口分布受到地理環境影響，並了解人口現象隨著不同時期的政策有所改變。 6. 了解臺灣城鄉的差異以及不同區域的特色與發展。 <p>六年級下學期</p> <p>在這一冊中，我們將帶領學生探討科技發明對人類生活的影響，進而從臺灣與世界各國的互動中，了解地球村時代來臨的許多現象，最後則透過全球化議題，提醒學生應該擴大視野，關心國際事務，以善盡世界公民的責任。</p> <ol style="list-style-type: none"> 1. 認識科技與社會及人類生活的影響，進而培養面對科技發展應有的態度。 2. 體察臺灣與亞洲的關係，了解臺灣走向世界的歷程，並以尊重與欣賞的態度面對世界文化的不同。 3. 關懷人類世界面臨的議題，並尋求解決的方法。 4. 體認地球村的關聯，並培養世界觀和體現世界公民的責任。

教學與評量
說明

一、教材編選

(一) 社會領域之教材編選或教科用書編寫應依據學習重點，融入核心素養的內涵，進行適切的縱向銜接與學科間的橫向統整，避免不必要的重複。

(二) 「學習內容」中的各主題軸/主題、項目及條目，並不代表教材各冊次與各章節之名稱及順序。編選教材或編寫教科用書時，可重新安排組合各項學習內容，形成各具特色的教材架構，但須以領綱基本理念為依據，並遵守以下教材編選所示要點。

(三) 為落實各學習階段的「學習表現」，編選教材或編寫教科用書時，應將「學習表現」與相關的「學習內容」結合，設計符合整合性、脈絡性、策略性及活用性的學習教材，讓學生得以發展社會領域核心素養。

(四) 教材編選或教科用書編寫應具時代性與前瞻性，考量學生生活經驗及社會脈動，結合相關議題並兼顧多元觀點，回應不同族群與文化的特性，避免刻板印象、偏見、歧視與威權內容，文字敘寫不應落入單一族群或性別的觀點；同時，若干文化習俗潛藏之偏見與歧視，應加以檢視與省思。

(五) 教材編選或教科用書編寫應能反映當今學界的重要研究成果，避免過多艱澀的定義，或類型化、表淺化、零碎化與教條化的學習素材。

(六) 教材編選或教科用書編寫應衡量社會領域於各教育階段實際授課節數或學分數，注意整體學習內容分量的適切性。

(七) 學校得因應地區特性、學生特質與需求，選擇或自編教材。全年級或全校且全學期使用之自編自選教材，應送學校課程發展委員會審查。

(八) 國小之教材編選或教科用書編寫採領域統整課程設計，除應選擇合適之主題以發展統整性教材外，每一個單元至少設計一項探究活動，每學期另需統整該學期所學內容，至少規劃一個主題探究與實作單元。

(九) 第二學習階段的教材編選強調生活經驗的統整性，以自己為核心拓展至家庭、學校、社區、家鄉，並藉由認識家鄉培養愛鄉愛土的情懷。

二、教材來源

(一) 以教育部審定版之教材為主：

年級	出版社	冊數
六年級	康軒	七、八冊

(二) 以桃園市桃園區在地化課程教材為輔。

三、教學資源

(一) 教科用書及自編教材

(二) 數位媒材及網路資源

(三) 學校圖書館

(四) 智慧教室（觸控白板、即時回饋系統）

四、教學方法

(一) 教師應依據社會領綱的基本理念、課程目標、核心素養及學習重點，結合各地區自然、族群或文化特色，設計具有探究精神與重視提問的有效教學活動，引導學生學習。

(二) 在國小採領域教學方式整合學習內容，並以學習表現為依據，設計多元的探究學習進行整合。

(三) 教學實施應以開放多元的態度，強調民主社會中理性溝通、尊重差異的重要性。

(四) 教學實施宜靈活運用各種策略，除了知識傳授外，更需提供學生實地踏

查、參與互動及力行實踐的機會，以培養學生探究、創造與省思的能力，以及主動學習的態度。

(五) 為提升教學成效，教師宜藉由教學研究會或專業學習社群，加強社會領域內的研討與相關領域間的課程聯繫，可開設跨領域/科目之專題、實作或探索體驗課程，並依課程需求採協同教學，以促進教學的效果。

(六) 為強化課程的整合與應用，教師可依學生學習需求，彈性實施歷史考察、田野實察或其他形式的探究學習，活動方式宜多元靈活，其主題可視教學環境或學生特性而調整深度與廣度，並可利用彈性學習時間或課餘時間進行。教師實施探究學習課程與教學時，應引導學生以誠信、同理或客觀等原則進行，並須尊重與維護探究對象的相關權益。

五、教學評量

(一) 學習評量應依據社會領域之課程目標、核心素養、學習表現及學習內容，兼重學習歷程與結果，採用紙筆測驗、作業練習、實作評量、田野實察、專題報告、檔案評量等多元形式，以診斷學習問題，並檢視學習成效。

(二) 評量的內容應考量學生身心發展、個別差異及文化差異，配合核心素養及學習表現內涵，勿流於零碎的知識記憶，而應兼重高層次的認知、情意、技能表現及其在實際生活中的運用，訂定評量標準。

(三) 教師進行學習評量後，須分析評量結果作為教學反思、調整及補救教學的參考。

(六)自然領域課程計畫

1、依據

- (1) 教育部民國 92 年 11 月 14 日所公布的九年一貫課程綱要。
- (2) 中華民國 95 年 5 月 24 日台國(二)字第 0950075748B 號令修正第五點(學習領域)、第陸點(實施要點)。
- (3) 中華民國 97 年 5 月 23 日台國(二)字第 0970082874B 號令修正總綱、閩南語以外之各學習領域、重大議題。
- (4) 中華民國 107 年 11 月 2 日十二年國民基本教育課程綱要~自然科學領域。
- (5) 國民教育階段特殊教育課程綱要總綱。
- (6) 本校課發會會議決議事項。

2、基本理念

《自然科學》是一門重要基礎學科，自然可理解為自然界，也可認為是整個物質世界的總稱。學校教育的目標是通過自然教學，使學生初步認識自然界和人類對自然界的探索、利用、改造、保護，從而使他們獲得必要的自然科學常識，培養愛科學、學科學、用科學的志趣和能力，接受科學自然觀、科學態度等思想薰陶，促進身心的健康發展。培養學生學科學、用科學的能力是自然教學的重要目的之一。「能力」是作為順利地完成某種活動的必要條件的心理特徵的總和。在指導學生認識自然界的過程中，著重培養他們的觀察能力、實驗能力、邏輯思想能力、想像能力、創造能力和動手操作的能力。

3、課程目標

十二年國民基本教育自然科學領域課程在前述基本理念引導下，訂定課程目標如下：

- (1) 啟發科學探究的熱忱與潛能：使學生能對自然科學具備好奇心與想像力，發揮理性思維，開展生命潛能。
- (2) 建構科學素養：使學生具備基本的科學知識、探究與實作能力及科學態度，能於實際生活中有效溝通、參與公民社會議題的決策與問題解決，且對媒體所報導的科學相關內容能理解並反思，培養求真求實的精神。
- (3) 奠定持續學習科學與運用科技的基礎：養成學生對科學正向的態度、學習科學的興趣，以及運用科技學習與解決問題的習慣，為適應科技時代之生活奠定良好基礎。
- (4) 培養社會關懷和守護自然之價值觀與行動力：使學生欣賞且珍惜大自然之美，更深化為愛護自然、珍愛生命及惜取資源的關懷心與行動力，進而致力於建構理性社會與永續環境。
- (5) 為生涯發展做準備：使學生不論出於興趣、生活或工作所需，都能更進一步努力增進科學知能，且經由此階段的學習，為下一階段的生涯發展做好準備。
- (6) 身心障礙學生之能力指標參照各階段基本學力指標，採簡化、減量、分解、替代與重整方式進行學習內容的調整。
- (7) 資賦優異類學生之能力指標採加深與加廣的方式，再根據調整 過後之指標編選具挑戰性的教材。

4、現況分析

本校致力於各項創造力及科學教育之推廣，創造力課程即透過自然科學之原理運用於生活中，期許學生培養自然科學素養，訓練其動手做的能力。

5、實施原則及策略：

- (1) 各學年、階段、單元之教學活動，宜依課程目標擬定統整式教學計畫。
- (2) 教學時應利用各種教學媒體與資源進行教學，除了利用掛圖、海報等教學媒體外，電腦與網路的使用也可幫助學生學習。學校亦有平板可供借用。
- (3) 運用本校教材園、水生池、社區內的環境資源、鄰近自然環境等提供學生各種學習資源，以幫助學生作有效率的學習。
- (4) 充實自然科技專科教室各項實驗室器材與專科教室安全應急設施。
- (5) 研擬創設本校科學性社團、科學營等，以促進學生研究的風氣。
- (6) 資訊教育之教學，與自然科學課程分開教學。其課程以實機操作為主，詳細課程內容另由本校成立科技領域規劃之。
- (7) 教師應參酌、照顧學生特殊需求及學習性向、能力等方面的個別差異，予適當的輔導或調整其教材教法。
- (8) 本計劃應配合學校總體行事、學年教學計劃等配套措施執行。

6、實施內容

(1) 實施時間與節數

年級 領域節數	一年級	二年級	三年級	四年級	五年級	六年級
自然科學 領域			3	3	3	3

(2) 教學方式

- A. 本領域的課程教學活動設計，與其他領域橫向關聯甚密，視教材內容與配合學校現有設施、環境、設備，與其他領域共同設計教學活動。
- B. 教學活動設計以解決問題策略為中心，依循—確認問題、蒐集相關資訊、擬訂解決方案、選定並執行解決方案及進行評鑑與改進之程序實施教學。
- C. 以學生為主體引導科學探究，依解決問題流程進行設計與製作專題。
- D. 特別指導相關儀器藥品使用方法和操作安全。
- E. 善用社區、學校資源，協助學生有效率的學習。

(3) 評量原則

- A. 本課程之評量內容應以是否達成課程目標來考量。包括科學知識的認知、探究能力的運用、科學態度等各向度。
- B. 本課程之評量不宜局限於同一種方式。其形式可運用觀察、口頭詢問、實驗報告、成品展示、專案報告、紙筆測驗、操作、設計實驗等多種方式做評量。
- C. 生活科技部份之教學，應以實作過程中有計畫、切實執行和作品之創意、巧妙、完整性等來評量，未必要用紙筆測驗。
- D. 教師於教學後進行教材編選、教學策略運用、班級經營的自我檢核作為改善教學的依據。
- E. 評量方式可採動態評量、檔案評量、實作評量、生態評量與課程本位評量等多元評量的方式，充分瞭解各類特殊需求學生的學習歷程與成效，以做為課程設計及改進教學的參考。

7、教學資源

(1) 學校資源

- A. 本校選用民間出版社出版之教科書，並請各家出版商提供的教具及學具，供老師和

學生平日上課時方便使用。

- B. 本校積極推展資訊融入各科的教學，鼓勵老師利用各家出版社或學校提供之各類多媒體教材，進行生動的教學，以提高學生的學習興趣和教學品質。
- C. 本校有一間自然科專任教室，提供全校自然科教學。

(2)其他：社區資源

- A. 硬體設施：笨港國小風雨教室、永安港、海螺館、新屋綠色隧道。
- B. 人力資源：具特殊專長之家長及社區人士。

8、實施成效分析

(1) 已有之成效：

- A. 自然與生活科技領域之教學，各年級老師均依照課程綱要中素養學習表現之要求，於各年級中完成，並於各年級學期結束前，檢核各階段之學習表現以了解確實完成各項學習表現沒有遺漏。
- B. 本校推動資訊教育，學生從三年級開始接受每週一節的電腦課程，因此本校學生對上網查資料，文書處理、試算表、影像、圖片的處理，以及網頁製作方面，均有良好表現。
- C. 領域課程小組持續運作、規劃、實施並檢討各項行事劃。

(2)預估效益：

- A. 依據教育部課程綱要中學習表現之要求，加上本校教師之教學經驗和專長，對於本學習領域之教學，應能達成課程目標無虞，同時也能培養學生具有相應程度的科學素養。
- B. 從長期的經驗看，本校透過探索科學家辦理課外活動延伸學習觸角，對於學生學習科學的興趣應有正面的效益，期許在科學展覽等相關競賽方面亦可以有更好的表現，亦是學校特色及發展的重要方向。

9、本校自 108 學年度起逐年實施十二年國民基本教育，112 學年度一至五年級課程依據十二年國民基本教育綱要實施；六年級依據九年一貫課程綱要實施。

10、本計劃應經課程發展委員會審查通過後始得實施，修正時亦同。

【附件】各年級領域學習課程計畫如下：

三年級教學團隊

桃園市學年新屋區笨港國民小學 112 學年度【自然科學領域】課程計畫			
每週節數	3 節	設計者	三年級教學團隊
核心素養	A 自主行動	<ul style="list-style-type: none"> ■ A1 身心素質與自我精進、■ A2 系統思考與解決問題 ■ A3 規劃執行與創新應變 	
	B 溝通互動	<ul style="list-style-type: none"> ■ B1 符號運用與溝通表達、■ B2 科技資訊與媒體素養 ■ B3 藝術涵養與美感素養 	
	C 社會參與	<ul style="list-style-type: none"> ■ C1 道德實踐與公民意識、■ C2 人際關係與團隊合作 □ C3 多元文化與國際理解 	
課程理念	<ol style="list-style-type: none"> 1.發揚十二年國教總綱的精神，及《十二年國教自然科學領域課綱》與《自然科學領域課程手冊》所揭櫫的要點。 2.站在九年一貫課綱的基礎上，精進轉化到十二年國教課綱的精神與內涵。 3.符合大部分學生該學的、能學的內容為主，搭配延伸學習的教材為輔。 4.以課綱的學習內容為主要架構，搭配學習表現為輔，同時透過課綱所揭示的內容，作為縱向核心素養的連結。 5.在課綱跨領域(科)、大概念及議題融入的課程統整發展揭示下，在學習活動中同時關注跨領域(科)，以及議題融入的可能，提供整冊相關跨科大概念的統整，建立學生橫向統整的核心素養。 6.以「生活進、生活出」的探究與實作策略為主，在課綱的課程目標下選擇學生將要探究的新經驗，並且依照貼近學生生活情境脈絡下組織這些新經驗。 7.激發學生探究自然的好奇心與興趣，讓每一位學生都能快樂學自然。當學生喜歡上自然課時，才能有主動學習的意願進而提升學習效果。 8.兼顧科學探究方法與態度的學習，在相關的探究活動中編輯一致性的探究方法體例，讓學生不斷經歷科學家探究自然的方法(找到問題：察覺現象、提出問題；規畫：預測或假設、計畫(實驗設計或觀察規畫)、觀察或實驗操作；傳達：討論、結論)，並依照學習階段與先備經驗增減探究方法的細緻性，期待學生養成如科學家探究自然現象的精神與態度，建立終身學習的科學素養。 9.關注實驗室內外的安全教育、實驗或觀察記錄的技巧、科普閱讀能力的養成、性平議題的檢視，增進學生全方位科學素養的養成。 		
學習重點	學習表現	<ul style="list-style-type: none"> ah-II-1 透過各種感官了解生活週遭事物的屬性。 ah-II-2 透過有系統的分類與表達方式，與他人溝通自己的想法與發現。 ai-II-1 保持對自然現象的好奇心，透過不斷的探尋和提問，常會有新發現。 ai-II-2 透過探討自然與物質世界的規律性，感受發現的樂趣。 ai-II-3 透過動手實作，享受以成品來表現自己構想的樂趣。 	

		<p>an-II-1 體會科學的探索都是由問題開始。</p> <p>pa-II-1 能運用簡單分類、製作圖表等方法，整理已有的資訊或數據。</p> <p>pa-II-2 能從得到的資訊或數據，形成解釋、得到解答、解決問題。並能將自己的探究結果和他人的結果(例如：來自老師)相比較，檢查是否相近。</p> <p>pa-II-2 能從得到的資訊或數據，形成解釋、得到解答、解決問題。並能將自己的探究結果和他人的結果(例如：來自老師)相比較，檢查是否相近。</p> <p>pc-II-1 能專注聆聽同學報告，提出疑問或意見。並能對探究方法、過程或結果，進行檢討。</p> <p>pc-II-2 能利用較簡單形式的口語、文字、或圖畫等，表達探究之過程、發現。</p> <p>pe-II-1 能了解一個因素改變可能造成的影響，進而預測活動的大致結果。在教師或教科書的指導或說明下，能了解探究的計畫。</p> <p>pe-II-2 能正確安全操作適合學習階段的物品、器材儀器、科技設備及資源，並能觀測和記錄。</p> <p>po-II-1 能從日常經驗、學習活動、自然環境，進行觀察，進而能察覺問題。</p> <p>po-II-2 能依據觀察、蒐集資料、閱讀、思考、討論等，提出問題。</p> <p>tc-II-1 能簡單分辨或分類所觀察到的自然科學現象。</p> <p>ti-II-1 能在指導下觀察日常生活現象的規律性，並運用想像力與好奇心，了解及描述自然環境的現象。</p> <p>tm-II-1 能經由觀察自然界現象之間的關係，理解簡單的概念模型，進而與其生活經驗連結。</p> <p>tr-II-1 能知道觀察、記錄所得自然現象的結果是有其原因的，並依據習得的知識，說明自己的想法。</p>
	學習內容	<p>INa-II-1 自然界(包含生物與非生物)是由不同物質所組成。</p> <p>INa-II-2 在地球上，物質具有重量，佔有體積。</p> <p>INa-II-3 物質各有其特性，並可以依其特性與用途進行分類。</p> <p>INa-II-4 物質的形態會因溫度的不同而改變。</p> <p>INa-II-5 太陽照射、物質燃燒和摩擦等可以使溫度升高，運用測量的方法可知溫度高低。</p> <p>INa-II-7 生物需要能量(養分)、陽光、空氣、水和土壤，維持生命、生長與活動。</p> <p>INb-II-1 物質或物體各有不同的功能或用途。</p> <p>INb-II-2 物質性質上的差異性可用來區分或分離物質。</p> <p>INb-II-4 生物體的構造與功能是互相配合的。</p> <p>INb-II-5 常見動物的外部形態主要分為頭、軀幹和肢，但不同類別動物之各部位特徵和名稱有差異。</p> <p>INb-II-6 常見植物的外部形態主要由根、莖、葉、花、果實及種子所組成。</p> <p>INb-II-7 動植物體的外部形態和內部構造，與其生長、行為、繁衍後代和適應環境有關。</p> <p>INc-II-1 使用工具或自訂參考標準可量度與比較。</p> <p>INc-II-2 生活中常見的測量單位與度量。</p>

	<p>INc-II-3 力的表示法，包括大小、方向與作用點等。</p> <p>INc-II-5 水和空氣可以傳送動力讓物體移動。</p> <p>INc-II-6 水有三態變化及毛細現象。</p> <p>INc-II-7 利用適當的工具觀察不同大小、距離位置的物體。</p> <p>INd-II-1 當受外在因素作用時，物質或自然現象可能會改變。改變有些較快、有些較慢；有些可以回復，有些則不能。</p> <p>INd-II-2 物質或自然現象的改變情形，可以運用測量的工具和方法得知。</p> <p>INd-II-3 生物從出生、成長到死亡有一定的壽命，透過生殖繁衍下一代。</p> <p>INd-II-4 空氣流動產生風。</p> <p>INd-II-6 一年四季氣溫會有所變化，天氣也會有所不同。氣象報告可以讓我們知道天氣的可能變化。</p> <p>INd-II-7 天氣預報常用雨量、溫度、風向、風速等資料來表達天氣狀態，這些資料可以使用適當儀器測得。</p> <p>INd-II-8 力有各種不同的形式。</p> <p>INd-II-9 施力可能會使物體改變運動情形或形狀；當物體受力變形時，有的可恢復原狀，有的不能恢復原狀。</p> <p>INe-II-1 自然界的物體、生物、環境間常會相互影響。</p> <p>INe-II-2 溫度會影響物質在水中溶解的程度（定性）及物質燃燒、生鏽、發酵等現象。</p> <p>INe-II-3 有些物質溶於水中，有些物質不容易溶於水中。</p> <p>INe-II-4 常見食物的酸鹼性有時可利用氣味、觸覺、味覺簡單區分，花卉、菜葉會因接觸到酸鹼而改變顏色。</p> <p>INe-II-7 磁鐵具有兩極，同極相斥，異極相吸；磁鐵會吸引含鐵的物體。磁力強弱可由吸起含鐵物質數量多寡得知。</p> <p>INe-II-10 動物的感覺器官接受外界刺激會引起生理和行為反應。</p> <p>INe-II-11 環境的變化會影響植物生長。</p> <p>INf-II-3 自然的規律與變化對人類生活應用與美感的啟發。</p> <p>INf-II-4 季節的變化與人類生活的關係。</p> <p>INf-II-7 水與空氣汙染會對生物產生影響。</p> <p>INg-II-1 自然環境中有許多資源。人類生存與生活需依賴自然環境中的各種資源，但自然資源都是有限的，需要珍惜使用。</p>
課程架構表	課程架構表：

自然 3 上

第一單元
多采多姿的
植物

- 活動一植物是什麼
- 活動二植物如何獲取陽光和水
- 活動三花、果實和種子有什麼功能

第二單元
生活中的力

- 活動一力的現象有哪些
- 活動二磁力有什麼特性
- 活動三還有什麼不一樣的力

第三單元
奇妙的空氣

- 活動一空氣在哪裡
- 活動二空氣還有什麼特性
- 活動三乾淨空氣重要嗎

第四單元
廚房裡的科學

- 活動一如何辨認廚房中的材料
- 活動二怎麼辨認水溶液的酸鹼
- 活動三如何利用材料特性辨識材料

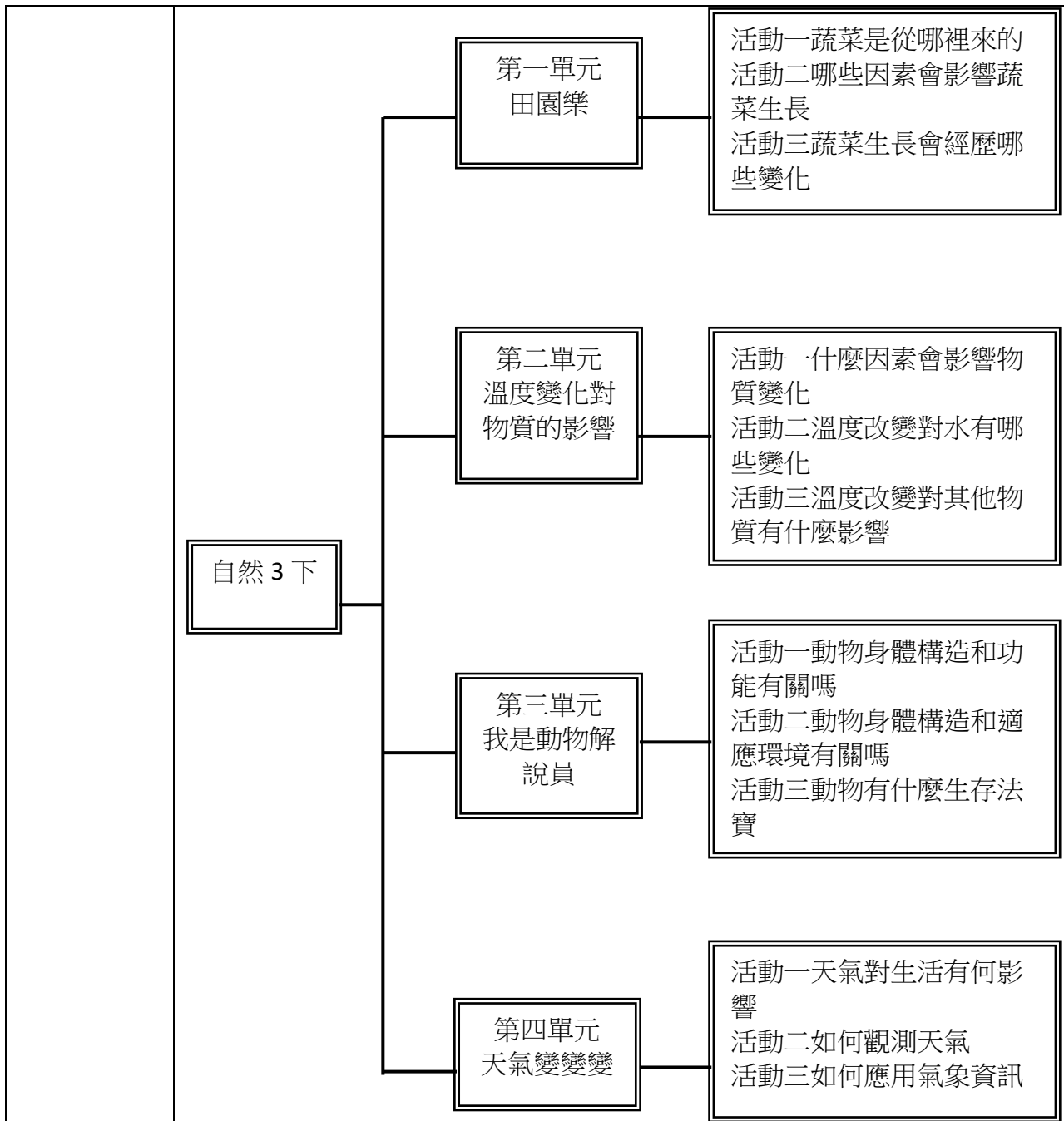

<p>融入之議題</p>	<p>【戶外教育】</p> <p>戶 E1 善用教室外、戶外及校外教學，認識生活環境（自然或人為）。</p> <p>戶 E2 豐富自身與環境的互動經驗，培養對生活環境的覺知與敏感，體驗與珍惜環境的好。</p> <p>戶 E3 善用五官的感知，培養眼、耳、鼻、舌、觸覺及心靈對環境感受的能力。</p> <p>戶 E4 覺知自身的生活方式會對自然環境產生影響與衝擊。</p> <p>【生命教育】</p> <p>生 E4 觀察日常生活中生老病死的現象，思考生命的價值。</p> <p>【生涯規劃教育】</p> <p>涯 E12 學習解決問題與做決定的能力。</p> <p>【安全教育】</p> <p>安 E1 了解安全教育。</p>
--------------	---

	<p>安 E4 探討日常生活應該注意的安全。</p> <p>【性別平等教育】</p> <p>性 E3 覺察性別角色的刻板印象，了解家庭、學校與職業的分工，不應受性別的限制。</p> <p>【法治教育】</p> <p>法 E4 參與規則的制定並遵守之。</p> <p>【品德教育】</p> <p>品 E3 溝通合作與和諧人際關係。</p> <p>品 E4 生命倫理的意涵、重要原則、以及生與死的道德議題。</p> <p>品 EJU1 尊重生命。</p> <p>【科技教育】</p> <p>科 E4 體會動手實作的樂趣，並養成正向的科技態度。</p> <p>科 E9 具備與他人團隊合作的能力。</p> <p>【海洋教育】</p> <p>海 E10 認識水與海洋的特性及其與生活的應用。</p> <p>【能源教育】</p> <p>能 E8 於家庭、校園生活實踐節能減碳的行動。</p> <p>【國際教育】</p> <p>國 E4 認識全球化與相關重要議題。</p> <p>【資訊教育】</p> <p>資 E2 使用資訊科技解決生活中簡單的問題。</p> <p>資 E9 利用資訊科技分享學習資源與心得。</p> <p>資 E11 建立康健的數位使用習慣與態度。</p> <p>【閱讀素養教育】</p> <p>閱 E1 認識一般生活情境中需要使用的，以及學習學科基礎知識所應具備的字詞彙。</p> <p>閱 E4 中高年級後需發展長篇文本的閱讀理解能力。</p> <p>閱 E12 培養喜愛閱讀的態度。</p> <p>【環境教育】</p> <p>環 E1 參與戶外學習與自然體驗，覺知自然環境的美、平衡、與完整性。</p> <p>環 E2 覺知生物生命的美與價值，關懷動、植物的生命。</p> <p>環 E3 了解人與自然和諧共生，進而保護重要棲地。</p> <p>環 E4 覺知經濟發展與工業發展對環境的衝擊。</p> <p>環 E5 覺知人類的生活型態對其他生物與生態系的衝擊。</p> <p>環 E8 認識天氣的溫度、雨量要素與覺察氣候的趨勢及極端氣候的現象。</p> <p>環 E16 了解物質循環與資源回收利用的原理。</p>
學習目標	<p>三上：</p> <ol style="list-style-type: none"> 藉由觀察與討論了解生物與非生物、動物與植物的差異，並認識植物身體各部位的構造，以及察覺各部位具有不同的外形特徵和功能，最後認識植物與我們人類及大自然其他物中的關係密切。 藉由生活情境中察覺物體受力所產生的各種變化，以及如何表示力的大小、方向和作用點，再實際操作了解磁力具有強弱，以及磁鐵具有相吸、

	<p>相斥的特性，最後認識生活中不同形式的力，並知道水除了具有浮力，還能傳送動力。</p> <p>3. 藉由情境引導、觀察與實驗，知道空氣無所不在、占有空間、沒有固定形狀、流動形成風、可以被壓縮等特性與生活應用，並能利用空氣的特性設計玩具，最後知道乾淨對生物的重要性，能在生活中實踐維護空氣清新的做法。</p> <p>4. 藉由觀察知道物質各有特性，例如顏色、是否能溶於水中等，並透過實驗察覺物質溶解的量是有限的，提高溫度可以讓溶解量增加，以及某些花卉、菜葉會因接觸到不同酸鹼的溶液而改變顏色，最後能利用物質的不同特性，來區分出不同的物質。</p> <p>三下：</p> <p>1. 藉由觀察與查資料等方式，選擇適合種植的蔬菜，並指導學生蔬菜種植的相關規畫與準備工作。同時，引導學生設計蔬菜成長紀錄表，持續記錄蔬菜成長的變化。</p> <p>2. 藉由實驗察覺水有融化、蒸發、凝固、凝結、三態等性質，並了解熱對物質的影響有些可復原、有些不可復原。</p> <p>3. 簡單的將動物的身體分成頭、軀幹和附肢，再藉由觀察了解動物身體構造與功能互相配合的關係，並察覺動物的生存和保護自己的方式，最後培養愛護動物的觀念並落實行動。</p> <p>4. 藉由觀察、測量、記錄、討論和搜集資料等不同的學習方式，善用氣象預報來調整生活作息，培養解讀天氣變化的能力及關懷生活環境的習慣。</p>
<p>教學與評量 說明</p>	<p>一、教材編選與資源(教科書版本、相關資源)</p> <p>(一) 教材編選</p> <p>康軒版國小自然科學 3 上</p> <p>1. 王美鳳 (民 104)。校園：107 種校園生物的奧祕。人人出版社。</p> <p>2. 沈再木 (民 105)。觀賞植物 (上)。東大出版社。</p> <p>3. 向日葵工作室/著 (貝爾達譯) (民 106)。10 萬個小知識：植物好奧妙。人類文化。</p> <p>4. 陳俊雄、高瑞卿 (民 108)。臺灣行道樹圖鑑 (從葉形、花色、樹形輕鬆辨識全臺 110 種常見行道樹)。貓頭鷹出版社。</p> <p>5. 行政院農業委員會特有生物研究保育中心：http://www.tesri.gov.tw/</p> <p>6. 臺北植物園：http://tpbg.tfri.gov.tw/</p> <p>7. 宋道樹 (民 104)。科學神探 2：磁力與磁場。廣東新世紀出版社。</p> <p>8. Storya./著 (徐月珠譯) (民 104)。科學實驗王 31：電磁鐵與發電機。三采文化。</p> <p>9. David A. Adler/著 (張東君譯) (民 108)。物理好好玩 1：好玩的密度：能漂浮和不能漂浮的物體。字畝文化。</p> <p>10. David A. Adler/著 (張東君譯) (民 108)。物理好好玩 3：好玩的磁性：相吸或相斥。字畝文化。</p>

11. 國立自然科學博物館 <https://www.nmns.edu.tw/>
12. 許良榮等 (民 105)。玩出創意：120 個創新科學遊戲。五南出版社。
13. 腦力&創意工作室 (民 105)。全世界優等生都在玩的科學遊戲。老樹創意出版中心。
14. PhilippeNessmann 等/著 (陳蓁美譯) (民 106)。99 個在家玩的科學實驗。聯經出版公司。
15. 陳乃琦 (民 109)。Penny 老師的科學村 2：奇奇的火箭壞掉了 (認識看不見的「空氣」)。快樂文化。
16. RobBeattie、SamPeet 著 (張雅芳譯) (民 109)。STEAM 科學了不起：70 個小孩在家就可以玩的超酷科學遊戲。基峰圖書。
17. 國立臺灣科學教育館：<https://www.ntsec.gov.tw/>
18. 胡志強 (民 103)。奇妙的溶解戰術。化學工業出版社。
19. 山本喜一等 (民 103)。圖解化學。易博士出版社。
20. 柯佩岑等 (民 106)。廚房裡的聰明科學課。木馬文化。
21. Storya./著 (徐月珠譯) (民 106)。科學實驗王 37：溶劑與溶質。三采文化。
22. 辛泰勳/著 (林純慧譯) (民 109)。爆笑科學王(6)：精神做實驗。文華精典。
23. LizHeinecke/著 (信誼編輯部譯) (民 109)。給孩子的廚房實驗室。信誼基金出版社。
24. 國立科學工藝博物館：<https://www.nstm.gov.tw/>

康軒版國小自然科學 3 下

1. 清水晶子/著 (吳佩俞譯) (民 106)。繪圖解說——植物的世界。知己圖書。
2. GerdaMuller/著 (徐麗松譯) (民 107)。水果是怎麼長出來的呢？。水滴文化。
3. 向日葵工作室/著 (貝爾達譯) (民 106)。10 萬個小知識：植物好奧妙。人類文化。
4. 小紅花童書工作室 (民 108)。兒童百科：植物小百科。人類文化。
5. 行政院農業委員會臺中區農業改良場：
https://www.tdais.gov.tw/show_index.php#!
6. 探究小法寶—小小豆豆用處多：
https://www.eduhk.hk/apfslt/issue_2/si/article5@/a5_1.htm
7. 楊翰宗 (民 104)。水資源小學堂。書泉出版社。
8. 吳立萍 (民 104)。爺爺的魔法書：保護水和土。行政院農業委員會水土保持局。
9. 馬爾科姆·蘿絲/著 (李俊逸譯) (民 105)。水資源大揭秘立體書。小魯文化。
10. 蘇珊·勃舒威/著 (林劭容譯) (民 106)。水的驚奇旅程。韋伯文

化。

11. 水資源生態教育館：<https://feitsui-elc.gov.taipei/cp.aspx?n=5E9@279575E05E2@FB>

12. 臺北自來水園區環境教育中心：
<https://twpeec.water.gov.taipei/Default.aspx>

13. 陳俊中、曹毓倫（民 106）。孩子們的 120 個大疑問：動物篇。世一文化事業股份有限公司。

14. 江伊琪（民 106）。我的小百科：動物圖鑑。小樹苗教育出版社有限公司。

15. 王永慧（民 109）。孩子最好奇十萬個為什麼：動物世界。人類文化。

16. YoyoBooks／著（林漢琳譯）（民 109）。奇妙動物：我的知識百科翻翻書。風車出版社。

17. 特有生物研究保育中心：http://tesri.tesri.gov.tw/show_index.php

18. 臺北市立動物園：<http://www.zoo.gov.taipei/>

19. 臺灣生物多樣性網路：<http://www.tbn.org.tw/>

20. BomBomStory／著（林侑毅譯）（民 105）。漫畫大英百科【生物地科 6】：天氣。三采文化。

21. 向日葵工作室／著（林美惠譯）（民 106）。10 萬個小知識：天氣多變化。人類智庫出版集團。

22. 天氣風險管理開發公司（民 107）。天氣 100 問：最強圖解 X 超酷實驗破解一百個不可思議的氣象祕密。親子天下。

23. CrocodileHouse／著（黃薇嬪譯）（民 107）。天空的繪本：認識天氣與星星。維京出版社。

24. 中央氣象局全球資訊網：<http://www.cwb.gov.tw>

25. 馬爺爺科學園地：<http://www.bud.org.tw/Ma.php>

（二）教材來源

1. 以教育部審定版之教材為主：

年級	出版社	冊數
三年級	康軒	一、二冊

（三）教學資源

1、教科用書及自編教材

2、數位媒材及網路資源

3、圖書館（室）及圖書教室

4、智慧（專科）教室（觸控白板、即時回饋系統）

	<p>二、教學方法</p> <ol style="list-style-type: none"> 1. 以課綱的學習重點作為教材的主要內容及依據。 2. 關注學習表現的習作與課本的定位。 3. 關注跨領域能力的關聯，並適時融入相關議題。 4. 建構學習階段的縱向連貫，例如國小是「定性」的現象觀察為探究主軸，國中才是「定量」的科學實作學習。 5. 注重科學探究與實作活動。 6. 連結生活情境經驗與問題的解決。 7. 關注性別與族群等多元文化觀點。 8. 學校在地文化的彈性融入與學習。 9. 學習活動的多樣性與評量的素養導向發展。 10. 探究活動的真實性與安全性。 11. 科學用語的標準化與一致。 <p>三、教學評量</p> <ol style="list-style-type: none"> 1. 口頭評量 2. 實作評量 3. 觀察紀錄 4. 資料蒐集 5. 小組討論 6. 習作評量
--	---

四年級教學團隊

桃園市學年新屋區笨港國民小學 112 學年度【自然科學領域】課程計畫			
每週節數	3 節	設計者	四年級教學團隊
核心素養	A 自主行動	■ A1 身心素質與自我精進、■ A2 系統思考與解決問題 ■ A3 規劃執行與創新應變	
	B 溝通互動	■ B1 符號運用與溝通表達、■ B2 科技資訊與媒體素養 ■ B3 藝術涵養與美感素養	
	C 社會參與	■ C1 道德實踐與公民意識、■ C2 人際關係與團隊合作 ■ C3 多元文化與國際理解	
課程理念	<ol style="list-style-type: none"> 1. 發揚十二年國教總綱的精神，及《十二年國教自然科學領域課綱》與《自然科學領域課程手冊》所揭櫫的要點。 2. 站在九年一貫課綱的基礎上，精進轉化到十二年國教課綱的精神與內涵。 3. 符合大部分學生該學的、能學的內容為主，搭配延伸學習的教材為輔。 4. 以課綱的學習內容為主要架構，搭配學習表現為輔，同時透過課綱所揭示的內容，作為縱向核心素養的連結。 5. 在課綱跨領域(科)、大概念及議題融入的課程統整發展揭示下，在學習活動中同時關注跨領域(科)，以及議題融入的可能，提供整冊相關跨科大概念的統整，建立學生橫向統整的核心素養。 		

	<p>6.以「生活進、生活出」的探究與實作策略為主，在課綱的課程目標下選擇學生將要探究的新經驗，並且依照貼近學生生活情境脈絡下組織這些新經驗。</p> <p>7.激發學生探究自然的好奇心與興趣，讓每一位學生都能快樂學自然。當學生喜歡上自然課時，才能有主動學習的意願進而提升學習效果。</p> <p>8.兼顧科學探究方法與態度的學習，在相關的探究活動中編輯一致性的探究方法體例，讓學生不斷經歷科學家探究自然的方法(找到問題：察覺現象、提出問題；規畫：預測或假設、計畫(實驗設計或觀察規畫)、觀察或實驗操作；傳達：討論、結論)，並依照學習階段與先備經驗增減探究方法的細緻性，期待學生養成如科學家探究自然現象的精神與態度，建立終身學習的科學素養。</p> <p>9.關注實驗室內外的安全教育、實驗或觀察記錄的技巧、科普閱讀能力的養成、性平議題的檢視，增進學生全方位科學素養的養成。</p>
<p>學習重點</p>	<p>學習表現</p> <p>ah-Ⅱ-1 透過各種感官了解生活週遭事物的屬性。</p> <p>ah-Ⅱ-2 透過有系統的分類與表達方式，與他人溝通自己的想法與發現。</p> <p>ai-Ⅱ-1 保持對自然現象的好奇心，透過不斷的探尋和提問，常會有新發現。</p> <p>ai-Ⅱ-2 透過探討自然與物質世界的規律性，感受發現的樂趣。</p> <p>ai-Ⅱ-3 透過動手實作，享受以成品來表現自己構想的樂趣。</p> <p>an-Ⅱ-1 體會科學的探索都是由問題開始。</p> <p>an-Ⅱ-2 察覺科學家們是利用不同的方式探索自然與物質世界的形式與規律。</p> <p>an-Ⅱ-3 發覺創造和想像是科學的重要元素。</p> <p>pa-Ⅱ-1 能運用簡單分類、製作圖表等方法，整理已有的資訊或數據。</p> <p>pa-Ⅱ-2 能從得到的資訊或數據，形成解釋、得到解答、解決問題。並能將自己的探究結果和他人的結果(例如：來自老師)相比較，檢查是否相近。</p> <p>pa-Ⅱ-2 能從得到的資訊或數據，形成解釋、得到解答、解決問題。並能將自己的探究結果和他人的結果(例如：來自教師)相比較，檢查是否相近。</p> <p>pc-Ⅱ-1 能專注聆聽同學報告，提出疑問或意見。並能對探究方法、過程或結果，進行檢討。</p> <p>pc-Ⅱ-2 能利用較簡單形式的口語、文字、或圖畫等，表達探究之過程、發現。</p> <p>pe-Ⅱ-1 能了解一個因素改變可能造成的影響，進而預測活動的大致結果。在教師或教科書的指導或說明下，能了解探究的計畫。</p> <p>pe-Ⅱ-2 能正確安全操作適合學習階段的物品、器材儀器、科技設備及資源，並能觀測和記錄。</p> <p>po-Ⅱ-1 能從日常經驗、學習活動、自然環境，進行觀察，進而能察覺問題。</p> <p>po-Ⅱ-2 能依據觀察、蒐集資料、閱讀、思考、討論等，提出問題。</p> <p>tc-Ⅱ-1 能簡單分辨或分類所觀察到的自然科學現象。</p>

		<p>ti-II-1 能在指導下觀察日常生活現象的規律性，並運用想像力與好奇心，了解及描述自然環境的現象。</p> <p>tm-II-1 能經由觀察自然界現象之間的關係，理解簡單的概念模型，進而與其生活經驗連結。</p> <p>tr-II-1 能知道觀察、記錄所得自然現象的結果是有其原因的，並依據習得的知識，說明自己的想法。</p>
學習內容		<p>INa-II-1 自然界（包含生物與非生物）是由不同物質所組成。</p> <p>INa-II-3 物質各有其特性，並可以依其特性與用途進行分類。</p> <p>INa-II-6 太陽是地球能量的主要來源，提供生物的生長需要，能量可以各種形式呈現。</p> <p>INa-II-7 生物需要能量（養分）、陽光、空氣、水和土壤，維持生命、生長與活動。</p> <p>INa-II-8 日常生活中常用的能源。</p> <p>INb-II-1 物質或物體各有不同的功能或用途。</p> <p>INb-II-3 虹吸現象可用來將容器中的水吸出；連通管可測水平。</p> <p>INb-II-5 常見動物的外部形態主要分為頭、軀幹和肢，但不同類別動物之各部位特徵和名稱有差異。</p> <p>INb-II-7 動植物體的外部形態和內部構造，與其生長、行為、繁衍後代和適應環境有關。</p> <p>INc-II-4 方向、距離可用以表示物體位置。</p> <p>INc-II-6 水有三態變化及毛細現象。</p> <p>INc-II-7 利用適當的工具觀察不同大小、距離位置的物體。</p> <p>INc-II-8 不同的環境有不同的生物生存。</p> <p>INc-II-9 地表具有岩石、砂、土壤等不同環境，各有特徵，可以分辨。</p> <p>INc-II-10 天空中天體有東升西落的現象，月亮有盈虧的變化，星星則是有些亮有些暗。</p> <p>INd-II-2 物質或自然現象的改變情形，可以運用測量的工具和方法得知。</p> <p>INd-II-3 生物從出生、成長到死亡有一定的壽命，透過生殖繁衍下一代。</p> <p>INd-II-5 自然環境中有砂石及土壤，會因水流、風而發生改變。</p> <p>INe-II-1 自然界的物體、生物、環境間常會相互影響。</p> <p>INe-II-5 生活周遭有各種的聲音；物體振動會產生聲音，聲音可以透過固體、液體、氣體傳播。不同的動物會發出不同的聲音，並且作為溝通的方式。</p> <p>INe-II-6 光線以直線前進，反射時有一定的方向。</p> <p>INe-II-8 物質可分為電的良導體和不良導體，將電池用電線或良導體接成通路，可使燈泡發光、馬達轉動。</p> <p>INe-II-9 電池或燈泡可以有串聯和並聯的接法，不同的接法會產生不同的效果。</p> <p>INf-II-1 日常生活中常見的科技產品。</p> <p>INf-II-2 不同的環境影響人類食物的種類、來源與飲食習慣。</p> <p>INf-II-3 自然的規律與變化對人類生活應用與美感的啟發。</p> <p>INf-II-5 人類活動對環境造成影響。</p>

	<p>INf-II-6 地震會造成嚴重的災害，平常的準備與防震能降低損害。</p> <p>INf-II-7 水與空氣污染會對生物產生影響。</p> <p>INg-II-1 自然環境中有許多資源。人類生存與生活需依賴自然環境中的各種資源，但自然資源都是有限的，需要珍惜使用。</p> <p>INg-II-2 地球資源永續可結合日常生活中低碳與節水方法做起。</p> <p>INg-II-3 可利用垃圾減量、資源回收、節約能源等方法來保護環境。</p>
--	--

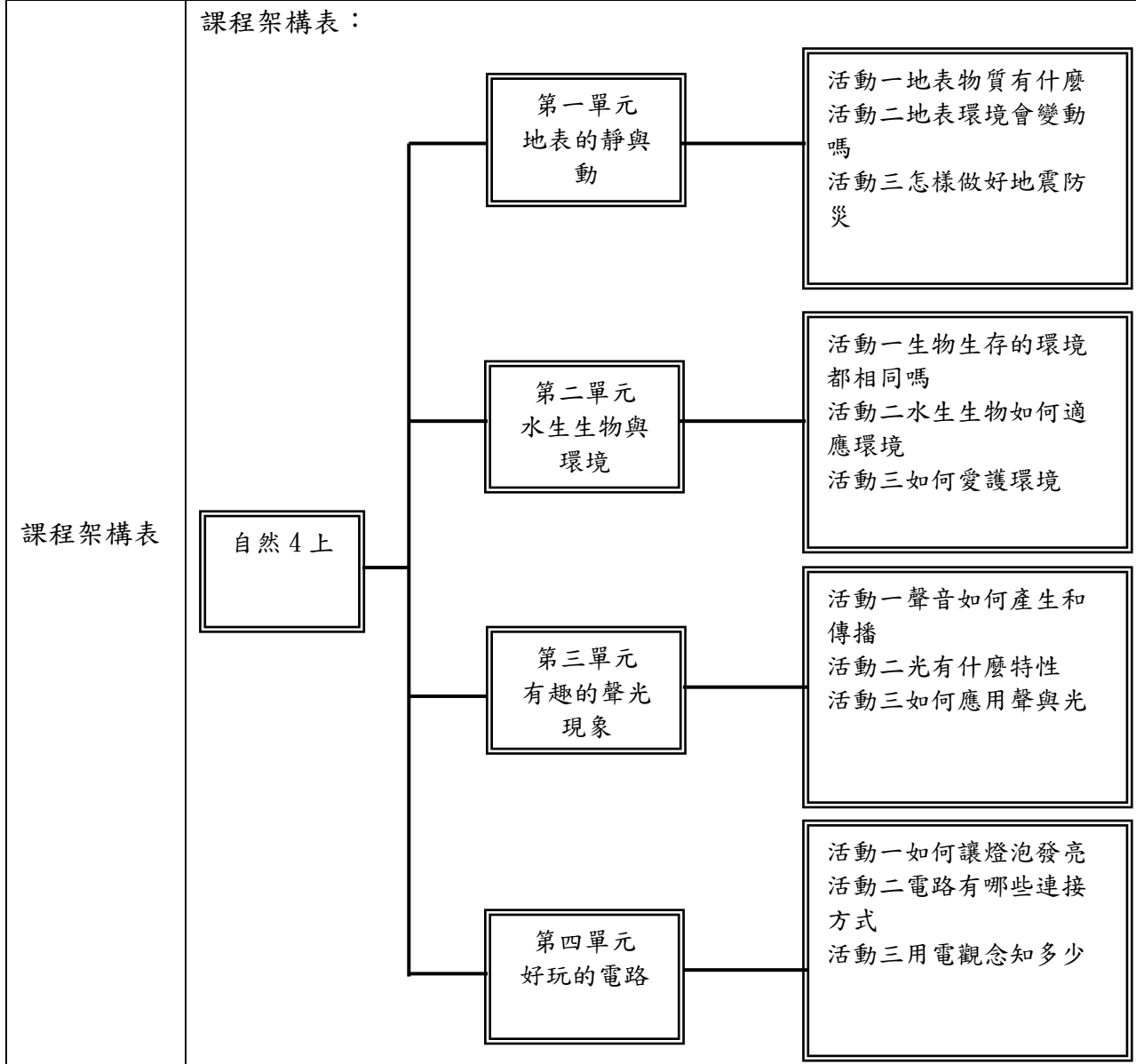

	<pre> graph LR A[自然 4 下] --- B[第一單元 白天和夜晚的天空] A --- C[第二單元 水的移動] A --- D[第三單元 昆蟲大解密] A --- E[第四單元 自然資源與利用] B --- B1[活動一 日夜景象有什麼不同] B --- B2[活動二 一天中太陽的位置會改變嗎] B --- B3[活動三 月亮每天都在變嗎] C --- C1[活動一 毛細現象有什麼特性] C --- C2[活動二 虹吸現象有什麼特性] C --- C3[活動三 連通管原理有什麼特性] D --- D1[活動一 昆蟲在哪裡] D --- D2[活動二 昆蟲如何成長變化] D --- D3[活動三 昆蟲重要嗎] E --- E1[活動一 能量重要嗎] E --- E2[活動二 如何運用自然資源] E --- E3[活動三 開發自然資源會有什麼影響] </pre>
<p>融入之議題</p>	<p>【人權教育】</p> <p>人 E5 欣賞、包容個別差異並尊重自己與他人的權利。</p> <p>【戶外教育】</p> <p>戶 E1 善用教室外、戶外及校外教學，認識生活環境（自然或人為）。</p> <p>戶 E2 豐富自身與環境的互動經驗，培養對生活環境的覺知與敏感，體驗與珍惜環境的好。</p> <p>戶 E3 善用五官的感知，培養眼、耳、鼻、舌、觸覺及心靈對環境感受的能力。</p> <p>戶 E4 覺知自身的生活方式會對自然環境產生影響與衝擊。</p> <p>【生命教育】</p> <p>生 E4 觀察日常生活中生老病死的現象，思考生命的價值。</p> <p>生 E6 從日常生活中培養道德感以及美感，練習做出道德判斷以及審美判斷，分辨事實和價值的不同。</p> <p>【生涯規劃教育】</p> <p>涯 E12 學習解決問題與做決定的能力。</p> <p>【安全教育】</p> <p>安 E1 了解安全教育。</p> <p>安 E4 探討日常生活應該注意的安全。</p>

【防災教育】

防 E1 災害的種類包含洪水、颱風、土石流、乾旱...

防 E1 災害的種類包含洪水、颱風、土石流、乾旱...

防 E2 臺灣地理位置、地質狀況、與生態環境與災害緊密相關。

防 E5 不同災害發生時的適當避難行為。

【性別平等教育】

性 E3 覺察性別角色的刻板印象，了解家庭、學校與職業的分工，不應受性別的限制。

【法治教育】

法 E4 參與規則的制定並遵守之。

【品德教育】

品 E4 生命倫理的意涵、重要原則、以及生與死的道德議題。

品 EJU1 尊重生命。

【科技教育】

科 E1 了解平日常見科技產品的用途與運作方式。

科 E4 體會動手實作的樂趣，並養成正向的科技態度。

科 E9 具備與他人團隊合作的能力。

【海洋教育】

海 E1 喜歡親水活動，重視水域安全。

海 E11 認識海洋生物與生態。

海 E14 了解海水中含有鹽等成份，體認海洋資源與生活的關聯性。

海 E15 認識家鄉常見的河流與海洋資源，並珍惜自然資源。

海 E16 認識家鄉的水域或海洋的汙染、過漁等環境問題。

海 E4 認識家鄉或鄰近的水域環境與產業。

【能源教育】

能 E1 認識並了解能源與日常生活的關聯。

能 E2 了解節約能源的重要。

能 E3 認識能源的種類與形式。

能 E4 了解能源的日常應用。

能 E5 認識能源於生活中的使用與安全。

能 E7 蒐集相關資料、與他人討論、分析、分享能源議題。

能 E8 於家庭、校園生活實踐節能減碳的行動。

【國際教育】

國 E4 認識全球化與相關重要議題。

【資訊教育】

資 E11 建立康健的數位使用習慣與態度。

資 E2 使用資訊科技解決生活中簡單的問題。

資 E9 利用資訊科技分享學習資源與心得。

【閱讀素養教育】

閱 E1 認識一般生活情境中需要使用的，以及學習學科基礎知識所應具備的字詞彙。

閱 E12 培養喜愛閱讀的態度。

	<p>閱 E4 中高年級後需發展長篇文本的閱讀理解能力。</p> <p>【環境教育】</p> <p>環 E1 參與戶外學習與自然體驗，覺知自然環境的美、平衡、與完整性。</p> <p>環 E12 養成對災害的警覺心及敏感度，對災害有基本的了解，並能避免災害的發生。</p> <p>環 E14 覺知人類生存與發展需要利用能源及資源，學習在生活中直接利用自然能源或自然形式的物質。</p> <p>環 E15 覺知能資源過度利用會導致環境汙染與資源耗竭的問題。</p> <p>環 E16 了解物質循環與資源回收利用的原理。</p> <p>環 E17 養成日常生活節約用水、用電、物質的行為，減少資源的消耗。</p> <p>環 E2 覺知生物生命的美與價值，關懷動、植物的生命。</p> <p>環 E3 了解人與自然和諧共生，進而保護重要棲地。</p> <p>環 E4 覺知經濟發展與工業發展對環境的衝擊。</p> <p>環 E5 覺知人類的生活型態對其他生物與生態系的衝擊。</p> <p>環 E6 覺知人類過度的物質需求會對未來世代造成衝擊。</p>
學習目標	<p>四上：</p> <ol style="list-style-type: none"> 藉由觀察與討論了解組成地表環境的物質及它們之間的差異，並觀察改變地表環境的現象，最後認識地震對地表與我們生活的影響，做好防災準備。 藉由觀察與記錄認識生物生存環境的差異，再針對水域環境中的各種水生植物、動物做觀察，了解牠們適應水域環境的方式，並察覺環境提供豐富的資源，進一步培養愛護水域環境的觀念並落實行動。 藉由觀察、測量、記錄、討論和搜集資料等不同的學習方式，察覺物體振動產生聲音的特性與聲音的傳播方式，再觀察生活中光的現象，了解光的直線行進、反射等特性，最後結合聲與光的特性製作玩具並認識生活中的應用。 藉由觀察與查資料等方式，認識電路組成的元件與物品的導電性，再實際操作了解電池與燈泡串聯、並聯對於電路中燈泡亮度的影響，並認識小馬達的连接方式與應用，最後思考生活中的電能來源與用電安全行為。 <p>四下：</p> <ol style="list-style-type: none"> 察覺天體運行的規律性，藉由觀測位置變化，了解日與月在天空中東升西落的現象；長時間觀察月相，了解一個月的時間循環。 察覺處處可見的毛細現象、虹吸現象和連通管原理等水的移動現象，並做有系統的探索，以了解所應用的科學原理，以及在生活中各種應用。 了解昆蟲在外觀上有哪些具體的細部特徵、習性、一生在不同階段的變化及行為。最後舉生活中昆蟲的相關例子，加深認識昆蟲對其他生物和環境具有極其重要的地位。 了解介紹提供能量的自然資源、提供物質的自然資源與使用資源的負面衝擊，最後察覺如何身體力行，降低這些負面衝擊。
教學與評量說明	<p>一、教材編選與資源(教科書版本、相關資源)</p> <p>(一)教材編選</p> <p>康軒國小自然科學 4 上</p>

1. 目代邦康、笹岡美穗 (王姮婕譯) (民 107)。一看就懂！有趣的地層學。臺灣東販。
2. 黃美傳 (民 107)。一看就懂臺灣地理。遠足文化。
3. 林書帆、黃家俊、邱彥瑜、李玟萱、王梵 (民 108)。地震：火環帶上的臺灣。春山出版。
4. 徐珮馨 (民 109)。臺灣地形全知道。世一文化。
5. 潘昌志 (民 109)。地震 100 問：最強圖解× 超酷實驗 破解一百個不可思議的地科祕密。親子天下。
6. 內政部消防防災館：<https://www.tfdp.com.tw/cht/index.php>
7. 行政院農業委員會林務局 (民 102)。森林溪流魚類及共棲物種。農業林務局。
8. 張崑雄 (民 103)。看見臺灣的海洋世界。臺北市：文經出版社。
9. 詹見平 (民 104)。野塘：122 種野塘生物的奧祕。新北市：人人出版。
10. 詹見平 (民 104)。溪流：120 種溪流生物的奧祕。新北市：人人出版。
11. 申慧媛 (民 108)。給小學生的環境自然課 (鄭筱穎譯)。臺北市：采實文化。
12. 行政院農委會特有生物研究保育中心：<https://tesri.gov.tw/>
13. 吳彩環 (民 103)。百變博士 1—變化萬千的光。晨星出版社。
14. BomBom Stoty (許葳譯) (民 105)。漫畫大英百科 (物理化學 2)：光與聲音。三采文化。
15. 新田英雄 (衛宮絃譯) (民 105)。世界第一簡單——物理光、聲、波篇。世茂出版社。
16. John Powell (柴婉玲、全通翻譯社譯) (民 107)。好音樂的科學。大寫出版。
17. Trevor Cox (楊惠君譯) (民 107)。聲音的奇妙旅程。馬可李羅文化。
18. 國立臺灣科學教育館：<https://www.ntsec.gov.tw/>
19. 五十嵐博一 (衛宮絃譯) (民 106)。世界第一簡單電力設備。世茂出版。
20. 日本學研編輯部 (宋碧華譯) (民 106)。自由研究：太陽能電池大調查。遠流出版社。
21. 市村均、學研 PLUS (李彥樺譯) (民 107)。中小學生必讀科學常備用書：NEW 全彩圖解觀念生物、地球科學、化學、物理。小熊出版。
22. 姚荏富、胡妙芬、LIS 科學教材研發團隊 (民 108)。科學史上最有趣的 20 堂化學課。親子天下。
23. 廖進德 (民 109)。阿德老師的科學教室套書。財團法人信誼基金會信誼出版社。
24. 國立自然科學博物館：<https://www.nmns.edu.tw/>
康軒國小自然科學 4 下
1. Patrick Moore、Chris North (鍾沛君譯) (民 102)。仰望夜空：全世界最想

- 知道的 362 個宇宙奧秘。貓頭鷹出版社。
2. Royal Observatory Greenwich、Radmila Topalovic、Tom Kerss (李明芝譯) (民 109)。觀星：跟著英國格林威治皇家天文臺看星星。五南出版。
 3. Alexandra Loske、Robert Massey (林潔盈譯) (民 109)。Moon 月亮：藝術、科學、文化，從精彩故事與超過 170 幅珍貴影像認識人類唯一登陸的外星球。積木出版。
 4. 渡部潤一 (張資敏譯) (民 109)。趣味宇宙。晨星出版。
 5. 侯東政 (民 109)。0 負擔天文課：輕薄短小的 109 堂課，變身一日太空人。清文華泉事業有限公司。
 6. James R. Hansen (林曉欽譯) (民 110)。登月先鋒：尼爾·阿姆斯壯的一生。啟明出版。
 7. 林根幹 (民 101)。急速上手科學魔術。青鳥文化。
 8. 許良榮 (民 105)。玩出創意：120 個創新科學遊戲。五南文化。
 9. Bom Bom Story (徐月珠譯) (民 106)。漫畫大英百科 (物理化學 5)：水。三采文化。
 10. 陳乃綺 (民 109)。Penny 教師的科學村 1：外星人學畫畫 (認識千變萬化的「水」)。快樂文化。
 11. 羅伯·比提、山姆·匹特 (張雅芳譯) (民 109)。STEAM 科學了不起：70 個小孩在家就可以玩的超酷科學遊戲。碁峰資訊出版。
 12. 黃仕傑 (民 101)。昆蟲臉書。遠見天下文化出版股份有限公司。
 13. Jean-Henri Casimir Fabre (張力譯)。昆蟲記：宏觀微小世界 (民 103)。五南圖書。
 14. Darlyne Murawski, Nancy Honovich (陸維濃譯)。國家地理終極昆蟲百科 (民 103)。大石國際文化。
 15. 廖智安 (民 103)。昆蟲，就該這樣養！【陸棲篇】。晨星出版。
 16. 林義祥 (民 104)。嘎嘎教師的昆蟲觀察記。晨星出版。
 17. 丸山宗利 (民 105)。昆蟲真不可思議：比人類世界還精采的蟲兒日常生活 (游韻馨譯)。晨星出版。
 18. 張永仁 (民 106)。烈嶼昆蟲生物資源。內政部營建署金門國家公園管理處。
 19. 黃仕傑 (民 109)。甲蟲日記簿 2：熱血阿傑的觀察與繁殖飼養筆記。紅樹林出版社。
 20. 林義翔 (民 110)。昆蟲小百科。世一出版社。
 21. 奧本大三郎 (民 110)。我的第一套法布爾教師的昆蟲教室。小天下出版社。
 22. FRANCOIS MICHEL (陳秋玲譯) (民 94)。能源停看聽。鄉宇文化。
 23. 達芬妮·高達 (陳郁雯譯) (民 107)。【我的 60 個趣味大發現 4】能源保衛站。小光點出版社。
 24. 菲利浦·邦廷 (謝維玲譯) (民 109)。呼叫！地球需要你。水滴文化。
 25. 哈瑞特·羅素 (柯倩華譯) (民 109)。能源好朋友。小天下出版社。

- 26.蜜雪兒·洛德（褚士瑩譯）（民 109）。我們製造的垃圾。小熊出版社。
 27.克里斯·巴特華斯（黃聿君譯）（民 109）。我家能源從哪兒來。三民。
 28.王革華、艾德生（民 110）。新能源概論。五南。

（二）教材來源

- 1.以教育部審定版之教材為主：

年級	出版社	冊數
四年級	康軒	三、四冊

（三）教學資源

- 1、教科用書及自編教材
- 2、數位媒材及網路資源
- 3、圖書館（室）及圖書教室
- 4、智慧（專科）教室（觸控白板、即時回饋系統）

二、教學方法

- 1.以課綱的學習重點作為教材的主要內容及依據。
- 2.關注學習表現的習作與課本的定位。
- 3.關注跨領域能力的關聯，並適時融入相關議題。
- 4.建構學習階段的縱向連貫，例如國小是「定性」的現象觀察為探究主軸，國中才是「定量」的科學實作學習。
- 5.注重科學探究與實作活動。
- 6.連結生活情境經驗與問題的解決。
- 7.關注性別與族群等多元文化觀點。
- 8.學校在地文化的彈性融入與學習。
- 9.學習活動的多樣性與評量的素養導向發展。
- 10.探究活動的真實性與安全性。
- 11.科學用語的標準化與一致。

三、教學評量

- 1.實作評量
- 2.發表評量
- 3.習作評量
- 4.口頭評量

五年級教學團隊

桃園市學年新屋區笨港國民小學 112 學年度【自然科學領域】課程計畫			
每週節數	3 節	設計者	五年級教學團隊
核心素養	A 自主行動	■ A1 身心素質與自我精進、■ A2 系統思考與解決問題 ■ A3 規劃執行與創新應變	
	B 溝通互動	■ B1 符號運用與溝通表達、■ B2 科技資訊與媒體素養	

		<p>■ B3 藝術涵養與美感素養</p>
	C 社會參與	<p>■ C1 道德實踐與公民意識、■ C2 人際關係與團隊合作</p> <p>■ C3 多元文化與國際理解</p>
課程理念	<p>1.發揚十二年國教總綱的精神，及《十二年國教自然科學領域課綱》與《自然科學領域課程手冊》所揭櫫的要點。</p> <p>2.站在九年一貫課綱的基礎上，精進轉化到十二年國教課綱的精神與內涵。</p> <p>3.符合大部分學生該學的、能學的內容為主，搭配延伸學習的教材為輔。</p> <p>4.以課綱的學習內容為主要架構，搭配學習表現為輔，同時透過課綱所揭示的內容，作為縱向核心素養的連結。</p> <p>5.在課綱跨領域（科）、大概念及議題融入的課程統整發展揭示下，在學習活動中同時關注跨領域（科），以及議題融入的可能，提供整冊相關跨科大概念的統整，建立學生橫向統整的核心素養。</p> <p>6.以「生活進、生活出」的探究與實作策略為主，在課綱的課程目標下選擇學生將要探究的新經驗，並且依照貼近學生生活情境脈絡下組織這些新經驗。</p> <p>7.激發學生探究自然的好奇心與興趣，讓每一位學生都能快樂學自然。當學生喜歡上自然課時，才能有主動學習的意願進而提升學習效果。</p> <p>8.兼顧科學探究方法與態度的學習，在相關的探究活動中編輯一致性的探究方法體例，讓學生不斷經歷科學家探究自然的方法（找到問題：察覺現象、提出問題；規畫：預測或假設、計畫（實驗設計或觀察規畫）、觀察或實驗操作；傳達：討論、結論），並依照學習階段與先備經驗增減探究方法的細緻性，期待學生養成如科學家探究自然現象的精神與態度，建立終身學習的科學素養。</p> <p>9.關注實驗室內外的安全教育、實驗或觀察記錄的技巧、科普閱讀能力的養成、性平議題的檢視，增進學生全方位科學素養的養成。</p>	
學習重點	學習表現	<p>ah-III-1 利用科學知識理解日常生活觀察到的現象。</p> <p>ah-III-2 透過科學探究活動解決一部分生活週遭的問題。</p> <p>ai-III-1 透過科學探索了解現象發生的原因或機制，滿足好奇心。</p> <p>ai-III-3 參與合作學習並與同儕有良好的互動經驗，享受學習科學的樂趣。</p> <p>an-III-1 透過科學探究活動，了解科學知識的基礎是來自於真實的經驗和證據。</p> <p>an-III-2 發覺許多科學的主張與結論，會隨著新證據的出現而改變。</p> <p>pa-III-1 能分析比較、製作圖表、運用簡單數學等方法，整理已有的資訊或數據。</p> <p>pa-III-2 能從(所得的)資訊或數據，形成解釋、發現新知、獲知因果關係、解決問題、或是發現新的問題。並能將自己的探究結果和他人的結果(例如：來自同學)比較對照，檢查相近探究是否有相近的結果。</p> <p>pa-III-2 能從(所得的)資訊或數據，形成解釋、發現新知、獲知因果關係、解決問題、或是發現新的問題。並能將自己的探究結果和他人的結果(例如：來自同學)比較對照，檢查相近探究是否有相近的結果。</p> <p>pc-III-1 能理解同學報告，提出合理的疑問或意見。並能對「所訂定的問題」、「探究方法」、「獲得之證據」及「探究之發現」等之間的符應情形，進行檢核並提出優點和弱點。</p>

		<p>pc-III-2 能利用較簡單形式的口語、文字、影像(例如：攝影、錄影)、繪圖或實物、科學名詞、數學公式、模型等，表達探究之過程、發現或成果。</p> <p>pc-III-2 能利用較簡單形式的口語、文字、影像(例如：攝影、錄影)、繪圖或實物、科學名詞、數學公式、模型等，表達探究之過程、發現或成果。</p> <p>pe-III-1 能了解自變項、應變項並預測改變時可能的影響和進行適當次數測試的意義。在教師或教科書的指導或說明下，能了解探究的計畫，並進而能根據問題的特性、資源(設備等)的有無等因素，規劃簡單的探究活動。</p> <p>pe-III-1 能了解自變項、應變項並預測改變時可能的影響和進行適當次數測試的意義。在教師或教科書的指導或說明下，能了解探究的計畫，並進而能根據問題的特性、資源(設備等)的有無等因素，規劃簡單的探究活動。</p> <p>pe-III-2 能正確安全操作適合學習階段的物品、器材儀器、科技設備及資源。能進行客觀的質性觀察或數值量測並詳實記錄。</p> <p>po-III-1 能從學習活動、日常經驗及科技運用、自然環境、書刊及網路媒體等察覺問題。</p> <p>po-III-2 能初步辨別適合科學探究的問題，並能依據觀察、蒐集資料、閱讀、思考、討論等，提出適宜探究之問題。</p> <p>tc-III-1 能就所蒐集的數據或資料，進行簡單的記錄與分類，並依據習得的知識，思考資料的正確性及辨別他人資訊與事實的差異。</p> <p>ti-III-1 能運用好奇心察覺日常生活現象的規律性會因為某些改變而產生差異，並能依據已知的科學知識科學方法想像可能發生的事情，以察覺不同的方法，也常能做出不同的成品。</p> <p>tm-III-1 能經由提問、觀察及實驗等歷程，探索自然界現象之間的關係，建立簡單的概念模型，並理解到有不同模型的存在。</p> <p>tr-III-1 能將自己及他人所觀察、記錄的自然現象與習得的知識互相連結，察覺彼此間的關係，並提出自己的想法及知道與他人的差異。</p>
	學習內容	<p>INa-III-1 物質是由微小的粒子所組成，而且粒子不斷的運動。</p> <p>INa-III-2 物質各有不同性質，有些性質會隨溫度而改變。</p> <p>INa-III-4 空氣由各種不同氣體所組成，空氣具有熱脹冷縮的性質。氣體無一定的形狀與體積。</p> <p>INa-III-8 熱由高溫處往低溫處傳播，傳播的方式有傳導、對流和輻射，生活中可運用不同的方法保溫與散熱。</p> <p>INa-III-9 植物生長所需的養分是經由光合作用從太陽光獲得。</p> <p>INb-III-1 物質有不同的結構與功能。</p> <p>INb-III-2 應用性質的不同可分離物質或鑑別物質。</p> <p>INb-III-3 物質表面的結構與性質不同，其可產生的摩擦力不同；摩擦力會影響物體運動的情形。</p> <p>INb-III-5 生物體是由細胞所組成，具有由細胞、器官到個體等不同層次</p>

的構造。

INb-III-6 動物的形態特徵與行為相關，動物身體的構造不同，有不同的運動方式。

INb-III-7 植物各部位的構造和所具有的功能有關，有些植物產生特化的構造以適應環境。

INc-III-1 生活及探究中常用的測量工具和方法。

INc-III-2 自然界或生活中有趣的最大或最小的事物（量），事物大小宜用適當的單位來表示。

INc-III-3 本量與改變量不同，由兩者的比例可評估變化的程度。

INc-III-4 對相同事物做多次測量，其結果間可能有差異，差異越大表示測量越不精確。

INc-III-5 力的大小可由物體形變或運動狀態的改變程度得知。

INc-III-6 運用時間與距離可描述物體的速度與速度的變化。

INc-III-10 地球是由空氣、陸地、海洋及生存於其中的生物所組成的。

INc-III-11 岩石由礦物組成，岩石和礦物有不同特徵，各有不同用途。

INc-III-13 日出日落時間與位置，在不同季節會不同。

INc-III-14 四季星空會有所不同。

INc-III-15 除了地球外，還有其他行星環繞著太陽運行。

INd-III-1 自然界中存在著各種的穩定狀態；當有新的外加因素時，可能造成改變，再達到新的穩定狀態。

INd-III-2 人類可以控制各種因素來影響物質或自然現象的改變，改變前後的差異可以被觀察，改變的快慢可以被測量與了解。

INd-III-3 地球上的物體（含生物和非生物）均會受地球引力的作用，地球對物體的引力就是物體的重量。

INd-III-4 生物個體間的性狀具有差異性；子代與親代的性狀具有相似性和相異性。

INd-III-5 生物體接受環境刺激會產生適當的反應，並自動調節生理作用以維持恆定。

INd-III-8 土壤是由岩石風化成的碎屑及生物遺骸所組成。化石是地層中古代生物的遺骸。

INd-III-9 流水、風和波浪對砂石和土壤產生侵蝕、風化、搬運及堆積等作用，河流是改變地表最重要的力量。

INd-III-10 流水及生物活動，對地表的改變會產生不同的影響。

INd-III-13 施力可使物體的運動速度改變，物體受多個力的作用，仍可能保持平衡靜止不動，物體不接觸也可以有力的作用。

INe-III-2 物質的形態與性質可因燃燒、生鏽、發酵、酸鹼作用等而改變或形成新物質，這些改變有些會和溫度、水、空氣、光等有關。改變要能發生，常需要具備一些條件。

INe-III-3 燃燒是物質與氧劇烈作用的現象，燃燒必須同時具備可燃物、助燃物，並達到燃點等三個要素。

INe-III-6 聲音有大小、高低與音色等不同性質，生活中聲音有樂音與噪音之分，噪音可以防治。

INe-III-7 陽光是由不同色光組成。

INe-III-8 光會有折射現象，放大鏡可聚光和成像。

INe-III-11 動物有覓食、生殖、保護、訊息傳遞以及社會性的行為。

INe-III-12 生物的分布和習性，會受環境因素的影響；環境改變也會影

	<p>響生存於其中的生物種類。</p> <p>INf-III-1 世界與本地不同性別科學家的事蹟與貢獻。</p> <p>INf-III-3 自然界生物的特徵與原理在人類生活上的應用。</p> <p>INf-III-4 人類日常生活中所依賴的經濟動植物及栽培養殖的方法。</p> <p>INf-III-5 臺灣的主要天然災害之認識及防災避難。</p> <p>INg-III-1 自然景觀和環境一旦被改變或破壞，極難恢復。</p>
--	---

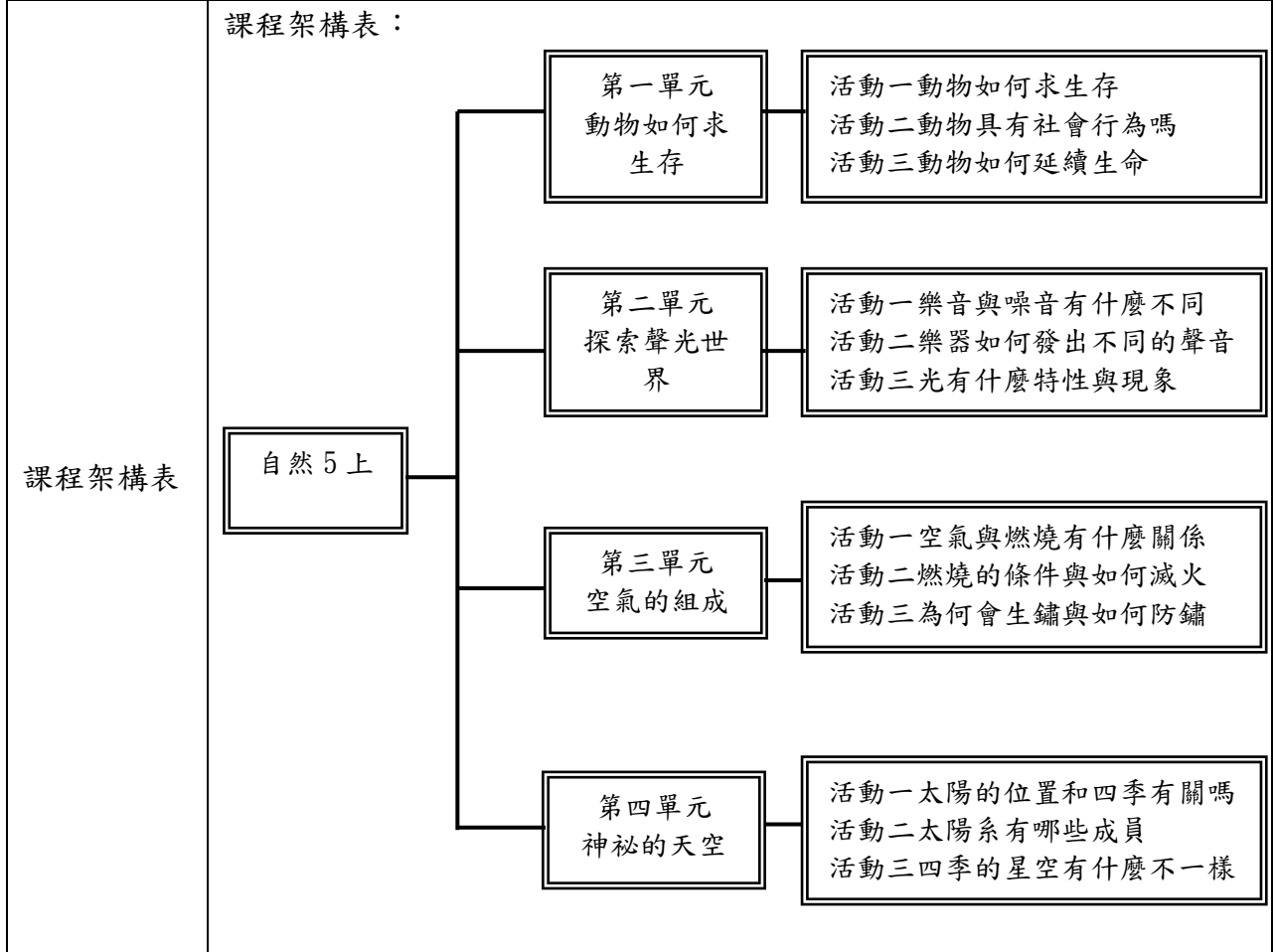

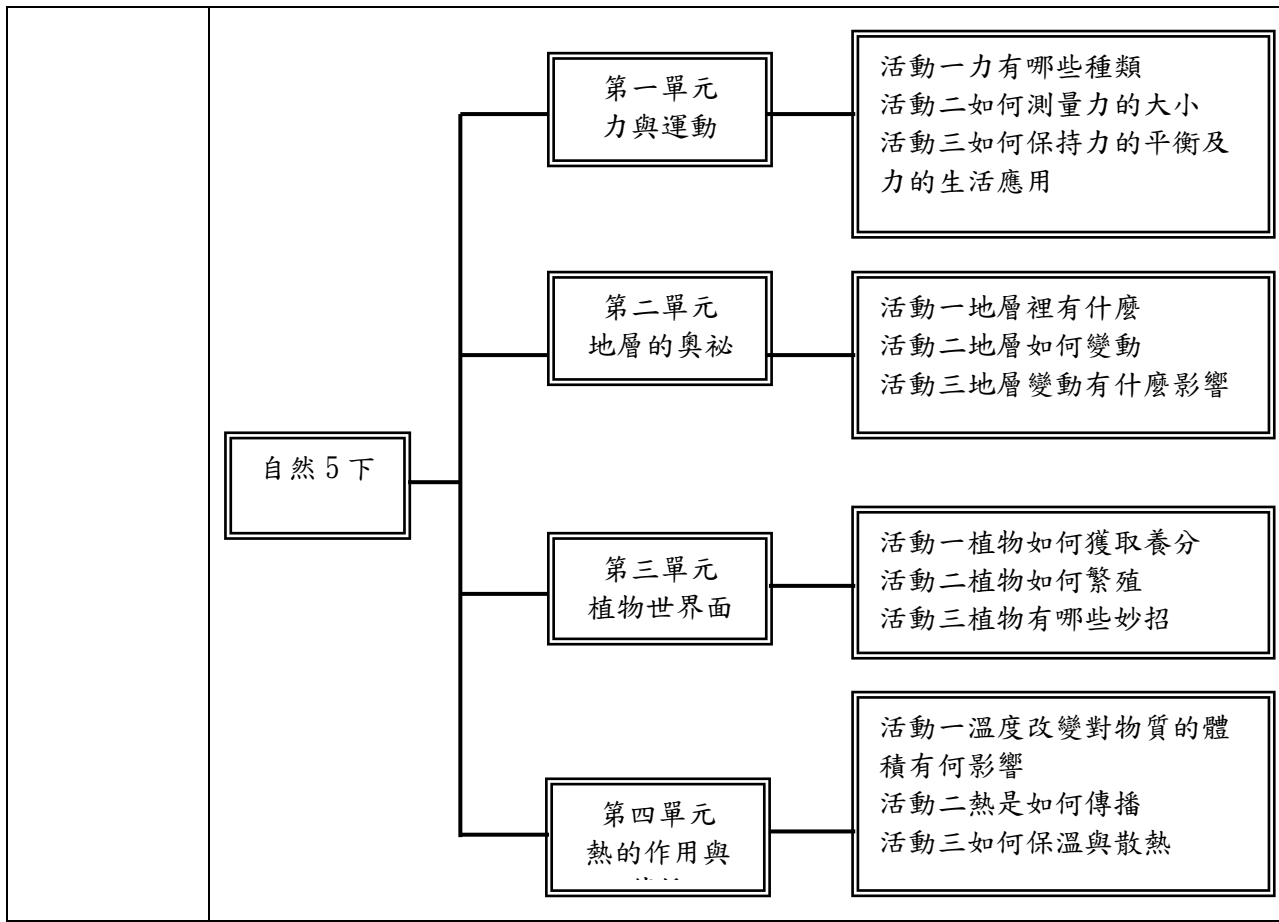

融入之議題

- 【人權教育】
- 人 E5 欣賞、包容個別差異並尊重自己與他人的權利。
- 【戶外教育】
- 戶 E1 善用教室外、戶外及校外教學，認識生活環境（自然或人為）。
- 戶 E2 豐富自身與環境的互動經驗，培養對生活環境的覺知與敏感，體驗與珍惜環境的好。
- 戶 E3 善用五官的感知，培養眼、耳、鼻、舌、觸覺及心靈對環境感受的能力。
- 戶 E4 覺知自身的生活方式會對自然環境產生影響與衝擊。
- 【生命教育】
- 生 E6 從日常生活中培養道德感以及美感，練習做出道德判斷以及審美判斷，分辨事實和價值的不同。
- 【生涯規劃教育】
- 涯 E12 學習解決問題與做決定的能力。
- 【多元文化教育】
- 多 E3 認識不同的文化概念，如族群、階級、性別、宗教等。
- 【安全教育】
- 安 E1 了解安全教育。
- 安 E4 探討日常生活應該注意的安全。
- 【防災教育】
- 防 E1 災害的種類包含洪水、颱風、土石流、乾旱……。
- 防 E2 臺灣地理位置、地質狀況、與生態環境與災害緊密相關。

	<p>防 E5 不同災害發生時的適當避難行為。</p> <p>【性別平等教育】</p> <p>性 E3 覺察性別角色的刻板印象，了解家庭、學校與職業的分工，不應受性別的限制。</p> <p>【法治教育】</p> <p>法 E4 參與規則的制定並遵守之。</p> <p>【品德教育】</p> <p>品 EJU1 尊重生命。</p> <p>【科技教育】</p> <p>科 E1 了解平日常見科技產品的用途與運作方式。</p> <p>科 E4 體會動手實作的樂趣，並養成正向的科技態度。</p> <p>科 E5 繪製簡單草圖以呈現設計構想。</p> <p>科 E9 具備與他人團隊合作的能力。</p> <p>【海洋教育】</p> <p>海 E10 認識水與海洋的特性及其與生活的應用。</p> <p>【能源教育】</p> <p>能 E7 蒐集相關資料、與他人討論、分析、分享能源議題。</p> <p>【國際教育】</p> <p>國 E4 認識全球化與相關重要議題。</p> <p>國 E5 國際文化的多樣性。</p> <p>【資訊教育】</p> <p>資 E11 建立康健的數位使用習慣與態度。</p> <p>資 E2 使用資訊科技解決生活中簡單的問題。</p> <p>【閱讀素養教育】</p> <p>閱 E1 認識一般生活情境中需要使用的，以及學習學科基礎知識所應具備的字詞彙。</p> <p>閱 E12 培養喜愛閱讀的態度。</p> <p>閱 E4 中高年級後需發展長篇文本的閱讀理解能力。</p> <p>閱 E5 發展檢索資訊、獲得資訊、整合資訊的數位閱讀能力。</p> <p>【環境教育】</p> <p>環 E1 參與戶外學習與自然體驗，覺知自然環境的美、平衡、與完整性。</p> <p>環 E12 養成對災害的警覺心及敏感度，對災害有基本的了解，並能避免災害的發生。</p> <p>環 E14 覺知人類生存與發展需要利用能源及資源，學習在生活中直接利用自然能源或自然形式的物質。</p> <p>環 E17 養成日常生活節約用水、用電、物質的行為，減少資源的消耗。</p> <p>環 E2 覺知生物生命的美與價值，關懷動、植物的生命。</p> <p>環 E3 了解人與自然和諧共生，進而保護重要棲地。</p> <p>環 E4 覺知經濟發展與工業發展對環境的衝擊。</p>
學習目標	<p>五上：</p> <p>1. 認識動物的身體構造、行為與覓食及適應環境的關係，再觀察動物的自我保護方法及社會行為，了解動物的繁殖行為及方式，最後覺察動物間的性狀具有差異，子代與親代的性狀具有相似性和相異性。</p>

	<p>2. 認識生活環境的噪音與樂音，知道減少噪音的方法，再藉由觀察各種樂器的發聲原理，覺察聲音三要素，進一步製作簡易樂器，最後觀察光會有折射現象，了解放大鏡可以聚光和成像，覺察陽光是由不同色光所組成。</p> <p>3. 藉由觀察燃燒的現象，了解燃燒需要氧氣，透過查找資料，知道空氣的成分和特性，並了解燃燒三要素，認識預防火災及滅火的方法，最後認識造成鐵生鏽的因素，了解鐵生鏽需要水和氧氣。</p> <p>4. 藉由觀察太陽察覺不同季節太陽位置的變化，再了解太陽是恆星，且太陽系是由太陽和八大行星所組成，最後知道星星的位置會隨著時間、季節有規律的變化，進一步了解北極星幾乎固定不動，利用北斗七星和仙后座可以尋找北極星。</p> <p>五下：</p> <p>1. 從生活中察覺接觸力與超距力作用的特性，並能設計圖表，分析並預測力的大小與物體形狀變化、運動快慢的關係。</p> <p>2. 了解地層的構成、礦物的不同特徵與應用，認識常見的地層變動現象與背後可能的自然作用，知道地表環境變動可能造成災害，懂得做好防災準備。</p> <p>3. 認識植物身體各部位的構造、功能及適應環境的方式，察覺植物有趣的特性以及對人類生活的影響。</p> <p>4. 知道物質受熱後體積可能會改變，並認識熱的傳播方式、日常生活中有些物品或方法可以達到保溫或散熱的效果。</p>
<p>教學與評量 說明</p>	<p>一、教材編選與資源(教科書版本、相關資源)</p> <p>(一) 教材編選</p> <p>康軒版國小自然 5 上</p> <p>1. Martin Knowelden (錢艾譯) (民 103)。放走刺蝟的 8000 個理由：動物求生的機密策略。大石國際文化。</p> <p>2. Julia Rothman (王翎譯) (民 105)。自然解剖書：關於地球上各種有趣的大自然現象。遠流出版。</p> <p>3. Katie Scott、Jenny Broom (王心瑩譯) (民 105)。動物博物館。大家出版。</p> <p>4. Richard Dawkins (趙淑妙譯) (民 107)。自私的基因。天下文化。</p> <p>5. Steve Parker (郭品纖譯) (民 107)。人體百科：最全面的人體導覽書。楓書坊文化。</p> <p>6. Konrad Lorenz (游復熙譯) (民 108)。所羅門王的指環：與蟲魚鳥獸親密對話。天下文化。</p> <p>7. 廣澤瑞子 (林姿妘譯) (民 108)。趣味生物。晨星出版。</p> <p>8. 模王高手擬態生物圖鑑編輯部 (蔣詩綺譯) (民 108)。模王高手擬態生物圖鑑：動物在哪裡？絕對難倒你！83 種擬態生物大集合。瑞昇文化。</p> <p>9. Marc Martin (鄭珮綺譯) (民 110)。動物偽裝大師：是誰躲在裡面？。上誼文化。</p>

10. 邢豔編著 (民 100)。有關物理的 100 個常識。驛站文化。
11. 山田弘 (顏誠廷譯) (民 103)。圖解物理學。易博士出版社。
12. JohnPowell (柴婉玲、全通翻譯社譯) (民 107)。好音樂的科學。大寫出版。
13. TrevorCox (楊惠君譯) (民 107)。聲音的奇妙旅程。馬可孛羅文化。
14. 早稻田大學本庄高等學院實驗開發班 (陳朕疆譯) (民 108)。比教科書有趣的 14 個科學實驗 II：滿足好奇心！開拓新視界！。臺灣東販。
15. 國立清華大學 (民 109)。吉娃斯愛科學 2：光的折射。三采文化。
16. HarrietBlackford (郭雅欣譯) (民 111)。彩虹是什麼？。快樂文化。
17. 110 年度全國住宅火災統計分析報告。
18. 倪簡白譯 (民 101)。法拉第的蠟燭科學。臺北市：臺灣商務印書館。
19. 高士峯、沈哲平 (民 105)。防災救命：地震、火災、颱風都不怕！新北市：光現出版。
20. 研プラス (李彥樺譯) (民 107)。中小學生必讀科學常備用書 3：NEW 全彩圖解觀念化學。小熊出版。
21. 尾嶋好美 (陳政疆譯) (民 110)。放學後的理科教室：33 個在家就能做的小實驗，玩出理科力！。世茂出版社。
22. 交通部中央氣象局 (民 112)。天文日曆、天文百問、氣象天文常識。
23. 日本 NewtonPress (黃經良譯) (民 110)。太陽系大圖鑑：伽利略科學大圖鑑 6。人人出版。
24. 臺北市立天文科學教育館編輯 (民 112)。2023 天文年鑑。
25. 臺北市立天文科學教育館編輯 (民 111)。2022 天文觀測特刊。

康軒版國小自然 5 下

1. 羅維理 (民 105)。七堂簡單物理課 (張明哲、倪安宇譯)。天下文化。
2. 小峯龍男 (民 105)。3 小時讀通牛頓力學 (龔恬永譯)。世茂出版。
3. 桑子研 (民 106)。3 小時讀通基礎物理：力學篇 (李漢庭譯)。世茂出版。
4. 市村均、學研 PLUS (李彥樺譯) (民 107)。中小學生必讀科學常備用書：NEW 全彩圖解觀念生物、地球科學、化學、物理。小熊出版。
5. 莎拉·赫頓 (民 107)。酷物理：給孩子的神奇物理知識 (郭雅欣譯)。遠流出版。
6. 唐·雷蒙斯 (民 108)。用塗鴉學物理：從 51 張手繪理解 2600 年重要物理大發現 (王文生譯)。商周出版。
7. 胡妙芬、LIS 科學教材研發團隊 (民 108)。科學史上最有趣的 20 堂物理課 (上)。親子天下。
8. 廖進德 (民 109)。阿德老師的科學教室套書。財團法人信誼基金會信誼出版社。
9. DamaraStrong、HelenBrown (民 111)。全腦開發遊戲書：有趣的科學 (楊雪倫譯)。五南書局。

10. 呂特根、塔布克、塔沙 (王季蘭、蔡菁芳、黃靜雅、范賢娟譯) (民 107)。觀念地球科學 1~4 套書。天下文化。
11. 目代邦康、笹岡美穗 (王姮婕譯) (民 107)。一看就懂！有趣的地層學。臺灣東販。
12. 黃美傳 (民 107)。一看就懂臺灣地理。遠足文化。
13. 林書帆、黃家俊、邱彥瑜、李玟萱、王梵 (民 108)。地震：火環帶上的臺灣。春山出版。
14. 申東京 (尹嘉玄譯) (民 108)。地震跑跑跑?! 從為什麼到怎麼辦，安全避難小百科 (小野人 STEAM 繪萌館系列 2)。野人文化。
15. 徐珮馨 (民 109)。臺灣地形全知道。世一文化。
16. 潘昌志 (民 109)。地震 100 問：最強圖解 X 超酷實驗破解一百個不可思議的地科祕密。親子天下。
17. Gomdorico (徐月珠譯) (民 101)。科學實驗王 18 植物的器官。三采出版社。
18. 彭鏡毅 (民 101)。植物學百科圖典。貓頭鷹出版社股份有限公司。
19. 黃麗錦 (民 101)。野花 999。天下遠見出版股份有限公司。
20. 賴麗娟 (民 101)。臺灣野果觀賞情報。晨星出版股份有限公司。
21. 我愛科學編委會 (民 102)。我愛科學：植物世界。幼福出版社。
22. 花草遊戲編輯部 (民 103)。365 天種花寶典。麥浩斯出版。
23. 克萊兒·沃克·萊斯利 (洪慈敏譯) (民 105)。孩子的自然觀察筆記。采實文化。
24. 克萊兒·沃克·萊斯利 (吳國慶譯) (民 105)。天天都是自然課。電腦人文化。
25. 凱西·威利斯 (周沛郁譯) (民 106)。植物博物館。大家出版。
26. 張碧員 (民 107)。賞葉：葉知識百科&葉形圖鑑。商周出版。
27. Gomdorico. (民 99)。科學實驗王 10—熱能的流動 (徐月珠譯)。三采文化。
28. StudioAnimal (民 100)。科學料理王 2—地下廚房的魔鬼訓練 (徐月珠譯)。三采文化。
29. 胡凡勳、盧鴻華 (民 104)。熱傳遞學。高立圖書。
30. 艾力克斯·弗斯等 (民 106)。小小科學人：100 科學大發現 (張容瑛譯)。小天下。
31. 克萊夫·吉福德、安娜·維特曼 (民 106)。原來科普這麼有趣 (陳偉民、畢馨云譯)。小天下。
32. Paul G. Hewitt (民 107)。觀念物理 3：物質三態·熱學 (師明睿譯)。天下文化。
33. 東方編輯小組 (民 109)。光音熱大魔術。臺灣東方。
34. OmBooks 出版 (民 109)。天天在家玩科學 (許良榮、蕭秀姍、黎敏中譯)。商周出版。

(二) 教材來源

1.以教育部審定版之教材為主：

年級	出版社	冊數
五年級	康軒	五、六冊

(三) 教學資源

- 1、教科用書及自編教材
- 2、數位媒材及網路資源
- 3、圖書館(室)及圖書教室
- 4、智慧(專科)教室(觸控白板、即時回饋系統)

二、教學方法

1. 以課綱的學習重點作為教材的主要內容及依據。
2. 關注學習表現的習作與課本的定位。
3. 關注跨領域能力的關聯，並適時融入相關議題。
4. 建構學習階段的縱向連貫，例如國小是「定性」的現象觀察為探究主軸，國中才是「定量」的科學實作學習。
5. 注重科學探究與實作活動。
6. 連結生活情境經驗與問題的解決。
7. 關注性別與族群等多元文化觀點。
8. 學校在地文化的彈性融入與學習。
9. 學習活動的多樣性與評量的素養導向發展。
10. 探究活動的真實性與安全性。
11. 科學用語的標準化與一致。

三、教學評量

- 1.實作評量
- 2.發表評量
- 3.習作評量
- 4.口頭評量

六年級教學團隊

桃園市學年新屋區笨港國民小學 112 學年度【自然科學領域】課程計畫			
每週節數	3 節	設計者	六年級教學團隊
核心素養	A 自主行動	■ A1 身心素質與自我精進、■ A2 系統思考與解決問題 ■ A3 規劃執行與創新應變	
	B 溝通互動	■ B1 符號運用與溝通表達、■ B2 科技資訊與媒體素養 ■ B3 藝術涵養與美感素養	
	C 社會參與	■ C1 道德實踐與公民意識、■ C2 人際關係與團隊合作 ■ C3 多元文化與國際理解	

<p>課程理念</p>	<p>本課程注重培養國民能面對資訊爆炸、科技發達、社會快速變遷的新世代；具備人文情懷、生活能力、民主素養、本土與國際意識；並能將所學的科學與科技的探究方法及基本知能應用於當前及未來的生活。</p> <ol style="list-style-type: none"> 1.以兒童為中心的學習活動。 2.符合兒童經驗與認知。 3.促進兒童思考智能。 4.強調解決問題的能力。 5.多元學習的活動設計。 6.科學與生活結合。 	
<p>學習重點</p>	<p>學習表現</p>	<p>ah-II-1 透過各種感官了解生活週遭事物的屬性。</p> <p>ah-II-2 透過有系統的分類與表達方式，與他人溝通自己的想法與發現。</p> <p>ai-II-1 保持對自然現象的好奇心，透過不斷的探尋和提問，常會有新發現。</p> <p>ai-II-2 透過探討自然與物質世界的規律性，感受發現的樂趣。</p> <p>ai-II-3 透過動手實作，享受以成品來表現自己構想的樂趣。</p> <p>an-II-1 體會科學的探索都是由問題開始。</p> <p>an-II-2 察覺科學家們是利用不同的方式探索自然與物質世界的形式與規律。</p> <p>an-II-3 發覺創造和想像是科學的重要元素。</p> <p>pa-II-1 能運用簡單分類、製作圖表等方法，整理已有的資訊或數據。</p> <p>pa-II-2 能從得到的資訊或數據，形成解釋、得到解答、解決問題。並能將自己的探究結果和他人的結果（例如：來自老師）相比較，檢查是否相近。</p> <p>pa-II-2 能從得到的資訊或數據，形成解釋、得到解答、解決問題。並能將自己的探究結果和他人的結果(例如：來自教師)相比較，檢查是否相近。</p> <p>pc-II-1 能專注聆聽同學報告，提出疑問或意見。並能對探究方法、過程或結果，進行檢討。</p> <p>pc-II-2 能利用較簡單形式的口語、文字、或圖畫等，表達探究之過程、發現。</p> <p>pe-II-1 能了解一個因素改變可能造成的影響，進而預測活動的大致結果。在教師或教科書的指導或說明下，能了解探究的計畫。</p> <p>pe-II-2 能正確安全操作適合學習階段的物品、器材儀器、科技設備及資源，並能觀測和記錄。</p> <p>po-II-1 能從日常經驗、學習活動、自然環境，進行觀察，進而能察覺問題。</p> <p>po-II-2 能依據觀察、蒐集資料、閱讀、思考、討論等，提出問題。</p> <p>tc-II-1 能簡單分辨或分類所觀察到的自然科學現象。</p> <p>ti-II-1 能在指導下觀察日常生活現象的規律性，並運用想像力與好奇</p>

		<p>心，了解及描述自然環境的現象。</p> <p>tm-II-1 能經由觀察自然界現象之間的關係，理解簡單的概念模型，進而與其生活經驗連結。</p> <p>tr-II-1 能知道觀察、記錄所得自然現象的結果是有其原因的，並依據習得的知識，說明自己的想法。</p>
學習內容		<p>INa-II-1 自然界（包含生物與非生物）是由不同物質所組成。</p> <p>INa-II-3 物質各有其特性，並可以依其特性與用途進行分類。</p> <p>INa-II-6 太陽是地球能量的主要來源，提供生物的生長需要，能量可以各種形式呈現。</p> <p>INa-II-7 生物需要能量（養分）、陽光、空氣、水和土壤，維持生命、生長與活動。</p> <p>INa-II-8 日常生活中常用的能源。</p> <p>INb-II-1 物質或物體各有不同的功能或用途。</p> <p>INb-II-3 虹吸現象可用來將容器中的水吸出；連通管可測水平。</p> <p>INb-II-5 常見動物的外部形態主要分為頭、軀幹和肢，但不同類別動物之各部位特徵和名稱有差異。</p> <p>INb-II-7 動植物體的外部形態和內部構造，與其生長、行為、繁衍後代和適應環境有關。</p> <p>INc-II-4 方向、距離可用以表示物體位置。</p> <p>INc-II-6 水有三態變化及毛細現象。</p> <p>INc-II-7 利用適當的工具觀察不同大小、距離位置的物體。</p> <p>INc-II-8 不同的環境有不同的生物生存。</p> <p>INc-II-9 地表具有岩石、砂、土壤等不同環境，各有特徵，可以分辨。</p> <p>INc-II-10 天空中天體有東升西落的現象，月亮有盈虧的變化，星星則是有些亮有些暗。</p> <p>INd-II-2 物質或自然現象的改變情形，可以運用測量的工具和方法得知。</p> <p>INd-II-3 生物從出生、成長到死亡有一定的壽命，透過生殖繁衍下一代。</p> <p>INd-II-5 自然環境中有砂石及土壤，會因水流、風而發生改變。</p> <p>INe-II-1 自然界的物體、生物、環境間常會相互影響。</p> <p>INe-II-5 生活周遭有各種的聲音；物體振動會產生聲音，聲音可以透過固體、液體、氣體傳播。不同的動物會發出不同的聲音，並且作為溝通的方式。</p> <p>INe-II-6 光線以直線前進，反射時有一定的方向。</p> <p>INe-II-8 物質可分為電的良導體和不良導體，將電池用電線或良導體接成通路，可使燈泡發光、馬達轉動。</p> <p>INe-II-9 電池或燈泡可以有串聯和並聯的接法，不同的接法會產生不同的效果。</p> <p>INf-II-1 日常生活中常見的科技產品。</p> <p>INf-II-2 不同的環境影響人類食物的種類、來源與飲食習慣。</p> <p>INf-II-3 自然的規律與變化對人類生活應用與美感的啟發。</p> <p>INf-II-5 人類活動對環境造成影響。</p> <p>INf-II-6 地震會造成嚴重的災害，平時的準備與防震能降低損害。</p>

INf-II-7 水與空氣汙染會對生物產生影響。

INg-II-1 自然環境中有許多資源。人類生存與生活需依賴自然環境中的各種資源，但自然資源都是有限的，需要珍惜使用。

INg-II-2 地球資源永續可結合日常生活中低碳與節水方法做起。

INg-II-3 可利用垃圾減量、資源回收、節約能源等方法來保護環境。

課程架構表：

課程架構表

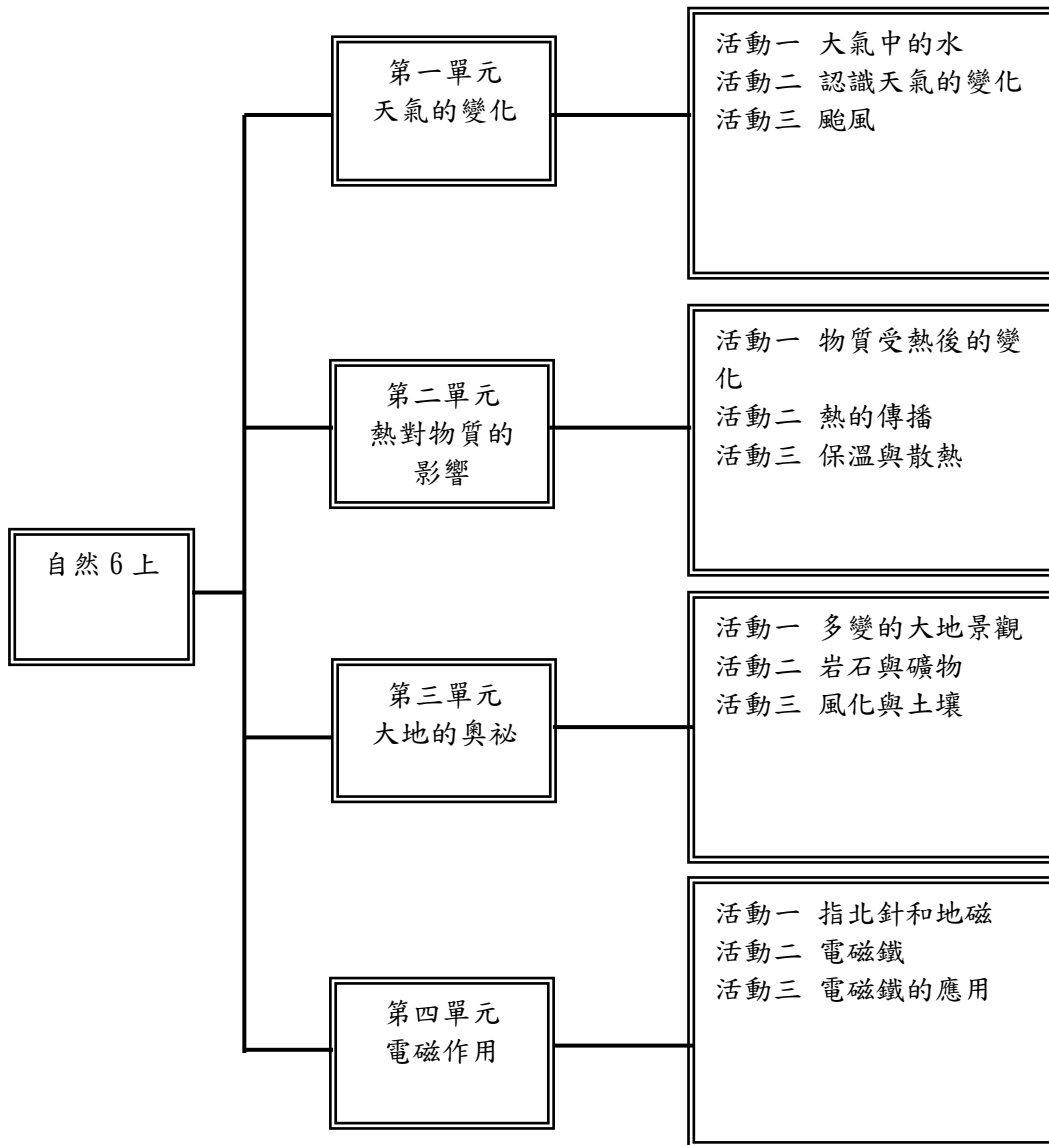

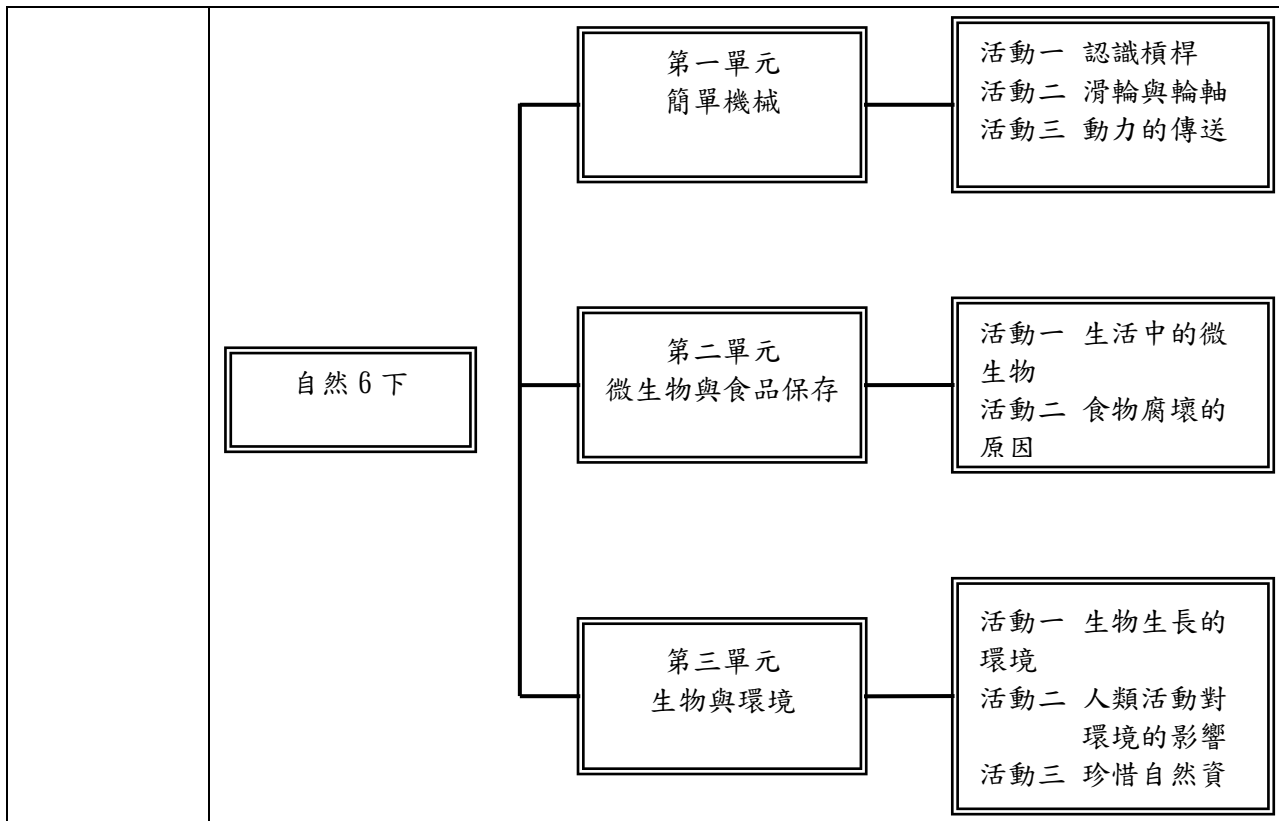

融入之議題

【性別平等教育】

- 性 E1 認識生理性別、傾向性別特質與認同的多元面貌。
- 性 E2 覺知身體意象對身心的影響。
- 性 E3 覺察性別角色的刻板印象，了解家庭、學校與職業的分工，不應受性別的限制。
- 性 E6 了解圖像、語言與文字的性別意涵，使用性別平等的語言與文字進行溝通。

【人權教育】

- 人 E3 了解每個人需求的不同，並討論與遵守團體的規則。
- 人 E4 表達自己對一個美好世界的想法，並聆聽他人的想法。
- 人 E5 欣賞、包容個別差異並尊重自己與他人的權利。
- 人 E6 覺察個人的偏見，並避免歧視行為的產生。

【海洋教育】

- 海 E11 認識海洋生物與態。
- 海 E12 認識海上交通工具和科技發展的關係。

【環境教育】

- 環 E1 參與戶外學習與自然體驗，覺知自然環境的美、平衡、與完整性。
- 環 E2 覺知生物生命的美與價值，關懷動、植物的生命。
- 環 E3 了解人與自然和諧共生，進而保護重要棲地。
- 環 E4 覺知經濟發展與工業發展對環境的衝擊。
- 環 E5 覺知人類的生活型態對其他生物與生態系的衝擊。
- 環 E6 覺知人類過度的物質需求會對未來世代造成衝擊。
- 環 E8 認識天氣的溫度、雨量要素與覺察氣候的趨勢及極端氣候的現象。
- 環 E9 覺知氣候變遷會對生活、社會及環境造成衝擊。
- 環 E10 覺知人類的行為是導致氣候變遷的原因。

	<p>環 E14 覺知人類生存與發展需要利用能源及資源，學習在生活中直接利用自然能源或自然形式的物質。</p> <p>環 E15 覺知能資源過度利用會導致環境汙染與資源耗竭的問題。</p> <p>環 E16 了解物質循環與資源回收利用的原理。</p> <p>環 E17 養成日常生活節約用水、用電、物質的行為，減少資源的消耗。</p>
學習目標	<p>六上：</p> <ol style="list-style-type: none"> 1. 知道溫度能使水的形態發生改變，是形成雲、霧、雨、雪、露、霜的成因。 2. 知道水循環的途徑。 3. 認識衛星雲圖及地面天氣圖，並學習解讀圖上的訊息。 4. 認識梅雨和颱風的天氣現象，蒐集資料觀察一個颱風的興衰。 5. 養成關心天氣變化的習慣及解讀天氣資訊的能力。 6. 觀察發現熱會使物體溫度改變，並進一步發現有些物質受熱後，性質會改變，不可復原，而有些則只是形態改變，性質並沒有改變。 7. 察覺大部分的固體、液體、氣體等物質，受熱後，都會產生熱脹冷縮的現象，並知道熱脹冷縮在生活中的應用。 8. 認識熱在不同物質間會有傳導、對流和輻射三種不同的傳播方式。 9. 認識保溫與散熱的原理與方法。 10. 察覺水流有侵蝕、搬運、堆積等作用，會造成地形地貌的改變。 11. 從實驗與觀察中，發現水流的力量與地形之間的關聯。 12. 知道岩石由礦物所組成，不同的岩石或礦物之間，也具有不同的性質。 13. 察覺岩石會受到陽光、空氣和水的影響，而碎裂成小石頭，最後變成土壤的一部分，就是風化作用。 14. 知道地球是個大磁鐵，認識指北針的指針具有磁性，所以能指出南、北方位。 15. 察覺通電的線圈會產生磁，學習製作電磁鐵。 16. 透過實驗，觀察電磁鐵的磁力大小、磁極方向會改變等現象。 17. 學習利用電磁鐵的特性，製作簡易小馬達。 <p>六下：</p> <ol style="list-style-type: none"> 1. 認識生活中的各種簡單機械原理與作用。 2. 藉由實驗，知道槓桿原理達到省力或使工作方便、省時的效果。 3. 知道滑輪可以改變施力的方向，也可以省力。 4. 知道輪軸可以省力，以及輪軸的應用。 5. 知道齒輪、鏈條和流體如何傳送動力。 6. 察覺微生物對人類生活的影響。 7. 從實驗與觀察中，知道影響微生物生長的因素。 8. 知道可以利用隔絕微生物的生長環境，延長食物的保存期限。 9. 察覺不同的環境中，擁有不同的生物面貌。 10. 了解生物的分布和習性會受到陽光、水分、溫度及食物的影響。 11. 知道人類活動對環境的影響。 12. 知道空氣和水汙染的影響與防治方法，並進一步培養環境保育概念。 13. 認識可再生資源與不可再生資源，並了解自然資源十分有限，進而培養

保護環境的觀念，讓地球上所有生物能永續生存。
14. 認識臺灣的發電能源，並了解各種發電方式各有優缺點，進而培養節約能源的觀念。

教學與評量
說明

一、教材編選與資源(教科書版本、相關資源)

(一) 教材編選

康軒國小自然科學 6 上

1. 林志冠 (民 89)。把氣象帶回家。臺北市：麥田出版社。
2. 任立渝 (民 90)。認識颱風—遠離風災洪害。臺北市：如田傳播有限公司。
3. 新世紀編輯小組主編 (民 80)。基礎化學。新北市：銀河文化。
4. 顧翼東主編 (民 83)。化學辭典。臺北市：建宏出版社。
5. 時代生活 (民 86)。物質與化學。臺北市：時代生活出版公司。
6. 王鑫 (民 88)。臺灣特殊地理景觀。臺北市：行政院文化建設委員會。
7. 孫婉玲 (民 86)。河的旅行。臺北市：親親自然雜誌社。
8. 王國和 (總編) (民 85)。電和磁力。臺北市：理科出版社。
9. 錦繡文化 (民 87)。科學真有趣。新北市：錦繡文化企業。

康軒國小自然科學 6 下

1. 國立編譯館編著 (民 89)：國中理化第四冊第十七章——物質與能的世界。
2. 張春華編著 (民 78)：小博士教室——物理篇。新北市：智揚出版社。
3. 中西貴之 (民 101)。3 小時讀通微生物。新北市：世茂出版社。
4. 徐明達 (民 101)。細菌的世界。臺北市：二魚文化。
5. 王鑫總編輯 (民 86)。臺灣的自然生態與鄉土教學。臺北市：國語日報臺灣鄉土教育資源中心編印。
6. 國立臺北師院數理教育所 (民 89)。新世紀小學教師永續環境教育研習會手冊。臺北市：國立臺北師院環教中心。

(二) 教材來源

1. 以教育部審定版之教材為主：

年級	出版社	冊數
六年級	康軒	七、八冊

(三) 教學資源

- 1、教科用書及自編教材
- 2、數位媒材及網路資源
- 3、圖書館(室)及圖書教室
- 4、智慧(專科)教室(觸控白板、即時回饋系統)

二、教學方法

1. 科學與科技兼容並蓄。
2. 學習目標全方位。

3. 活動彈性化。
4. 教學活潑而有趣。
5. 啟發研究的精神。
6. 提升科學閱讀的興趣。

三、教學評量

1. 實作評量
2. 發表評量
3. 習作評量
4. 口頭評量

(七)藝術領域課程計畫

1、依據

- (1) 教育部民國 92 年 11 月 14 日所公布的九年一貫課程綱要。
- (2) 中華民國 95 年 5 月 24 日台國(二)字第 0950075748B 號令修正第五點(學習領域)、第陸點(實施要點)。
- (3) 中華民國 97 年 5 月 23 日台國(二)字第 0970082874B 號令修正總綱、閩南語以外之各學習領域、重大議題。
- (4) 中華民國 107 年 10 月 23 日十二年國民基本教育課程綱要~藝術領域。
- (5) 國民教育階段特殊教育課程綱要總綱。
- (6) 本校課發會會議決議事項。

2、基本理念

21 世紀的藝術教育具多元視野，學校應善用地人人才、文化與空間及數位媒介等，讓學生探索與感受生活環境中的人事與景物，認識與鑑賞環境中各類藝術形式與作品。學生能運用感官、知覺和情感，透過實作、實地參訪學習、參與操作、提升自主學習與探索能力，以辨識藝術的特質與意義，了解藝術與生活、社會、時代、文化、國家與族群的相關議題。教師應鼓勵學生依據個人經驗及想像，發展其自主性的創造能量，學習溝通、表現、創作與發表，豐富其身心靈，涵養美感素養與宏觀視野，感受生活的幸福，並與他人共創美善的社會與文化。

3、課程目標

藝術領域課程旨在培育學生具備藝術涵養與美感素養，以及面對未來、開展不同生涯所需終身學習的素養。其目標如下：

- (1) 增進對藝術領域及科目的相關知識與技能之覺察、探究、理解，以及表達的能力。
- (2) 發展善用多元媒介與形式，從事藝術與生活創作和展現的素養，以傳達思想與情感。
- (3) 提升對藝術與文化的審美感知、理解、分析，以及判斷的能力，以增進美善生活。
- (4) 培養主動參加藝術與文化活動的興趣和習慣，體會生命與藝術文化的關係與價值。
- (5) 傳承文化與創新藝術，增進人與自己、他人、環境之多元、同理關懷與永續發展。
- (6) 身心障礙學生之能力指標參照各階段基本學力指標，採簡化、減量、分解、替代與重整方式進行學習內容的調整。
- (7) 資賦優異類學生之能力指標採加深與加廣的方式，再根據調整過後之指標編選具挑戰性的教材。

4、實施原則

藝術領域之課程發展應整合社會資源以及文化資產，著重領域內不同科目教師之協作，以凝聚藝術教育共同圖像，進行彈性、累進、多元、創新的課程設計。依據藝術領域特性以及教育趨勢，課程發展應注意下列原則：

- (1) 素養導向：課程應確保學生藝術學習之核心素養，規劃時應培養學生整合藝術學習的興趣和知能，並將藝術運用於生活情境、生涯發展與職涯探索等。
- (2) 漸進發展：課程規劃應具順序性和連貫性，顧及學生身心發展與藝術認知成長，循序漸進
- (3) 加深、加廣，以持續累積其藝術知能，強化美感經驗。
- (4) 銜接連貫：課程應連結學生過去、現在和未來的藝術學習經驗，強化各教育階段藝術學習的縱向連貫。
- (5) 統整原則：在領域課程架構下，課程可採跨科目、跨領域之主題、專題或現象導向的設計。
- (6) 均衡組合：學校規劃藝術課程時應提供適當且均衡學習量的教材。同時，各學習階

段藝術領域各科目之學習內容應能均質均量，以達成藝術教育之總體目標。

- (7) 多元適性：應視學生性向與學習需要，規劃藝術學習之多元課程，以提供具藝術興趣與性向的學生修習。

6、實施內容

(1) 實施時間與節數

年級 領域節數		一年級	二年級	三年級	四年級	五年級	六年級
藝術	音樂			1	1	1	1
	視覺藝術 表演藝術			2	2	2	2

(2) 跨領域統整課程：

中、高年級配合校訂課程規劃跨領域統整課程為創造力教學。

7、教學資源

- (1) 本校藝術專任教室共兩間，視覺藝術：1 間、音樂藝術：1 間。
- (2) 本校各個班級皆配有觸控螢幕、電腦等設備。
- (3) 音樂教室有鋼琴及各種樂器。
- (4) 教學教具：提供平板可以使用 APP 進行教學。
- (5) 視聽教室、簡報室、學生活動中心等場地，視活動需要可登記借用場地。

8、實施成效

- (1) 藝術領域之教學，各年級老師均依照課程綱要中能力指標之要求，於各年級中完成該階段之能力指標，並於各年級學期結束前，檢核各階段之能力指標以了解確實完成各項能力指標沒有遺漏。
- (2) 上學期於笨港師生畫廊舉辦各大名家作品展，下學期舉辦學生作品成果展，學生參與熱烈，逐年可看出學生的成長與進步。
- (3) 申辦各項展覽活動，例如：廣達游於藝、郵政博物展、各大名家作品展等，藉由參觀展覽活動，小朋友參觀活動的禮儀及審美與思辨的能力均慢慢的提升。

9、本校自 108 學年度起逐年實施十二年國民基本教育，112 學年度一至五年級課程依據十二年國民基本教育綱要實施；六年級依據九年一貫課程綱要實施。

10、本計劃應經課程發展委員會審查通過後始得實施，修正時亦同。

【附件】各年級領域學習課程計畫如下：

三年級教學團隊

桃園市新屋區笨港國民小學 112 學年度 藝術領域課程計畫			
每週節數	3 節	設計者	三年級教學團隊
核心素養	A 自主行動	■ A1 身心素質與自我精進、□ A2 系統思考與解決問題 □ A3 規劃執行與創新應變	
	B 溝通互動	■ B1 符號運用與溝通表達、□ B2 科技資訊與媒體素養 ■ B3 藝術涵養與美感素養	
	C 社會參與	□ C1 道德實踐與公民意識、■ C2 人際關係與團隊合作 □ C3 多元文化與國際理解	
課程理念	秉持「自發、互動、共好」的課程理念，從生活情境中引領學生親近藝術，主動觀賞並發掘藝術的內涵，經由適切的活動與人互動，分享藝術的觀點與經驗，建構藝術詞彙與創作表現中發展應有的核心素養，並能整合和運用所學，提升藝術的美感知能，以形塑藝術涵養與美感素養。		
學習重點	學習表現	1-II-1 能透過聽唱、聽奏及讀譜，建立與展現歌唱及演奏的基本技巧。 1-II-2 能探索視覺元素，並表達自我感受與想像。 1-II-3 能試探媒材特性與技法，進行創作。 1-II-4 能感知、探索與表現表演藝術的元素和形式。 1-II-5 能依據引導，感知與探索音樂元素，嘗試簡易的即興，展現對創作的興趣。 1-II-6 能使用視覺元素與想像力，豐富創作主題。 1-II-7 能創作簡短的表演。 1-II-8 能結合不同的媒材，以表演的形式表達想法。 2-II-1 能使用音樂語彙、肢體等多元方式，回應聆聽的感受。 2-II-2 能發現生活中的視覺元素，並表達自己的情感。 2-II-4 能認識與描述樂曲創作背景，體會音樂與生活的關聯。 2-II-5 能觀察生活物件與藝術作品，並珍視自己與他人的創作。 2-II-6 能認識國內不同型態的表演藝術。 2-II-7 能描述自己和他人作品的特徵。 3-II-2 能觀察並體會藝術與生活的關係。 3-II-4 能透過物件蒐集或藝術創作，美化生活環境。 3-II-5 能透過藝術表現形式，認識與探索群己關係及互動。	
	學習內容	表 A-II-1 聲音、動作與劇情的基本元素。 表 A-II-2 國內表演藝術團體與代表人物。 表 A-II-3 生活事件與動作歷程。 表 E-II-1 人聲、動作與空間元素和表現形式。 表 E-II-2 開始、中間與結束的舞蹈或戲劇小品。 表 E-II-3 聲音、動作與各種媒材的組合。 表 P-II-2 各類形式的表演藝術活動。 表 P-II-3 廣播、影視與舞臺等媒介。 表 P-II-4 劇場遊戲、即興活動、角色扮演。 音 A-II-1 器樂曲與聲樂曲，如：獨奏曲、臺灣歌謠、藝術歌曲，以及樂曲之創作背景或歌詞內涵。 音 A-II-2 相關音樂語彙，如節奏、力度、速度等描述音樂元素之音樂	

	<p>術語，或相關之一般性用語。</p> <p>音 A-II-3 肢體動作、語文表述、繪畫、表演等回應方式。</p> <p>音 E-II-1 多元形式歌曲，如：獨唱、齊唱等。基礎歌唱技巧，如：聲音探索、姿勢等。</p> <p>音 E-II-2 簡易節奏樂器、曲調樂器的基礎演奏技巧。</p> <p>音 E-II-3 讀譜方式，如：五線譜、唱名法、拍號等。</p> <p>音 E-II-4 音樂元素，如：節奏、力度、速度等。</p> <p>音 E-II-5 簡易即興，如：肢體即興、節奏即興、曲調即興等。</p> <p>音 P-II-2 音樂與生活。</p> <p>視 A-II-1 視覺元素、生活之美、視覺聯想。</p> <p>視 A-II-2 自然物與人造物、藝術作品與藝術家。</p> <p>視 E-II-1 色彩感知、造形與空間的探索。</p> <p>視 E-II-2 媒材、技法及工具知能。</p> <p>視 E-II-3 點線面創作體驗、平面與立體創作、聯想創作。</p> <p>視 P-II-2 藝術蒐藏、生活實作、環境布置。</p>
課程架構表	課程架構表：

藝術
3上

第一單元
音樂在哪裡？

第一課向朋友說哈囉
第二課找朋友玩遊戲
第三課小小愛笛生

第二單元
走向大自然

第一課和動物一起玩
第二課大自然的音樂家
第三課小小愛笛生

第三單元
彩色的世界

第一課察「顏」觀「色」
第二課搭一座彩虹橋
第三課色彩大拼盤
第四課送你一份禮物
第五課我的天空
第六課藝術家的天空
第七課大樹的衣裳

第四單元
質感探險家

第一課生活中的紋路
第二課畫出觸摸的感覺
第三課紋路質感印印看
第四課我的質感大怪獸
第五課和土做朋友 第六課土板大集合
第七課魚形陶板 第八課杯

第五單元
身體魔法師

第一課信任好朋友
第二課觀察你我他
第三課不一樣的情緒
第四課小小雕塑家
第五課神奇攝影師

第六單元
Go! Go! 運動會

第一課熱鬧的運動會
第二課大家一起來加油

	<div style="display: flex; align-items: center; justify-content: center;"> <div style="border: 1px solid black; padding: 5px; margin-right: 20px;">藝術 3下</div> <div style="border: 1px solid black; padding: 10px;"> <ul style="list-style-type: none"> <li style="margin-bottom: 10px;"> <div style="display: flex; align-items: center;"> <div style="border: 1px solid black; padding: 5px; margin-right: 10px;">第一單元 春天音樂會</div> <div style="border: 1px solid black; padding: 5px;">第一課美麗的春天 第二課大家來唱 第三課小小愛笛生</div> </div> <li style="margin-bottom: 10px;"> <div style="display: flex; align-items: center;"> <div style="border: 1px solid black; padding: 5px; margin-right: 10px;">第二單元 溫馨的旋律</div> <div style="border: 1px solid black; padding: 5px;">第一課美妙的樂音 第二課感恩的季節 第三課小小愛笛生</div> </div> <li style="margin-bottom: 10px;"> <div style="display: flex; align-items: center;"> <div style="border: 1px solid black; padding: 5px; margin-right: 10px;">第三單元 線條會說話</div> <div style="border: 1px solid black; padding: 5px;">第一課我是修復大師 第二課畫筆大集合 第三課多變的線條 第四課線條的感覺 第五課線條扭一扭 第六課髮型設計大賽 第七課雨中風景 第八課編織的巨人</div> </div> <li style="margin-bottom: 10px;"> <div style="display: flex; align-items: center;"> <div style="border: 1px solid black; padding: 5px; margin-right: 10px;">第四單元 形狀魔術師</div> <div style="border: 1px solid black; padding: 5px;">第一課形狀躲貓貓 第二課三角形拼排趣 第三課圓舞曲 第四課方塊舞 第五課反反覆覆創造美 第六課蓋印我的房子 第七課如影隨形 第八課翻轉形狀</div> </div> <li style="margin-bottom: 10px;"> <div style="display: flex; align-items: center;"> <div style="border: 1px solid black; padding: 5px; margin-right: 10px;">第五單元 我是大明星</div> <div style="border: 1px solid black; padding: 5px;">第一課跟著音樂動一動 第二課我的身體會說話 第三課物品猜一猜 第四課喜怒哀懼四重奏</div> </div> <li style="margin-bottom: 10px;"> <div style="display: flex; align-items: center;"> <div style="border: 1px solid black; padding: 5px; margin-right: 10px;">第六單元 與動物有約</div> <div style="border: 1px solid black; padding: 5px;">第一課動物模仿秀 第二課動物探索頻道 第三課臺灣動物大集合</div> </div> </div> </div>
融入之議題	<p>【人權教育】</p> <p>人 E3 了解每個人需求的不同，並討論與遵守團體的規則。</p> <p>人 E5 欣賞、包容個別差異並尊重自己與他人的權利。</p> <p>【戶外教育】</p> <p>戶 E3 善用五官的感知，培養眼、耳、鼻、舌、觸覺及心靈對環境感受的能力。</p> <p>【生命教育】</p> <p>生 E6 從日常生活中培養道德感以及美感，練習做出道德判斷以及審美判斷，分辨事實和價值的不同。</p> <p>【多元文化教育】</p> <p>多 E6 了解各文化間的多樣性與差異性。</p>

	<p>【性別平等教育】</p> <p>性 E4 認識身體界限與尊重他人的身體自主權。</p> <p>性 E8 了解不同性別者的成就與貢獻。</p> <p>【法治教育】</p> <p>法 E3 利用規則來避免衝突。</p> <p>【原住民族教育】</p> <p>原 E10 原住民族音樂、舞蹈、服飾、建築與各種工藝技藝實作。</p> <p>【國際教育】</p> <p>國 E5 體認國際文化的多樣性。</p> <p>【閱讀素養教育】</p> <p>閱 E13 願意廣泛接觸不同類型及不同學科主題的文本。</p> <p>【環境教育】</p> <p>環 E1 參與戶外學習與自然體驗，覺知自然環境的美、平衡、與完整性。</p> <p>環 E2 覺知生物生命的美與價值，關懷動、植物的生命。</p> <p>環 E3 了解人與自然和諧共生，進而保護重要棲地。</p>
學習目標	<p>三上：</p> <ol style="list-style-type: none"> 1.透過演唱與肢體活動，體驗不同的節奏。 2.欣賞直笛樂曲，引發學習直笛的動機。 3.透過樂曲中音樂符號的運用，認識音樂基礎概念。 4.透過欣賞或歌詞意境，感受大自然千變萬化的風貌。 5.善用演唱與肢體活動，將不同音樂作多元的展現。 6.能透過觀察和討論進行色彩之探索，表達自我感受與想像。 7.能運用工具知能及嘗試技法以進行創作。 8.能使用色彩元素與工具並運用想像力創作主題。 9.能發現藝術家作品中的視覺元素與色彩的關係、進行視覺聯想、表達自己的情感。 10.能透過物件蒐集進行色彩組合的生活實作，以美化生活環境。 11.能透過擦印與壓印，擷取收集物體的表面紋路。 12.嘗試用不同方式表現質感。 13.能藉由觸覺感官探索，感知物件的表面質感。 14.能欣賞不同質感，並進行想像與創作。 15.能運用創意，為生活物件加入創意與趣味。 16.培養觀察與模仿能力。 17.強化手眼協調與大小肢體控制力。 18.增進同儕間信任感，建立良好的群我關係。 19.觀察與了解班級特色，表現班級精神。 20.訓練觀察力與想像力。 21.培養豐富的創作力。 <p>三下：</p> <ol style="list-style-type: none"> 1.透過演唱、創作活動與欣賞活動，了解音樂家如何運用樂曲描寫春天與

	<p>歡樂的氣氛。</p> <p>2.感受三拍子的律動。</p> <p>3.透過欣賞、演唱與肢體律動，感受不同樂曲的音樂風格，體驗旋律之美。</p> <p>4.透過欣賞或歌詞意境來培養感恩的情懷。</p> <p>5.能透過觀察和討論發現線條的特性。</p> <p>6.能理解不同工具特色並嘗試創作。</p> <p>7.能發現藝術作品中的線條表現並表達自己的情感。</p> <p>8.藉由幾何形狀進行排列、組合、繪製、拼組，成為富有反覆、節奏的作品。</p> <p>9.能察覺生活中自然物與人造物的形狀，並表達想法，欣賞生活物件與藝術作品中形狀構成之美。</p> <p>10.能將自己創作的線條與形狀作品用來美化生活環境。</p> <p>11.觀察人的喜怒哀懼情緒，並學習用聲音表情和肢體表現出來</p> <p>12.將表演與生活情境結合，培養問題解決能力。</p> <p>13.以不同藝術技巧表現動物的特徵。</p> <p>14.培養觀察造形的能力及以不同藝術方式創作的的能力。</p> <p>15.透過欣賞藝術作品，聯想動物的特徵與行為，進而愛護動物並關心環境。</p>
<p>教學與評量 說明</p>	<p>一、教材編選與資源(教科書版本、相關資源)</p> <p>(一)教材編選</p> <p>康軒版國小藝術3上</p> <p>1.直笛樂園第一冊文：黃世雄宏宇出版社民國八十六年</p> <p>2.親子名曲欣賞文：邵義強祥一出版社民國八十六年</p> <p>3.水彩技法文：楊恩生藝風堂出版社民國八十八年</p> <p>4.世界美術全集 11 文：楊涵編光復書局民國七十七年</p> <p>5.童畫藝術系列 24 文：王蘭編糖果樹文化民國八十九年</p> <p>6.戲劇與行為表現力文：胡寶林遠流出版社民國八十八年</p> <p>7.我的看舞隨身書文：李立亨天下文化書坊民國八十九年</p> <p>8.學習鄉土藝術活動文：何政廣東華書局民國八十八年</p> <p>康軒版國小藝術3下</p> <p>1.直笛樂園第一冊文：黃世雄宏宇出版社民國八十六年</p> <p>2.親子名曲欣賞文：邵義強祥一出版社民國八十六年</p> <p>3.臺灣原住民音樂之美文：吳榮順漢光文化事業有限公司出版民國八十八年</p> <p>4.水彩技法文：楊恩生藝風堂出版社民國八十八年</p> <p>5.世界美術全集 11 文：楊涵編光復書局民國七十七年</p> <p>6.圖騰藝術史文：岑家梧地景出版社民國八十五年</p> <p>7.小小紙藝家 4 文：張輝明三采文化民國八十八年</p> <p>8.童畫藝術系列 24 文：王蘭編糖果樹文化民國八十九年</p>

- 9.戲劇與行為表現力文：胡寶林遠流出版社民國八十八年
- 10.我的看舞隨身書文：李立亨天下文化書坊民國八十九年
- 11.學習鄉土藝術活動文：何政廣東華書局民國八十八年
- 12.古典名曲欣賞導聆 2 管弦樂曲文：林勝儀編譯美樂出版社民國八十八年
- 13.名曲鑑賞入門文：張淑懿譯志文出版社民國七十四年

(二) 教材來源

- 1.以教育部審定版之教材為主：

年級	出版社	冊數
三年級	康軒	一、二冊

(三) 教學資源

- 1、教科用書及自編教材
- 2、數位媒材及網路資源
- 3、圖書館(室)及圖書教室
- 4、智慧(專科)教室(觸控白板、即時回饋系統)

二、教學方法

引導學生主動接近藝術，建立對藝術的興趣，所以在教學上著重引導學生多方蒐集資訊，建立自己的藝術檔案。也希望藉此擴充學生的美感經驗，提高藝術欣賞的能力。

三、教學評量

- 1.口語評量
- 2.實作評量
- 3.紙筆測驗
- 4.小組討論
- 5.同儕互評

四年級教學團隊

桃園市新屋區笨港國民小學 112 學年度 藝術領域課程計畫			
每週節數	3 節	設計者	四年級教學團隊
核心素養	A 自主行動	■ A1 身心素質與自我精進、□ A2 系統思考與解決問題 □ A3 規劃執行與創新應變	
	B 溝通互動	■ B1 符號運用與溝通表達、□ B2 科技資訊與媒體素養 ■ B3 藝術涵養與美感素養	
	C 社會參與	□ C1 道德實踐與公民意識、■ C2 人際關係與團隊合作 ■ C3 多元文化與國際理解	
課程理念	秉持「自發、互動、共好」的課程理念，從生活情境中引領學生親近藝術，主動觀賞並發掘藝術的內涵，經由適切的活動與人互動，分享藝術的觀點與經驗，建構藝術詞彙與創作表現中發展應有的核心素養，並能整合和運用所學，提升藝術的美感知能，以形塑藝術涵養與美感素養。		
學習重點	學習表現	1-II-1 能透過聽唱、聽奏及讀譜，建立與展現歌唱及演奏的基本技巧。 1-II-2 能探索視覺元素，並表達自我感受與想像。 1-II-3 能試探媒材特性與技法，進行創作。 1-II-4 能感知、探索與表現表演藝術的元素和形式。 1-II-5 能依據引導，感知與探索音樂元素，嘗試簡易的即興，展現對創作的興趣。 1-II-6 能使用視覺元素與想像力，豐富創作主題。 1-II-7 能創作簡短的表演。 1-II-8 能結合不同的媒材，以表演的形式表達想法。 2-II-1 能使用音樂語彙、肢體等多元方式，回應聆聽的感受。 2-II-2 能發現生活中的視覺元素，並表達自己的情感。 2-II-3 能表達參與表演藝術活動的感知，以表達情感。 2-II-4 能認識與描述樂曲創作背景，體會音樂與生活的關聯。 2-II-5 能觀察生活物件與藝術作品，並珍視自己與他人的創作。 2-II-6 能認識國內不同型態的表演藝術。 2-II-7 能描述自己和他人作品的特徵。 3-II-1 能樂於參與各類藝術活動，探索自己的藝術興趣與能力，並展現欣賞禮儀。 3-II-2 能觀察並體會藝術與生活的關係。 3-II-3 能為不同對象、空間或情境，選擇音樂、色彩、布置、場景等，以豐富美感經驗。 3-II-4 能透過物件蒐集或藝術創作，美化生活環境。 3-II-5 能透過藝術表現形式，認識與探索群己關係及互動。	
	學習內容	表 A-II-1 聲音、動作與劇情的基本元素。 表 A-II-2 國內表演藝術團體與代表人物。 表 A-II-3 生活事件與動作歷程。 表 E-II-1 人聲、動作與空間元素和表現形式。 表 E-II-2 開始、中間與結束的舞蹈或戲劇小品。 表 E-II-3 聲音、動作與各種媒材的組合。	

		<p>表 P-II-1 展演分工與呈現、劇場禮儀。</p> <p>表 P-II-2 各類形式的表演藝術活動。</p> <p>表 P-II-3 廣播、影視與舞臺等媒介。</p> <p>表 P-II-4 劇場遊戲、即興活動、角色扮演。</p> <p>音 A-II-1 器樂曲與聲樂曲，如：獨奏曲、臺灣歌謠、藝術歌曲，以及樂曲之創作背景或歌詞內涵。</p> <p>音 A-II-2 相關音樂語彙，如節奏、力度、速度等描述音樂元素之音樂術語，或相關之一般性用語。</p> <p>音 A-II-3 肢體動作、語文表述、繪畫、表演等回應方式。</p> <p>音 E-II-1 多元形式歌曲，如：獨唱、齊唱等。基礎歌唱技巧，如：聲音探索、姿勢等。</p> <p>音 E-II-2 簡易節奏樂器、曲調樂器的基礎演奏技巧。</p> <p>音 E-II-3 讀譜方式，如：五線譜、唱名法、拍號等。</p> <p>音 E-II-4 音樂元素，如：節奏、力度、速度等。</p> <p>音 E-II-5 簡易即興，如：肢體即興、節奏即興、曲調即興等。</p> <p>音 P-II-1 音樂活動、音樂會禮儀。</p> <p>音 P-II-2 音樂與生活。</p> <p>視 A-II-1 視覺元素、生活之美、視覺聯想。</p> <p>視 A-II-2 自然物與人造物、藝術作品與藝術家。</p> <p>視 A-II-3 民俗活動。</p> <p>視 E-II-1 色彩感知、造形與空間的探索。</p> <p>視 E-II-2 媒材、技法及工具知能。</p> <p>視 E-II-3 點線面創作體驗、平面與立體創作、聯想創作。</p> <p>視 P-II-1 在地及各族群藝文活動、參觀禮儀。</p> <p>視 P-II-2 藝術蒐藏、生活實作、環境布置。</p>
課程架構表	課程架構表：	

藝術 4 上

第一單元
美麗的大地

第一課迎向陽光 第二課繽紛世界
第三課小小愛笛生

第二單元
動人的樂聲

第一課動物好朋友
第二課當我們同在一起
第三課小小愛笛生

第三單元
色彩實驗室

第一課水彩用具擺一擺
第二課濃淡不同的顏色
第三課色彩魔術秀 第四課神奇調色師
第五課色彩尋寶趣
第六課生活中的對比色
第七課 我的魔力鞋

第四單元
圖紋創意家

第一課圖紋藝術家 第二課百變的圖紋
第三課玩出新花樣 第四課發現新世界

第五單元
想像的旅程

第一課聲音好好玩
第二課肢體創意秀
第三課換個角度看世界
第四課神奇魔法師
第五課劇場禮儀小尖兵

第六單元
歡樂遊行趣

第一課一起準備遊行
第二課好戲上場

	<div style="text-align: center; border: 1px solid black; padding: 5px; width: fit-content; margin: 0 auto;">藝術 4 下</div> <div style="margin-top: 20px;"> <ul style="list-style-type: none"> <li style="margin-bottom: 10px;"> <div style="display: flex; align-items: center;"> <div style="border: 1px solid black; padding: 5px; margin-right: 10px;">第一單元 春天的樂章</div> <div style="border: 1px solid black; padding: 5px;">第一課春之歌 第二課來歡唱 第三課小小愛笛生</div> </div> <li style="margin-bottom: 10px;"> <div style="display: flex; align-items: center;"> <div style="border: 1px solid black; padding: 5px; margin-right: 10px;">第二單元 大地在歌唱</div> <div style="border: 1px solid black; padding: 5px;">第一課溫暖心甜蜜情 第二課山野之歌 第三課小小愛笛生</div> </div> <li style="margin-bottom: 10px;"> <div style="display: flex; align-items: center;"> <div style="border: 1px solid black; padding: 5px; margin-right: 10px;">第三單元 好玩的房子</div> <div style="border: 1px solid black; padding: 5px;">第一課房子追追追 第二課房子的個性 第三課紙的遊戲場 第四課讓紙站起來 第五課製造紙房子的工具材料 第六課房子的組合 第七課設計它的家</div> </div> <li style="margin-bottom: 10px;"> <div style="display: flex; align-items: center;"> <div style="border: 1px solid black; padding: 5px; margin-right: 10px;">第四單元 魔幻聯想趣</div> <div style="border: 1px solid black; padding: 5px;">第一課翻轉「視」界 第二課想像力超展開 第三課異想天開 第四課變大變小變變變 第五課移花接木創新意 第六課乾坤大挪移</div> </div> <li style="margin-bottom: 10px;"> <div style="display: flex; align-items: center;"> <div style="border: 1px solid black; padding: 5px; margin-right: 10px;">第五單元 光影好好玩</div> <div style="border: 1px solid black; padding: 5px;">第一課影子開麥拉 第二課光影特效師 第三課影子博物館 第四課紙影偶劇場</div> </div> <div style="display: flex; align-items: center;"> <div style="border: 1px solid black; padding: 5px; margin-right: 10px;">第六單元 溫馨感恩情</div> <div style="border: 1px solid black; padding: 5px;">第一課暖心小劇場 第二課「花」現美好的禮物 第三課傳遞感恩心</div> </div> </div>
融入之議題	<p>【人權教育】</p> <p>人 E3 了解每個人需求的不同，並討論與遵守團體的規則。</p> <p>人 E5 欣賞、包容個別差異並尊重自己與他人的權利。</p> <p>【戶外教育】</p> <p>戶 E1 善用教室外、戶外及校外教學，認識生活環境（自然或人為）。</p> <p>戶 E2 豐富自身與環境的互動經驗，培養對生活環境的覺知與敏感，體驗與珍惜環境的好。</p> <p>戶 E3 善用五官的感知，培養眼、耳、鼻、舌、觸覺及心靈對環境感受的能力。</p> <p>【生命教育】</p> <p>生 E7 發展設身處地、感同身受的同理心及主動去愛的能力，察覺自己從他者接受的各種幫助，培養感恩之心。</p>

	<p>【多元文化教育】</p> <p>多 E4 理解到不同文化共存的事實。</p> <p>多 E5 願意與不同文化背景的人相處，並發展群際關係。</p> <p>【性別平等教育】</p> <p>性 E4 認識身體界限與尊重他人的身體自主權。</p> <p>性 E8 了解不同性別者的成就與貢獻。</p> <p>【品德教育】</p> <p>品 E3 溝通合作與和諧人際關係。</p> <p>【科技教育】</p> <p>科 E2 了解動手實作的重要性。</p> <p>【國際教育】</p> <p>國 E5 體認國際文化的多樣性。</p> <p>【環境教育】</p> <p>環 E2 覺知生物生命的美與價值，關懷動、植物的生命。</p>
學習目標	<p>四上：</p> <ol style="list-style-type: none"> 1.唱 C 大調與 G 大調的歌曲，辨識不同的調號。 2.欣賞小提琴演奏的樂曲，感受樂曲風格與樂器音色的變化。 3.透過演唱與肢體律動，體驗音樂節奏。 4.透過欣賞或歌詞意境來認識臺灣在地文化之美。 5.能正確使用水性顏料與工具，體驗調色、混色。 6.能調出不同色彩並進行創作。 7.能觀察對比色的特性，找出生活環境中的各種對比色。 8.能運用色彩特性設計生活物件。 9.能透過搜集與壓印物品，擷取圖紋並進行創作。 10.嘗試用不同方式表現圖紋。 11.透過觀察和討論發現圖紋的特性。 12.了解藝術創作與圖紋的關係。 13.能運用創意，為生活物件加入創意與趣味。 14.能與他人分享自己的創意。 15.培養想像力與創意。 16.用不同角度觀察物品，並變化物品獲得樂趣。 17.創作一則有開頭、中間、結尾的表演。 18.了解劇場禮儀。 19.認識遊行的意義及準備工作。 20.製作頭部與身體的裝扮道具。 21.培養參與藝術活動的興趣。 22.規畫活動，學習團隊合作。 <p>四下：</p> <ol style="list-style-type: none"> 1.演唱 G 大調歌曲，認識固定唱名與首調唱名。 2.欣賞陶笛與管弦樂團演奏的樂曲，感受不同樂器的音色之美。

	<ol style="list-style-type: none"> 3.認識斷奏與非圓滑奏的演奏技巧，並運用在樂曲的演奏上。 4.透過演唱與肢體律動，體驗大自然的美好。 5.藉由欣賞音樂家或樂器演奏來認識音樂符號與術語。 6.能觀察房屋的就地取材現象，並討論材料的相異性。 7.能試探與發現空間的特性，運用工具知能及嘗試技法。 8.能應用不同工具及媒材，進行空間創作。 9.能觀察建築作品中的視覺元素進行聯想，並珍視自己與他人的創作。 10.能體會藝術與生活的關係，進行家室空間實作與環境布置。 11.變換物件角度，進行聯想接畫。 12.運用拼貼手法，將人事時地物進行巧妙組合，創作別出心裁的作品。 13.感知公共藝術中比例變化所產生的特殊效果。 14.賞析藝術品、文物中的靈獸造型，並瞭解文化意涵。 15.設計生活小物，添加生活趣味。 16.蒐集物件聯想創作，豐富生活創意。 17.了解光影效果在藝術創作上的應用。 18.培養豐富的想像力與創作能力。 19.以多元藝術活動展現光影的變化。 20.能透過聽唱、讀譜、肢體表演、創作，展現基本技巧及知識，察覺自己接受的幫助，培養感恩之心。 21.透過藝術途徑，表達心中的想法、愛及感謝，體認群己互助關係。 22.增進與人之間良好溝通，建立良好互動關係。
<p>教學與評量 說明</p>	<p>一、教材編選與資源(教科書版本、相關資源)</p> <p>(一) 教材編選</p> <p>康軒版國小藝術 4 上</p> <ol style="list-style-type: none"> 1.直笛樂園第一冊文：黃世雄宏宇出版社民國八十六年 2.親子名曲欣賞文：邵義強祥一出版社民國八十六年 3.水彩技法文：楊恩生藝風堂出版社民國八十八年 4.世界美術全集 11 文：楊涵編光復書局民國七十七年 5.童畫藝術系列 24 文：王蘭編糖果樹文化民國八十九年 6.戲劇與行為表現力文：胡寶林遠流出版社民國八十八年 7.我的看舞隨身書文：李立亨天下文化書坊民國八十九年 8.學習鄉土藝術活動文：何政廣東華書局民國八十八年 <p>康軒版國小藝術 4 下</p> <ol style="list-style-type: none"> 1.直笛樂園第一冊文：黃世雄宏宇出版社民國八十六年 2.親子名曲欣賞文：邵義強祥一出版社民國八十六年 3.水彩技法文：楊恩生藝風堂出版社民國八十八年 4.世界美術全集 11 文：楊涵編光復書局民國七十七年 5.童畫藝術系列 24 文：王蘭編糖果樹文化民國八十九年 6.戲劇與行為表現力文：胡寶林遠流出版社民國八十八年 7.我的看舞隨身書文：李立亨天下文化書坊民國八十九年

8.學習鄉土藝術活動文：何政廣東華書局民國八十八年

(二) 教材來源

1.以教育部審定版之教材為主：

年級	出版社	冊數
四年級	康軒	三、四冊

(三) 教學資源

- 4、教科用書及自編教材
- 5、數位媒材及網路資源
- 6、圖書館(室)及圖書教室
- 7、智慧(專科)教室(觸控白板、即時回饋系統)

二、教學方法

引導學生主動接近藝術，建立對藝術的興趣，所以在教學上著重引導學生多方蒐集資訊，建立自己的藝術檔案。也希望藉此擴充學生的美感經驗，提高藝術欣賞的能力。

三、教學評量

- 1.口語評量
- 2.實作評量
- 3.紙筆測驗
- 4.小組討論
- 5.同儕互評

五年級教學團隊

桃園市新屋區笨港國民小學 112 學年度 藝術領域課程計畫			
每週節數	3 節	設計者	五年級教學團隊
核心素養	A 自主行動	■ A1 身心素質與自我精進、■ A2 系統思考與解決問題 □ A3 規劃執行與創新應變	
	B 溝通互動	■ B1 符號運用與溝通表達、□ B2 科技資訊與媒體素養 ■ B3 藝術涵養與美感素養	
	C 社會參與	■ C1 道德實踐與公民意識、■ C2 人際關係與團隊合作 ■ C3 多元文化與國際理解	
課程理念	秉持「自發、互動、共好」的課程理念，從生活情境中引領學生親近藝術，主動觀賞並發掘藝術的內涵，經由適切的活動與人互動，分享藝術的觀點與經驗，建構藝術詞彙與創作表現中發展應有的核心素養，並能整合和運用所學，提升藝術的美感知能，以形塑藝術涵養與美感素養。		

學習重點	學習表現	<p>1-III-1 能透過聽唱、聽奏及讀譜，進行歌唱及演奏，以表達情感。</p> <p>1-III-2 能使用視覺元素和構成要素，探索創作歷程。</p> <p>1-III-3 能學習多元媒材與技法，表現創作主題。</p> <p>1-III-4 能感知、探索與表現表演藝術的元素、技巧。</p> <p>1-III-5 能探索並使用音樂元素，進行簡易創作，表達自我的思想與情感。</p> <p>1-III-6 能學習設計思考，進行創意發想和實作。</p> <p>1-III-7 能構思表演的創作主題與內容。</p> <p>1-III-8 能嘗試不同創作形式，從事展演活動。</p> <p>2-III-1 能使用適當的音樂語彙，描述各類音樂作品及唱奏表現，以分享美感經驗。</p> <p>2-III-2 能發現藝術作品中的構成要素與形式原理，並表達自己的想法。</p> <p>2-III-3 能反思與回應表演和生活的關係。</p> <p>2-III-4 能探索樂曲創作背景與生活的關聯，並表達自我觀點，以體認音樂的藝術價值。</p> <p>2-III-5 能表達對生活物件及藝術作品的看法，並欣賞不同的藝術與文化。</p> <p>2-III-6 能區分表演藝術類型與特色。</p> <p>2-III-7 能理解與詮釋表演藝術的構成要素，並表達意見。</p> <p>3-III-1 能參與、記錄各類藝術活動，進而覺察在地及全球藝術文化。</p> <p>3-III-2 能了解藝術展演流程，並表現尊重、協調、溝通等能力。</p> <p>3-III-3 能應用各種媒體蒐集藝文資訊與展演內容。</p> <p>3-III-4 能與他人合作規劃藝術創作或展演，並扼要說明其中的美感。</p> <p>3-III-5 能透過藝術創作或展演覺察議題，表現人文關懷。</p>
	學習內容	<p>表 A-III-1 家庭與社區的文化背景和歷史故事。</p> <p>表 A-III-2 國內外表演藝術團體與代表人物。</p> <p>表 A-III-3 創作類別、形式、內容、技巧和元素的組合。</p> <p>表 E-III-1 聲音與肢體表達、戲劇元素(主旨、情節、對話、人物、音韻、景觀)與動作元素(身體部位、動作/舞步、空間、動力/時間與關係)之運用。</p> <p>表 E-III-2 主題動作編創、故事表演。</p> <p>表 E-III-3 動作素材、視覺圖像和聲音效果等整合呈現。</p> <p>表 P-III-1 各類形式的表演藝術活動。</p> <p>表 P-III-2 表演團隊職掌、表演內容、時程與空間規劃。</p> <p>表 P-III-3 展演訊息、評論、影音資料。</p> <p>表 P-III-4 議題融入表演、故事劇場、舞蹈劇場、社區劇場、兒童劇場。</p> <p>音 A-III-1 器樂曲與聲樂曲，如：各國民謠、本土與傳統音樂、古典與流行音樂等，以及樂曲之作曲家、演奏者、傳統藝師與創作背景。</p> <p>音 A-III-2 相關音樂語彙，如曲調、調式等描述音樂元素之音樂術語，或相關之一般性用語。</p> <p>音 A-III-3 音樂美感原則，如：反覆、對比等。</p> <p>音 E-III-1 多元形式歌曲，如：輪唱、合唱等。基礎歌唱技巧，如：呼吸、共鳴等。</p> <p>音 E-III-2 樂器的分類、基礎演奏技巧，以及獨奏、齊奏與合奏等演奏</p>

		<p>形式。</p> <p>音 E-III-3 音樂元素，如：曲調、調式等。</p> <p>音 E-III-4 音樂符號與讀譜方式，如：音樂術語、唱名法等。記譜法，如：圖形譜、簡譜、五線譜等。</p> <p>音 E-III-5 簡易創作，如：節奏創作、曲調創作、曲式創作等。</p> <p>音 P-III-1 音樂相關藝文活動。</p> <p>音 P-III-2 音樂與群體活動。</p> <p>視 A-III-1 藝術語彙、形式原理與視覺美感。</p> <p>視 A-III-2 生活物品、藝術作品與流行文化的特質。</p> <p>視 A-III-3 民俗藝術。</p> <p>視 E-III-1 視覺元素、色彩與構成要素的辨識與溝通。</p> <p>視 E-III-2 多元的媒材技法與創作表現類型。</p> <p>視 E-III-3 設計思考與實作。</p> <p>視 P-III-2 生活設計、公共藝術、環境藝術。</p>
--	--	---

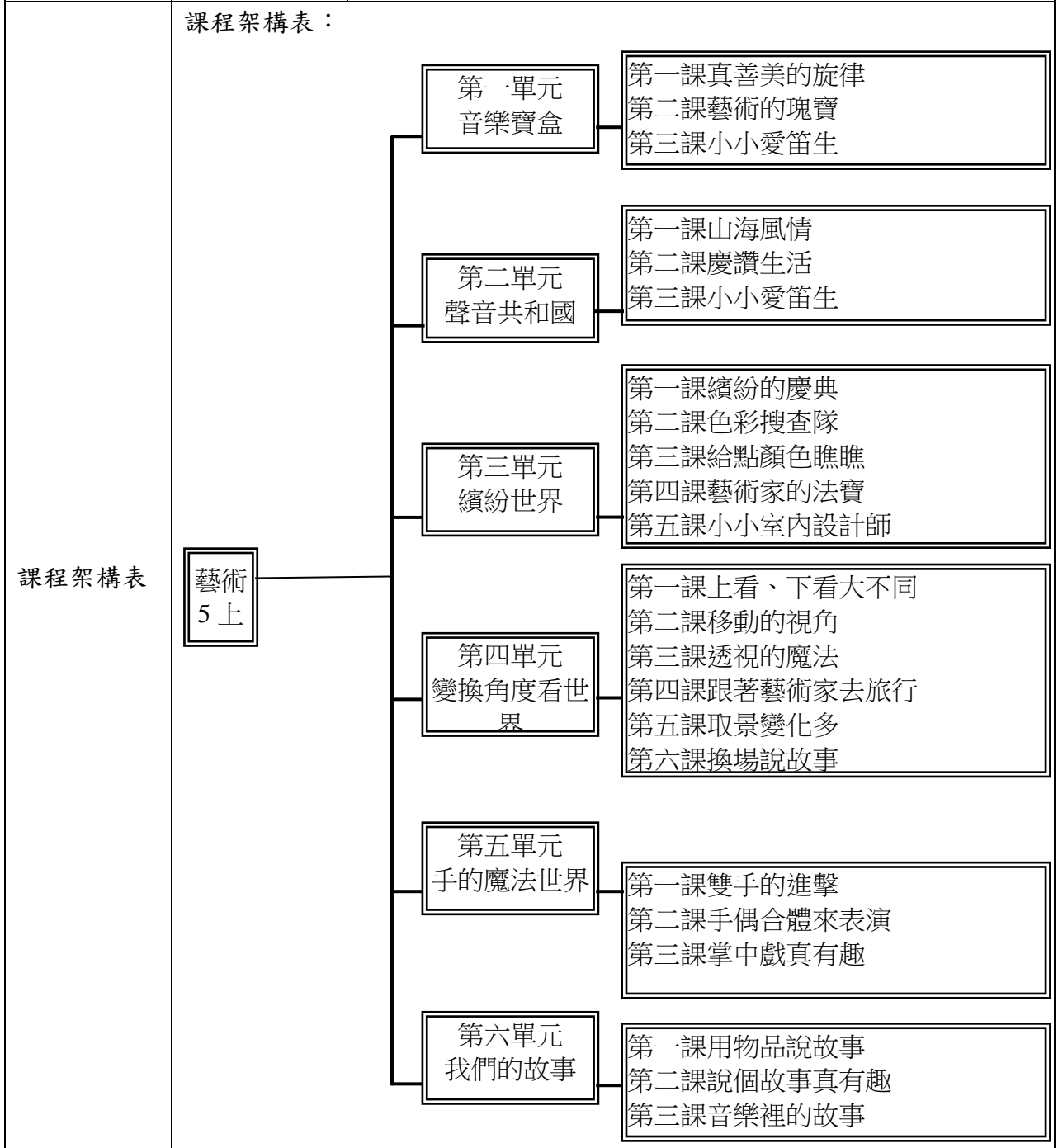

藝術
5 上

第一單元
音樂寶盒

- 第一課真善美的旋律
- 第二課藝術的瑰寶
- 第三課小小愛笛生

第二單元
聲音共和國

- 第一課山海風情
- 第二課慶讚生活
- 第三課小小愛笛生

第三單元
繽紛世界

- 第一課繽紛的慶典
- 第二課色彩搜查隊
- 第三課給點顏色瞧瞧
- 第四課藝術家的法寶
- 第五課小小室內設計師

第四單元
變換角度看世界

- 第一課上看、下看大不同
- 第二課移動的視角
- 第三課透視的魔法
- 第四課跟著藝術家去旅行
- 第五課取景變化多
- 第六課換場說故事

第五單元
手的魔法世界

- 第一課雙手的進擊
- 第二課手偶合體來表演
- 第三課掌中戲真有趣

第六單元
我們的故事

- 第一課用物品說故事
- 第二課說個故事真有趣
- 第三課音樂裡的故事

	<div style="text-align: center; border: 1px solid black; padding: 5px; width: fit-content; margin: 0 auto;">藝術 5 下</div> <div style="margin-top: 20px;"> <ul style="list-style-type: none"> <li style="margin-bottom: 15px;"> <div style="display: flex; align-items: center;"> <div style="border: 1px solid black; padding: 5px; margin-right: 10px;">第一單元 歌聲滿行囊</div> <div style="border: 1px solid black; padding: 5px;">第一課異國風情 第二課歡唱人生 第三課小小愛笛生</div> </div> <li style="margin-bottom: 15px;"> <div style="display: flex; align-items: center;"> <div style="border: 1px solid black; padding: 5px; margin-right: 10px;">第二單元 愛的樂章</div> <div style="border: 1px solid black; padding: 5px;">第一課愛的故事屋 第二課我的家鄉我的歌 第三課小小愛笛生</div> </div> <li style="margin-bottom: 15px;"> <div style="display: flex; align-items: center;"> <div style="border: 1px solid black; padding: 5px; margin-right: 10px;">第三單元 漫畫與偶</div> <div style="border: 1px solid black; padding: 5px;">第一課漫畫狂想曲 第二課漫符趣味多 第三課表情會說話 第四課角色大變身 第五課小小漫畫家 第六課偶是小達人</div> </div> <li style="margin-bottom: 15px;"> <div style="display: flex; align-items: center;"> <div style="border: 1px solid black; padding: 5px; margin-right: 10px;">第四單元 探索藝術的密碼</div> <div style="border: 1px solid black; padding: 5px;">第一課找出心情的密碼 第二課尋找生活中的密碼 第三課來自音樂的密碼 第四課排列我的密碼 第五課有趣的漸變 第六課呈現我的藝術密碼 第七課藝術密碼大集合</div> </div> <li style="margin-bottom: 15px;"> <div style="display: flex; align-items: center;"> <div style="border: 1px solid black; padding: 5px; margin-right: 10px;">第五單元 熱鬧慶典</div> <div style="border: 1px solid black; padding: 5px;">第一課各國慶典一家親 第二課扮演祕笈大公開 第三課偶的創意 SHOW</div> </div> <div style="display: flex; align-items: center;"> <div style="border: 1px solid black; padding: 5px; margin-right: 10px;">第六單元 自然之美</div> <div style="border: 1px solid black; padding: 5px;">第一課大自然的禮物 第二課大自然的樂章 第三課自然與神話劇場</div> </div> </div>
<p>融入之議題</p>	<p>【人權教育】</p> <p>人 E3 了解每個人需求的不同，並討論與遵守團體的規則。</p> <p>人 E5 欣賞、包容個別差異並尊重自己與他人的權利。</p> <p>【戶外教育】</p> <p>戶 E1 善用教室外、戶外及校外教學，認識生活環境(自然或人為)。</p> <p>戶 E2 豐富自身與環境的互動經驗，培養對生活環境的覺知與敏感，體驗與珍惜環境的好。</p>

	<p>【生命教育】 生 E7 發展設身處地、感同身受的同理心及主動去愛的能力，察覺自己從他者接受的各種幫助，培養感恩之心。</p> <p>【多元文化教育】 多 E3 認識不同的文化概念，如族群、階級、性別、宗教等。 多 E6 了解各文化間的多樣性與差異性。 多 E8 認識及維護不同文化群體的尊嚴、權利、人權與自由。</p> <p>【性別平等教育】 性 E3 覺察性別角色的刻板印象，了解家庭、學校與職業的分工，不應受性別的限制。 性 E6 瞭解圖像、語言與文字的性別意涵，使用性別平等的語言與文字進行溝通。</p> <p>【品德教育】 品 E1 良好生活習慣與德行。 品 E3 溝通合作與和諧人際關係。</p> <p>【科技教育】 科 E7 依據設計構想以規劃物品的製作步驟。</p> <p>【原住民族教育】 原 E6 了解並尊重不同族群的歷史文化經驗。</p> <p>【國際教育】 國 E6 區辨衝突與和平的特質。</p> <p>【環境教育】 環 E2 覺知生物生命的美與價值，關懷動、植物的生命。 環 E3 了解人與自然和諧共生，進而保護重要棲地。</p>
學習目標	<p>五上：</p> <ol style="list-style-type: none"> 1. 認識降記號、F 大調音階、八分休止符、音程。 2. 認識電影歌曲、藝術歌曲及鋼琴五重奏，並感受樂曲不同文化風格。 3. 高音直笛學習降 Si 音指法、斷奏與非圓滑奏的運舌法。 4. 欣賞琵琶樂曲和古箏樂曲。 5. 欣賞不同民族慶典與儀式的服飾，找出慶典的代表色彩。 6. 欣賞各國國旗的設計典故與配色後，為學校設計運動會旗。 7. 欣賞藝術家如何運用色彩表達，運用工具進行調色練習。 8. 感受色彩營造的空間氣氛，並運用設計思考進行房間改造。 9. 從仰角、俯角觀察物件，並比較視覺效果的差異。 10. 賞析藝術家透過不同視點，展現作品的多元面貌。 11. 了解藝術作品中運用透視法營造遠近空間效果，並實際運用。 12. 了解「透視」在風景畫中的運用，製作隧道書。 13. 觀察不同「景別」所呈現的視覺效果，製作立體小書。 14. 熟悉肢體的運用。 15. 現代偶戲的認識與操作。 16. 布袋戲的認識與欣賞。 17. 布袋戲的製作與表演。 18. 為生活物件述說故事和留下紀錄。 19. 擷取物件的紋樣，簡化為視覺元素，設計紋樣，應用於生活用品。 20. 認識相聲藝術。

	<p>21. 了解故事的基本構成要素，撰寫故事大綱並合力演出。</p> <p>22. 透過音樂故事的欣賞，感受多元藝術之美。</p> <p>五下：</p> <ol style="list-style-type: none"> 1. 演唱不同國家／民族的歌曲，感受不同的風格，探索詮釋與表現的方法。 2. 透過演唱、樂器伴奏與肢體活動，體驗不同風格的歌曲，豐富生活美感。 3. 透過欣賞或歌詞意境來認識世界各地文化之美。 4. 認識直笛二部合奏，並運用在樂曲演奏上。 5. 能透過漫畫符號與對話框，探索漫畫元素，認識漫畫的圖像特色。 6. 能賞析漫畫類型、風格，發現繁複與簡單線條營造不同的效果。 7. 能學習並實踐漫畫的基本表現手法。 8. 體驗平面角色立體化的過程。 9. 透過線條、形狀、顏色等視覺元素，運用漸變、排列組合方式，表現藝術的美感。 10. 能欣賞及發表對藝術作品的感受及想法。 11. 能嘗試創作非具象之平面作品及立體作品。 12. 認識慶典由來與表演藝術的關係。 13. 認識慶典活動中，服裝、臉部彩繪和面具、大型戲偶等角色扮演方式。 14. 透過聲音和肢體展現不同的角色。 15. 學習大型戲偶的操作方法。 16. 收集校園自然物，根據外觀和特性分類以及運用。 17. 透過設計思考流程，應用多元技法，進行種子迷宮的創意發想。 18. 透過歌曲習唱，探索生活美感。 19. 分工合作完成桌上劇場的演出。
<p>教學與評量 說明</p>	<p>一、教材編選與資源(教科書版本、相關資源)</p> <p>(一) 教材編選</p> <p>康軒版國小藝術 5 上</p> <ol style="list-style-type: none"> 1. 高中藝術領域課程輔助教學參考手冊 3-基礎設計：丘永福藝術館出版民國九十五年 2. 直笛樂園第一冊文：黃世雄宏宇出版社民國八十六年 3. 親子名曲欣賞文：邵義強祥一出版社民國八十六年 4. 水彩技法文：楊恩生藝風堂出版社民國八十八年 5. 世界美術全集 11 文：楊涵編光復書局民國七十七年 6. 童畫藝術系列 24 文：王蘭編糖果樹文化民國八十九年 7. 戲劇與行為表現力文：胡寶林遠流出版社民國八十八年 8. 我的看舞隨身書文：李立亨天下文化書坊民國八十九年 9. 學習鄉土藝術活動文：何政廣東華書局民國八十八年 <p>康軒版國小藝術 5 下</p> <ol style="list-style-type: none"> 1. 直笛樂園第一冊文：黃世雄宏宇出版社民國八十六年

- 2.親子名曲欣賞文：邵義強祥一出版社民國八十六年
- 3.水彩技法文：楊恩生藝風堂出版社民國八十八年
- 4.世界美術全集 11 文：楊涵編光復書局民國七十七年
- 5.童畫藝術系列 24 文：王蘭編糖果樹文化民國八十九年
- 6.戲劇與行為表現力文：胡寶林遠流出版社民國八十八年
- 7.我的看舞隨身書文：李立亨天下文化書坊民國八十九年
- 8.學習鄉土藝術活動文：何政廣東華書局民國八十八年

(二) 教材來源

- 1.以教育部審定版之教材為主：

年級	出版社	冊數
五年級	康軒	五、六冊

(三) 教學資源

- 8、教科用書及自編教材
- 9、數位媒材及網路資源
- 10、 圖書館(室)及圖書教室
- 11、 智慧(專科)教室(觸控白板、即時回饋系統)

二、教學方法

引導學生主動接近藝術，建立對藝術的興趣，所以在教學上著重引導學生多方蒐集資訊，建立自己的藝術檔案。也希望藉此擴充學生的美感經驗，提高藝術欣賞的能力。

三、教學評量

- 1.口語評量
- 2.實作評量
- 3.同儕互評
- 4.紙筆測驗

六年級教學團隊

桃園市新屋區笨港國民小學 112 學年度 藝術領域課程計畫			
每週節數	3 節	設計者	六年級教學團隊
核心素養	A 自主行動	■ A1 身心素質與自我精進、■ A2 系統思考與解決問題 ■ A3 規劃執行與創新應變	
	B 溝通互動	■ B1 符號運用與溝通表達、■ B2 科技資訊與媒體素養 ■ B3 藝術涵養與美感素養	
	C 社會參與	■ C1 道德實踐與公民意識、■ C2 人際關係與團隊合作 ■ C3 多元文化與國際理解	

課程理念	以人、自然、社會、文化的互動為主題，統合視覺藝術、音樂、表演藝術的學習內容，希望帶領學生留意觀察生活情境，以藝術的途徑表達自己的感受，並且加深對文化的理解與關懷。	
學習重點	學習表現	<p>1-III-1 能透過聽唱、聽奏及讀譜，進行歌唱及演奏，以表達情感。</p> <p>1-III-2 能使用視覺元素和構成要素，探索創作歷程。</p> <p>1-III-3 能學習多元媒材與技法，表現創作主題。</p> <p>1-III-4 能感知、探索與表現表演藝術的元素、技巧。</p> <p>1-III-5 能探索並使用音樂元素，進行簡易創作，表達自我的思想與情感。</p> <p>1-III-6 能學習設計思考，進行創意發想和實作。</p> <p>1-III-7 能構思表演的創作主題與內容。</p> <p>1-III-8 能嘗試不同創作形式，從事展演活動。</p> <p>2-III-1 能使用適當的音樂語彙，描述各類作品及唱奏表現以分享美感經驗。</p> <p>2-III-2 能發現藝術作品中的構成要素與形式原理，並表達自己想法。</p> <p>2-III-3 能反思與回應表演和生活的關係。</p> <p>2-III-4 能探索樂曲創作背景與生活的關聯，並表達自我觀點，以體認音樂的藝術價值。</p> <p>2-III-5 能表達對生活物件及藝術作品的看法，並欣賞不同與文化。</p> <p>2-III-6 能區分表演藝術類型與特色。</p> <p>2-III-7 能理解與詮釋表演藝術的構成要素，並達意見。</p> <p>3-III-1 能參與、記錄各類藝術活動，進而覺察在地及全球藝術文化。</p> <p>3-III-2 能了解藝術展演流程，並表現尊重、協調溝通等能力。</p> <p>3-III-3 能應用各種媒體蒐集藝文資訊與展演內容。</p> <p>3-III-4 能與他人合作規劃藝術創或展演，並扼要說明其中的美感。</p> <p>3-III-5 能透過藝術創作或展演覺察議題，表現人文關懷。</p>
	學習內容	<p>音 E-III-1 多元形式歌曲，如：輪唱、合唱等。基礎歌唱技巧，如：呼吸、共鳴等</p> <p>音 E-III-2 樂器的分類、基礎演奏技巧，以及獨、齊與合等形式。</p> <p>音 E-III-3 音樂元素，如：曲調、式等。</p> <p>音 E-III-4 音樂符號與讀譜方式，如：術語、唱名法等。記圖形簡音樂符號與讀譜方式，如：術語、唱名法等。記圖形簡音樂符號與讀譜方式，如：術語、唱名法等。記圖形簡譜、五線等。</p> <p>音 E-III-5 簡易創作，如：節奏、曲調式等。</p> <p>視 E-III-1 視覺元素、色彩與構成要的辨識溝通。</p> <p>視 E-III-2 多元的媒材技法與創作表現類型。</p> <p>視 E-III-3 設計思考與實作。</p>

		<p>表 E-III-1 聲音與肢體表達、戲劇元素 聲音與肢體表達、戲劇元素 (主旨、情節對話人物音韻景觀 主旨、情節對話人物音韻景觀)與動作 元素(身體部位、動作 / 舞步、空間動力 / 時間與關係)之運用。</p> <p>表 E-III-2 主題動作編創、故事表演。</p> <p>表 E-III-3 動作素材、視覺圖像和聲音效果等整合呈現。</p> <p>音 A-III-1 器樂曲與聲，如：各國民謠 器樂曲與聲，如：各國民謠、本土與傳統音樂、本土與傳統音樂古典 與流行音樂 等，以及樂曲之作家、演奏者傳統藝師與創背景。</p> <p>音 A-III-2 相關 音樂語彙，如曲調、式等描述音樂元素之術語，或相關一般性 如曲調、式等描述音樂元素之術語，或相關一般性 如曲調、式等描述音樂元素之術語，或相關一般性 如曲調、式等描述音樂元素之術語，或相關一般性 用語。</p> <p>音 A-III-3 音樂美感原則，如：反覆、對比等。</p> <p>視 A-III-1 藝術語彙、形式原理與視覺美感。</p> <p>視 A-III-2 生活物品、藝術作與流行文化的特質。</p> <p>視 A-III-3 民俗藝術。</p> <p>表 A-III-1 家庭與社區的文化背景和歷史故事。</p> <p>表 A-III-2 國內外表演藝術團體與代人物。</p> <p>表 A-III-3 創作類別、形式內容技巧和元素的組合。</p> <p>音 P-III-1 音樂相關藝文活動。</p> <p>音 P-III-2 音樂與群體活動。</p> <p>視 P-III-1 在地及全球 藝文展演、術檔案。</p> <p>視 P-III-2 生活設計、公共藝術 環境。</p> <p>表 P-III-1 各類形式的表演藝術活動。</p> <p>表 P-III-2 表演團隊職掌、內容時程與空間規劃。</p> <p>表 P-III-3 展演訊息、評論影音資料。</p> <p>表 P-III-4 議題融入表演、故事劇場 舞蹈社區、兒童劇場。</p>
	課程架構表：	

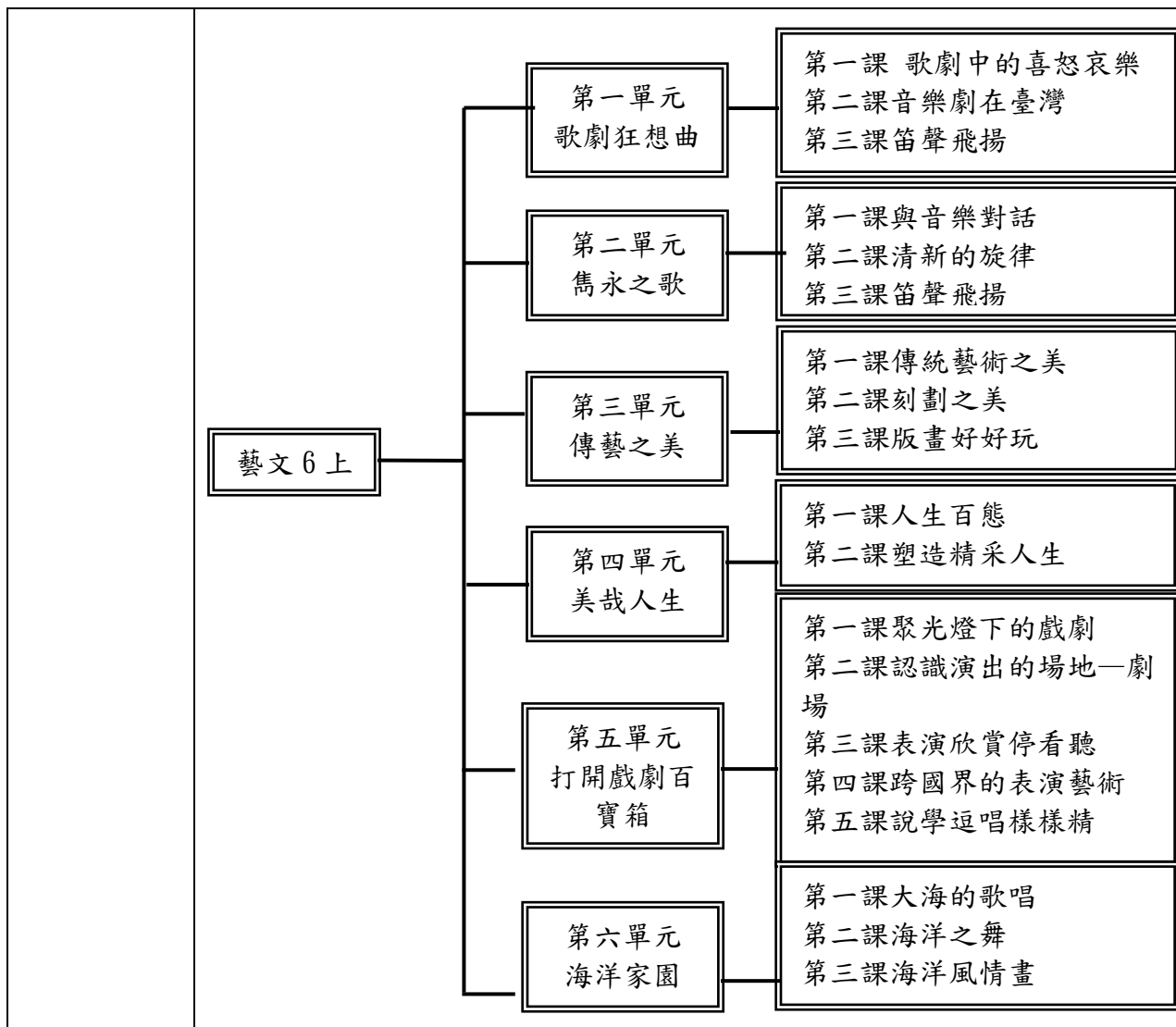

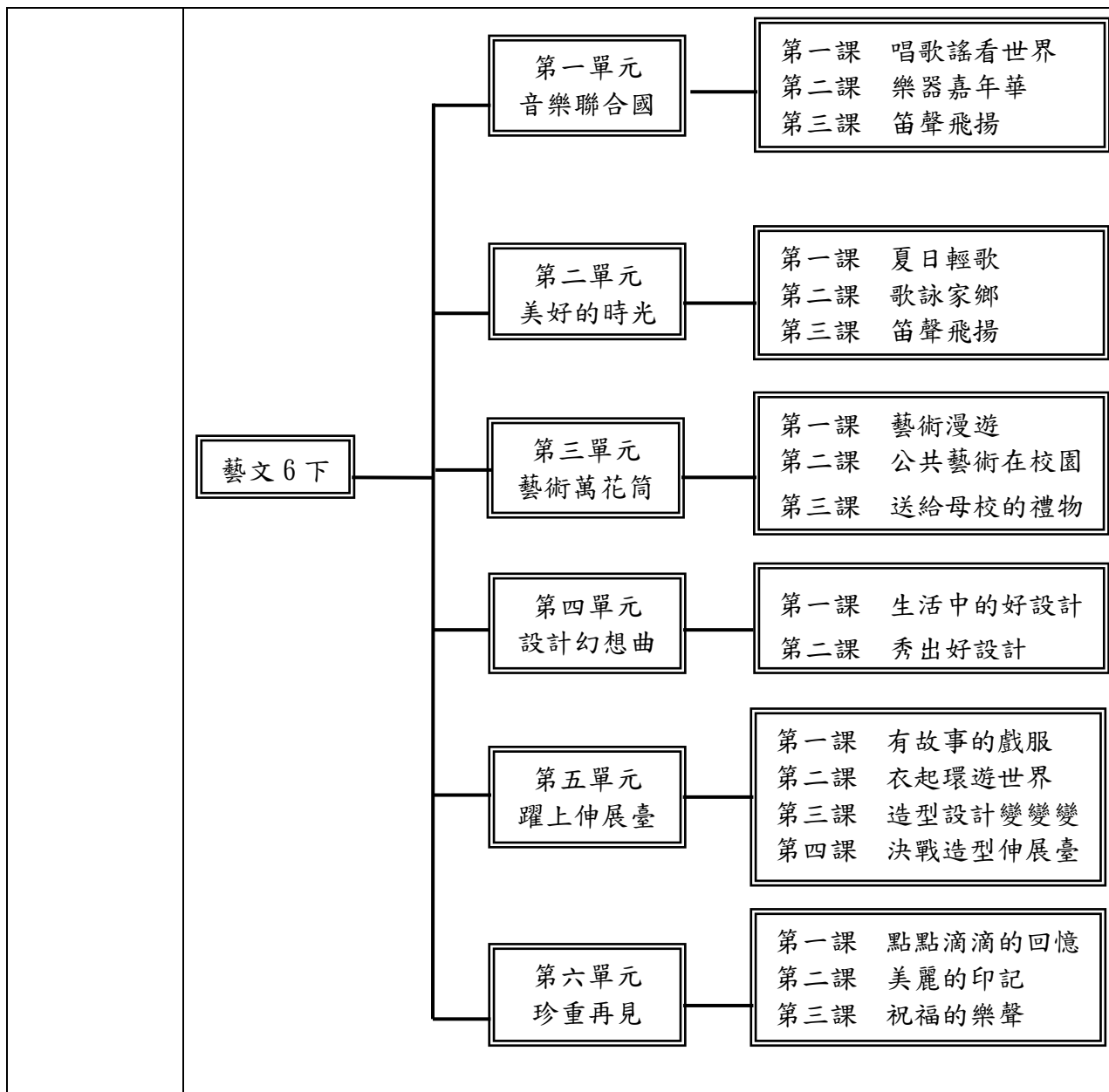

融入之議題

【人權教育】
人 E5 欣賞、包容個別差異並尊重自己與他人的權利。

【戶外教育】
戶 E1 善用教室外、戶外及校外教學，認識生活環境（自然或人為）。
戶 E3 善用五官的感知，培養眼、耳、鼻、舌、觸覺及心靈對環境感受的能力。
戶 E5 理解他人對環境的不同感受，並且樂於分享自身經驗。
戶 E7 參加學校校外教學活動，認識地方環境，如生態、環保、地質、文化等的戶外學習。

【生命教育】
生 E1 探討生活議題，培養思考的適當情意與態度。
生 E2 理解人的身體與心理面向。
生 E3 理解人是會思考、有情緒、能進行自主決定的個體。
生 E5 探索快樂與幸福的異同。
生 E6 從日常生活中培養道德感以及美感，練習做出道德判斷以及審美判斷，分辨事實和

	<p>價值的不同。</p> <p>【生涯規畫教育】</p> <p>涯 E4 認識自己的特質與興趣。</p> <p>涯 E7 培養良好的人際互動能力。</p> <p>涯 E12 學習解決問題與做決定的能力。</p> <p>【安全教育】</p> <p>安 E2 了解危機與安全。</p> <p>安 E14 知道通報緊急事件的方式。</p> <p>【原住民族教育】</p> <p>原 E14 學習或實作原住民族傳統採集、漁獵、農耕知識。</p> <p>【海洋教育】</p> <p>海 E1 喜歡親水活動，重視水域安全。</p> <p>【資訊教育】</p> <p>資 E2 使用資訊科技解決生活中簡單的問題。</p> <p>【閱讀素養教育】</p> <p>閱 E1 認識一般生活情境中需要使用的，以及學習學科基礎知識所應具備的字詞彙。</p> <p>閱 E2 認識與領域相關的文本類型與寫作題材。</p> <p>閱 E3 熟悉與學科學習相關的文本閱讀策略。</p> <p>閱 E12 培養喜愛閱讀的態度。</p> <p>【環境教育】</p> <p>環 E1 參與戶外學習與自然體驗，覺知自然環境的美、平衡、與完整性。</p> <p>環 E2 覺知生物生命的美與價值，關懷動、植物的生命。</p> <p>環 E3 了解人與自然和諧共生，進而保護重要棲地。</p>
學習目標	<p>六上：</p> <ol style="list-style-type: none"> 1.認識歌劇，認識音樂家浦契尼並欣賞歌劇中的詠唱調。 2.認識並欣賞臺灣音樂劇《四月望雨》，並欣賞劇中的歌曲。 3.感受東西方不同風格的音樂劇，並詮釋表現歌曲。 4.認識國樂團及樂器的音色，欣賞國樂曲，感受樂曲中的情境。 5.欣賞宮崎駿電影配樂，感受不同情境的背景音樂。 6.欣賞各國傳統藝術作品，並認識其特色。 7.欣賞版畫之美並認識其製作方式。 8.運用速寫表現人體基本動態。 9.欣賞藝術作品中人物動態與美感。 10.發揮創意，運用多元媒材技法，完成表現人物肢體語言與之美的雕塑作品並紀錄自己的感受。 11.認識東方與西方之表演藝術的異同，對表演藝術有更深層的認識。 12.了解各種舞台的形式與劇場空間、欣賞藝文的注意事項等。 13.認識並欣賞傳統的說唱藝術—相聲。 14.表現海洋的各種風貌。 15.認識並表現海洋與人的關係及故事。

	<p>六下：</p> <ol style="list-style-type: none"> 1.認識當代藝術：複合媒材、裝置藝術、公共藝術、地景藝術。 2.認識當代藝術的表現、美感、風格。 3.能從器物的演變中了解設計與生活的關係。 4.了解設計的意義，試著運用設計來改善解決生活中的各種問題。 5.能欣賞生活中的好設計產品，並感受設計的巧思創意。 6.能以設計的思考與方法，創作表現自己獨特的設計作品。 7.創作具個人創意的設計草圖及模型作品，並與他人分享。 8.畢業美展的舉辦與展場布置，應用色彩、造形、文字表達畢業前夕的情感。 9.演唱世界歌謠，感受多樣的風土民情。 10.演唱 a 小調歌曲，認識 a 小調音階。 11.認識特色音階，以直笛即興創作曲調。 12.欣賞獨特的傳統器樂，感受濃厚的民族風采。 13.演唱歌曲感受臺灣民歌風格，喚起對本土歌謠的興趣。 14.欣賞變奏曲認識變奏曲風格，感受梆笛的音色，認識本土音樂家馬水龍。 15.直笛習奏呂泉生的作品，探索詮釋的方法。 16.整體造形與服裝秀舞臺技巧。 17.欣賞並感受不同服裝文化差異並分析不同民族文化服裝特色。 18.設計畢業典禮活動，規畫與布置典禮場地。 19.運用多元的藝術形式，表達畢業的感受與想法。 20.熱忱參與畢業活動。企劃能力與舞臺技巧。 21.表演活動的規畫與演出。
<p>教學與評量 說明</p>	<p>一、教材編選與資源(教科書版本、相關資源)</p> <p>(一) 教材編選</p> <p>康軒版國小藝術 6 上</p> <ol style="list-style-type: none"> 1.臺灣民謠文：簡上仁眾文圖書股份有限公司民國八十一年 2.戲劇叢書 22——劇場遊戲指導手冊文：Viola Spolin 書林出版民國八十七年 3.戲劇與行為表現力文：胡寶林遠流出版社民國八十八年 4.創作性戲劇原理與實作文：張曉華財團法人成長文教基金會民國八十八年 <p>康軒版國小藝術 6 下</p> <ol style="list-style-type: none"> 1.色彩計畫文：林文昌 藝術圖書公司 民國八十六年 2.臺灣美術全集文：何政廣 藝術家出版社 民國八十一年 3.古典音樂新鮮人手冊文：陳必揚 集雅文化出版有限公司 民國八十六年 4.戲劇與行為表現力文：胡寶林 遠流出版社 民國八十八年 5.創作性戲劇原理與實作文：張曉華 財團法人成長文教基金會 民國八十八年 6.教育戲劇理論與發展文：張曉華 心理出版社 民國九十三年 <p>(二) 教材來源</p> <ol style="list-style-type: none"> 1.以教育部審定版之教材為主：

年級	出版社	冊數
六年級	康軒	七、八冊

(三) 教學資源

- 12、 教科用書及自編教材
- 13、 數位媒材及網路資源
- 14、 圖書館(室)及圖書教室
- 15、 智慧(專科)教室(觸控白板、即時回饋系統)

二、教學方法

引導學生主動接近藝術，建立對藝術的興趣，在教學上著重引導學生多方蒐集資訊，建立自己的藝術檔案。也希望藉此擴充學生的美感經驗，提高藝術欣賞的能力。

三、教學評量

- 1.實作評量
- 2.發表評量
- 3.習作評量
- 4.口頭評量

桃園市新屋區笨港國民小學 112 學年度

綜合活動領域課程計畫

1、依據

- (1) 教育部民國 92 年 11 月 14 日所公布的九年一貫課程綱要。
- (2) 中華民國 95 年 5 月 24 日台國(二)字第 0950075748B 號令修正第五點(學習領域)、第陸點(實施要點)。
- (3) 中華民國 97 年 5 月 23 日台國(二)字第 0970082874B 號令修正總綱、閩南語以外之各學習領域、重大議題。
- (4) 中華民國 107 年 10 月 23 日十二年國民基本教育課程綱要~綜合活動領域。
- (5) 國民教育階段特殊教育課程綱要總綱。
- (6) 本校課發會會議決議事項。

2、基本理念

綜合活動領域秉持十二年國民基本教育課程綱要總綱「自發」、「互動」及「共好」的理念，關注學生的生活經驗，透過核心素養的落實，各教育階段科目內涵的連貫與跨領域/科目間的統整，引導學生進行體驗、省思、實踐與創新等學習活動，建構內化意義，涵養利他情懷。本領域之理念分述如下：

- (1) 擴展價值探索與體驗思辨。
- (2) 涵養美感創新與生活實踐。
- (3) 促進文化理解與社會關懷。
- (4) 身心障礙學生之能力指標參照各階段基本學力指標，採簡化、減量、分解、替代與重整方式進行學習內容的調整。
- (5) 資賦優異類學生之能力指標採加深與加廣的方式，再根據調整過後之指標編選具挑戰性的教材。

3、課程目標

本領域課程總目標在培養學生具備「價值探索、經驗統整與實踐創新」的能力，具體說明如下：

- (1) 促進自我與生涯發展。
- (2) 實踐生活經營與創新。
- (3) 落實社會與環境關懷。

4、現況分析

以級任老師授課為原則。綜合活動領域之實施彈性很大，任何教師只要閱讀教學指引以及相關文獻即能順利教學，現職教師皆具有此統整課程之能力。目前中年級安排 2 節課，高年級安排 2 節課。

5、實施原則與策略

(1) 實施原則

綜合活動領域課程發展，應掌握以下原則：

A、彈性實施領域教學

B、學校課程發展應重視本領域與其他領域/科目間的適切統整，各教育階段間的縱向銜接，以及課綱各項議題核心概念與價值的適切融入。

C、能解讀和轉化本領域學習重點內涵，以螺旋式課程理念，運用情境分析、歷程模式、目標模式等多元課程設計方式，發展符合各教育階段的教材內容。

(2) 實施策略

A、教師應依據本領域核心素養、學習表現、學習內容、教學目標與學生差異性需求，選用適合的教學方法與策略，以激發學生學習動機，學習與同儕合作，成為主動的學習者。

B、教師應善用多元的教學策略，如：體驗學習、價值澄清、合作學習、問題解決與創意思考等，以落實體驗、省思、實踐與創新的領域基本理念。

C、對於不同學習能力的學生，可依其特殊需求，調整教學與輔導；必要時宜與特殊教育專業人員協同輔導。

D、依據本領域中不同科目之專業，教師可採用協同合作的教學模式，彈性運用學習表現與學習內容的對應組合，並善用多元的教學方法與評量方式，發展跨科目之統整課程。

6、實施內容

(1) 實施時間與節數

年級 領域節數	一年級	二年級	三年級	四年級	五年級	六年級
綜合活動 領域			2	2	2	3

(2) 教學方式

A、依學生的準備度、興趣、學習風格、多元智能、文化背景等設計課程與教學活動，提供學生成功的學習經驗。

B、提供多元感官的探索活動，重視情意與技能的涵養及體驗。

C、引導學生省思，並運用多元的方式分享，且即時回饋。

D、學習內涵應與生活充分連結，鼓勵學生於生活中實踐所學。

E、鼓勵教師透過共同備課、公開授課/觀課、共同議課的運作歷程，研發創新教材和數位學習資源，創新教學實驗或行動研究，以培養學生學以致用的生活實踐與創新能力。

F、著重價值澄清與內化歷程，避免價值觀的灌輸，充分讓學生開展、發掘並分享屬於個人的意義。

G、使用教材及從事教育活動時，應具備性別平等意識，破除性別刻板印象，避免性別偏見及性別歧視。

H、促使學生思辨生活中性別、婚姻、家庭、族群、文化、階級等各面向之刻板框架，認識之結構性因素與影響，藉此從內而外，嘗試逐步。

(3) 評量原則

以學習評量目的選取適切的多元評量方式，並可選擇採個人或小組評量方式進行。

- A、高層次紙筆評量。
- B、實作與口語評量。
- C、檔案評量。

7、教學資源

(1) 學校資源：室內、外活動場地：教室、學生活動中心、操場、音樂教室、視聽教室等。

(2) 視聽器材：班級教室有觸控螢幕、電腦、單槍投影機。

(3) 樂器及體育器材：音樂教室有各種樂器可供使用；體育器材室有辦活動的相關設備，例如：呼拉圈、彩帶、球類……等。

(4) 社區教學資源：學校附近有永安漁港、綠色隧道、海螺館、石滬故事館……，本校就社區資源一項可以說相當豐富。

8、實施成效分析

(1) 研擬教學計畫，以活動的方式、運用現有的空間及完善的設備，讓學生有實際體驗的效果，而且不論晴、雨，都有活動的場所，學生能充分參與各項活動適性發展，。

(2) 利用多元化的學習工具，提高學生學習興趣及生活體驗，並建立運用資訊媒體的能力，營造處處學習的文化環境，學生自我學習與生涯發展規劃。

(3) 利用社區資源，增加學生對自己、對社區、對環境的了解，學生有自我保護、愛鄉愛土的精神。

9、本校自 108 學年度起逐年實施十二年國民基本教育，112 學年度一至五年級課程依據十二年國民基本教育綱要實施；六年級依據九年一貫課程綱要實施。

10、本計劃應經課程發展委員會審查通過後始得實施，修正時亦同。

(四)綜合領域課程計畫

各年級領域學習課程計畫如下：

三年級教學團隊

桃園市笨港國民小學 112 學年度綜合活動領域課程計畫			
每週節數	2 節	設計者	三年級教學團隊
核心素養	A 自主行動	■ A1 身心素質與自我精進、■ A2 系統思考與解決問題 ■ A3 規劃執行與創新應變	
	B 溝通互動	□ B1 符號運用與溝通表達、□ B2 科技資訊與媒體素養 □ B3 藝術涵養與美感素養	
	C 社會參與	■ C1 道德實踐與公民意識、■ C2 人際關係與團隊合作 □ C3 多元文化與國際理解	
課程理念	1. 本領域以培養學生具備「體驗、反思與創新的生活實踐能力」為目標，以學習者為主體，透過學習活動，引導學生經由體驗、省思、實踐、創新的學習歷程，進而落實自發、互動、共好，達到適性揚才與終身學習。 2. 本教材設計能體現「自發」、「互動」、「共好」理念的教學課程，以學習者為主體，每學期安排三個單元主題，以學習重點為依據，並融入重大議題、配合時令季節及其他學習領域相關教材，將各主題內容循序漸進的安排在課程中，透過學習活動，引導學生經由體驗、省思、實踐、創新的學習歷程，達到適性揚才與終身學習的目標。		
學習重點	學習表現	1a-II-1 展現自己能力、興趣與長處，並表達自己的想法和感受。 1d-II-1 覺察情緒的變化，培養正向思考的態度。 2a-II-1 覺察自己的人際溝通方式，展現合宜的互動與溝通態度和技巧。 3a-II-1 覺察生活中潛藏危機的情境，提出並演練減低或避免危險的方法。 1b-II-1 選擇合宜的學習方法，落實學習行動。 2c-II-1 蒐集與整理各類資源，處理個人日常生活問題。 3d-II-1 覺察生活中環境的問題，探討並執行對環境友善的行動。	
	學習內容	Aa-II-1 自己能做的事。 Aa-II-2 自己感興趣的人、事、物。 Aa-II-3 自我探索的想法與感受。 Ad-II-1 情緒的辨識與調適。 Ad-II-2 正向思考的策略。 Ba-II-1 自我表達的適切性。 Ba-II-2 與家人、同儕及師長的互動。 Ba-II-3 人際溝通的態度與技巧。 Ca-II-1 生活周遭潛藏危機的情境。 Ca-II-2 生活周遭危機情境的辨識方法。 Ca-II-3 生活周遭潛藏危機的處理與演練。 Ab-II-1 有效的學習方法。 Ab-II-2 學習行動。 Bc-II-1 各類資源的認識與彙整。 Bc-II-2 個人日常生活問題所需的資源。	

Bc-II-3 運用資源處理日常生活問題的行動。

Cd-II-1 生活中環境問題的覺察。

Cd-II-2 環境友善的行動與分享。

課程架構表：

綜合 3 上

單元一
興趣與我

活動 1 認識你我他
活動 2 發現自我
活動 3 探索與展現

單元二
情緒表達與溝通

活動 1 情緒調色盤
活動 2 我的壓力
活動 3 溝通再溝通

單元三
安全好生活

活動 1 危機在哪裡
活動 2 發現危機有方法
活動 3 行動減危機

課程架構表

綜合 3 下

單元一
學習伴我行

活動 1 學習有經驗
活動 2 學習好方法
活動 3 學習樂行動

單元二
地球只有一個

活動 1 海洋生病了
活動 2 環境問題知多少
活動 3 愛護地球我來做

單元三
資源便利通

活動 1 資源點點名
活動 2 資源探索趣
活動 3 資源行動讚

<p>融入之議題</p>	<p>【人權教育】 人 E5 欣賞、包容個別差異並尊重自己與他人的權利。</p> <p>【戶外教育】 戶 E2 豐富自身與環境的互動經驗，培養對生活環境的覺知與敏感，體驗與珍惜環境的好。 戶 E4 覺知自身的生活方式會對自然環境產生影響與衝擊。</p> <p>【生命教育】 生 E7 發展設身處地、感同身受的同理心及主動去愛的能力，察覺自己從他者接受的各種幫助，培養感恩之心。</p> <p>【生涯規畫教育】 涯 E11 培養規劃與運用時間的能力。 涯 E12 學習解決問題與做決定的能力。 涯 E4 認識自己的特質與興趣。 涯 E7 培養良好的人際互動能力。</p> <p>【安全教育】 安 E2 了解危機與安全。</p> <p>【家庭教育】 家 E13 熟悉與家庭生活相關的社區資源。</p> <p>【海洋教育】 海 E16 認識家鄉的水域或海洋的汙染、過漁等環境問題。 海 E7 閱讀、分享及創作與海洋有關的故事。</p> <p>【閱讀素養教育】 閱 E10 中、高年級：能從報章雜誌及其他閱讀媒材中汲取與學科相關的知識。</p> <p>【環境教育】 環 E17 養成日常生活節約用水、用電、物質的行為，減少資源的消耗。 環 E2 覺知生物生命的美與價值，關懷動、植物的生命。</p>
<p>學習目標</p>	<p>三上： 1. 單元一「興趣與我」：了解自己，發現興趣並嘗試發展興趣。 2. 單元二「情緒表達與溝通」：認識情緒、壓力與正向思考，學習合宜的溝通方式。 3. 單元三「安全好生活」：覺察生活周遭的危險，營造安全生活環境。</p> <p>三下： 1. 單元一「學習伴我行」：探究各種學習的方法，了解適合自己的學習方式。 2. 單元二「地球只有一個」：了解生活中的環境問題，實踐環保生活。 3. 單元三「資源便利通」：認識社會資源，運用資源解決生活問題。</p>
<p>教學與評量說明</p>	<p>一、教材編選與資源(教科書版本、相關資源)</p> <p>(一) 教材編選 康軒版國小綜合活動 3 上</p> <p>1. 文章：畫出真正有效的心智圖—心智圖法的四大運用原則。</p>

2. 影片：第二屆臺灣心智圖大賽自我介紹示範。
3. 書籍：艾班妮德波荷佩（民108）。培養多元智能正向教養必修課用 8 種智能探索孩子的特質，讓他發揮天賦（張喬玫譯）。臺南市：地平線文化。
4. 文章：與其問興趣，何不鼓勵嘗新？
5. 網站：芯福里情緒教育推廣協會—課程教案。
6. 文章：康健雜誌—壓力需管理，紓壓術帶你遠離風暴。
7. 書籍：天野祐吉（民107）。零用錢大作戰：廣告達人寫給小學生的溝通技巧書（米雅譯）。臺北市：信誼基金出版社。
8. 網站：衛生福利部國民健康署出版兒童居家安全環境檢視手冊。
9. 網站：靖娟兒童安全文教基金會。
10. 網站：教育部校園安全暨災害防救通報處理中心。

康軒版國小綜合活動 3 下

1. 書籍：山口佐貴子（民107）。你的大腦很愛這麼記！：回想力擴增 10 倍的完整 82 項腦科學記憶訣竅。臺北市：方言文化。
2. 網站：Swack Lin—右腦開發圖像記憶法。
3. 網站：教學生如何自己學習 learning how to learn～翻轉課堂教學系列（圖形策略與心智圖篇）。
4. 網站：MBA 智庫百科—曼陀羅思考法。
5. 新聞：海洋垃圾好驚人，繞地球成新大陸。
6. 新聞：海漂垃圾充斥，海龜誤食敗血亡。
7. 新聞：衝浪勝地成垃圾海岸，廢棄物綿延沙灘數百公尺。
8. 影片：含糖飲料的秘密—腎臟病防治基金會。
9. 網站：7-11、全家服務項目。
10. 網站：中華郵政。

（二）教材來源

1. 以教育部審定版之教材為主：

年級	出版社	冊數
三年級	康軒	一、二冊

（三）教學資源

- 1、教科用書及自編教材
- 2、數位媒材及網路資源
- 3、圖書館（室）及圖書教室
- 4、智慧（專科）教室（觸控白板、即時回饋系統）

二、教學方法

1. 落實總綱基本理念：提供能體現「自發、互動、共好」理念的完整課程，設計以學生成長需求為主的學習內容，提供學生個別發展的學習機會，增進生活實踐的能力，培養學生價值探索、經驗統整與實踐創新的素養。
2. 螺旋式課程架構：課程發展以螺旋式設計，運用情境分析、歷程模式、目標模式等多元課程設計方式，發展符合各年級學生能力的綜合活動領域教材。
3. 以學習者為中心：課程設計以學生發展為主體，提供學生豐富多元的體驗及與其他學習資源連結的機會，幫助學生達到學習統整的目的，發展學生全人教育為願景。
4. 充分解讀學習重點：課程內容圍繞「自我與生涯發展」、「生活經營與創新」、「社會與環境關懷」三個主題軸及十二個主題項目，將學習重點依據不同年級學生的身心發展、生活經驗做漸進式的規畫。
5. 適切融入跨域議題：每學期安排三個單元主題，融入重大議題、配合時令季節及其他學習領域相關教材，將各主題內容循序漸進的安排在課程中。
6. 符合學生個別身心發展：針對不同能力、興趣、需求的學生進行適性學習，設計多樣化、啟發性及生活實踐的活動課程，提升學生學習動機，拓展學習經驗，驗證學習內容，增進個別發展及自主學習的機會。
7. 教材強調生活實踐：為幫助學生達到學習統整的目的，具備生活實踐的能力，教材內容均融入探索、欣賞、參與、實作、體會、發現、辨識、覺察等概念，提供真實情境脈絡，協助學生產生問題意識，重視學習歷程、方法及結果。
8. 提供多元教學方法：本教材之提供盼能協助教師實踐十二年國民基本教育課程綱要的精神，增進綜合活動課程的設計、教學策略、教材教法、多元評量與善用教學資源等知能，運用多元教學方法，落實體驗、省思、實踐、創新的教學能力，發揮專業潛能。

三、教學評量

1. 口語評量
2. 實作評量
3. 實踐評量
4. 自我評量
5. 高層次紙筆評量

四年級

桃園市笨港民小學 112 學年度【綜合活動領域】課程計畫			
每週節數	2 節	設計者	四年級教學團隊
核心素養	A 自主行動	■ A1 身心素質與自我精進、□ A2 系統思考與解決問題 □ A3 規劃執行與創新應變	
	B 溝通互動	■ B1 符號運用與溝通表達、□ B2 科技資訊與媒體素養 ■ B3 藝術涵養與美感素養	
	C 社會參與	■ C1 道德實踐與公民意識、■ C2 人際關係與團隊合作 ■ C3 多元文化與國際理解	
課程理念	1. 本領域以培養學生具備「體驗、反思與創新的生活實踐能力」為目標，以學習者為主體，透過學習活動，引導學生經由體驗、省思、實踐、創新的學習歷程，進而落實自發、互動、共好，達到適性揚才與終身學習。 2. 本教材設計能體現「自發」、「互動」、「共好」理念的教學課程，以學習者為主體，每學期安排三個單元主題，以學習重點為依據，並融入重大議題、配合時令季節及其他學習領域相關教材，將各主題內容循序漸進的安排在課程中，透過學習活動，引導學生經由體驗、省思、實踐、創新的學習歷程，達到適性揚才與終身學習的目標。		
學習重點	學習表現	2a-II-1 覺察自己的人際溝通方式，展現合宜的互動與溝通態度和技巧。 2b-II-1 體會團隊合作的意義，並能關懷團隊的成員。 2b-II-2 參加團體活動，遵守紀律、重視榮譽感，並展現負責的態度。 3b-II-1 參與學校或社區服務學習，並分享心得。 1c-II-1 覺察工作的意義與重要性。 2d-II-1 體察並感知生活中美感的普遍性與多樣性。 2d-II-2 分享自己運用創意解決生活問題的經驗與觀察。 3c-II-1 參與文化活動，體會文化與生活的關係，並認同與肯定自己的文化。	
	學習內容	Ba-II-1 自我表達的適切性。 Ba-II-2 與家人、同儕及師長的互動。 Ba-II-3 人際溝通的態度與技巧。 Bb-II-1 團隊合作的意義與重要性。 Bb-II-2 關懷團隊成員的行動。 Bb-II-3 團體活動的參與態度。 Cb-II-1 服務對象的了解與適切服務。 Cb-II-2 服務行動的參與與分享。 Ac-II-1 工作的意義。 Ac-II-2 各種工作的甘苦。 Ac-II-3 各行業對社會的貢獻。 Bd-II-1 生活美感的普遍性與多樣性。 Bd-II-2 生活美感的體察與感知。 Bd-II-3 生活問題的創意解決。	

- Cc-II-1 文化活動的參與。
- Cc-II-2 文化與生活的關係及省思。
- Cc-II-3 對自己文化的認同與肯定。

課程架構表：

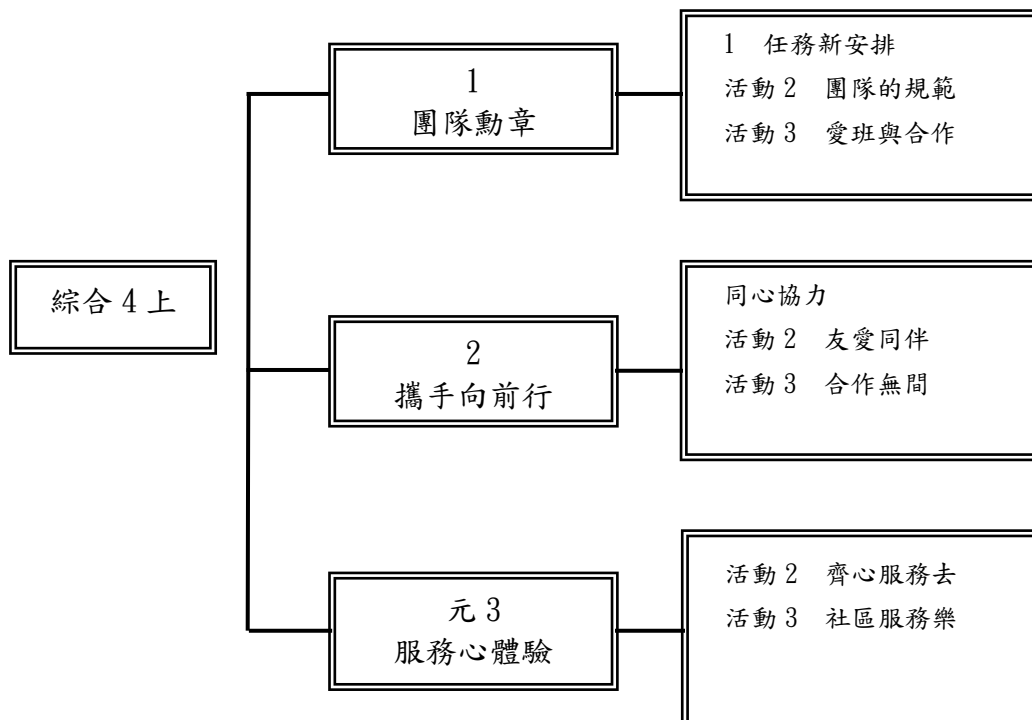

課程架構表

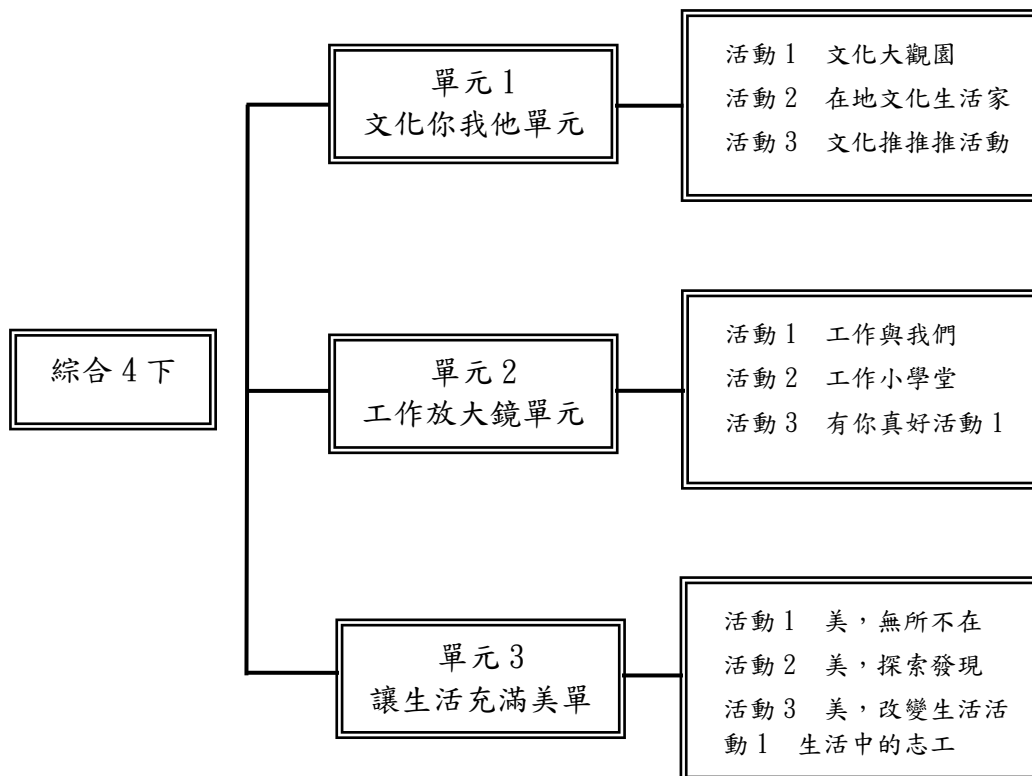

<p>融入之議題</p>	<p>【人權教育】</p> <p>人 E3 了解每個人需求的不同，並討論與遵守團體的規則。</p> <p>人 E5 欣賞、包容個別差異並尊重自己與他人的權利。</p> <p>【戶外教育】</p> <p>戶 E6 學生參與校園的環境服務、處室的服務。</p> <p>【生命教育】</p> <p>生 E7 發展設身處地、感同身受的同理心及主動去愛的能力，察覺自己從他者接受的各種幫助，培養感恩之心。</p> <p>【生涯規畫教育】</p> <p>涯 E10 培養對不同工作／教育環境的態度。</p> <p>涯 E7 培養良好的人際互動能力。</p> <p>【法治教育】</p> <p>法 E3 利用規則來避免衝突。</p> <p>法 E4 參與規則的制定並遵守之。</p> <p>【品德教育】</p> <p>品 E3 溝通合作與和諧人際關係。</p> <p>【家庭教育】</p> <p>家 E3 家人的多元角色與責任。</p> <p>【閱讀素養教育】</p> <p>閱 E14 喜歡與他人討論、分享自己閱讀的文本。</p>
<p>學習目標</p>	<p>三上：</p> <ol style="list-style-type: none"> 1. 單元一「團隊勳章」：學習在團體活動中尊重他人並遵守規範，培養自律與負責的態度。 2. 單元二「攜手向前行」：在團隊中與同伴合作、溝通、互相關懷，體會團隊合作的意義。 3. 單元三「服務心體驗」：嘗試參與學校或社區的服務活動，體會服務對他人與對自己的幫助。 <p>三下：</p> <ol style="list-style-type: none"> 1. 單元一「文化你我他」：參與文化活動，省思文化與生活的關係，認同並肯定多元的文化。 2. 單元二「工作放大鏡」：了解工作的意義，探索自己對未來工作的期待，對各類工作者抱持感謝的心。 3. 單元三「讓生活充滿美」：尊重與欣賞他人對美感的不同看法，將美與創新的思維結合，落實在生活中。
<p>教學與評量說明</p>	<p>一、教材編選與資源(教科書版本、相關資源)</p> <p>(一) 教材編選</p> <p>康軒版國小綜合活動 4 上</p> <ol style="list-style-type: none"> 1. 影片：央廣新聞—食農教育正夯，都會小農夫綠屋頂春耕。 2. 影片：雁行理論—團隊合作的啟發。

3. 新聞：民視新聞—科學再發現：分工合作各司其職，螞蟻雄兵帝國嘆為觀止。
4. 網站：親子天下—關懷他人，讓你更有韌性。
5. 繪本：陳致元（民 95）。一個不能沒有禮物的日子。新竹市：和英文化。
6. 影片：衛生福利部多元志工服務微電影—從心快樂的服務。
7. 影片：國家教育研究院—服務學習的真諦品德教育。
8. 影片：品德教育影片—服務。
9. 新聞：清潔日志工動起來，景行里公園改造有成。
10. 新聞：社區環境清潔日，共同打造美麗家園。

康軒版國小綜合活動 4 下

1. 網站：文化部全國藝文活動資訊系統網。
2. 網站：交通部觀光局—節慶活動。
3. 書籍：梁曉林（民 108）。節日習俗的故事 29 篇。新北市：大智文化。
4. 網站：五步驟學會心智圖。
5. 繪本：昆汀·葛利本（民 107）。我的興趣可以變成我未來的工作。臺北市：大穎文化。
6. 動畫：心靈環保兒童生活教育動畫—貢獻就是好工作。
7. 影片：向防疫英雄致敬。
8. 影片：一束鮮花開始改變。
9. 網站：臺灣藝術教育網—美感教育。
10. 網站：整座校園就是陶藝館—潘潘校園裝置藝術工作坊。

（二）教材來源

1. 以教育部審定版之教材為主：

年級	出版社	冊數
四年級	康軒	三、四冊

（三）教學資源

- 5、教科用書及自編教材
- 6、數位媒材及網路資源
- 7、圖書館（室）及圖書教室
- 8、智慧（專科）教室（觸控白板、即時回饋系統）

二、教學方法

1. 落實總綱基本理念：提供能體現「自發、互動、共好」理念的完整課程，設計以學生成長需求為主的學習內容，提供學生個別發展的學習機

會，增進生活實踐的能力，培養學生價值探索、經驗統整與實踐創新的素養。

2. 螺旋式課程架構：課程發展以螺旋式設計，運用情境分析、歷程模式、目標模式等多元課程設計方式，發展符合各年級學生能力的綜合活動領域教材。
3. 以學習者為中心：課程設計以學生發展為主體，提供學生豐富多元的體驗及與其他學習資源連結的機會，幫助學生達到學習統整的目的，發展學生全人教育為願景。
4. 充分解讀學習重點：課程內容圍繞「自我與生涯發展」、「生活經營與創新」、「社會與環境關懷」三個主題軸及十二個主題項目，將學習重點依據不同年級學生的身心發展、生活經驗做漸進式的規畫。
5. 適切融入跨域議題：每學期安排三個單元主題，融入重大議題、配合時令季節及其他學習領域相關教材，將各主題內容循序漸進的安排在課程中。
6. 符合學生個別身心發展：針對不同能力、興趣、需求的學生進行適性學習，設計多樣化、啟發性及生活實踐的活動課程，提升學生學習動機，拓展學習經驗，驗證學習內容，增進個別發展及自主學習的機會。
7. 教材強調生活實踐：為幫助學生達到學習統整的目的，具備生活實踐的能力，教材內容均融入探索、欣賞、參與、實作、體會、發現、辨識、覺察等概念，提供真實情境脈絡，協助學生產生問題意識，重視學習歷程、方法及結果。
8. 提供多元教學方法：本教材之提供盼能協助教師實踐十二年國民基本教育課程綱要的精神，增進綜合活動課程的設計、教學策略、教材教法、多元評量與善用教學資源等知能，運用多元教學方法，落實體驗、省思、實踐、創新的教學能力，發揮專業潛能。

三、教學評量

1. 自我評量
2. 實作評量
3. 實踐評量
4. 口語評量

五年級

桃園市學年笨港國民小學 112 學年度【綜合活動領域】課程計畫

每週節數	2 節	設計者	五年級教學團隊
核心素養	A 自主行動	■ A1 身心素質與自我精進、■ A2 系統思考與解決問題 ■ A3 規劃執行與創新應變	
	B 溝通互動	■ B1 符號運用與溝通表達、■ B2 科技資訊與媒體素養 □ B3 藝術涵養與美感素養	
	C 社會參與	■ C1 道德實踐與公民意識、■ C2 人際關係與團隊合作 □ C3 多元文化與國際理解	
課程理念	1. 本領域以培養學生具備「體驗、反思與創新的生活實踐能力」為目標，以學習者為主體，透過學習活動，引導學生經由體驗、省思、實踐、創新的學習歷程，進而落實自發、互動、共好，達到適性揚才與終身學習。 2. 本教材設計能體現「自發」、「互動」、「共好」理念的教學課程，以學習者為主體，每學期安排三個單元主題，以學習重點為依據，並融入重大議題、配合時令季節及其他學習領域相關教材，將各主題內容循序漸進的安排在課程中，透過學習活動，引導學生經由體驗、省思、實踐、創新的學習歷程，達到適性揚才與終身學習的目標。		
學習重點	學習表現	1a-III-1 欣賞並接納自己與他人。 2a-III-1 覺察多元性別的互動方式與情感表達，並運用同理心增進人際關係。 3a-III-1 辨識周遭環境潛藏危機、運用各項資源或策略化解危機。 1b-III-1 規劃與執行學習計畫，培養自律與負責的態度。 2c-III-1 分析與判讀各類資源，規劃策略以解決日常生活的問題。 3d-III-1 實踐環境友善行動，珍惜生態資源與環境。	
	學習內容	Aa-III-1 自己與他人特質的欣賞及接納。 Aa-III-2 對自己與他人悅納的表現。 Ba-III-1 多元性別的人際互動與情感表達。 Ba-III-2 同理心的增進與實踐。 Ba-III-3 正向人際關係與衝突解決能力的建立。 Ca-III-1 環境潛藏的危機。 Ca-III-2 辨識環境潛藏危機的方法。 Ca-III-3 化解危機的資源或策略。 Ab-III-1 學習計畫的規劃與執行。 Ab-III-2 自我管理策略。 Bc-III-1 各類資源的分析與判讀。 Bc-III-2 媒體對日常生活的影響。 Bc-III-3 運用各類資源解決問題的規劃。 Cd-III-1 生態資源及其與環境的相關。 Cd-III-2 人類對環境及生態資源的影響。 Cd-III-3 生態資源與環境保護行動的執行。 Cd-III-4 珍惜生態資源與環境保護情懷的展現。	

課程架構表	<p>課程架構表：</p> <div style="display: flex; justify-content: space-between; align-items: center;"> <div style="border: 1px solid black; padding: 5px; margin-bottom: 10px;">綜合 5 上</div> <div style="flex-grow: 1;"> <ul style="list-style-type: none"> <li style="margin-bottom: 10px;"> <div style="display: flex; align-items: center;"> <div style="border: 1px solid black; padding: 5px; margin-right: 10px;">單元 1 化解危機總動員</div> <div style="border: 1px solid black; padding: 5px; flex-grow: 1;"> 活動 1 潛藏危機放大鏡 活動 2 辨識危機小撇步 </div> </div> <li style="margin-bottom: 10px;"> <div style="display: flex; align-items: center;"> <div style="border: 1px solid black; padding: 5px; margin-right: 10px;">單元 2 悅己納人</div> <div style="border: 1px solid black; padding: 5px; flex-grow: 1;"> 活動 1 特質停看聽 活動 2 你我都特別 活動 3 我們都很棒 </div> </div> <div style="display: flex; align-items: center;"> <div style="border: 1px solid black; padding: 5px; margin-right: 10px;">單元 3 我懂你的心</div> <div style="border: 1px solid black; padding: 5px; flex-grow: 1;"> 活動 1 相互尊重 活動 2 用心經營 </div> </div> </div> </div>
	融入之議題

綜合 5 上

單元 1
化解危機總動員

活動 1 潛藏危機放大鏡
活動 2 辨識危機小撇步

單元 2
悅己納人

活動 1 特質停看聽
活動 2 你我都特別
活動 3 我們都很棒

單元 3
我懂你的心

活動 1 相互尊重
活動 2 用心經營

綜合 5 下

單元 1
與學習同行

活動 1 學習任務大考驗
活動 2 自我管理效率高
活動 3 自律自書來學

單元 2
生活資源全壘打

活動 1 資源讓生活多元
活動 2 生活中的媒體
活動 3 資源活用百分百

單元 3
環境我來珍惜

活動 1 生態環境 SOS
活動 2 家庭綠色消費 Go
活動 3 愛地球 Do our best

融入之議題

【人權教育】
人 E5 欣賞、包容個別差異，並尊重自己與他人的權利。
【生涯規劃教育】

	<p>涯 E4 認識自己的特質與興趣。</p> <p>涯 E11 培養規劃與運用時間的能力。</p> <p>【安全教育】</p> <p>安 E2 了解危機與安全。</p> <p>安 E4 探討日常生活應該注意的安全。</p> <p>安 E5 了解日常生活危害安全的事件。</p> <p>【防災教育】</p> <p>防 E5 不同災害發生時的適當避難行為。</p> <p>【性別平等教育】</p> <p>性 E3 覺察性別角色的刻板印象，了解家庭、學校與職業的分工，不應受性別的限制。</p> <p>性 E10 辨識性別刻板的情感表達與人際互動。</p> <p>性 E11 培養性別間合宜表達情感的能力。</p> <p>【法治教育】</p> <p>法 E2 認識偏見。</p> <p>法 E7 認識責任。</p> <p>【品德教育】</p> <p>品 E1 良好生活習慣與德行。</p> <p>【家庭教育】</p> <p>家 E8 了解家庭資源的意涵。</p> <p>家 E10 了解影響家庭消費的傳播媒體等各種因素。</p> <p>家 E13 熟悉與家庭生活相關的社區資源。</p> <p>【資訊教育】</p> <p>資 E1 認識常見的資訊系統。</p> <p>資 E2 使用資訊科技解決生活中簡單的問題。</p> <p>資 E6 認識與使用資訊科技以表達想法。</p> <p>資 E7 使用資訊科技與他人建立良好的互動關係。</p> <p>資 E9 利用資訊科技分享學習資源與心得。</p> <p>資 E10 了解資訊科技於日常生活之重要性。</p> <p>資 E12 了解並遵守資訊倫理與使用資訊科技的相關規範。</p> <p>【環境教育】</p> <p>環 E5 覺知人類的生活型態對其他生物與生態系的衝擊。</p> <p>環 E12 養成對災害的警覺心及敏感度，對災害有基本的了解，並能避免災害的發生。</p> <p>環 E17 養成日常生活節約用水、用電、物質的行為，減少資源的消耗。</p>
學習目標	<p>五上：</p> <ol style="list-style-type: none"> 1. 單元一「化解危機總動員」：了解並辨識周遭潛藏的危機，思考運用資源或策略化解危機的方法。 2. 單元二「悅己納人」：認識自己與他人的特質，並且能欣賞和悅納。 3. 單元三「我懂你的心」：培養多元性別間合宜的人際互動與情感表達，並在生活中能夠運用同理心與他人溝通。

	<p>五下：</p> <ol style="list-style-type: none"> 1. 單元一「與學習同行」：學習感興趣的事物，規畫並調整學習計畫，執行學習行動，培養自律與負責的素養。 2. 單元二「生活資源全壘打」：了解各類資源，覺察媒體對生活的影響，培養媒體識讀能力，善用資源規畫策略以解決生活問題。 3. 單元三「環境我來珍惜」：覺察人類影響自然生態的行為，省思環保習慣，實踐環境友善行動，珍惜生態資源與環境。
<p>教學與評量 說明</p>	<p>一、教材編選與資源(教科書版本、相關資源)</p> <p>(一) 教材編選</p> <p>康軒版國小綜合活動 5 上</p> <ol style="list-style-type: none"> 1. 新聞：公視新聞—全球水資源危機，全球 40 億人每年缺水 1 個月。 2. 網站：交通部中央氣象局。 3. 書籍：羅怡君、單信瑜（民 106）。愛的生存遊戲：引導孩子做對選擇、遠離危險的安全課。臺北市：親子天下。 4. 影片：中華民國教育部—2022 反霸凌偶動畫第四集霸凌處理 SOP。 5. 影片：國家地理雜誌—袋鼠知多少？ 6. 網站：探索自己未知面貌的工具—周哈里窗。 7. 繪本：珊洛門（民 109）。你很特別。臺北市：采實文化。 8. 新聞：蘋果新聞網—東奧推廣性別平權理念，史上首度男、女運動員共同掌旗進場。 9. 網站：親子天下一翻轉教育：學校裡的九堂人際課。 10. 書籍：黃蕙文（民 107）。同理心：如果你是他。臺北市：傳愛家族傳播文化事業。 <p>康軒版國小綜合活動 5 下</p> <ol style="list-style-type: none"> 1. 書籍：安德斯艾瑞克森、羅伯特普爾（民 106）。刻意練習（陳繪茹譯）。臺北市：方智出版社。 2. 書籍：史蒂芬柯維、西恩柯維（民 109）。與成功有約：高效能人士的七個習慣（顧淑馨）。臺北市：天下文化。 3. 網站：維基百科—番茄工作法。 4. 網站：行政院全球資訊網—即時新聞澄清。 5. 網站：臺灣事實查核中心。 6. 網站：蘭姆酒吐司。 7. 網站：MyGoPen。 8. 網站：Cofacts 真的假的。 9. 網站：臺灣黑熊保育協會。 10. 網站：臺灣國家公園生物多樣性資料庫—石虎。 <p>(二) 教材來源</p> <ol style="list-style-type: none"> 1. 以教育部審定版之教材為主：

年級	出版社	冊數
五年級	康軒	五、六冊

(三) 教學資源

9、教科用書及自編教材

- 10、 數位媒材及網路資源
- 11、 圖書館(室)及圖書教室
- 12、 智慧(專科)教室(觸控白板、即時回饋系統)

二、教學方法

1. 落實總綱基本理念：提供能體現「自發、互動、共好」理念的完整課程，設計以學生成長需求為主的學習內容，提供學生個別發展的學習機會，增進生活實踐的能力，培養學生價值探索、經驗統整與實踐創新的素養。
2. 螺旋式課程架構：課程發展以螺旋式設計，運用情境分析、歷程模式、目標模式等多元課程設計方式，發展符合各年級學生能力的綜合活動領域教材。
3. 以學習者為中心：課程設計以學生發展為主體，提供學生豐富多元的體驗及與其他學習資源連結的機會，幫助學生達到學習統整的目的，發展學生全人教育為願景。
4. 充分解讀學習重點：課程內容圍繞「自我與生涯發展」、「生活經營與創新」、「社會與環境關懷」三個主題軸及十二個主題項目，將學習重點依據不同年級學生的身心發展、生活經驗做漸進式的規畫。
5. 適切融入跨域議題：每學期安排三個單元主題，融入重大議題、配合時令季節及其他學習領域相關教材，將各主題內容循序漸進的安排在課程中。
6. 符合學生個別身心發展：針對不同能力、興趣、需求的學生進行適性學習，設計多樣化、啟發性及生活實踐的活動課程，提升學生學習動機，拓展學習經驗，驗證學習內容，增進個別發展及自主學習的機會。
7. 教材強調生活實踐：為幫助學生達到學習統整的目的，具備生活實踐的能力，教材內容均融入探索、欣賞、參與、實作、體會、發現、辨識、覺察等概念，提供真實情境脈絡，協助學生產生問題意識，重視學習歷程、方法及結果。
8. 提供多元教學方法：本教材之提供盼能協助教師實踐十二年國民基本教育課程綱要的精神，增進綜合活動課程的設計、教學策略、教材教法、多元評量與善用教學資源等知能，運用多元教學方法，落實體驗、省思、實踐、創新的教學能力，發揮專業潛能。

三、教學評量

1. 自我評量
2. 實作評量
3. 口語評量
4. 實踐評量

桃園市笨港小學 112 學年度【藝術領域】課程計畫			
每週節數	3 節	設計者	六年級教學團隊
核心素養	A 自主行動	■ A1 身心素質與自我精進、■ A2 系統思考與解決問題 ■ A3 規劃執行與創新應變	
	B 溝通互動	■ B1 符號運用與溝通表達、■ B2 科技資訊與媒體素養 ■ B3 藝術涵養與美感素養	
	C 社會參與	■ C1 道德實踐與公民意識、■ C2 人際關係與團隊合作 ■ C3 多元文化與國際理解	
課程理念	以人、自然、社會、文化的互動為主題，統合視覺藝術、音樂、表演藝術的學習內容，希望帶領學生留意觀察生活情境，以藝術的途徑表達自己的感受，並且加深對文化的理解與關懷。		
學習重點	學習表現	1-III-1 能透過聽唱、聽奏及讀譜，進行歌唱及演奏，以表達情感。 1-III-2 能使用視覺元素和構成要素，探索創作歷程。 1-III-3 能學習多元媒材與技法，表現創作主題。 1-III-4 能感知、探索與表現表演藝術的元素、技巧。 1-III-5 能探索並使用音樂元素，進行簡易創作，表達自我的思想與情感。 1-III-6 能學習設計思考，進行創意發想和實作。 1-III-7 能構思表演的創作主題與內容。 1-III-8 能嘗試不同創作形式，從事展演活動。 2-III-1 能使用適當的音樂語彙，描述各類作品及唱奏表現以分享美感經驗。 2-III-2 能發現藝術作品中的構成要素與形式原理，並表達自己想法。 2-III-3 能反思與回應表演和生活的關係。 2-III-4 能探索樂曲創作背景與生活的關聯，並表達自我觀點，以體認音樂的藝術價值。 2-III-5 能表達對生活物件及藝術作品的看法，並欣賞不同與文化。 2-III-6 能區分表演藝術類型與特色。 2-III-7 能理解與詮釋表演藝術的構成要素，並達意見。 3-III-1 能參與、記錄各類藝術活動，進而覺察在地及全球藝術文化。 3-III-2 能了解藝術展演流程，並表現尊重、協調溝通等能力。 3-III-3 能應用各種媒體蒐集藝文資訊與展演內容。 3-III-4 能與他人合作規劃藝術創或展演，並扼要說明其中的美感。 3-III-5 能透過藝術創作或展演覺察議題，表現人文關懷。	
	學習內容	音 E-III-1 多元形式歌曲，如：輪唱、合唱等。基礎歌唱技巧，如：呼吸、共鳴等 音 E-III-2 樂器的分類、基礎演奏技巧，以及獨、齊與合等形式。 音 E-III-3 音樂元素，如：曲調、式等。	

		<p>音 E-III-4 音樂符號與讀譜方式，如：術語、唱名法等。記圖形簡 音樂符號與讀譜方式，如：術語、唱名法等。記圖形簡 音樂符號與讀譜方式，如：術語、唱名法等。記圖形簡 譜、五線等。</p> <p>音 E-III-5 簡易創作，如：節奏、曲調式等。</p> <p>視 E-III-1 視覺元素、色彩與構成要的辨識溝通。</p> <p>視 E-III-2 多元的媒材技法與創作表現類型。</p> <p>視 E-III-3 設計思考與實作。</p> <p>表 E-III-1 聲音與肢體表達、戲劇元素 聲音與肢體表達、戲劇元素 (主旨、情節對話人物音韻景觀 主旨、情節對話人物音韻景觀)與動作 元素 (身體部位、動作 /舞步、空間動力 /時間與關係)之運用。</p> <p>表 E-III-2 主題動作編創、故事表演。</p> <p>表 E-III-3 動作素材、視覺圖像和聲音效果等整合呈現。</p> <p>音 A-III-1 器樂曲與聲，如：各國民謠 器樂曲與聲，如：各國民謠、本土與傳統音樂、本土與傳統音樂古典 與流行音樂等，以及樂曲之作家、演奏者傳統藝師與創背景。</p> <p>音 A-III-2 相關 音樂語彙，如曲調、式等描述音樂元素之術語，或相關一般性 如曲調、式等描述音樂元素之術語，或相關一般性 如曲調、式等描述音樂元素之術語，或相關一般性 用語。</p> <p>音 A-III-3 音樂美感原則，如：反覆、對比等。</p> <p>視 A-III-1 藝術語彙、形式原理與視覺美感。</p> <p>視 A-III-2 生活物品、藝術作與流行文化的特質。</p> <p>視 A-III-3 民俗藝術。</p> <p>表 A-III-1 家庭與社區的文化背景和歷史故事。</p> <p>表 A-III-2 國內外表演藝術團體與代人物。</p> <p>表 A-III-3 創作類別、形式內容技巧和元素的組合。</p> <p>音 P-III-1 音樂相關藝文活動。</p> <p>音 P-III-2 音樂與群體活動。</p> <p>視 P-III-1 在地及全球 藝文展演、術檔案。</p> <p>視 P-III-2 生活設計、公共藝術 環境。</p> <p>表 P-III-1 各類形式的表演藝術活動。</p> <p>表 P-III-2 表演團隊職掌、內容時程與空間規劃。</p> <p>表 P-III-3 展演訊息、評論影音資料。</p> <p>表 P-III-4 議題融入表演、故事劇場 舞蹈社區、兒童劇場。</p>
	課程架構表：	

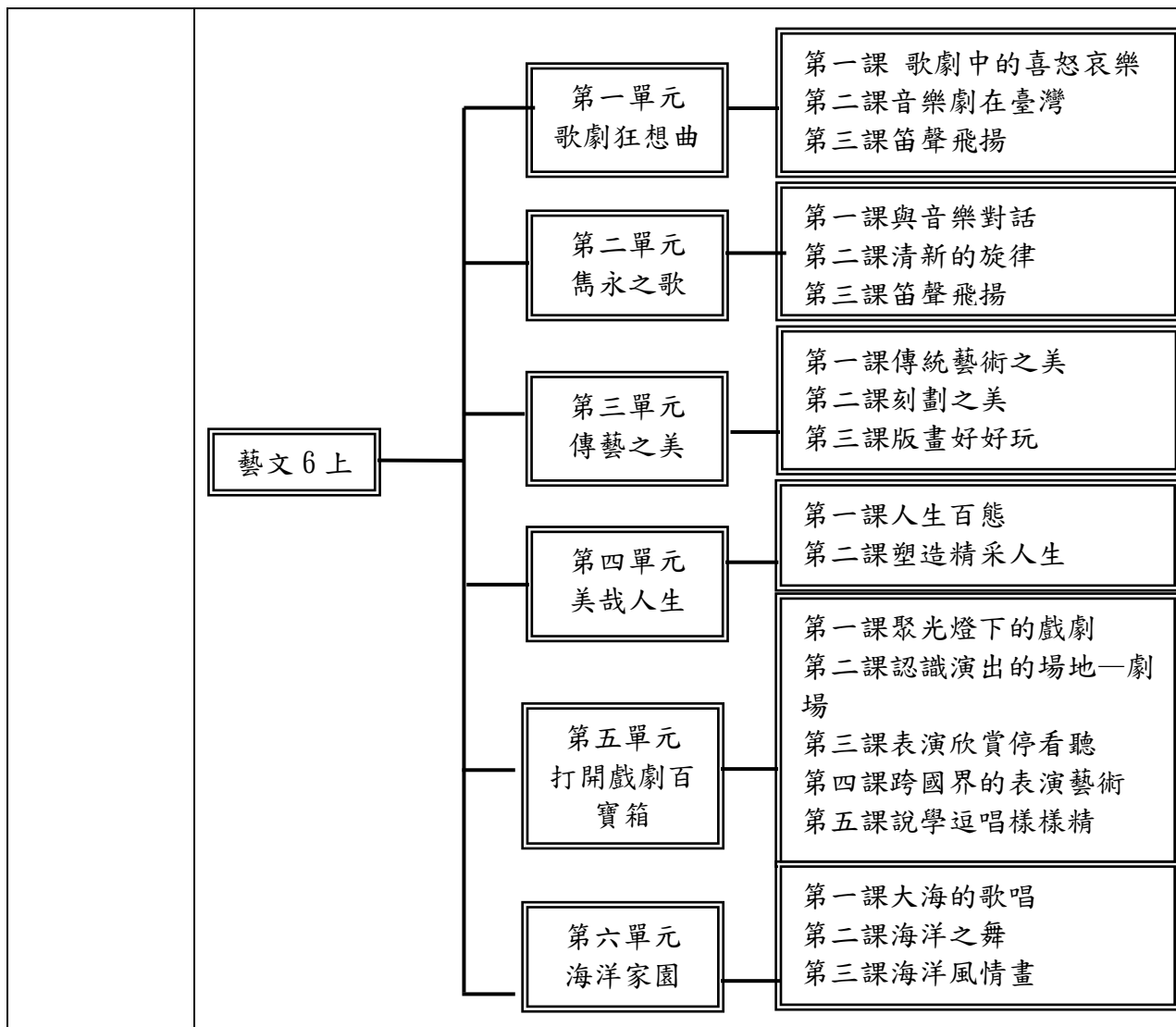

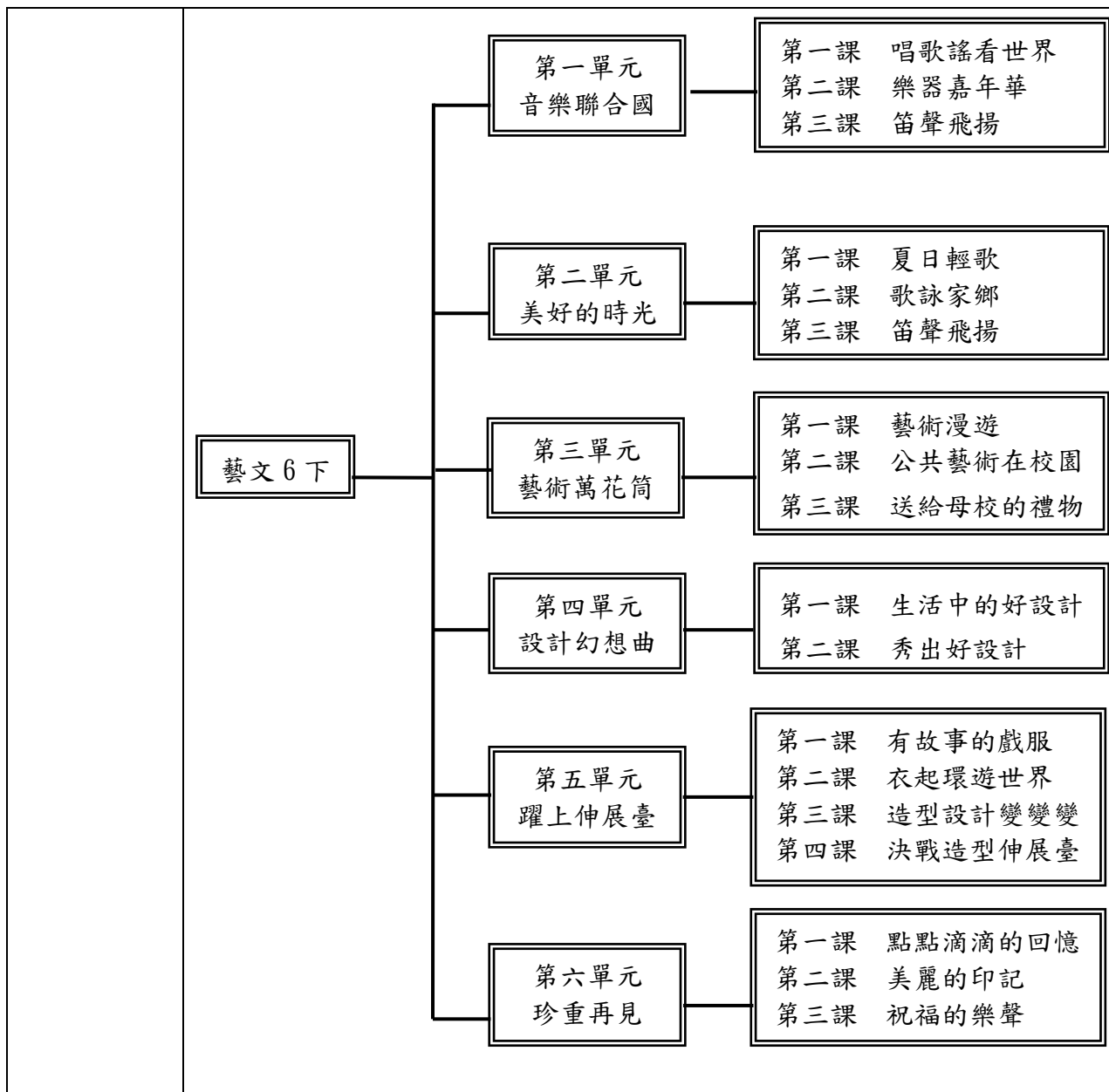

融入之議題

【人權教育】
人 E5 欣賞、包容個別差異並尊重自己與他人的權利。

【戶外教育】
戶 E1 善用教室外、戶外及校外教學，認識生活環境（自然或人為）。
戶 E3 善用五官的感知，培養眼、耳、鼻、舌、觸覺及心靈對環境感受的能力。
戶 E5 理解他人對環境的不同感受，並且樂於分享自身經驗。
戶 E7 參加學校校外教學活動，認識地方環境，如生態、環保、地質、文化等的戶外學習。

【生命教育】
生 E1 探討生活議題，培養思考的適當情意與態度。
生 E2 理解人的身體與心理面向。
生 E3 理解人是會思考、有情緒、能進行自主決定的個體。
生 E5 探索快樂與幸福的異同。
生 E6 從日常生活中培養道德感以及美感，練習做出道德判斷以及審美判斷，分辨事實和

	<p>價值的不同。</p> <p>【生涯規畫教育】</p> <p>涯 E4 認識自己的特質與興趣。</p> <p>涯 E7 培養良好的人際互動能力。</p> <p>涯 E12 學習解決問題與做決定的能力。</p> <p>【安全教育】</p> <p>安 E2 了解危機與安全。</p> <p>安 E14 知道通報緊急事件的方式。</p> <p>【原住民族教育】</p> <p>原 E14 學習或實作原住民族傳統採集、漁獵、農耕知識。</p> <p>【海洋教育】</p> <p>海 E1 喜歡親水活動，重視水域安全。</p> <p>【資訊教育】</p> <p>資 E2 使用資訊科技解決生活中簡單的問題。</p> <p>【閱讀素養教育】</p> <p>閱 E1 認識一般生活情境中需要使用的，以及學習學科基礎知識所應具備的字詞彙。</p> <p>閱 E2 認識與領域相關的文本類型與寫作題材。</p> <p>閱 E3 熟悉與學科學習相關的文本閱讀策略。</p> <p>閱 E12 培養喜愛閱讀的態度。</p> <p>【環境教育】</p> <p>環 E1 參與戶外學習與自然體驗，覺知自然環境的美、平衡、與完整性。</p> <p>環 E2 覺知生物生命的美與價值，關懷動、植物的生命。</p> <p>環 E3 了解人與自然和諧共生，進而保護重要棲地。</p>
學習目標	<p>六上：</p> <ol style="list-style-type: none"> 1.認識歌劇，認識音樂家浦契尼並欣賞歌劇中的詠唱調。 2.認識並欣賞臺灣音樂劇《四月望雨》，並欣賞劇中的歌曲。 3.感受東西方不同風格的音樂劇，並詮釋表現歌曲。 4.認識國樂團及樂器的音色，欣賞國樂曲，感受樂曲中的情境。 5.欣賞宮崎駿電影配樂，感受不同情境的背景音樂。 6.欣賞各國傳統藝術作品，並認識其特色。 7.欣賞版畫之美並認識其製作方式。 8.運用速寫表現人體基本動態。 9.欣賞藝術作品中人物動態與美感。 10.發揮創意，運用多元媒材技法，完成表現人物肢體語言與之美的雕塑作品並紀錄自己的感受。 11.認識東方與西方之表演藝術的異同，對表演藝術有更深層的認識。 12.了解各種舞台的形式與劇場空間、欣賞藝文的注意事項等。 13.認識並欣賞傳統的說唱藝術—相聲。 14.表現海洋的各種風貌。 15.認識並表現海洋與人的關係及故事。

	<p>六下：</p> <ol style="list-style-type: none"> 1.認識當代藝術：複合媒材、裝置藝術、公共藝術、地景藝術。 2.認識當代藝術的表現、美感、風格。 3.能從器物的演變中了解設計與生活的關係。 4.了解設計的意義，試著運用設計來改善解決生活中的各種問題。 5.能欣賞生活中的好設計產品，並感受設計的巧思創意。 6.能以設計的思考與方法，創作表現自己獨特的設計作品。 7.創作具個人創意的設計草圖及模型作品，並與他人分享。 8.畢業美展的舉辦與展場布置，應用色彩、造形、文字表達畢業前夕的情感。 9.演唱世界歌謠，感受多樣的風土民情。 10.演唱 a 小調歌曲，認識 a 小調音階。 11.認識特色音階，以直笛即興創作曲調。 12.欣賞獨特的傳統器樂，感受濃厚的民族風采。 13.演唱歌曲感受臺灣民歌風格，喚起對本土歌謠的興趣。 14.欣賞變奏曲認識變奏曲風格，感受梆笛的音色，認識本土音樂家馬水龍。 15.直笛習奏呂泉生的作品，探索詮釋的方法。 16.整體造形與服裝秀舞臺技巧。 17.欣賞並感受不同服裝文化差異並分析不同民族文化服裝特色。 18.設計畢業典禮活動，規畫與布置典禮場地。 19.運用多元的藝術形式，表達畢業的感受與想法。 20.熱忱參與畢業活動。企劃能力與舞臺技巧。 21.表演活動的規畫與演出。
<p>教學與評量 說明</p>	<p>一、教材編選與資源(教科書版本、相關資源)</p> <p>(一) 教材編選</p> <p>康軒版國小藝術 6 上</p> <ol style="list-style-type: none"> 1.臺灣民謠文：簡上仁眾文圖書股份有限公司民國八十一年 2.戲劇叢書 22——劇場遊戲指導手冊文：Viola Spolin 書林出版民國八十七年 3.戲劇與行為表現力文：胡寶林遠流出版社民國八十八年 4.創作性戲劇原理與實作文：張曉華財團法人成長文教基金會民國八十八年 <p>康軒版國小藝術 6 下</p> <ol style="list-style-type: none"> 1.色彩計畫文：林文昌 藝術圖書公司 民國八十六年 2.臺灣美術全集文：何政廣 藝術家出版社 民國八十一年 3.古典音樂新鮮人手冊文：陳必揚 集雅文化出版有限公司 民國八十六年 4.戲劇與行為表現力文：胡寶林 遠流出版社 民國八十八年 5.創作性戲劇原理與實作文：張曉華 財團法人成長文教基金會 民國八十八年 6.教育戲劇理論與發展文：張曉華 心理出版社 民國九十三年 <p>(二) 教材來源</p> <ol style="list-style-type: none"> 1.以教育部審定版之教材為主：

年級	出版社	冊數
六年級	康軒	七、八冊

(三) 教學資源

- 13、 教科用書及自編教材
- 14、 數位媒材及網路資源
- 15、 圖書館(室)及圖書教室
- 16、 智慧(專科)教室(觸控白板、即時回饋系統)

二、教學方法

引導學生主動接近藝術，建立對藝術的興趣，在教學上著重引導學生多方蒐集資訊，建立自己的藝術檔案。也希望藉此擴充學生的美感經驗，提高藝術欣賞的能力。

三、教學評量

- 1.實作評量
- 2.發表評量
- 3.習作評量
- 4.口頭評量

(九)生活領域課程計畫

1、依據：

- (1) 教育部民國 92 年 11 月 14 日所公布的九年一貫課程綱要。
- (2) 中華民國 95 年 5 月 24 日台國（二）字第 0950075748B 號令修正第五點（學習領域）、第陸點（實施要點）。
- (3) 中華民國 97 年 5 月 23 日台國（二）字第 0970082874B 號令修正總綱、閩南語以外之各學習領域、重大議題。
- (4) 中華民國 107 年 4 月 16 日十二年國民基本教育課程綱要~生活課程領域。
- (5) 國民教育階段特殊教育課程綱要總綱。
- (6) 本校課發會會議決議事項。

2、基本理念

生活課程以兒童為學習的主體，課程的發展與設計從兒童的特性出發，在以「自然科學」、「社會」、「藝術」與「綜合活動」為主要範疇的統整課程中，培養學童生活課程核心素養以及拓展學童對人、事、物的多面向意義。生活課程教師在學童學習時扮演引導者與促進者的角色，從觀察學童、創造教學活動以及教學相長中，成為一個不斷自我學習、充滿喜悅的教學專業者。

(1)生活課程從兒童的特性出發：

- A. 在生活中探索與學習。
- B. 在生活中發現問題、思考問題。
- C. 從體驗、探索以及探究過程中獲得樂趣、遭逢問題並解決問題。
- D. 從與社會、自然環境以及他人的互動中學習，並自我省思。
- E. 在生活中調適與發展自己的能力。

(2)課程屬性：

生活課程是超越學科的統整課程，以「生活」為核心，一方面銜接幼兒園的統整學習，幫助學童適應國小較具結構性的學業學習生活；二方面以主題探究拓展學童的視野，並深化其對生活中人、事、物的意義；三方面也為第二學習階段的領域學習做好準備。

3、課程目標

生活課程設置的目的在於引導學童經由生活中的體驗與探索、理解與欣賞、溝通與合作、表現與實踐等學習歷程，提升其對周遭人、事、物與環境的覺知及互動能力，增進其適應生活及改善生活的態度、知能及實踐的能力。課程目標如下：

- (1) 探索生活中人、事、物及環境的特性與變化，增進探究事理的能力，獲得學習的樂趣，展現自信。
- (2) 發現並嘗試解決問題，透過各種媒介與表徵符號表達感受與想法，於生活中應用所學並身體力行。
- (3) 覺察生活中文化、藝術及自然現象的豐富性，尊重與欣賞其歧異，建構重要概念，發展生活技能與方法。
- (4) 體認生活規範建立的意義，使用合適的語彙或方式與人互動及合作，建立起良好生活習慣，並能關懷環境與尊重生命。
- (5) 省思生活中人、事、物互動現象對自己的意義，發現生活之美並應用於生活。

現況分析

本校低年級共有 2 位導師擔任生活課程教學，導師負責以「自然科學」、「社會」、「藝術」與「綜合活動」為主要範疇的統整課程 6 節。

5、實施原則及策略

- (1) 生活課程的教學時間為每週6節課，應顧及生活課程教學的主體性與脈絡性，以學童生活學習做整體考量，得與其他領域/科目、重要教育政策、議題的內容整合，避免切割成獨立領域，或以拼湊的方式各自教學。
- (2) 生活課程可能因授課教師擅長的教學方式或是專長背景不同，而呈現不一樣的面貌。在考量學習表現達成的情況下，教師可以依自己的優勢能力與風格進行教學，也可視實際需要和其他教師協同教學，但協同時仍需維持主題教學的模式。
- (3) 教學主題可由學童生活中所遇到的或關心的事物來引發，以喚起其問題探究之意識，在特定情境中（家庭、教室、校園、學校附近）採取行動（如：探索、體驗、探究、創作、解決問題、溝通、合作等）。教師應提供多樣寬廣的表現方式與空間，讓學童藉由解決問題或完成任務的成就感，產生主動探究與繼續學習的動力。
- (4) 教學宜與真實生活情境相連結，透過探索與體驗，培養生活課程核心素養，避免單一的教學方式及過度依賴視聽媒材。
- (5) 教學歷程中，教師應尊重學童的差異性（如：學童的認知發展、學習風格、家庭背景等），提供學童展現優勢能力的機會。

6、實施內容

(1)實施時間與節數：

生活課程之教學時間每週上課時數六節課。

(2)教學方式：

- A. 生活課程是一門超越學科的統整課程，考量學童的生活經驗，以學童真實生活情境或經驗為基礎來發展課程，避免以直接傳遞知識的方式設計與實施課程活動。
- B. 生活課程以主題教學做為課程發展與設計的主要模式，課程發展應掌握「以兒童為學習的主體」、「培養學童的生活課程核心素養」、「拓展學童對人、事、物的多面向意義」等三個核心原則。
- C. 課程規劃與活動設計應力求多元、活潑、生動及創新，讓學童有參與學習的樂趣，累積與深化其生活課程核心素養，避免為活動而活動。

(3)評量方式：

- A. 本校生活課程採多元評量，以期學生能正確達成本課程之分段能力指標為宗旨。
- B. 評量方式可採動態評量、檔案評量、實作評量、生態評量與課程本位評量等多元評量的方式，充分瞭解各類特殊需求學生的學習歷程與成效，以做為課程設計及改進教學的參考。

7、教學資源

- (1) 硬體方面：有水生植物池、沙坑、植物名稱牌及簡介、學生活動中心、視聽教室、平板車、學生遊戲器材，可提供學生學習自然科學，以及作表演藝術或音樂欣賞之用。
- (2) 軟體方面：本校有校園植物、相關網站連結，可提供非本科系教師從事自然科學之教學參考。

8、實施成效分析

(1)已有之成效：

透過兩年生活課程學生對於校內開花植物、校園內常見的小動物、蜜源植物、及植物的生長有初步的認識和了解，社會學習方面認識住家及學校附近環境，了解簡單的方位辨別，

學習團體生活及居家生活，認識安全教育，藝術與人文方面認識音符與節拍，能愉快欣賞和學習。

(2) 預估效益：

本校班班有觸控螢幕，平板車尚且充足，所以即使無法觸及的主題內容也可以透過網路搜尋的方式找到教學資源。

9、本校自 108 學年度起逐年實施十二年國民基本教育，111 學年度一、二年級課程依據十二年國民基本教育綱要實施。

10、本計劃應經課程發展委員會審查通過後始得實施，修正時亦同。

【附件】各年級領域學習課程計畫如下：

一年級教學團隊

桃園市新屋區笨港國民小學 112 學年度 生活領域課程計畫			
每週節數	6	設計者	一年級教學團隊
核心素養	A 自主行動	■A1. 身心素質與自我精進、■A2. 系統思考與問題解決、■A3. 規劃執行與創新應變	
	B 溝通互動	■B1. 符號運用與溝通表達、■B2. 科技資訊與媒體素養、■B3. 藝術涵養與美感素養	
	C 社會參與	■C1. 道德實踐與公民意識、■C2. 人際關係與團隊合作、■C3. 多元文化與國際理解	
課程理念	本教材編輯方針及理念，是以兒童為主體，透過觀察、體驗、探索、遊戲等活動，發現並認識生活周遭的事物，引導學生逐步認知與建構，作為未來學習的基礎，並培養正面的學習態度。		
學習重點	學習表現	1-I-1 探索並分享對自己及相關人、事、物的感受與想法。 1-I-2 覺察每個人均有其獨特性與長處，進而欣賞自己的優點、喜歡自己。 1-I-3 省思自我成長的歷程，體會其意義並知道自己進步的情形與努力的方向。 1-I-4 珍視自己並學習照顧自己的方法，且能適切、安全的行動。 2-I-1 以感官和知覺探索生活，覺察事物及環境的特性。 2-I-2 觀察生活中人、事、物的變化，覺知變化的可能因素。 2-I-3 探索生活中的人、事、物，並體會彼此之間會相互影響。 2-I-4 在發現及解決問題的歷程中，學習探索與探究人、事、物的方法。 2-I-5 運用各種探究事物的方法及技能，對訊息做適切的處理，並養成動手做的習慣。 2-I-6 透過探索與探究人、事、物的歷程，了解其中的道理。 3-I-1 願意參與各種學習活動，表現好奇與求知探究之心。 3-I-2 體認探究事理有各種方法，並且樂於應用。 3-I-3 體會學習的樂趣和成就感，主動學習新的事物。 4-I-1 利用各種生活的媒介與素材進行表現與創作，喚起豐富的想像力。 4-I-2 使用不同的表徵符號進行表現與分享，感受創作的樂趣。 4-I-3 運用各種表現與創造的方法與形式，美化生活、增加生活的趣味。 5-I-1 覺知生活中人、事、物的豐富面貌，建立初步的美感經	

		<p>驗。</p> <p>5-I-2 在生活環境中，覺察美的存在。</p> <p>5-I-3 理解與欣賞美的多元形式與異同。</p> <p>5-I-4 對生活周遭人、事、物的美有所感動，願意主動關心與親近。</p> <p>6-I-1 覺察自己可能對生活中的人、事、物產生影響，學習調整情緒與行為。</p> <p>6-I-2 體會自己分內該做的事，扮演好自己的角色，並身體力行。</p> <p>6-I-3 覺察生活中的規範與禮儀，探究其意義，並願意遵守。</p> <p>6-I-4 關懷生活中的人、事、物，願意提供協助與服務。</p> <p>6-I-5 覺察人與環境的依存關係，進而珍惜資源，愛護環境、尊重生命。</p> <p>7-I-1 以對方能理解的語彙或合宜的方式，表達對人、事、物的觀察與意見。</p> <p>7-I-2 傾聽他人的想法，並嘗試用各種方法理解他人所表達的意見。</p> <p>7-I-3 覺知他人的感受，體會他人的立場及學習體諒他人，並尊重和自己不同觀點的意見。</p> <p>7-I-4 能為共同的目標訂定規則或方法，一起工作並完成任務。</p> <p>7-I-5 透過一起工作的過程，感受合作的重要性。</p>
	學習內容	<p>A-I-1 生命成長現象的認識。</p> <p>A-I-2 事物變化現象的觀察。</p> <p>A-I-3 自我省思。</p> <p>B-I-1 自然環境之美的感受。</p> <p>B-I-2 社會環境之美的體認。</p> <p>B-I-3 環境的探索與愛護。</p> <p>C-I-1 事物特性與現象的探究。</p> <p>C-I-2 媒材特性與符號表徵的使用。</p> <p>C-I-3 探究生活事物的方法與技能。</p> <p>C-I-4 事理的應用與實踐。</p> <p>C-I-5 知識與方法的運用、組合與創新。</p> <p>D-I-1 自我與他人關係的認識。</p> <p>D-I-2 情緒調整的學習。</p> <p>D-I-3 聆聽與回應的表現。</p> <p>D-I-4 共同工作並相互協助。</p> <p>E-I-1 生活習慣的養成。</p> <p>E-I-2 生活規範的實踐。</p> <p>E-I-3 自我行為的檢視與調整。</p> <p>E-I-4 感謝的表達與服務工作的實踐。</p> <p>F-I-1 工作任務理解與工作目標設定的練習。</p> <p>F-I-2 不同解決問題方法或策略的提出與嘗試。</p> <p>F-I-3 時間分配及做事程序的規劃練習。</p> <p>F-I-4 對自己做事方法或策略的省思與改善。</p>
課程架構		

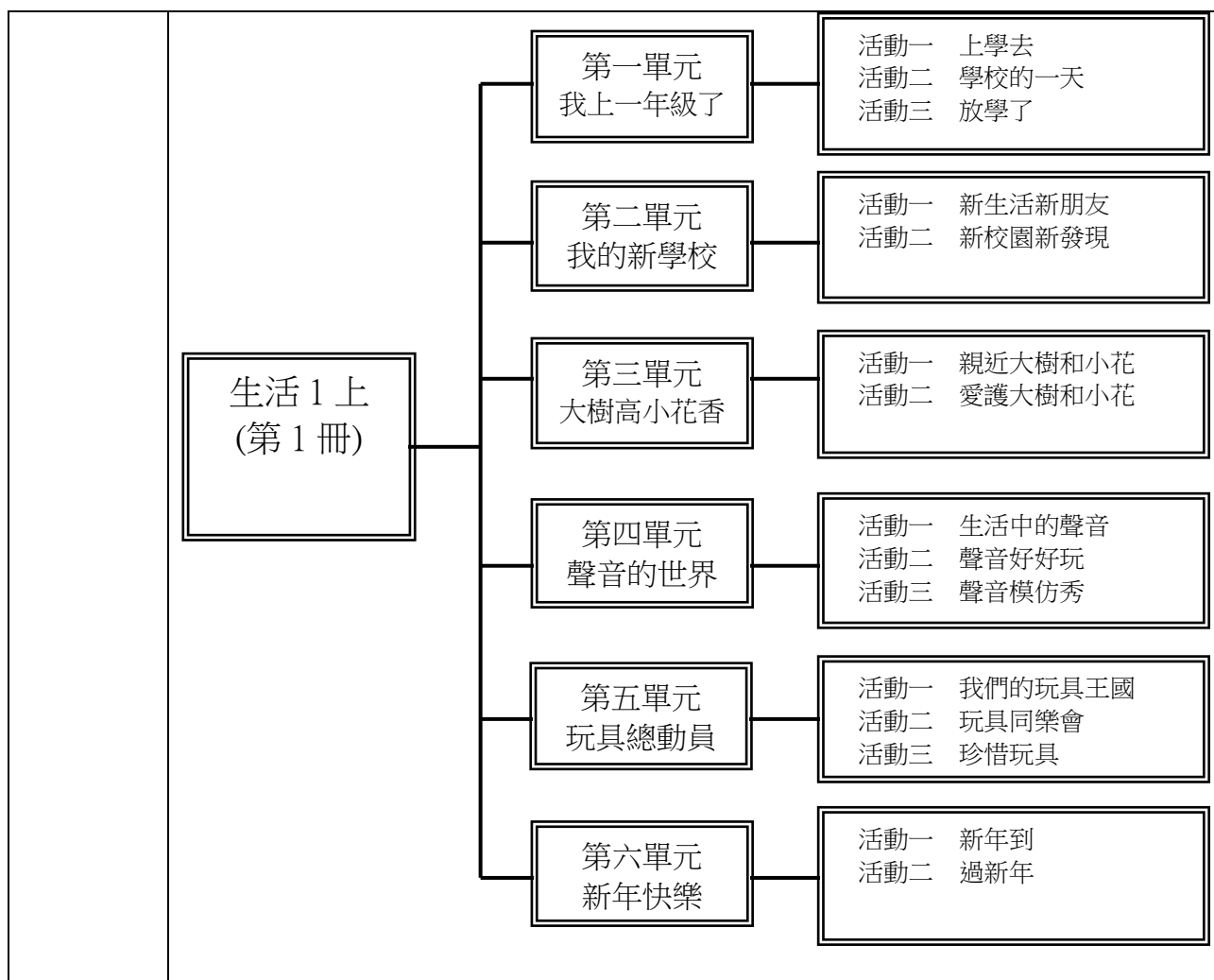

	<pre> graph LR A[生活1下 (第2冊)] --- B[第一單元 打電話] A --- C[第二單元 美麗的春天] A --- D[第二單元 我愛看書] A --- E[第四單元 我愛我的家] A --- F[第五單元 奇妙的水] A --- G[第六單元 快樂一夏] B --- B1[活動1 傳話遊戲] B --- B2[活動2 電話好幫手] B --- B3[活動3 我會打電話] C --- C1[活動1 拜訪春天] C --- C2[活動2 迎接春天] D --- D1[活動1 我的書朋友] D --- D2[活動2 快樂小書蟲] E --- E1[活動1 家人與我] E --- E2[活動2 大聲說出我的感謝] F --- F1[活動1 水的遊戲] F --- F2[活動2 愛惜水資源] G --- G1[活動1 過端午] G --- G2[活動2 天氣變熱了] </pre>
融入議題	<p>上學期</p> <p>【性別平等教育】</p> <p>性 E1 認識生理性別、性傾向、性別特質與性別認同的多元面貌。</p> <p>性 E4 認識身體界限與尊重他人的身體自主權。</p> <p>【人權教育】</p> <p>人 E2 關心周遭不公平的事件，並提出改善的想法。</p> <p>人 E3 了解每個人需求的不同，並討論與遵守團體的規則。</p> <p>人 E4 表達自己對一個美好世界的想法，並聆聽他人的想法。</p> <p>人 E7 認識生活中不公平、不合理、違反規則和健康受到傷害等經驗，並知道如何尋求救助的管道。</p> <p>人 E8 了解兒童對遊戲權利的需求。</p> <p>【環境教育】</p> <p>環 E1 參與戶外學習與自然體驗，覺知自然環境的美、平衡、與完整性。</p> <p>環 E2 覺知生物生命的美與價值，關懷動、植物的生命。</p> <p>【品德教育】</p> <p>品 E1 良好生活習慣與德行。</p> <p>品 E2 自尊尊人與自愛愛人。</p> <p>品 E3 溝通合作與和諧人際關係。</p> <p>【法治教育】</p> <p>法 E1 認識公平。</p> <p>法 E3 利用規則來避免衝突。</p>

法 E4 參與規則的制定並遵守之。

【科技教育】

科 E2 了解動手實作的重要性。

科 E4 體會動手實作的樂趣，並養成正向的科技態度。

科 E7 依據設計構想以規劃物品的製作步驟。

科 E8 利用創意思考的技巧。

【安全教育】

安 E1 了解安全教育。

安 E2 了解危機與安全。

安 E3 知道常見事故傷害。

安 E4 探討日常生活應該注意的安全。

安 E5 了解日常生活危害安全的事件。

【家庭教育】

家 E6 覺察與實踐兒童在家庭中的角色責任。

家 E7 表達對家庭成員的關心與情感。

家 E9 參與家庭消費行動，澄清金錢與物品的價值。

家 E11 養成良好家庭生活習慣，熟悉家務技巧，並參與家務工作。

【生涯規劃教育】

涯 E1 了解個人的自我概念。

涯 E4 認識自己的特質與興趣。

涯 E5 探索自己的價值觀。

涯 E6 覺察個人的優勢能力。

涯 E12 學習解決問題與做決定的能力。

【多元文化教育】

多 E1 了解自己的文化特質。

多 E2 建立自己的文化認同與意識。

多 E3 認識不同的文化概念，如族群、階級、性別、宗教等。

多 E4 理解到不同文化共存的事實。

多 E5 願意與不同文化背景的人相處，並發展群際關係。

多 E6 了解各文化間的多樣性與差異性。

【戶外教育】

戶 E1 善用教室外、戶外及校外教學，認識生活環境（自然或人為）。

戶 E4 覺知自身的生活方式會對自然環境產生影響與衝擊。

戶 E6 學生參與校園的環境服務、處室的服務。

下學期

【性別平等教育】

性 E10 辨識性別刻板的情感表達與人際互動。

性 E11 培養性別間合宜表達情感的能力。

性 E12 了解與尊重家庭型態的多樣性。

【人權教育】

人 E3 了解每個人需求的不同，並討論與遵守團體的規則。

人 E4 表達自己對一個美好世界的想法，並聆聽他人的想法。

人 E5 欣賞、包容個別差異並尊重自己與他人的權利。

【環境教育】

環 E1 參與戶外學習與自然體驗，覺知自然環境的美、平衡、與完整性。

環 E3 了解人與自然和諧共生，進而保護重要棲地。

	<p>環 E8 認識天氣的溫度、雨量要素與覺察氣候的趨勢及極端氣候的現象。</p> <p>環 E17 養成日常生活節約用水、用電、物質的行為，減少資源的消耗。</p> <p>【海洋教育】</p> <p>海 E1 喜歡親水活動，重視水域安全。</p> <p>【資訊教育】</p> <p>資 E7 使用資訊科技與他人建立良好的互動關係。</p> <p>資 E10 了解資訊科技於日常生活之重要性。</p> <p>資 E11 建立康健的數位使用習慣與態度。</p> <p>資 E12 了解並遵守資訊倫理與使用資訊科技的相關規範。</p> <p>資 E13 具備學習資訊科技的興趣。</p> <p>【安全教育】</p> <p>安 E1 了解安全教育。</p> <p>【家庭教育】</p> <p>家 E1 家庭的意義與功能。</p> <p>家 E2 家庭的多樣型態與轉變。</p> <p>家 E2 了解家庭的組成與型態的多樣性。</p> <p>家 E3 察覺家庭中不同角色，並反思個人在家庭中扮演的角色。</p> <p>家 E4 覺察個人情緒並適切表達，與家人及同儕適切互動。</p> <p>家 E5 了解家庭中各種關係的互動(親子、手足、祖孫及其他親屬等)。</p> <p>家 E6 覺察與實踐兒童在家庭中的角色責任。</p> <p>家 E7 表達對家庭成員的關心與情感。</p> <p>【多元文化教育】</p> <p>多 E1 了解自己的文化特質。</p> <p>多 E4 理解到不同文化共存的事實。</p> <p>【閱讀素養教育】</p> <p>閱 E8 低、中年級以紙本閱讀為主。</p> <p>閱 E11 低年級：能在一般生活情境中，懂得運用文本習得的知識解決問題。</p> <p>閱 E12 培養喜愛閱讀的態度。</p> <p>閱 E13 願意廣泛接觸不同類型及不同學科主題的文本。</p> <p>閱 E14 喜歡與他人討論、分享自己閱讀的文本。</p> <p>【戶外教育】</p> <p>戶 E1 善用教室外、戶外及校外教學，認識生活環境(自然或人為)。</p> <p>戶 E2 豐富自身與環境的互動經驗，培養對生活環境的覺知與敏感，體驗與珍惜環境的好。</p> <p>戶 E3 善用五官的感知，培養眼、耳、鼻、舌、觸覺及心靈對環境感受的能力。</p> <p>戶 E4 覺知自身的生活方式會對自然環境產生影響與衝擊。</p>
學習目標	<p>上學期</p> <ol style="list-style-type: none"> 1. 透過學校日常作息的觀察與體驗，培養學校生活自理能力。 2. 透過上課與下課活動的探索，讓兒童發現上課應注意的重點，並且能規畫自己的下課時間，並解決遊戲時遇到的問題。 3. 透過放學狀況的討探，能發現安全放學的應注意的事項。 4. 透過有趣、活潑且具有吸引力的活動，讓兒童認識新朋友，消除兒童剛入學的陌生感和緊張感，緩和兒童的不安和焦慮，並由此引發「想試探」的意願。 5. 透過與自然景物的接觸，兒童不但能因而熟悉校園內的花、草、樹木並與之作朋友外，也能充分運用五官去探究這些自然界朋友的祕密，並以各

	<p>種方式加深認知，進而奠定愛護自然、尊重生命的良好美德。</p> <p>6. 聆聽大自然和周遭的聲音，察覺聲音在傳達訊息，能藉著語言、肢體模仿等描述感受，進而培養藝術探索與創作的的能力。</p> <p>7. 透過認識各種玩具，引發自己做玩具的動機，並帶著自製玩具，進行同樂會。從玩具同樂會中，培養兒童互助合作、自訂規則、運動家精神及愛護玩具等素養。</p> <p>8. 透過故事欣賞，知道新年的由來，進而發表自己想要的新年形式，最後藉由討論及製作春聯、演唱歌曲，感受新年熱鬧的氣氛。</p> <p>下學期</p> <p>1. 從生活經驗分享出發，透過打電話的角色扮演和遊戲，了解電話的功能，並學習正確的打電話和接電話。</p> <p>2. 透過認識緊急聯絡電話的活動中，能夠更深刻的體驗生活上使用電話的相關知能，並讓兒童知道遇到特殊的狀況，可以打電話尋求協助。</p> <p>3. 能知道除了電話之外，還有其他的傳話方式。</p> <p>4. 利用感官的看、聽、聞、摸，到公園或校園觀察花、草、樹木生長的情形、小動物的活動，以及氣候的改變，來感受春天的氣息。</p> <p>5. 透過「觀察」、「製作」、「音樂欣賞」、「表演」、「歌唱」等活動，加深對春天的探索和認識，進而培養好奇心、主動探索及觀察等能力。</p> <p>6. 透過「舞動春天」表演活動，與同學一起裝扮表演，增進兒童間的情誼。</p> <p>7. 透過活動增進兒童的閱讀興趣，培養兒童的閱讀習慣。</p> <p>8. 本單元希望每個兒童能藉由經驗分享及體驗活動，深入的認識家人，了解每位家人的特質與需求。</p> <p>9. 「家庭」是一切生活的開始，「家族成員」更是兒童最親近的人。雖然現代的家庭不一定是完整的，然而，「家」仍然可以是溫暖的。本單元希望兒童藉由經驗的分享，體驗多樣化的家庭活動，享受家的溫暖。</p> <p>10. 製作自己的水上玩具，並透過遊戲探索玩具與水之間的關係。</p> <p>11. 透過經驗分享與討論活動，探索缺水之苦與解決之道，並在生活中力行相關的省水措施。</p> <p>12. 認識端午節的由來和活動。</p> <p>13. 探索夏天的涼快小祕方，並參與換季。</p>
<p>教學與評量說明</p>	<p>一、教材編選與資源(教科書版本、相關資源)</p> <p>(一) 教材編選</p> <p>本課程以主題教學作為課程發展與設計的主要模式，課程發展以兒童為學習的主體，拓展兒童對人、事、物的多面向意義，以生活課程核心素養為原則，培養其自主學習與終生學習的能力。教學主題以兒童生活中所遇到的或關心的事物來進行規畫，開啟兒童對周遭人、事、物的好奇，引發學習興趣與動機，發現周遭人、事、物的美好，進而喜歡學習。本課程主題讓兒童在特定情境中(家庭、校園、社區、節慶、天氣變化、動植物、自然現象)採取各種行動(如：探索、體驗、探究、創作、解決問題、溝通、合作等)。課程規劃與活動設計力求多元、活潑及創新，讓兒童有參與學習的樂趣，累積與深化其生活課程核心素養。</p> <p>(二) 教材來源</p> <p>1. 以教育部審定版之教材為主：</p> <p>一年級：翰林</p> <p>(三) 教學資源</p> <p>1. 教用版電子教科書</p> <p>2. 8開圖畫紙</p> <p>3. 音樂 CD</p>

4. 剪刀、色紙、彩繪用具、膠水

二、教學方法

兒童透過生活中各種觀察、探索、體驗、遊戲的過程學習，認識這個豐富多元的世界。本課程以兒童為主體，透過教師的引導，讓兒童從生活經驗出發，營造各種不同的體驗與探索的機會，讓兒童從與社會、自然環境以及他人的互動中擴展視野，培養其生活能力，奠定終身學習的基礎。

本課程設從兒童的特性出發，掌握主題統整課程的特性，不以「自然科學、社會、藝術及綜合活動」領域的知識來拼湊主題內容，而是以統整課程來拓展兒童對人、事、物的多面向意義，培養兒童生活課程核心素養。

三、教學評量

口頭評量

小組互動表現

作品評量

念唱練習

肢體律動

參與度評量

習作評量

二年級教學團隊

桃園市新屋區笨港國民小學 112 學年度 生活領域學習課程計畫			
每週節數	6 節		設計者
		二年級教學團隊	
核心素養	A 自主行動	■A1. 身心素質與自我精進、■A2. 系統思考與問題解決、■A3. 規劃執行與創新應變	
	B 溝通互動	■B1. 符號運用與溝通表達、■B2. 科技資訊與媒體素養、■B3. 藝術涵養與美感素養	
	C 社會參與	■C1. 道德實踐與公民意識、■C2. 人際關係與團隊合作、■C3. 多元文化與國際理解	
課程理念	<p>1. 以學童為主體，以生活為中心，統整人與自己、人和社會、人與自然關係，發展生活中的各種互動與反省能力，奠定從生活中學習的基礎。</p> <p>2. 從學科能力的基礎出發，在知識體系發展架構上，採用「情境導入」的學習模式。</p> <p>3. 將學科能力、生活中心、社會中心、問題中心、活動課程融入於「情境化」的學習活動。</p> <p>4. 養成學童基本生活知能與習慣態度，發展社會人際的互動與自省能力。</p> <p>5. 接近自然環境，尊重及關懷生命現象，養成積極探索的心境，與尊重關懷生命的心態。</p>		
學習重點	<p>1-I-1 探索並分享自己及相關人、事、物的感受與想法。</p> <p>1-I-2 覺察每個人均有其獨特性與長處，進而欣賞自己的優點、喜歡自己。</p> <p>1-I-3 省思自我成長的歷程，體會其意義並知道自己進步的情形與努力的方向。</p> <p>1-I-4 珍視自己並學習照顧自己的方法，且能適切、安全的行動。</p> <p>2-I-1 以感官和知覺探索生活中的人、事、物，覺察事物及環境的特性。</p> <p>2-I-2 觀察生活中人、事、物的變化，覺知變化的可能因素。</p> <p>2-I-3 探索生活中的人、事、物，並體會彼此之間會相互影響。</p> <p>2-I-4 在發現及解決問題的歷程中，學習探索與探究人、事、物的方法。</p> <p>2-I-5 運用各種探究事物的方法及技能，對訊息做適切的處理，並養成動手做的習慣。</p> <p>2-I-6 透過探索與探究人、事、物的歷程，了解其中的道理。</p> <p>3-I-1 願意參與各種學習活動，表現好奇與求知探究之心。</p> <p>3-I-2 體認探究事理有各種方法，並且樂於應用。</p> <p>3-I-3 體會學習的樂趣和成就感，主動學習新的事物。</p> <p>4-I-1 利用各種生活的媒介與素材進行表現與創作，喚起豐富的想像力。</p> <p>4-I-2 使用不同的表徵符號進行表現與分享，感受創作的樂趣。</p> <p>4-I-3 運用各種表現與創造的方法與形式，美化生活、增加生活的趣味。</p> <p>5-I-1 覺知生活中人、事、物的豐富面貌，建立初步的美感經驗。</p> <p>5-I-2 在生活環境中，覺察美的存在。</p> <p>5-I-3 理解與欣賞美的多元形式與異同。</p> <p>5-I-4 對生活周遭人、事、物之美有所感動，願意主動關心與親近。</p> <p>6-I-1 覺察自己可能對生活中的人、事、物產生影響，學習調整情緒與行為。</p> <p>6-I-2 體會自己分內做的事，扮演好自己的角色，並身體力行。</p> <p>6-I-3 覺察生活中的規範與禮儀，探究其意義，並願意遵守。</p> <p>6-I-4 關懷生活中的人、事、物，願意提供協助與服務。</p> <p>6-I-5 覺察人與環境的依存關係，進而珍惜資源，愛護環境、尊重生命。</p> <p>7-I-1 以對方能理解的語彙或方式，表達對人、事、物的觀察與意見。</p> <p>7-I-2 傾聽他人的想法，並嘗試用各種方法理解他人所表達的意見。</p> <p>7-I-4 能為共同的目標訂定規則或方法，一起工作並完成任務。</p> <p>7-I-5 透過一起工作的過程，感受合作的重要性。</p>		
學習內容	<p>A-I-1 生命成長現象的認識。</p> <p>A-I-2 事物變化現象的觀察。</p> <p>A-I-3 自我省思。</p> <p>B-I-2 社會環境之美的體認。</p> <p>B-I-3 環境的探索與愛護。</p> <p>C-I-1 事物特性與現象的探究。</p> <p>C-I-2 媒材特性與符號表徵的使用。</p>		

- C-I-3 探究生活事物的方法與技能。
- C-I-4 事理的應用與實踐。
- C-I-5 知識與方法的運用、組合與創新。
- D-I-1 自我與他人關係的認識。
- D-I-3 聆聽與回應的表現。
- D-I-4 共同工作並相互協助。
- E-I-3 自我行為的檢視與調整。
- E-I-4 感謝的表達與服務工作的實踐。
- F-I-1 工作任務理解與工作目標設定的練習。
- F-I-2 不同解決問題方法或策略的提出與嘗試。
- F-I-4 對自己做事方法或策略的省思與改善。

課程架構表

課程架構表：

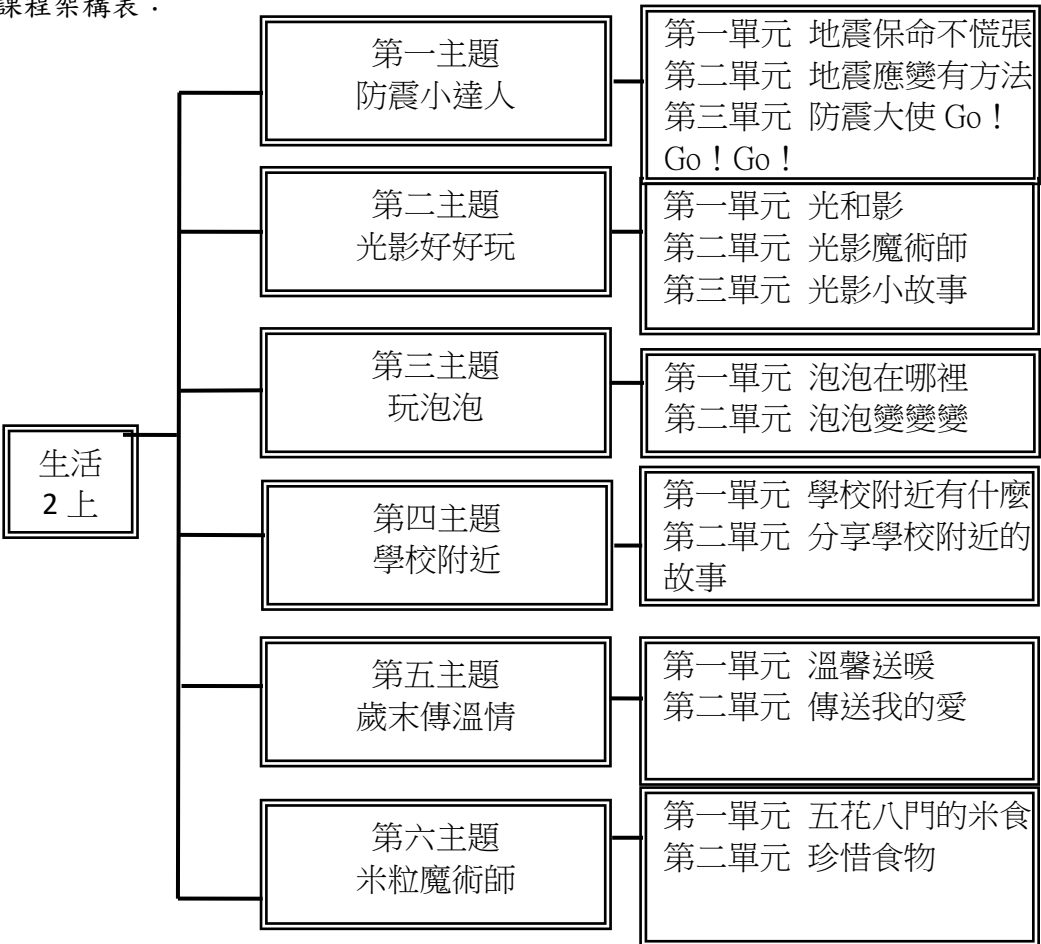

<p>融入之議題</p>	<p>【人權教育】 人E3 了解每個人需求的不同，並討論與遵守團體的規則。 人E8 了解兒童對遊戲權利的需求。</p> <p>【戶外教育】 戶E1 善用五官感知環境，分別培養眼、耳、鼻、舌、觸覺及心靈的感受能力。 戶E2 豐富自身與環境的互動經驗，培養對生活環境的覺知與敏感，體驗與珍惜環境的好。 戶E3 善用教室外、戶外及校外教學，認識生活環境（自然或人為）。</p> <p>【生命教育】 生E4 觀察日常生活中生老病死的現象，思考生命的價值。 生E6 從日常生活中培養道德感以及美感，練習做出道德判斷以及審美判斷，分辨事實和價值的不同。 生E7 發展設身處地、感同身受的同理心及主動去愛的能力，察覺自己從他者接受的各種幫助，培養感恩之心。</p> <p>【多元文化教育】 多E6 了解各文化間的多樣性與差異性。</p> <p>【安全教育】 安E2 了解危機與安全。 安E4 探討日常生活應該注意的安全。</p> <p>【防災教育】 防E5 不同災害發生時的適當避難行為。 防E7 認識校園的防災地圖。 防E8 參與學校的防災疏散演練。</p> <p>【性別平等教育】 性E4 認識身體界限與尊重他人的身體自主性。</p> <p>【品德教育】 品E1 良好生活習慣與德行。</p>

	<p>品E2 自尊尊人與自愛愛人。</p> <p>品E3 溝通合作與和諧人際關係。</p> <p>【科技教育】</p> <p>科E2 了解動手實作的重要性。</p> <p>科E4 體會動手實作的樂趣，並養成正向的科技態度。</p> <p>科E7 依據設計構想以規劃物品的製作步驟。</p> <p>科E8 利用創意思考的技巧。</p> <p>科E9 具備與他人團隊合作的能力。</p> <p>【家庭教育】</p> <p>家E3 察覺家庭中不同角色，並反思個人在家庭中扮演的角色。</p> <p>家E4 覺察個人情緒並適切表達，與家人及同儕適切的互動。</p> <p>家E5 了解家庭中各種關係的互動(親子、手足、祖孫及其他親屬等)。</p> <p>家E6 覺察與實踐兒童在家庭中的角色責任。</p> <p>家E7 表達對家庭成員的關心和情感。</p> <p>家E9 參與家庭消費行動，澄清金錢與物品的價值。</p> <p>【能源教育】</p> <p>能E7 蒐集相關資料、與他人討論、分析、分享能源議題。</p> <p>能E8 於家庭、校園生活實踐節能減碳的行動。</p> <p>【環境教育】</p> <p>環E1 參與戶外學習與自然體驗，覺知自然環境的美、平衡、與完整性。</p> <p>環E11 認識臺灣曾經發生的重大災害。</p> <p>環E17 養成日常生活節約用水、用電、物質的行為，減少資源的消耗。</p> <p>環E2 覺知生物生命的美與價值，關懷動、植物的生命。</p> <p>環E3 了解人與自然和諧共生，進而保護重要棲地。</p> <p>環E8 認識天氣的溫度、雨量要素與覺察氣候的趨勢及極端氣候的現象。</p>
學習目標	<p>2上：</p> <ol style="list-style-type: none"> 1. 探究地震災害情境，反思個人的防災安全意識。 2. 分辨地震時的正確反應和行為，體認優先保命的原則。 3. 實際查驗地震保命動作，進行就地掩護並疏散演練，熟悉防震行為模式。 4. 學習遷移至其他情境應變演練，歸納地震避難原則與注意事項。 5. 應用所學設計狀況卡，完成宣導任務，寓教於樂。 6. 從踩影子遊戲發展保護影子及踩別人影子的策略，覺察光與影的相對位置。 7. 透過光影探索體驗，發現光源、物體與影子間的關連及豐富的變化。 8. 在光影創作中展現想像力，表達感受，經驗美感與學習的樂趣。 9. 應用光影特性，討論溝通、分工合作，完成光影表演任務。 10. 探索製作吹泡泡的材料，並成功製造出泡泡水。 11. 利用不同的工具吹出泡泡，並知道吹泡泡的技巧。 12. 以五官察覺泡泡的表面的顏色、特徵與現象。 13. 利用剩下的泡泡水在紙上吹出泡泡痕跡，發揮想像力製作泡泡聯想畫。 14. 以五官探索學校附近，發現環境與自己的關係。 15. 能思考更認識學校附近場所的方法並執行。 16. 經由分享與發表活動，更認識與了解學校附近場所的功能。 17. 經由經驗分享，懂得對我們服務的人表達感謝。 18. 能體會與認識耶誕節節慶活動的涵義。 19. 能主動的感謝他人。

20. 透過活動，願意關懷生活周遭的人、事、物。
 21. 使用適當的方式表達對他人的愛與關懷。
 22. 了解米食在日常生活中的重要性。
 23. 探索並認識各種常見的米製品。
 24. 能依照自己的想法運用油土製作創意米食，並學會欣賞他人的作品。
 25. 體會米粒得來不易，培養珍惜食物的態度並在生活中付諸實行。
- 2下：
1. 運用五官覺察個人生活習慣與生活周遭環境的關係，並能說出塑膠垃圾對環境的影響。
 2. 藉由生活習慣與環境保護的兩難問題思考與討論，找出自己也能做到的減塑行動。
 3. 透過實踐行動的成功經驗分享，省思並找出更多具體的方法，減少使用生活中的塑膠製品。
 4. 了解環境議題的重要，透過減塑實際行動，以培養地球公民意識與責任感。
 5. 以感官探索校園或生活的種子，覺察並記錄其特色。
 6. 自製與分享種子名片，展現好奇與探究求知的態度。
 7. 運用種子創作生活用品，表達自己的想法，並分享樂趣。
 8. 從種植並照顧種子成長，學習發現問題和解決問題。
 9. 發現種子用處多，能為生活增添許多樂趣。
 10. 透過觀察和操作，發現生活中存在各種磁鐵，覺察磁鐵能使生活更加便利。
 11. 經親自動手試驗，辨識磁鐵特性。
 12. 運用肢體律動，與同學創作表現磁鐵特性，展現豐富的想像力，感受樂趣。
 13. 運用習得的磁鐵特性，創作磁鐵遊戲與同學分享，並樂在遊戲。
 14. 從創作磁鐵遊戲的歷程中發現問題，與人討論解決方法，並嘗試改良磁鐵遊戲。
 15. 從家人互動中，覺察個人與家庭的連結，省思調整的方向。
 16. 透過情境模擬，探究與家人溝通的好方法與要領，嘗試回家實踐。
 17. 體會家人的關愛，實踐關心家人的行動。
 18. 以不同方式傳達對照顧者的感謝與祝福，延伸母親節的意義。
 19. 身體力行關心家人，覺察家人的反應及自我的成長。
 20. 引導學童觀察生活周遭的色彩，拓展學童的視覺經驗，增進美感的認知能力。
 21. 觀察並體驗色彩的混合情形。
 22. 觀察事物的色彩具有溝通、標示、區分等功能性。
 23. 訓練視覺對色彩的敏銳能力，並感受日常生活中的色彩之美。

24. 利用色彩拼貼畫面，並作畫面構成的練習。
25. 察覺並嘗試尋找可行的辦法，具體找出升上三年級會和現在有哪些不同。
26. 找出自己擔心或期待的事，並預先做好準備的方法。
27. 能針對自己的需求，訂定自主學習計畫，在暑假完成。

**教學與評
量
說明**

一、教材編選與資源(教科書版本、相關資源)

(一) 教材編選

康軒版國小生活2上

1. 地震防災<https://www.tfdp.com.tw/cht/index.php?code=list&ids=74>
2. 避震避難逃生要領影片(消防署)
<https://www.tfdp.com.tw/cht/index.php?code=list&ids=66>
3. 彰化縣臺灣穀堡<https://www.ricecastle.com.tw/>
4. 大甲稻米文化館<http://www.tachia.org.tw/page/about/index.aspx?kind=110>
5. 關山米國學校<http://www.ksfa.org.tw/default.asp>

康軒版國小生活2下

1. 海洋減塑
<https://www.greenpeace.org/taiwan/%E6%B5%B7%E6%B4%8B%E6%B8%9B%E5%A1%91/>
2. 農業資訊各類圖鑑https://jwj_cheng.hackpad.tw/--cyKD7DI67Pu
3. 磁鐵<https://zh.wikipedia.org/wiki/%E7%A3%81%E9%90%B5>
4. 台灣最新聞文創市集<https://www.twmarket.tw/>

(二) 教材來源

1. 以教育部審定版之教材為主：

年級	出版社	冊數
2 年級	康軒	3、4 冊

(三) 教學資源

- 1、教科用書及自編教材
- 2、數位媒材及網路資源
- 3、圖書館(室)及圖書教室
- 4、智慧(專科)教室(觸控白板、即時回饋系統)

二、教學方法

康軒版國小生活2上

以學生生活經驗為學習起點，配合情境導入教學，透過兒童的興趣與關心為主軸，進行多探索、多觀察、多體驗、多感受的學習。

1. 生活實際體驗教學：從演練和分享活動中，知道地震來時正確的應變方法。
2. 透過觀察與實驗，了解光和影的關係，並能演出光影小故事。
3. 學習成功製作出泡泡與吹泡泡方法，並能了解泡泡的特性。
4. 觀察學校附近的人事物，認識各場所外，也能覺察默默為我們付出的人並感謝他們。
5. 用語言流利且清楚的表達歲末有哪些活動及其背後的意義，並能實際行動付出自己的關懷與祝福。
6. 透過欣賞各類米食相同與不同之處知道米食的特色，並能知道稻米的生長過程，了解農夫的辛苦，好好珍惜米食。

康軒版國小生活2下

以學生生活經驗為學習起點，配合情境導入教學，透過兒童的興趣與關心為主

軸，進行多探索、多觀察、多體驗、多感受的學習。

1. 生活實際體驗教學：從演練和分享活動中，知道正確的減塑方法。
2. 透過觀察與種植，了解從種子到發芽成長的過程，並能知道種子利用的方式。
3. 透過觀察與實驗，知道磁鐵的特性，並能成功完成磁鐵遊戲的製作。
4. 從中發現與家人互動的模式，並將探究、演練的溝通要領表現在生活；同時，表現實際的關懷行動，並對照顧者傳達感謝與祝福。
5. 透過觀察活動，拓展學童的視覺經驗，體認色彩的功能，增進美感的認知能力；最後透過馬賽克圖案的構圖與拼貼，讓學童在合作的實作中與校園環境脈動結合，成為環境美化的小尖兵。
6. 透過引導，啟發學童對升上三年級的好奇心，透過訪問學長姐的活動，了解更多升上三年級的不同一起討論和找出解除這些擔憂的方法，為升上三年級做好良好的心理準備。

三、教學評量

口語評量

實作評量

紙筆評量

桃園市新屋區笨港國民小學 112 學年度 健康與體育領域課程計畫

1、依據

- (1)教育部民國 92 年 11 月 14 日所公布的九年一貫課程綱要。
- (2)中華民國 95 年 5 月 24 日台國(二)字第 0950075748B 號令修正第五點(學習領域)、第陸點(實施要點)。
- (3)中華民國 97 年 5 月 23 日台國(二)字第 0970082874B 號令修正總綱、閩南語以外之各學習領域、重大議題。
- (4)中華民國 107 年 6 月 8 日十二年國民基本教育課程綱要~健康與體育領域。
- (5)國民教育階段特殊教育課程綱要總綱。
- (6)本校課發會會議決議事項。

2、基本理念

健康與體育領域主要在於培養具備健康生活與終身運動知識、能力與態度的健全國民，健康與體育領域課程在十二年國民基本教育「成就每一個孩子」的願景架構下，包含了下列之重要內涵：

- (1)以學生為主體及全人健康之教育方針，結合生活情境的整合性學習，確保人人參與身體活動。
- (2)運用生活技能以探究與解決問題，發展適合其年齡應有的健康與體育認知、情意、技能與行為，讓學生身心潛能得以適性開展，成為終身學習者。
- (3)建立健康生活型態，培養日常生活之各種身體活動能力並具國際觀、欣賞能力等運動文化素養，以鍛鍊身心，培養競爭力。
- (4)身心障礙學生之能力指標參照各階段基本學力指標，採簡化、減量、分解、替代與重整方式進行學習內容的調整。
- (5)資賦優異類學生之能力指標採加深與加廣的方式，再根據調整過後之指標編選具挑戰性的教材。

3、課程目標

為促進社會健康發展及國民健康生活，「十二年國民基本教育健康與體育課程」應提供所有學生充分的學習機會，以達成下列九項目標。

- (1)培養具備健康生活與體育運動的知識、態度與技能，增進健康與體育的素養。
- (2)養成規律運動與健康生活的習慣。
- (3)培養健康與體育問題解決及規劃執行的能力。
- (4)培養獨立生活的自我照護能力。
- (5)培養思辨與善用健康生活與體育運動的相關資訊、產品和服務的素養。
- (6)建構運動與健康的美學欣賞能力及職涯準備所需之素養，豐富休閒生活品質與全人健康。
- (7)培養關懷生活、社會與環境的道德意識和公民責任感，營造健康與運動社區。
- (8)培養良好人際關係與團隊合作精神。
- (9)發展健康與體育相關之文化素養與國際觀。

4、師資分析

- (1)本校一至六年級雖非皆由專任體育教師擔任健體領域的教學，但教師接受課程培訓，並積極參加健康與體育領域研習，在指導學生健康習慣的養成，遵守體育規則、維護運動安全方面會皆有成效。
- (2)游泳課外聘專任教練依教育部規定師生比授課；由體育老師規劃一至六年級的田徑及球類課程，冀望學生無論在陸上或水上皆能培養一項運動的興趣。

5、學習重點架構

十二年國民基本教育健康與體育領域的學習重點架構由學習表現與學習內容所組成：

(1)學習表現分為 4 項類別，分別為：

- A、認知：含「健康知識」、「技能概念」、「運動知識」、「技能原理」4 個次項目。
- B、情意：含「健康覺察」、「健康正向態度」、「體育學習態度」、「運動欣賞」4 個次項目。
- C、技能：含「健康技能」、「生活技能」、「技能表現」、「策略運用」4 個次項目。
- D、行為：含「自我健康管理」、「健康倡議宣導」、「運動計畫」、「運動實踐」4 個次項目。

(2)學習內容分為 9 項主題，分別為：

- A、生長、發展與體適能：含「生長、發育、老化與死亡」與「體適能」2 個次項目。
- B、安全生活與運動防護：含「安全教育與急救」、「藥物教育」、「運動傷害與防護」與「防衛性運動」4 個次項目。
- C、群體健康與運動參與：含「健康環境」、「運動知識」、「水域休閒運動」、「戶外休閒運動」與「其他休閒運動」5 個次項目。
- D、個人衛生與性教育：含「個人衛生與保健」與「性教育」2 個次項目。
- E、人、食物與健康消費：含「人與食物」與「健康消費」2 個次項目。
- F、身心健康與疾病預防：含「健康心理」與「健康促進與疾病預防」2 個次項目。
- G、挑戰類型運動：含「田徑」與「游泳」2 個次項目。
- H、競爭類型運動：含「網／牆性球類運動」、「陣地攻守性球類運動」、「標的性球類運動」與「守備／跑分性球類運動」4 個次項目。
- I、表現類型運動：含「體操」、「舞蹈」與「民俗運動」3 個次項目。

6、實施方式

(1)每年級每週授課時間：

- A、低年級每週體育授課 2 節、健康授課 1 節，共 120 分鐘。
- B、中年級每週體育授課 2 節、健康授課 1 節，共 120 分鐘。
(其中中年級游泳課每學年共計 6 次，12 節)
- C、高年級每週體育授課 2 節、健康授課 1 節，共 120 分鐘。
(其中游泳課每學年共計 6 次，12 節)

(2)教學方式

- A、採協同教學或主題式合作教學。

- B、充分運用各種教學媒體。
- C、教學活動須活潑、有趣。
- D、把握教學目標。
- E、教學內容多元化、統整化。
- F、掌握適性原則，隨時因應學生需求，調整教學策略。
- G、善用各種能引發其學習潛能之學習策略，設計生動有趣的輔助活動，運用教學媒材，提供充分練習機會。
- H、依據個別學生之身心狀況與需求，進行教室位置、動線規劃、學習區及座位安排等環境的調整。

(3) 評量的方法

- A、採取多元評量。
- B、評量應兼顧學童認知、情意、技能及創造性的發展。
- C、評量方式可採動態評量、檔案評量、實作評量、生態評量與課程本位評量等多元評量的方式，充分瞭解各類特殊需求學生的學習歷程與成效，以做為課程設計及改進教學的參考。

7、教學資源

本校有風雨教室，提供雨天時的教學場地。

8、成效分析

(1) 已有之成效分析：

◎游泳方面

- A、本校六年級學生畢業時，悶氣已可達 15 秒時間、仰漂(徒手、浮具)15 秒以上。
- B、能認識水中各種自救之方式。

◎其他健康與體育項目

- A、本校中高年級學生每年均參加新屋區田徑選手選拔，成績優異。
- B、本校中高年級學生每學期皆進行體適能檢測，孩子有正確的體適能健康概念。

(2) 預期成效分析：

- A、大部分學生能學會一種以上游泳之正確方式。
- B、學生大部份具有基本自救能力，例如：水母漂、浮具漂浮、仰漂等。
- C、認識 CPR 及評估水中危險情境的可能方式及處理結果。

9、本校自 108 學年度起逐年實施十二年國民基本教育，112 學年度一至五年級課程依據十二年國民基本教育綱要實施；六年級依據九年一貫課程綱要實施。

10、本計劃應經課程發展委員會審查通過後始得實施，修正時亦同。

(四) 健康與體育領域課程計畫

各年級領域學習課程計畫如下：

一年級教學團隊

桃園市新屋區笨港國民小學 112 學年度健康與體育領域課程計畫			
每週節數	3 節	設計者	一年級教學團隊
核心素養	A 自主行動	<input checked="" type="checkbox"/> A1 身心素質與自我精進、 <input checked="" type="checkbox"/> A2 系統思考與解決問題 <input type="checkbox"/> A3 規劃執行與創新應變	
	B 溝通互動	<input checked="" type="checkbox"/> B1 符號運用與溝通表達、 <input type="checkbox"/> B2 科技資訊與媒體素養 <input type="checkbox"/> B3 藝術涵養與美感素養	
	C 社會參與	<input type="checkbox"/> C1 道德實踐與公民意識、 <input checked="" type="checkbox"/> C2 人際關係與團隊合作 <input type="checkbox"/> C3 多元文化與國際理解	
課程理念	1. 健康與體育適切的詮釋學習要點，課程分配適度且均衡。 2. 結合生活情境設計體驗、探索的教學活動，學習活動具脈絡又生活。 3. 安排學習任務，深化、串連學習內容，引導學生逐步達成學習目標。 4. 健康培養生活技能、體育發展身體適能，符合認知、情意、技能與行為等學習表現，使學生得以適性發展。 5. 以系統化思考、步驟化的解決方式探究健康與體育領域的核心問題，重視學習遷移與延續。		
學習重點	學習表現	1a-I-1 認識基本的健康常識。 1a-I-2 認識健康的生活習慣。 1b-I-1 舉例說明健康生活情境中適用的健康技能和生活技能。 1c-I-1 認識身體活動的基本動作。 1c-I-2 認識基本的運動常識。 1d-I-1 描述動作技能基本常識。 2a-I-1 發覺影響健康的生活態度與行為。 2a-I-2 感受健康問題對自己造成的威脅性。 2b-I-1 接受健康的生活規範。 2b-I-2 願意養成個人健康習慣。 2c-I-1 表現尊重的團體互動行為。 2c-I-2 表現認真參與的學習態度。 2d-I-1 專注觀賞他人的動作表現。 2d-I-2 接受並體驗多元性身體活動。 3a-I-1 嘗試練習簡易的健康相關技能。 3a-I-2 能於引導下，於生活中操作簡易的健康技能。 3b-I-1 能於引導下，表現簡易的自我調適技能。 3b-I-3 能於生活中嘗試運用生活技能。 3c-I-1 表現基本動作與模仿的能力。 3c-I-2 表現安全的身體活動行為。 3d-I-1 應用基本動作常識，處理練習或遊戲問題。 4a-I-1 能於引導下，使用適切的健康資訊、產品與服務。 4a-I-2 養成健康的生活習慣。 4b-I-1 發表個人對促進健康的立場。 4c-I-1 認識與身體活動相關資源。 4c-I-2 選擇適合個人的身體活動。 4d-I-1 願意從事規律身體活動。 4d-I-2 利用學校或社區資源從事身體活動。	
	學習內容	Ab-I-1 體適能遊戲。 Ba-I-1 遊戲場所與上下學情境的安全須知。 Bb-I-1 常見的藥物使用方法與影響。 Bc-I-1 各項暖身伸展動作。 Bd-I-1 武術模仿遊戲。 Ca-I-1 生活中與健康相關的環境。 Cb-I-1 運動安全常識的認識、運動對身體健康的益處。	

Da-I-1 日常生活中的基本衛生習慣。
 Da-I-2 身體的部位與衛生保健的重要性。
 Db-I-1 日常生活中的性別角色。
 Db-I-2 身體隱私與身體界線及其危害求助方法。
 Ea-I-1 生活中常見的食物與珍惜食物。
 Ea-I-2 基本的飲食習慣。
 Fa-I-2 與家人及朋友和諧相處的方式。
 Fa-I-3 情緒體驗與分辨的方法。
 Fb-I-1 個人對健康的自我覺察與行為表現。
 Fb-I-2 兒童常見疾病的預防與照顧方法。
 Ga-I-1 走、跑、跳與投擲遊戲。
 Ha-I-1 網／牆性球類運動相關的簡易拋、接、控、擊、持拍及拍、擲、傳、滾之手眼動作協調、力量及準確性控制動作。
 Hb-I-1 陣地攻守性球類運動相關的簡易拍、拋、接、擲、傳、滾及踢、控、停之手眼、手腳動作協調、力量及準確性控球動作。
 Hc-I-1 標的性球類運動相關的簡易拋、擲、滾之手眼動作協調、力量及準確性控球動作。
 Hd-I-1 守備／跑分性球類運動相關的簡易拋、接、擲、傳之手眼動作協調、力量及準確性控制動作。
 Ia-I-1 滾翻、支撐、平衡、懸垂遊戲。
 Ib-I-1 唱、跳與模仿性律動遊戲。
 Ic-I-1 民俗運動基本動作與遊戲。

課程架構表：

課程架構表

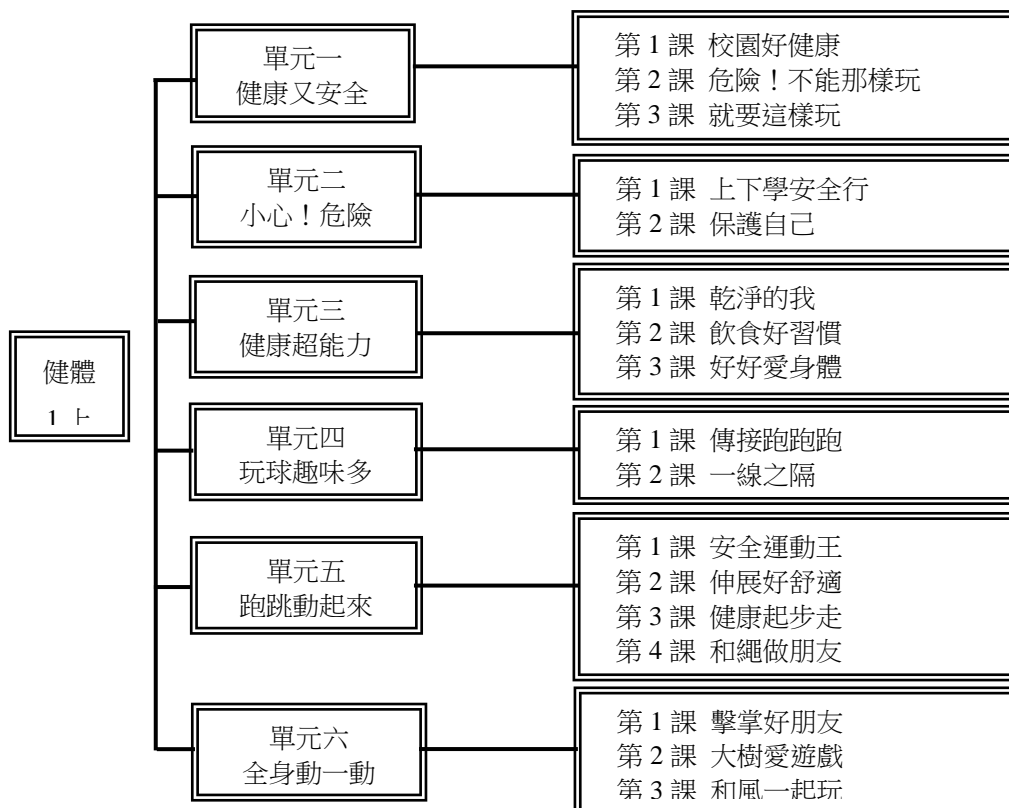

<p>融入之 議題</p>	<p>【人權教育】 人 E3 了解每個人需求的不同，並討論與遵守團體的規則。 人 E5 欣賞、包容個別差異並尊重自己與他人的權利。 人 E7 認識生活中不公平、不合理、違反規則和健康受到傷害等經驗，並知道如何尋求救助的管道。 人 E8 了解兒童對遊戲權利的需求。</p> <p>【生命教育】 生 E3 理解人是會思考、有情緒、能進行自主決定的個體。</p> <p>【安全教育】 安 E2 了解危機與安全。 安 E4 探討日常生活應該注意的安全。 安 E6 了解自己的身體。 安 E7 探究運動基本的保健。</p> <p>性 E1 認識生理性別、性傾向、性別特質與性別認同的多元面貌。</p> <p>【性別平等教育】 性 E11 培養性別間合宜表達情感的能力。 性 E3 覺察性別角色的刻板印象，了解家庭、學校與職業的分工，不應受性別的限制。</p>

	<p>性 E4 認識身體界限與尊重他人的身體自主權。</p> <p>性 E6 了解圖像、語言與文字的性別意涵，使用性別平等的語言與文字進行溝通。</p> <p>【品德教育】</p> <p>品 EJU7 欣賞感恩。</p> <p>【家庭教育】</p> <p>家 E11 養成良好家庭生活習慣，熟悉家務技巧，並參與家務工作。</p>
<p>學習 目標</p>	<p>一上：</p> <ol style="list-style-type: none"> 1. 辨識危險的遊戲場環境與器材設施，知道遊戲環境安全的重要性。 2. 知道如何拒絕不安全的身體碰觸。 3. 保持整潔與衛生，維持身體健康。 4. 拋球、接球、傳球準確性控球。 5. 安全做運動。 6. 伸展身體，讓身體更柔軟。 7. 用好玩的方式走和跑。 8. 學習武術的敬禮和出拳。 9. 模仿大樹和飄浮的感覺。 <p>一下：</p> <ol style="list-style-type: none"> 1. 認識身體各部位，保護眼睛、耳朵、鼻子、嘴巴和皮膚。 2. 選擇健康食物，學會珍惜食物。 3. 知道生病時要注意的事，了解自己和別人的心情並能調適心情。 4. 用拍、拋、擲、滾的方式玩球。 5. 安全做運動。 6. 用毛巾做伸展操。 7. 學習跳躍過繩。 8. 用紙棒玩跑、跳、擲遊戲。 9. 用紙鏢練習進攻與防守。 10. 發揮創意模仿各種動物。
<p>教學與 評量說 明</p>	<p>一、教材編選與資源(教科書版本、相關資源)</p> <p>(一) 教材編選</p> <p>康軒版國小健體 1 上</p> <p>康軒版國小健體 1 下</p> <ol style="list-style-type: none"> 1. 交通安全入口網——兒童安全通過路口教學指引手冊 https://168.motc.gov.tw/theme/teach/post/1906121100732 2. 交通安全入口網——兒童專區 https://168.motc.gov.tw/theme/child 3. 健談——洗手五時機 https://www.havemary.com/article.php?id=4989 4. 衛生福利部國民健康署 https://www.hpa.gov.tw/Home/index.aspx 5. 財團法人全民健康基金會 http://www.twhealth.org.tw 6. 董氏基金會食品營養中心 https://www.nutri.jtf.org.tw/Home 7. 衛生福利部疾病管制署 https://www.cdc.gov.tw 8. 體育課程與教學資源網 http://sportsbox.sa.gov.tw

(二) 教材來源

1. 以教育部審定版之教材為主：

年級	出版社	冊數
一年級	康軒	一、二冊

(三) 教學資源

- 1、教科用書及自編教材
- 2、數位媒材及網路資源
- 3、圖書館(室)及圖書教室
- 4、智慧(專科)教室(觸控白板、即時回饋系統)

二、教學方法

健康教學以培養學生具備良好的健康行為為首要目標，本教材運用各種價值澄清、腦力激盪、遊戲法、陪席式討論、布偶或紙偶戲、演戲、角色扮演、小組討論、實驗、示範、問答、講述法等多元方式，達成各單元的學習目標；體育教學以培養學生具備良好的身體適應力為首要目標，本教材以啟發、創造、樂趣化之教學，讓學生在活動中獲得成就感，並享受運動的樂趣。

三、教學評量

1. 發表
2. 問答
3. 演練
4. 實作
5. 互評
6. 自評
7. 紙筆測驗
8. 觀察
9. 操作

二年級教學團隊

桃園市新屋區笨港國民小學 112 學年度 健康與體育領域課程計畫			
每週節數	3 節	設計者	二年級教學團隊
核心素養	A 自主行動	■A1 身心素質與自我精進 ■A2 系統思考與問題解決 ■A3 規劃執行與創新應變	
	B 溝通互動	■B1 符號運用與溝通表達 □B2 科技資訊與媒體素養 ■B3 藝術涵養與美感素養	
	C 社會參與	■C1 道德實踐與公民意識 ■C2 人際關係與團隊合作 ■C3 多元文化與國際理解	

<p>課程理念</p>	<p>健康與體育在課程安排上採取分科教學，「健康教育」是個人從小到大皆需學習與關注的課題，課程設計著重在技能行為的培養與落實解決生活問題的能力。「體育」是深受學童喜愛的課程，除了提供動態面的操作課程，還設計了靜態面的心靈與欣賞課程。</p> <p>二上健康與體育課程包含「健康有一套」和「運動樂趣多」兩大主題，分別對應「健康教育」和「體育」的學習。「健康有一套」主題有「健康做得到」、「愛護牙齒有一套」、「我愛家人」、「空氣汙染大作戰」及「正確使用藥物」單元；「運動樂趣多」主題有「大家來唱跳」、「跑跳遊戲」、「我們都是平衡高手」、「社區運動會」、「玩球樂趣多」及「功夫小子」單元。二下健康與體育課程包含「健康點點名」和「運動好事多」兩大主題，分別對應「健康教育」和「體育」的學習。「健康有一套」主題有「歡樂成長派」、「流感小尖兵」、「我家拒菸酒」、「愉快的聚會」及「食品安全我最行」單元；「運動好事多」主題有「單槓遊戲真好玩」、「休閒運動快樂行」、「踢球樂」、「我們都是好朋友」、「跑的遊戲」及「浪花朵朵開」單元。以「生活化」、「統整化」、「自省化」、「圖像化」與「評量化」原則規畫課程，以學童為學習的主體，透過活潑有趣與貼近生活的課程設計，有效激發與培養學童高度的主動學習力。另外，還連結了班際球賽和運動會等主要活動，讓學童在專項技術能力提升之餘，亦能體會到人際互動與溝通協調的關鍵價值，以培養具備健康生活與終身運動知識、能力與態度的健全國民，達成十二年國民基本教育「自發」、「互動」及「共好」的理念及「成就每一個孩子——適性揚才、終身學習」的願景。</p>	
<p>學習重點</p>	<p>學習表現</p>	<p><u>二上</u></p> <p>1a-I-1 認識基本的健康常識。</p> <p>1a-I-2 認識健康的生活習慣。</p> <p>1c-I-1 認識身體活動的基本動作。</p> <p>1c-I-2 認識基本的運動常識。</p> <p>1d-I-1 描述動作技能基本常識。</p> <p>2a-I-1 發覺影響健康的生活態度與行為。</p> <p>2a-I-2 感受健康問題對自己所造成的威脅性。</p> <p>2b-I-2 願意養成個人健康習慣。</p> <p>2c-I-1 表現尊重的團體互動行為。</p> <p>2c-I-2 表現認真參與的學習態度。</p> <p>2d-I-1 專注觀賞他人的動作表現。</p> <p>3a-I-2 能於引導下，於生活中操作簡易的健康技能。</p> <p>3b-I-1 能於引導下，表現簡易的自我調適技能。</p> <p>3b-I-2 能於引導下，表現簡易的人際溝通互動技能。</p> <p>3b-I-3 能於生活中嘗試運用生活技能。</p> <p>3b-I-3 能於生活中嘗試運用生活技能。</p> <p>3c-I-1 表現基本動作與模仿的能力。</p> <p>3d-I-1 應用基本動作常識，處理練習或遊戲問題。</p>

		<p>4a-I-1 能於引導下，使用適切的健康資訊、產品與服務。</p> <p>4a-I-2 養成健康的生活習慣。</p> <p>4c-I-2 選擇適合個人的身體活動。</p> <p>4d-I-1 願意從事規律身體活動。</p> <p>4d-I-2 利用學校或社區資源從事身體活動。</p> <p>二下</p> <p>1a-I-1 認識基本的健康常識。</p> <p>1a-I-1 認識基本的健康常識。</p> <p>1c-I-1 認識身體活動的基本動作。</p> <p>1c-I-2 認識基本的運動常識。</p> <p>1d-I-1 描述動作技能基本常識。</p> <p>2a-I-1 發覺影響健康的生活態度與行為。</p> <p>2a-I-1 發覺影響健康的生；活態度與行為。</p> <p>2a-I-1 發覺影響健康的生活態度與行為。</p> <p>2b-I-1 接受健康的生活規範。</p> <p>2c-I-1 表現尊重的團體互動行為。</p> <p>2c-I-2 表現認真參與的學習態度。</p> <p>2d-I-1 專注觀賞他人的動作表現。</p> <p>2d-I-2 接受並體驗多元性身體活動。</p> <p>3a-I-1 能於引導下，表現簡易的自我調適技能。</p> <p>3a-I-2 能於引導下，於生活中操作簡易的健康技能。</p> <p>3b-I-1 能於引導下，表現簡易的自我調適技能。</p> <p>3b-I-2 能於引導下，表現簡易的人際溝通互動技能。</p> <p>3b-I-3 能於生活中嘗試運用生活技能。</p> <p>3c-I-1 表現基本動作與模仿的能力。</p> <p>3c-I-2 表現安全的身體活動行為。</p> <p>3d-I-1 應用基本動作常識，處理練習或遊戲問題。</p> <p>4a-I-1 發表個人對促進健康的立場。</p> <p>4a-I-2 養成健康的生活習慣。</p> <p>4b-I-1 發表個人對促進健康的立場。</p> <p>4c-I-1 認識與身體活動相關資源。</p> <p>4c-I-2 選擇適合個人的身體活動。</p> <p>4d-I-1 願意從事規律身體活動。</p> <p>4d-I-2 利用學校或社區資源從事身體活動。</p>
	學習內容	<p>二上</p> <p>Ab-I-1 體適能遊戲。</p> <p>Bb-I-1 常見的藥物使用方法與影響。</p> <p>Bc-I-1 各項暖身伸展動作。</p> <p>Bd-I-1 武術模仿遊戲。</p> <p>Bd-I-2 技擊模仿遊戲。</p>

	<p>Ca-I-1 生活中與健康相關的環境。</p> <p>Cb-I-1 運動安全常識、運動對身體健康的益處。</p> <p>Cb-I-3 學校運動活動空間與場域。</p> <p>Cd-I-1 戶外休閒運動入門遊戲。</p> <p>Da-I-1 日常生活中的基本衛生習慣。</p> <p>Da-I-2 身體的部位與衛生保健的重要性。</p> <p>Ea-I-2 基本的飲食習慣。</p> <p>Fa-I-2 與家人及朋友和諧相處的方式。</p> <p>Fb-I-1 個人對健康的自我覺察與行為表現。</p> <p>Ga-I-1 走、跑、跳與投擲遊戲。</p> <p>Hb-I-1 陣地攻守球類運動相關的簡易拍、拋、接、擲、傳、滾及踢、控、停之手眼、手腳動作協調、力量及準確性控球動作。</p> <p>Hd-I-1 守備/ 跑分性球類運動相關的簡易拋、接、擲、傳之手眼動作協調、力量及準確性控球動作。</p> <p>Ia-I-1 滾翻、支撐、平衡、懸垂遊戲。</p> <p>Ib-I-1 唱、跳與模仿性律動遊戲。</p> <p>二下</p> <p>Aa-I-1 不同人生階段的成長情形。</p> <p>Aa-I-1 不同人生階段的成長情形。</p> <p>Bb-I-2 吸菸與飲酒的危害及拒絕二手菸的方法。</p> <p>Bc-I-1 各項暖身伸展動作。</p> <p>Cb-I-1 運動安全常識、運動對身體健康的益處。</p> <p>Cb-I-3 學校運動活動空間與場域。</p> <p>Cc-I-1 水域休閒運動入門遊戲。</p> <p>Cd-I-1 戶外休閒運動入門遊戲。</p> <p>Ce-I-1 其他休閒運動入門遊戲。</p> <p>Da-I-1 日常生活中的基本衛生習慣。</p> <p>Db-I-1 日常生活中的性別角色。</p> <p>Ea-I-2 基本的飲食習慣。</p> <p>Eb-I-1 健康安全消費的原則。</p> <p>Fb-I-1 個人對健康的自我覺察與行為表現。</p> <p>Fb-I-2 兒童常見疾病的預防與照顧方。</p> <p>Fb-I-2 兒童常見疾病的預防與照顧方法。</p> <p>Ga-I-1 走、跑、跳與投擲遊戲。</p> <p>Gb-I-1 游泳池安全與衛生常識。</p> <p>Gb-I-2 水中遊戲、水中閉氣與韻律呼吸與藉物漂浮。</p> <p>Hb-I-1 陣地攻守性球類運動相關的簡易拍、拋、接、擲、傳、滾及踢、控、停之手眼、手腳動作協調、力量及準確性控球動作。</p> <p>Ia-I-1 滾翻、支撐、平衡、懸垂遊戲。</p> <p>Ib-I-1 唱、跳與模仿性律動遊戲。</p>
--	--

課程架構表：

二上

壹、健康有一套

一. 健康做得到

- 1. 通知單來了
- 2. 健康小妙招

二. 愛護牙齒有一套

- 1. 歡歡蛀牙了
- 2. 認識牙齒
- 3. 適合的牙刷
- 4. 我會刷牙
- 5. 護牙好方法

三. 我愛家人

- 1. 我會反省
- 2. 我會這樣做
- 3. 我會慢慢說
- 4. 愛要表達

四. 空氣汙染大作戰

- 1. 今天不一樣
- 2. 空品旗的提醒
- 3. 空氣汙染有礙健康
- 4. 抗汙有妙招

五. 正確使用藥物

- 1. 生病找醫師
- 2. 領藥停看聽
- 3. 用藥小叮嚀
- 4. 幫藥物找適合的家

六. 大家來唱跳

- 1. 快樂動一動
- 2. 請你跟我走
- 3. 身體魔術師

七. 跑跳遊戲

- 1. 快樂紅綠燈
- 2. 折返跑
- 3. 彈力精靈

八. 我們都是平衡高手

- 1. 練習平衡
- 2. 認識平衡木

貳、運動樂趣多

九. 社區運動樂

- 1. 社區活動
- 2. 練習趣味競賽
- 3. 活動開鑼
- 4. 親子同樂
- 5. 大家一起來運動

十. 玩球樂趣多

- 1. 你傳我接
- 2. 拍球樂
- 3. 傳球一級棒
- 4. 彈接高手
- 5. 攻占城堡

十一. 功夫小子

- 1. 動物大觀園
- 2. 動物拳模仿秀
- 3. 動物拳遊戲
- 4. 拳打腳踢我最行

二下

壹、健康點點名

一. 歡樂成長派

1. 歡歡的成長紀錄
2. 我是這樣長大的
3. 為夢想加油

二. 流感小尖兵

1. 平平生病了
2. 原來流感是這樣傳染的
3. 預防流感好行為
4. 流感居家保健

三. 我家拒菸酒

1. 飲酒危害知多少
2. 菸害不要來
3. 我愛無菸環境

四. 愉快的聚會

1. 我的好朋友
2. 做個好主人
3. 來做客真快樂

五. 食品安全我最行

1. 仔細看，聰明選
2. 多留意，安全吃

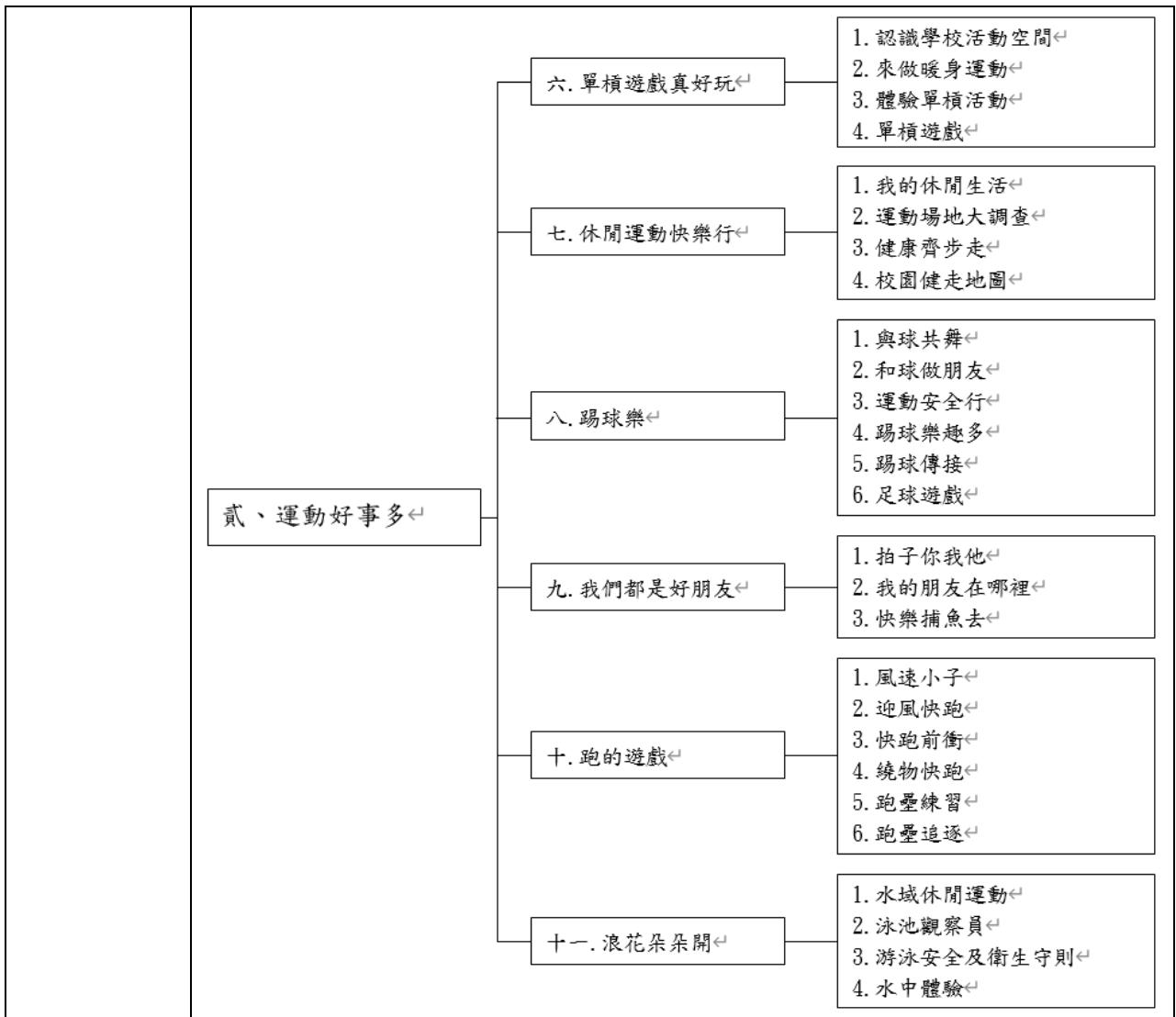

<p>融入之議題</p>	<p>二上</p> <p>【人權教育】 人 E3 了解每個人需求的不同，並討論與遵守團體的規則。</p> <p>【生命教育】 生 E2 理解人的身體與心理面向。</p> <p>【安全教育】 安 E4 探討日常生活應該注意的安全。 安 E5 了解日常生活危害安全的事件。 安 E14 知道通報緊急事件的方式。</p> <p>【防災教育】 防 E1 災害的種類包含洪水、颱風、土石流、乾旱……。 防 E5 不同災害發生時的適當避難行為。</p> <p>【性別平等教育】 性 E11 培養性別間合宜表達情感的能力。</p> <p>【品德教育】 品 E3 溝通合作與和諧人際關係。</p> <p>【家庭教育】</p>
--------------	--

	<p>家 E3 察覺家庭中不同角色，並反思個人在家庭中扮演的角色。</p> <p>家 E12 規畫個人與家庭生活作息。</p> <p>【生涯規劃教育】</p> <p>涯 E7 培養良好的人際互動能力。</p> <p>【環境教育】</p> <p>環 E12 養成對災害的警覺心及敏感度，對災害有基本的了解，並能避免災害的發生。</p> <p>二下</p> <p>【安全教育】</p> <p>安 E4 探討日常生活應該注意的安全。</p> <p>安 E7 探究運動基本的保健。</p> <p>【性別平等教育】</p> <p>性 E3 覺察性別角色的刻板印象，了解家庭、學校與職業的分工，不應受性別的限制。</p> <p>性 E11 培養性別間合宜表達情感的能力。</p> <p>【品德教育】</p> <p>品 E1 良好生活習慣與德行。</p> <p>品 E2 自尊尊人與自愛愛人。</p> <p>品 E3 溝通合作與和諧人際關係。</p> <p>品 E7 知行合一。</p> <p>【家庭教育】</p> <p>家 E9 參與家庭消費行動，澄清金錢與物品的價值。</p> <p>家 E12 規畫個人與家庭的生活作息。</p> <p>【海洋教育】</p> <p>海 E2 學會游泳技巧，熟悉自救知能。</p> <p>【生涯規劃教育】</p> <p>涯 E4 認識自己的特質與興趣。</p> <p>涯 E9 認識不同類型工作/教育環境。</p>
學習目標	<p>二上</p> <ol style="list-style-type: none"> 1. 能分辨紅綠燈食物的差異。 2. 能覺察自己的飲食與生活習慣不適宜處，並提出改善的方法。 3. 能知道正確刷牙的方法和步驟，培養良好的衛生習慣。 4. 能養成保健牙齒的生活習慣。 5. 能覺察自己的情緒，利用說出事件與感受調適自己的心情。 6. 運用後設認知的技巧，先預想可能的後果，再來選擇最佳的做法。 7. 知道不同顏色的空品旗代表不同程度的空氣汙染。 8. 知道空氣汙染時期因應身體不舒服症狀的處理方法。 9. 能於引導下，正確服藥、使用眼藥水和外用藥膏、存放藥品與處理剩餘藥品。 10. 能利用不同的肢體動作來表現出快樂的心情。 11. 能做出單腳跳、雙腳跳及跨跳等跳躍動作。 12. 完成各種在平衡木上的平衡動作。 13. 能認同團體規範，並表現尊重的團體互動行為。

14. 可以順利於活動中，展現所學到的球類動作技能。
15. 能從武術及技擊遊戲中快樂學習，並對武術產生學習興趣。

二下

1. 能了解不同人生階段成長情形，知道成長過程受到家人的照顧與陪伴，認識日常生活中的性別角色，知道自己想做的事不受性別限制；透過活動，觀察、描述記錄自己的成長情形。體會成長的喜悅，並能用健康的態度面對成長，從過程中認識自己未來的夢想，並為夢想努力，探索自己的興趣及對未來的期望，
2. 能說出使用平衡木時要注意的事項、安全自行上下平衡木，完成平衡木的遊戲，學會與完成在平衡木上各種闖關動作，維護自己與尊重他人的身體自主權。
3. 了解自己與他人的異同，並進一步深入了解自己、欣賞自己也欣賞同學。
4. 了解接待客人、接受招待的注意事項，能運用方法招待好友、分辨出別人不接受的行為應如何改進；知道誠意讚美與讓朋友知道你對他的感受，是獲得友誼的好方法，進而能運用社交技巧，知道增進人際關係的方法。
5. 能說出健走的動作要領、健走前要注意的事項，積極參與健走運動，規劃適合全家的健走路線，並養成運動的好習慣，並藉由運動的參與，培養與親友間的情誼。
6. 知道並完成踢擊紙球的相關動作，能知道如何和他人一同合作踢擊，並發揮創意，創造不同踢擊動作。
7. 能知道並完成對牆連續踢球相關動作，透過練習增加踢球球感，從中培養基本球感，闖關過程中盡力完成並從中學學習球感，以完成過關英雄的相關動作；知道你來我往的活動規則、遵守你來我往的活動規則並和人一同進行活動。
8. 能認識吸菸的危害與戒菸的好處，發覺家人吸菸的行為對個人與家庭的危害，並對親友適切表達戒菸的好處；認識二手菸和二手菸的定義與危害，進而感受到二手菸和二手菸對人體健康與生活品質的影響，覺察拒吸二手菸和二手菸的重要性，適切向親友表達拒絕二手菸和二手菸，且運用創作拒吸二手菸的標示，支持無菸環境。
9. 能靈活操作身體，做出各種肢體動作，專注欣賞並學習他人動作表現。在活動中，能隨著音樂的節奏，完成唱跳學習活動。
10. 能與同學合作完成動作和遊戲，從中培養默契，通力合作克服困難並完成動作，且能利用活動開展肢體，增進身體的協調性。
11. 知道流感不等同於感冒，知道流感的傳染方式、流感快篩的目的與預防流感感染的方法，與學會呼吸道衛生與咳嗽禮節，知道流感感染期間在家照護的要點，養成良好個人衛生習慣。
12. 能遵守遊戲規則，並和同學合作完成遊戲。
13. 能盡力完成快跑活動，做出直線快跑動作、完成直線來回與左右方向變換的折返跑動作，且在遊戲中完成左右曲折及繞物快跑的動作，並體會跑步的樂趣。
14. 知道如何分辨且能具體描述如何選擇新鮮食物的方法；知道如何挑選且能具體描述正確選購包裝食品與散裝食品的方法。
15. 了解游泳池的硬體設備、安全設施、注意事項與衛生守則，並能遵守游泳池的規則；認識游泳前暖身運動的重要性與正確做出暖身操，學會在水中行走、水中閉氣、漂浮等游泳基礎技能。

教學與評量

一、教材編選與資源(教科書版本、相關資源)

說明

(一)教材編選

1. 根據學習重點以及學生認知特質、情意發展編寫，強調不同學習階段的重點差異並與其他領域（課程）之教材互相配合，教材內容適切的融入性別平等、安全教育等議題。
2. 國小階段以提供基礎健康教育及多元身體運動項目為教學主軸，做為培養終身健康觀念及運動習慣之前導教學。
3. 健康單元之課程主題，涵蓋生長發育、安全生活、性教育、食物、消費、健康心理、疾病預防等，而體育單元則包含體適能、運動參與、各式類型運動等。該教材透過單元活動方式，配合學童身心發展，由易至難，並運用主題貫串課程內容，提供學生思辨及實踐素材，已達日常生活中維持身心健康之願景。
4. 透過與單元主題相關的課文，訓練學生覺察、欣賞、運用策略等能力。另外，教材結合兒童生活經驗為撰寫課文依據，配合生動、多元素材的插圖及照片，讓學童在優美的圖文中獲得學習成效。
5. 考量各校資源及設備條件，教材課程內容以最大彈性編排，提供教師需求，完備教課用書使用功能。

(二)教材來源

1. 教育部審定版之教材：

年級	出版社	冊數
二年級	南一	第三、四冊

2. 鄉土（在地化）教材、自編教材、校本特色教材。

(三)教學資源

1. 審定教科用書、自編教材等。
2. 教具、數位媒材及網路資源等。
3. 圖書館（室）及圖書設備。
4. 專科教室、體育館。
5. 社區活動場所，例如：醫療機構設施、運動場館設備等。
6. 其他。

二、教學方法

1. 為達成「有效教學」，讓學童有充裕時間操作練習，40分鐘的教學時間大約分配為：10%管理時間、5%等待時間、15%以下的說明示範時間、70%操作時間
2. 採用間接教學法、直接教學法、創思教學法、啟發教學法、潛能激發等各類教學法融入活動設計，讓教師靈活運用。
3. 教學活動經專家指導，排除危險動作，並使用不具危險性之教具，以避免運動傷害。
4. 適時穿插各種不同元素的設計，透過情境引起學習興趣，過程中配合提問引出學習重點，並搭配不同形式的教學活動設計，讓學生有充足

的機會練習並獲得完整的學習經驗，從而整合運用於實際的生活中。
5. 觀察、發表、操作、體驗、遊戲、討論等教學策略。

三、教學評量

評量與教學緊密結合，由教學目標決定評量內容，由評量結果導引教學。採用多元評量方式，以了解學童的學習進展，並運用評量果調整下一步的教學。

1. 評量的編製，依據領域的核心內涵，參照該領域之學習目標、教材性質，考量學童個別差異，並兼顧認知、情意、技能、行為等層面。
2. 在學童學習過程中施予多元種類之評量，例如：記錄、口頭回饋、宣導、計畫及總結式評量等，以確定學童是否已達成預期目標，並從中取得教學回饋，以作為修正教學與學習之用。
3. 透過評量的施測來評估教學效率、分析教學得失，從中獲知學童的潛能、學習成就，以及診斷其所面臨的學習困難，用以作為補救教學和個別輔導的依據。
4. 評量方式：口語評量、操作評量、觀察檢核、行為檢核、態度評量。

三年級教學團隊

桃園市新屋區笨港國民小學 112 學年度 健體與體育領域課程計畫			
每週節數	3 節	設計者	三年級教學團隊
核心素養	A 自主行動	■A1. 身心素質與自我精進 ■A2. 系統思考與問題解決 ■A3. 規劃執行與創新應變	
	B 溝通互動	■B1. 符號運用與溝通表達 ■B2. 科技資訊與媒體素養 ■B3. 藝術涵養與美感素養	
	C 社會參與	■C1. 道德實踐與公民意識 ■C2. 人際關係與團隊合作 □C3. 多元文化與國際理解	
課程理念	1. 引導兒童正確價值觀。 2. 重視個別差異，讓每位兒童都能發展自我。 3. 養成生活上所必須的習慣和技能。 4. 發展各種互動能力。		
學習重點	學習表現	上學期 1a-II-1 認識身心健康基本概念與意義。 1a-II-2 了解促進健康的生活方法。 1b-II-1 認識健康技能和生活技能對健康維護的重要性。 1b-II-2 辨別生活情境中適用的健康技能和生活技能。 1c-II-1 認識身體活動的動作技能。 1c-II-2 認識身體活動的動作技能。 1d-II-1 認識動作技能概念與動作練習的策略。 2a-II-1 覺察健康受到個人、家庭、學校等因素之影響。 2a-II-2 注意健康問題所帶來的威脅感與嚴重性。 2b-II-1 遵守健康的生活規範。 2c-II-1 遵守上課規範和運動比賽規則。	

	<p>2c-II-2 表現增進團隊合作、友善互動行為。</p> <p>2c-II-3 表現主動參與、樂於嘗試的學習態度。</p> <p>2d-II-1 描述參與身體活動的感覺。</p> <p>3a-II-1 演練基本的健康技能。</p> <p>3a-II-2 能於生活中獨立操作基本的健康技能。</p> <p>3b-II-3 運用基本的生活技能，因應不同的生活情境。</p> <p>3c-II-1 表現聯合性動作技能。</p> <p>3d-II-2 運用遊戲的合作和競爭策略。</p> <p>4a-II-1 能於日常生活中，運用健康資訊、產品與服務。</p> <p>4a-II-2 展現促進健康的行為。</p> <p>4d-II-2 參與提高體適能與基本運動能力的身體活動。</p> <p>下學期</p> <p>1a-II-1 認識身心健康基本概念與意義。</p> <p>1a-II-2 了解促進健康生活的方法。</p> <p>1c-II-1 認識身體活動的動作技能。</p> <p>1c-II-2 認識身體活動的傷害和防護概念。</p> <p>1d-II-1 認識動作技能概念與動作練習的策略。</p> <p>1d-II-2 描述自己或他人動作技能的正確性。</p> <p>2a-II-2 注意健康問題所帶來的威脅感和嚴重性。</p> <p>2b-II-1 遵守健康的生活規範。</p> <p>2b-II-2 願意改善個人的健康習慣。</p> <p>2c-II-1 遵守上課規範和運動比賽規則。</p> <p>2c-II-2 表現增進團隊合作、友善的互動行為。</p> <p>2d-II-1 描述參與身體活動的感覺。</p> <p>2d-II-2 表現觀賞者的角色和責任。</p> <p>2d-II-3 參與並欣賞多元性身體活動。</p> <p>3a-II-1 演練基本的健康技能。</p> <p>3b-II-2 能於引導下，表現基本的人際溝通互動技能。</p> <p>3c-II-1 表現聯合性動作技能。</p> <p>3c-II-2 透過身體活動，探索運動潛能與表現正確的身體活動。</p> <p>3d-II-1 運用動作技能的練習策略。</p> <p>3d-II-2 運用遊戲的合作和競爭策略。</p> <p>4a-II-1 能於日常生活中，運用健康資訊、產品與服務。</p> <p>4b-II-2 使用事實證據來支持自己促進健康的立場。</p> <p>4c-II-1 了解影響運動參與的因素，選擇提高體適能的運動計畫與資源。</p> <p>4c-II-2 了解個人體適能與基本運動能力表現。</p> <p>4d-II-2 參與提高體適能與基本運動能力的身體活動。</p>
學習內容	<p>上學期</p> <p>Ab-II-1 體適能活動。</p> <p>Ba-II-1 居家、交通及戶外環境的潛在危機與安全須知。</p>

Ba-II-2 灼燙傷、出血、扭傷的急救處理。

Bb-II-1 藥物對健康的影響、安全用藥原則與社區藥局的認識。

Bd-II-2 技擊基本動作。

Cb-II-1 運動安全規則、運動增進生長知識。

Da-II-1 良好的衛生習慣。

Da-II-2 身體各部位的功能與衛生保健的方法。

Fb-II-1 自我健康狀態檢視方法與健康行為的維持原則。

Fb-II-2 常見傳染病預防原則與自我照護方法。

Fb-II-3 正確的就醫習慣。

Ga-II-1 跑、跳與行進間投擲的遊戲。

Ha-II-1 網／牆性球類運動相關的拋接球、持拍控球、擊球及拍擊球、傳接球之時間、空間及人與人、人與球關係攻防概念。

Hb-II-1 攻守入侵性運動相關的拍球、拋接球、傳接球、擲球及踢球、帶球、追逐球、停球之時間、空間及人與人、人與球關係攻防概念。

Hc-II-1 標的性相關的拋球、擲球、滾球之時間、空間及人與人、人與球關係攻防概念。

Ia-II-1 滾翻、支撐、平衡與擺盪動作。

Ib-II-1 音樂律動與模仿性創作舞蹈。

下學期

Aa-II-1 生長發育的意義與成長個別差異。

Aa-II-2 人生各階段發展的順序與感受。

Ab-II-1 體適能活動。

Ba-II-3 防火、防震、防颱措施及逃生避難基本技巧。

Bb-II-1 藥物對健康的影響、安全用藥原則與社區藥局。

Ca-II-1 健康社區的意識、責任與維護行動。

Ca-II-2 環境汙染對健康的影響。

Cb-II-2 學校性運動賽會。

Cb-II-4 社區運動活動空間與場域。

Cc-II-1 水域休閒運動基本技能。

Fb-II-1 自我健康狀態檢視方法與健康行為的維持原則。

Fb-II-3 正確就醫習慣。

Ga-II-1 跑、跳與行進間投擲的遊戲。

Gb-II-1 戶外戲水安全知識、離地蹬牆漂浮。

Gb-II-2 打水前進、簡易性游泳遊戲。

Ha-II-1 網／牆性球類運動相關的拋接球、持拍控球、擊球及拍擊球、傳接球之時間、空間及人與人、人與球關係攻防概念。

Hb-II-1 陣地攻守性球類運動相關的拍球、拋接球、傳接球、擲球及踢球、帶球、追逐球、停球之時間、空間及人與人、人與球關係攻防概念。

Ia-II-1 滾翻支撐、平衡與擺盪動作。

Ib-II-2 土風舞遊戲。

Ic-II-1 民俗運動基本動作與串接。

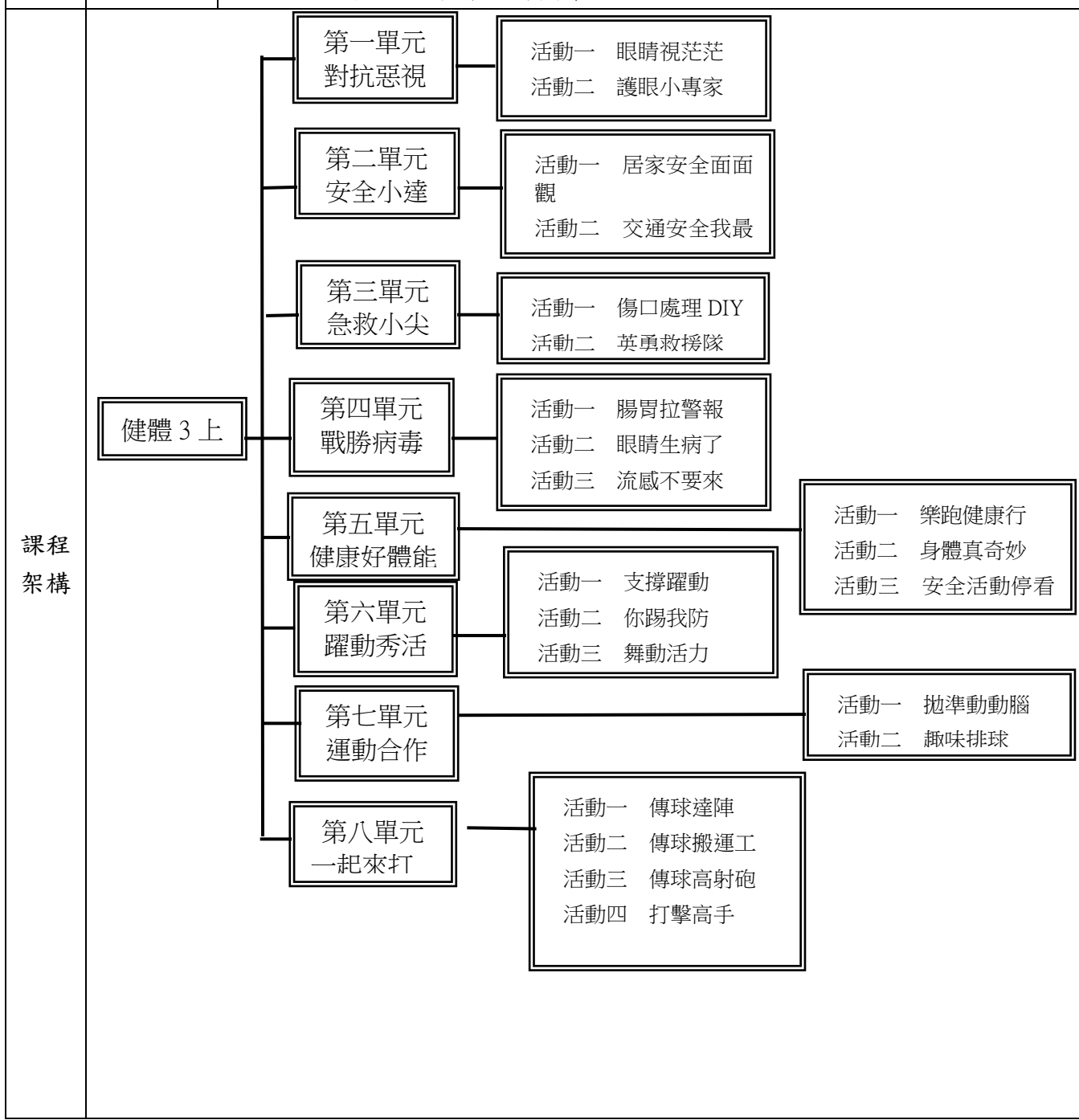

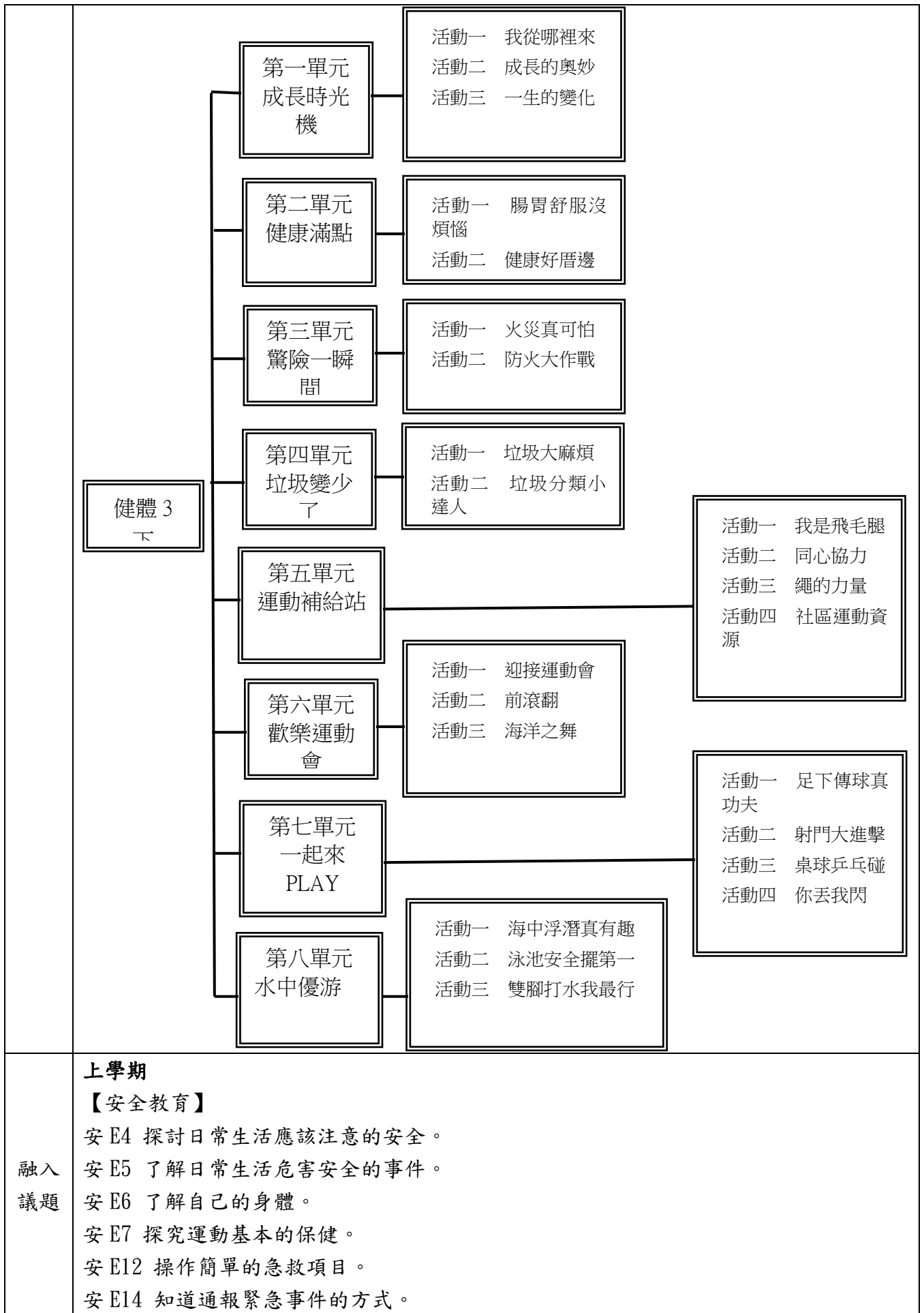

	<p>【家庭教育】 家E7 表達對家庭成員的關心與情感。 家E12 規劃個人與家庭的生活作息。 家E13 熟悉與家庭生活相關的社區資源。</p> <p>下學期</p> <p>【環境教育】 環E3 了解人與自然和諧共生，進而保護重要棲地。 環E6 覺知人類過度的物質需求會對未來世代造成衝擊。 環E10 覺知人類的行為是導致氣候變遷的原因。</p> <p>【海洋教育】 海E3 具備從事多元水域休閒活動的知識與技能。 海E9 透過肢體、聲音、圖像及道具等，進行以海洋為主題之藝術表現。</p> <p>【品德教育】 品E3 溝通合作與和諧人際關係。</p> <p>【生命教育】 生E2 理解人的身體與心理面向。</p> <p>【法治教育】 法E3 利用規則來避免衝突。</p> <p>【資訊教育】 資E2 使用資訊科技解決生活中簡單的問題。</p> <p>【安全教育】 安E6 了解自己的身體。 安E7 探究運動基本的保健。</p> <p>【防災教育】 防E5 不同災害發生時的適當避難行為。 防E9 協助家人定期檢查急救包及防災器材的期限。</p> <p>【家庭教育】 家E7 表達對家庭成員的關心與情感。 家E13 熟悉與家庭生活相關的社區資源。</p> <p>【閱讀素養教育】 閱E2 認識與領域相關的文本類型與寫作題材。</p>
學習 目標	<p>上學期 健康教育：這學期要學會照顧自己、保護視力、照顧身體，學習如何發現危險與守護自己。 體育：學習跑步、體操和排球、棒球等球類運動。</p> <p>下學期 健康教育 了解各項身體的特徵是遺傳的結果，讓孩子知道身體的發展順序，了解生長的個別差異，然後學習相互尊重與欣賞。亦教導孩子認識老年人除了有生理功能的退化現象外，心理上更需要親人的關懷和尊重，並以積極樂觀的心態面對生命。讓學生感覺肚子痛的狀態及表達肚子痛的感覺來了解身體健康警訊，同時學習警訊發生時正確就</p>

醫的方式，培養照顧消化道的日常健康習慣以促進健康。介紹造成火災發生的原因及其應變措施，引導學生思索居家防火安全的重要性。多搭乘大眾交通工具、隨手關閉電源和水源，輕鬆就能「節能減碳」！隨手做環保，創造友善綠色生活，讓我們有個舒適的居住環境。

體育

教導學生認識社區運動資源，包括運動的場地、設施、競賽、組織，以及消費服務資源。期盼學生課外也能養成運動的習慣，利用所學的觀念，進行正確的運動消費。運動會是學校重要活動，能展現平時體育教學成果與學生運動潛能，認識運動會意義與相關活動，更有助於學生參與的動機。足球移動時傳接球及射門時運用腳的部位及力量控制是學生必須學會的動作基礎，藉由分段練習和趣味遊戲，讓學生熟練移動式傳接球的技能。桌球屬於難度較高的操作性技能，本單元藉由樂趣化的練習和遊戲，使學生更容易上手。躲避球遊戲蘊含擲、接、傳、閃躲等運動能力，透過遊戲更能培養學生群性。浮潛是探索海洋最簡單又直接的方式，只要會游泳，再準備一雙蛙鞋、一個呼吸管和一個面鏡就可以下水囉。游泳池是夏天戲水的好去處，但也隱藏了許多危機，謹記安全三守則：不奔跑、不嬉戲、不跳水，才能安全戲水。

一、教材編選與資源(教科書版本、相關資源)

(一) 教材編選

1. 善用觀察、發表、操作、體驗、示範演練、參觀、訪問、調查、遊戲、欣賞、角色扮演、反省、思考、讚美肯定、討論、綜合方法等方法引導學習。
2. 利用聯絡教學及統整教學，擴大學習領域。

(二) 教材來源

1. 以教育部審定版之教材為主：

三年級：翰林

(三) 教學資源

課本、教用版電子教科書

角錐、九宮格圖畫紙、豆襪球、樂樂棒球、躲避球、呼拉圈、瑜伽墊、足球、躲避球

二、教學方法

旨在培養兒童健全身心，以促進其均衡發展，透過觀察、發表、操作、體驗、示範演練、參觀、訪問、調查、遊戲、欣賞、角色扮演、反省、思考、讚美肯定、討論等方式，啟發兒童學習的興趣，藉由良好習慣和運動行為的養成，來促進兒童的身心健康，並引導兒童採取行動，讓學習成果與生活相結合，以奠定身心健全發展的基礎。

三、教學評量

問答

發表

實作

討論

觀察

自評

學習單

教學
與評
量說
明

四年級教學團隊

桃園市新屋區笨港國民小學 112 學年度 健康與體育領域課程計畫			
每週節數	3 節	設計者	四年級教學團隊
核心素養	A 自主行動	<input checked="" type="checkbox"/> A1 身心素質與自我精進 <input checked="" type="checkbox"/> A2 系統思考與問題解決 <input checked="" type="checkbox"/> A3 規劃執行與創新應變	
	B 溝通互動	<input type="checkbox"/> B1 符號運用與溝通表達 <input checked="" type="checkbox"/> B2 科技資訊與媒體素養 <input checked="" type="checkbox"/> B3 藝術涵養與美感素養	
	C 社會參與	<input checked="" type="checkbox"/> C1 道德實踐與公民意識 <input checked="" type="checkbox"/> C2 人際關係與團隊合作 <input checked="" type="checkbox"/> C3 多元文化與國際理解	
課程理念	<p>健康與體育在課程安排上採取分科教學，「健康教育」是個人從小到大皆需學習與關注的課題，課程設計著重在技能行為的培養與落實解決生活問題的能力。「體育」是深受學童喜愛的課程，除了提供動態面的操作課程，還設計了靜態面的心靈與欣賞課程。</p> <p>四上健康與體育課程包含「健康元氣站」和「揪團來運動」兩大主題，分別對應「健康教育」和「體育」的學習。「健康元氣站」主題有「戶外教學安全行」、「遠離菸酒檳」、「嗶嗶！別越界」及「我愛地球」單元；「揪團來運動」主題有「跳躍精靈」、「健康體適能」、「舞力四射」、「我是小勇士」、「排球小子」、「歡樂棒球」、「功夫小子養成班」及「旋轉之美」單元。四下健康與體育課程包含「健康新世界」和「運動我最行」兩大主題，分別對應「健康教育」和「體育」的學習。「健康新世界」主題有「風搖地動」、「逗陣來長大」、「消費停看聽」及「知己知彼」單元；「運動我最行」主題有「飛盤真好玩」、「歡樂土風舞」、「活力足球」、「跳高小子」、「武術高手」及「羽球同樂」、「功夫小將領」及「水中蛟龍」單元。以「生活化」、「統整化」、「自省化」、「圖像化」與「評量化」原則規畫課程，以學童為學習的主體，透過活潑有趣與貼近生活的課程設計，有效激發與培養學童高度的主動學習力。另外，還連結了班際球賽和運動會等主要活動，讓學童在專項技術能力提升之餘，亦能體會到人際互動與溝通協調的關鍵價值，以培養具備健康生活與終身運動知識、能力與態度的健全國民，達成十二年國民基本教育「自發」、「互動」及「共好」的理念及「成就每一個孩子——適性揚才、終身學習」的願景。</p>		
學習重點	學習表現	<p>四上</p> <p>1a-II-2 了解促進健康生活的辦法。</p> <p>1b-II-1 認識健康技能和生活技能對健康維護的重要性。</p> <p>1b-II-2 辨別生活情境中適用的健康技能和生活技能。</p> <p>1c-II-1 認識身體活動的動作技能。</p> <p>1c-II-2 認識身體活動的傷害和防護概念。</p>	

	<p>1d-II-1 認識動作技能概念與動作練習的策略。</p> <p>1d-II-2 描述自己或他人動作技能的正確性。</p> <p>2a-II-1 覺察健康受到個人、家庭、學校等因素之影響。</p> <p>2a-II-2 注意健康問題所帶來的威脅感與嚴重性。</p> <p>2b-II-1 遵守健康的生活規範。</p> <p>2b-II-2 願意改善個人的健康習慣。</p> <p>2c-II-2 表現增進團隊合作、友善的互動行為。</p> <p>2c-II-3 表現主動參與、樂於嘗試的學習態度。</p> <p>2d-II-1 描述參與身體活動的感覺。</p> <p>2d-II-2 表現觀賞者的角色和責任。</p> <p>2d-II-3 參與並欣賞多元性身體活動。</p> <p>3a-II-1 演練基本的健康技能。</p> <p>3b-II-2 能於引導下，表現基本的人際溝通互動技能。</p> <p>3b-II-3 運用基本的生活技能，因應不同的生活情境。</p> <p>3c-II-1 表現聯合性動作技能。</p> <p>3c-II-2 透過身體活動，探索運動潛能與表現正確的身體活動。</p> <p>3d-II-1 運用動作技能的練習策略。</p> <p>3d-II-2 運用遊戲的合作和競爭策略。</p> <p>4a-II-2 展現促進健康的行為。</p> <p>4b-II-1 清楚說明個人對促進健康的立場。</p> <p>4c-II-1 了解影響運動參與的因素，選擇提高體適能的運動計畫與資源。</p> <p>4c-II-2 了解個人體適能與基本運動能力表現。</p> <p>4d-II-1 培養規律運動的習慣並分享身體活動的益處。</p> <p>四下</p> <p>1a-II-1 認識身心健康基本概念與意義。</p> <p>1a-II-2 了解促進健康生活的方法。</p> <p>1b-II-2 辨別生活情境中適用的健康技能和生活技能。</p> <p>1c-II-1 認識身體活動的動作技能。</p> <p>1c-II-2 認識身體活動的傷害和防護概念。</p> <p>1d-II-1 認識動作技能概念與動作練習的策略。</p> <p>1d-II-2 描述自己或他人動作技能的正確性。</p> <p>2a-II-1 覺察健康受到個人、家庭、學校等因素之影響。</p> <p>2a-II-2 注意健康問題所帶來的威脅感與嚴重性。</p> <p>2b-II-1 遵守健康的生活規範。</p> <p>2b-II-2 願意改善個人的健康習慣。</p> <p>2c-II-1 遵守上課規範和運動比賽規則。</p> <p>2c-II-2 表現增進團隊合作、友善的互動行為。</p> <p>2c-II-3 表現主動參與、樂於嘗試的學習態度。</p> <p>2d-II-1 描述參與身體活動的感覺。</p>
--	---

	<p>2d-II-2 表現觀賞者的角色和責任。</p> <p>2d-II-3 參與並欣賞多元性身體活動。</p> <p>3a-II-1 演練基本的健康技能。</p> <p>3a-II-2 能於生活中獨立操作基本的健康技能。</p> <p>3b-II-1 透過模仿學習，表現基本的自我調適技能。</p> <p>3b-II-2 能於引導下，表現基本的人際溝通互動技能。</p> <p>3b-II-3 運用基本的生活技能，因應不同的生活情境。</p> <p>3c-II-1 表現聯合性動作技能。</p> <p>3c-II-2 透過身體活動，探索運動潛能與表現正確的身體活動。</p> <p>3d-II-1 運用動作技能的練習策略。</p> <p>3d-II-2 運用遊戲的合作和競爭策略。</p> <p>4a-II-1 能於日常生活中，運用健康資訊產品與服務。</p> <p>4a-II-2 展現促進健康的行為。</p> <p>4c-II-1 了解影響運動參與的因素，選擇提高體適能的運動計畫與資源。</p> <p>4d-II-1 培養規律運動的習慣並分享身體活動的益處。</p>
學習內容	<p>四上</p> <p>Ab-II-1 體適能活動。</p> <p>Ab-II-2 體適能自我檢測方法。</p> <p>Ba-II-1 居家、交通及戶外環境的潛在危機與安全須知。</p> <p>Ba-II-2 灼燙傷、出血、扭傷的急救處理方法。</p> <p>Bb-II-2 吸菸、喝酒、嚼檳榔對健康的危害與拒絕技巧。</p> <p>Bb-II-3 無菸家庭與校園的健康信念。</p> <p>Bd-II-1 武術基本動作。</p> <p>Bd-II-2 技擊基本動作。</p> <p>Ca-II-2 環境汙染對健康的影響。</p> <p>Cb-II-4 社區運動活動空間與場域。</p> <p>Db-II-2 性別角色刻板現象並與不同性別者之良好互動。</p> <p>Db-II-3 身體自主權及其危害之防範與求助策略。</p> <p>Eb-II-1 健康安全消費的訊息與方法。</p> <p>Fa-II-2 與家人及朋友良好溝通與相處的技巧。</p> <p>Ga-II-1 跑、跳與行進間投擲的遊戲。</p> <p>Ha-II-1 網/牆性球類運動相關的拋接球、持拍控球、擊球及拍擊球、傳接球之時間、空間及人與人、人與球關係攻防概念。</p> <p>Hd-II-1 守備/跑分性球類運動相關的拋接球、傳接球、擊球、踢球、跑動踩壘之時間、空間及人與人、人與球關係攻防概念。</p> <p>Ib-II-1 音樂律動與模仿性創作舞蹈。</p> <p>Ic-II-1 民俗運動基本動作與串接。</p> <p>四下</p> <p>Aa-II-1 生長發育的意義與成長個別差異。</p> <p>Ab-II-1 體適能活動。</p> <p>Ba-II-3 防火、防震、防颱措施及逃生避難基本技巧。</p> <p>Bd-II-1 武術基本動作。</p> <p>Bd-II-2 技擊基本動作。</p>

		<p>Cb-II-4 社區運動活動空間與場域。</p> <p>Cc-II-1 水域休閒運動基本技能。</p> <p>Ce-II-1 其他休閒運動基本技能。</p> <p>Da-II-1 良好的衛生習慣。</p> <p>Da-II-2 身體各部位的功能與衛生保健的方法。</p> <p>Db-II-1 男女生殖器官的基本功能與差異。</p> <p>Eb-II-1 健康安全消費的訊息與方法。</p> <p>Fa-II-1 自我價值提升的原則。</p> <p>Fa-II-2 與家人及朋友良好溝通與相處的技巧。</p> <p>Fb-II-1 自我健康狀態檢視方法與健康行為的維持原則。</p> <p>Ga-II-1 跑、跳與行進間投擲的遊戲。</p> <p>Gb-II-1 戶外戲水安全知識、離地蹬牆漂浮。</p> <p>Gb-II-2 打水前進、簡易性游泳遊戲。</p> <p>Ha-II-1 網/ 牆性球類運動相關的拋接球、持拍控球、擊球及拍擊球、傳接球之時間、空間及人與人、人與球關係攻防概念。</p> <p>Hb-II-1 陣地攻守性球類運動相關的拍球、拋接球、傳接球、擲球及踢球、帶球、追逐球、停球之時間、空間及人與人、人與球關係攻防概念。</p> <p>Ib-II-1 音樂律動與模仿性創作舞蹈。</p> <p>Ib-II-2 土風舞遊戲。</p>
--	--	--

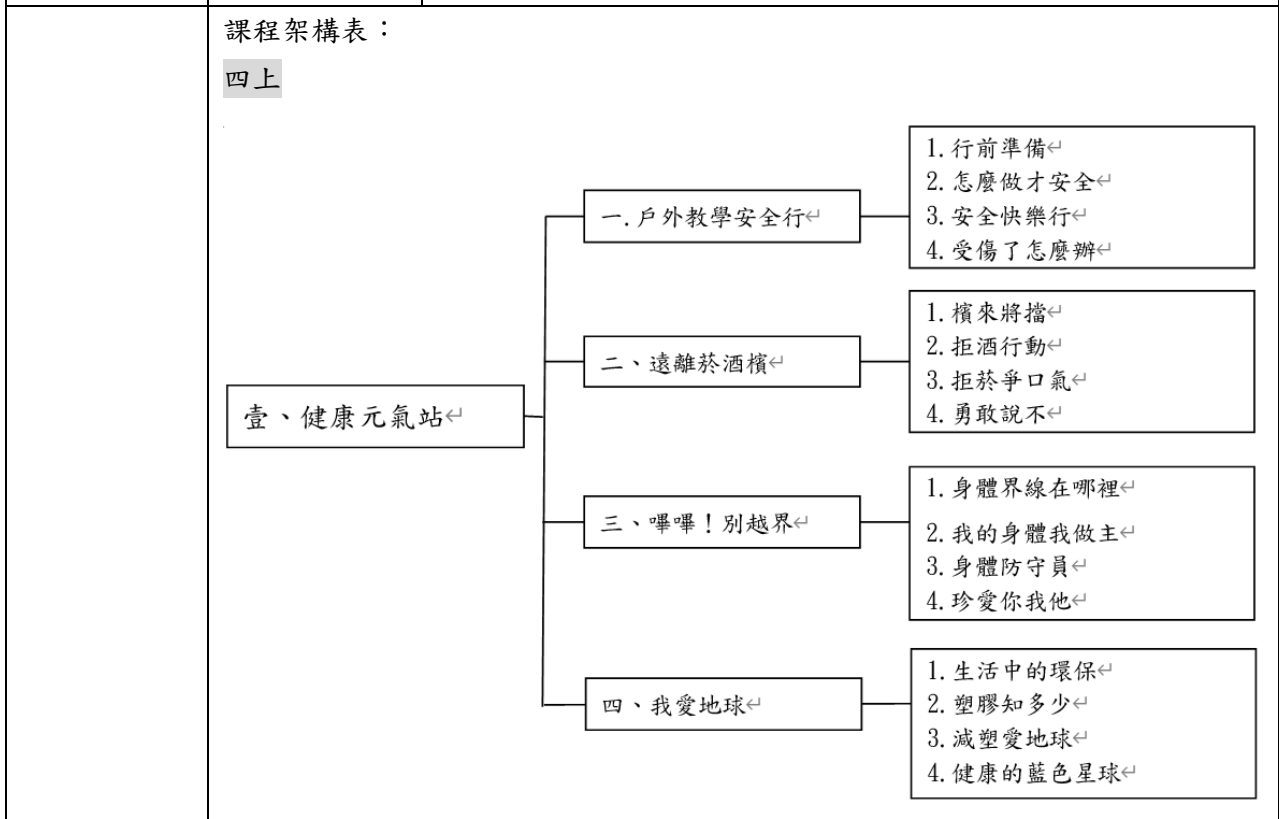

貳、揪團來運動

五. 跳躍精靈

1. 歡樂蹦跳
2. 立定跳遠
3. 跑跳小飛俠
4. 跳躍闖關王
5. 跳遠練習

六. 健康體適能

1. 為什麼要有體適能
2. 體適能測驗項目
3. 訂定訓練計畫

七. 舞力四射

1. 看我七十二變
2. 魔法比一比

八. 我是小勇士

1. 學習保護自己
2. 翻山「躍」嶺

九. 排球小子

1. 靈活雙手
2. 低手練習
3. 低手不落接
4. 排球遊戲

十. 歡樂棒球

1. 棒棒開花
2. 球不漏接
3. 攻防總動員
4. 揚威威廉波特

十一. 功夫小子養成班

1. 功夫學校
2. 基本功我最行
3. 武術遊戲真好玩
4. 功夫小子大考驗

十二. 旋轉之美

1. 認識扯鈴
2. 和扯鈴做朋友
3. 花招百出
4. 扯鈴 SHOW TIME

	<div style="display: flex; flex-direction: column; align-items: center;"> <div style="display: flex; align-items: center; margin-bottom: 20px;"> <div style="border: 1px solid black; padding: 5px; margin-right: 10px;">壹、健康新世界↵</div> <div style="display: flex; flex-direction: column; align-items: center;"> <div style="border: 1px solid black; padding: 5px; margin-bottom: 10px;">一、風搖地動↵</div> <div style="border: 1px solid black; padding: 5px; margin-bottom: 10px;">二、逗陣來長大↵</div> <div style="border: 1px solid black; padding: 5px; margin-bottom: 10px;">三、消費停看聽↵</div> <div style="border: 1px solid black; padding: 5px; margin-bottom: 10px;">四、知己知彼↵</div> </div> <div style="border: 1px solid black; padding: 5px; margin-left: 10px;"> <ol style="list-style-type: none"> 1. 颱風來襲↵ 2. 整備行動↵ 3. 震撼教育↵ 4. 防震三步驟↵ </div> </div> <div style="display: flex; align-items: center; margin-bottom: 20px;"> <div style="border: 1px solid black; padding: 5px; margin-right: 10px;">壹、健康新世界↵</div> <div style="display: flex; flex-direction: column; align-items: center;"> <div style="border: 1px solid black; padding: 5px; margin-bottom: 10px;">二、逗陣來長大↵</div> <div style="border: 1px solid black; padding: 5px; margin-bottom: 10px;">三、消費停看聽↵</div> <div style="border: 1px solid black; padding: 5px; margin-bottom: 10px;">四、知己知彼↵</div> </div> <div style="border: 1px solid black; padding: 5px; margin-left: 10px;"> <ol style="list-style-type: none"> 1. 身體會說話↵ 2. 男孩女孩大不同↵ 3. 健康成長GOGOGO↵ </div> </div> <div style="display: flex; align-items: center; margin-bottom: 20px;"> <div style="border: 1px solid black; padding: 5px; margin-right: 10px;">壹、健康新世界↵</div> <div style="display: flex; flex-direction: column; align-items: center;"> <div style="border: 1px solid black; padding: 5px; margin-bottom: 10px;">三、消費停看聽↵</div> <div style="border: 1px solid black; padding: 5px; margin-bottom: 10px;">四、知己知彼↵</div> </div> <div style="border: 1px solid black; padding: 5px; margin-left: 10px;"> <ol style="list-style-type: none"> 1. 認識正確的消費↵ 2. 健康購物停看聽↵ 3. 撥開消費陷阱的面紗↵ </div> </div> <div style="display: flex; align-items: center; margin-bottom: 20px;"> <div style="border: 1px solid black; padding: 5px; margin-right: 10px;">壹、健康新世界↵</div> <div style="display: flex; flex-direction: column; align-items: center;"> <div style="border: 1px solid black; padding: 5px; margin-bottom: 10px;">四、知己知彼↵</div> </div> <div style="border: 1px solid black; padding: 5px; margin-left: 10px;"> <ol style="list-style-type: none"> 1. 認識自己大進擊↵ 2. 不斷進步的我↵ </div> </div> <div style="display: flex; flex-direction: column; align-items: center; margin-bottom: 20px;"> <div style="border: 1px solid black; padding: 5px; margin-bottom: 10px;">五、飛盤真好玩↵</div> <div style="border: 1px solid black; padding: 5px; margin-bottom: 10px;">六、歡樂土風舞↵</div> <div style="border: 1px solid black; padding: 5px; margin-bottom: 10px;">七、活力足球↵</div> <div style="border: 1px solid black; padding: 5px; margin-bottom: 10px;">八、跳高小子↵</div> <div style="border: 1px solid black; padding: 5px; margin-bottom: 10px;">九、武術高手↵</div> <div style="border: 1px solid black; padding: 5px; margin-bottom: 10px;">十、羽球同樂↵</div> <div style="border: 1px solid black; padding: 5px; margin-bottom: 10px;">十一、功夫小將領↵</div> <div style="border: 1px solid black; padding: 5px; margin-bottom: 10px;">十二、水中蛟龍↵</div> </div> <div style="border: 1px solid black; padding: 5px; margin-left: 10px;"> <ol style="list-style-type: none"> 1. 來玩飛盤↵ 2. 飛盤擲遠遊戲↵ 3. 飛盤擲準遊戲↵ 4. 飛盤接力賽↵ 5. 來去社區玩飛盤↵ </div> </div> <div style="display: flex; align-items: center; margin-bottom: 20px;"> <div style="border: 1px solid black; padding: 5px; margin-right: 10px;">壹、健康新世界↵</div> <div style="display: flex; flex-direction: column; align-items: center;"> <div style="border: 1px solid black; padding: 5px; margin-bottom: 10px;">五、飛盤真好玩↵</div> <div style="border: 1px solid black; padding: 5px; margin-bottom: 10px;">六、歡樂土風舞↵</div> <div style="border: 1px solid black; padding: 5px; margin-bottom: 10px;">七、活力足球↵</div> <div style="border: 1px solid black; padding: 5px; margin-bottom: 10px;">八、跳高小子↵</div> <div style="border: 1px solid black; padding: 5px; margin-bottom: 10px;">九、武術高手↵</div> <div style="border: 1px solid black; padding: 5px; margin-bottom: 10px;">十、羽球同樂↵</div> <div style="border: 1px solid black; padding: 5px; margin-bottom: 10px;">十一、功夫小將領↵</div> <div style="border: 1px solid black; padding: 5px; margin-bottom: 10px;">十二、水中蛟龍↵</div> </div> <div style="border: 1px solid black; padding: 5px; margin-left: 10px;"> <ol style="list-style-type: none"> 1. 跳跳〈兔子舞〉↵ 2. 踢踏〈木鞋舞〉↵ 3. 歡樂舞動↵ </div> </div> <div style="display: flex; align-items: center; margin-bottom: 20px;"> <div style="border: 1px solid black; padding: 5px; margin-right: 10px;">壹、健康新世界↵</div> <div style="display: flex; flex-direction: column; align-items: center;"> <div style="border: 1px solid black; padding: 5px; margin-bottom: 10px;">六、歡樂土風舞↵</div> <div style="border: 1px solid black; padding: 5px; margin-bottom: 10px;">七、活力足球↵</div> <div style="border: 1px solid black; padding: 5px; margin-bottom: 10px;">八、跳高小子↵</div> <div style="border: 1px solid black; padding: 5px; margin-bottom: 10px;">九、武術高手↵</div> <div style="border: 1px solid black; padding: 5px; margin-bottom: 10px;">十、羽球同樂↵</div> <div style="border: 1px solid black; padding: 5px; margin-bottom: 10px;">十一、功夫小將領↵</div> <div style="border: 1px solid black; padding: 5px; margin-bottom: 10px;">十二、水中蛟龍↵</div> </div> <div style="border: 1px solid black; padding: 5px; margin-left: 10px;"> <ol style="list-style-type: none"> 1. 足球遊戲↵ 2. 盤球練習↵ 3. 合作傳接↵ 4. 方形足球比賽↵ </div> </div> <div style="display: flex; align-items: center; margin-bottom: 20px;"> <div style="border: 1px solid black; padding: 5px; margin-right: 10px;">壹、健康新世界↵</div> <div style="display: flex; flex-direction: column; align-items: center;"> <div style="border: 1px solid black; padding: 5px; margin-bottom: 10px;">七、活力足球↵</div> <div style="border: 1px solid black; padding: 5px; margin-bottom: 10px;">八、跳高小子↵</div> <div style="border: 1px solid black; padding: 5px; margin-bottom: 10px;">九、武術高手↵</div> <div style="border: 1px solid black; padding: 5px; margin-bottom: 10px;">十、羽球同樂↵</div> <div style="border: 1px solid black; padding: 5px; margin-bottom: 10px;">十一、功夫小將領↵</div> <div style="border: 1px solid black; padding: 5px; margin-bottom: 10px;">十二、水中蛟龍↵</div> </div> <div style="border: 1px solid black; padding: 5px; margin-left: 10px;"> <ol style="list-style-type: none"> 1. 抬腿闖關↵ 2. 跳跨障礙↵ 3. 剪式跳高↵ </div> </div> <div style="display: flex; align-items: center; margin-bottom: 20px;"> <div style="border: 1px solid black; padding: 5px; margin-right: 10px;">壹、健康新世界↵</div> <div style="display: flex; flex-direction: column; align-items: center;"> <div style="border: 1px solid black; padding: 5px; margin-bottom: 10px;">八、跳高小子↵</div> <div style="border: 1px solid black; padding: 5px; margin-bottom: 10px;">九、武術高手↵</div> <div style="border: 1px solid black; padding: 5px; margin-bottom: 10px;">十、羽球同樂↵</div> <div style="border: 1px solid black; padding: 5px; margin-bottom: 10px;">十一、功夫小將領↵</div> <div style="border: 1px solid black; padding: 5px; margin-bottom: 10px;">十二、水中蛟龍↵</div> </div> <div style="border: 1px solid black; padding: 5px; margin-left: 10px;"> <ol style="list-style-type: none"> 1. 創意變變變↵ 2. 武術操↵ 3. 玩遊戲練武術↵ 4. 我是武術高手↵ </div> </div> <div style="display: flex; align-items: center; margin-bottom: 20px;"> <div style="border: 1px solid black; padding: 5px; margin-right: 10px;">壹、健康新世界↵</div> <div style="display: flex; flex-direction: column; align-items: center;"> <div style="border: 1px solid black; padding: 5px; margin-bottom: 10px;">九、武術高手↵</div> <div style="border: 1px solid black; padding: 5px; margin-bottom: 10px;">十、羽球同樂↵</div> <div style="border: 1px solid black; padding: 5px; margin-bottom: 10px;">十一、功夫小將領↵</div> <div style="border: 1px solid black; padding: 5px; margin-bottom: 10px;">十二、水中蛟龍↵</div> </div> <div style="border: 1px solid black; padding: 5px; margin-left: 10px;"> <ol style="list-style-type: none"> 1. 體適能訓練↵ 2. 握拍及持球↵ 3. 拍拍精準↵ 4. 正手發高遠球↵ </div> </div> <div style="display: flex; align-items: center; margin-bottom: 20px;"> <div style="border: 1px solid black; padding: 5px; margin-right: 10px;">壹、健康新世界↵</div> <div style="display: flex; flex-direction: column; align-items: center;"> <div style="border: 1px solid black; padding: 5px; margin-bottom: 10px;">十、羽球同樂↵</div> <div style="border: 1px solid black; padding: 5px; margin-bottom: 10px;">十一、功夫小將領↵</div> <div style="border: 1px solid black; padding: 5px; margin-bottom: 10px;">十二、水中蛟龍↵</div> </div> <div style="border: 1px solid black; padding: 5px; margin-left: 10px;"> <ol style="list-style-type: none"> 1. 認識柔道運動↵ 2. 步步為營↵ 3. 臺灣柔道選手↵ </div> </div> <div style="display: flex; align-items: center; margin-bottom: 20px;"> <div style="border: 1px solid black; padding: 5px; margin-right: 10px;">壹、健康新世界↵</div> <div style="display: flex; flex-direction: column; align-items: center;"> <div style="border: 1px solid black; padding: 5px; margin-bottom: 10px;">十一、功夫小將領↵</div> <div style="border: 1px solid black; padding: 5px; margin-bottom: 10px;">十二、水中蛟龍↵</div> </div> <div style="border: 1px solid black; padding: 5px; margin-left: 10px;"> <ol style="list-style-type: none"> 1. 戲水安全↵ 2. 漂浮真好玩↵ 3. 打水真有趣↵ </div> </div>
--	--

【安全教育】

安 E2 了解危機與安全。

安 E4 探討日常生活應該注意的安全。

安 E6 了解自己的身體。

【戶外教育】

戶 E1 善用教室外、戶外及校外教學，認識生活環境（自然或人為）。

【品德教育】

品 E2 自尊尊人與自愛愛人。

品 E3 溝通合作與和諧人際關係。

【人權教育】

人 E7 認識生活中不公平、不合理、違反規則和健康受到傷害等經驗，並知道如何尋求救助的管道。

【性別平等教育】

性 E4 認識身體界限與尊重他人的身體自主權。

【生命教育】

生 E2 理解人的身體與心理面向。

【環境教育】

環 E5 覺知人類的生活型態對其他生物與生態系的衝擊。

環 E15 覺知能資源過度利用會導致環境汙染與資源耗竭的問題。

四下

【安全教育】

安 E1 了解安全教育。

安 E4 探討日常生活應該注意的安全。

【防災教育】

防 E5 不同災害發生時的適當避難行為。

【人權教育】

人 E5 欣賞、包容個別差異並尊重自己與他人的權利。

人 E8 了解兒童對遊戲權利的需求。

【生涯規劃教育】

涯 E4 認識自己的特質與興趣。

涯 E7 培養良好的人際互動能力。

【性別平等教育】

性 E2 覺知身體意象對身心的影響。

【生命教育】

生 E2 理解人的身體與心理面向。

【家庭教育】

家 E10 了解影響家庭消費的傳播媒體等各種因素。

【海洋教育】

海 E1 喜歡親水活動，重視水域安全。

海 E2 學會游泳技巧，熟悉自救知能。

	海 E3 具備從事多元水域休閒活動的知識與技能。
學習目標	<p>四上</p> <ol style="list-style-type: none"> 1. 能知道戶外教學場所可能潛藏的危險。 2. 能覺察菸酒檳對自己與他人的危害。 3. 能落實並倡導拒絕菸酒檳的行為。 4. 能認識自己的身體界線，並知道在人際互動中必須遵守身體界線。 5. 能知道受到侵犯時的求助方法。 6. 能覺察塑化劑對身體健康的危害。 7. 能在生活中實踐減塑行為並向家人推廣立場。 8. 能運用技巧表現於立定跳遠及墊上跳遠之中。 9. 了解提高身體體適能的方法與體適能自我檢測。 10. 能確實完成空間元素中身體造型、大小、高低水平及路線軌跡的動作探索與創作。 11. 主動找同學練習護身倒法基本動作，表現出主動、樂於嘗試的學習態度。 12. 能於活動中順利的和他人合作順利完成排球動作。 13. 能做出樂樂棒球的基本動作，如傳接球、打擊及跑壘等動作，並應用於比賽中。 14. 能認識武術的禮節及基本動作要領。 15. 能認識扯鈴的淵源以及發展，並欣賞扯鈴表演藝術。 <p>四下</p> <ol style="list-style-type: none"> 1. 能了解颱風來臨時的減災整備方法。 2. 能演練並熟悉地震來臨時的避難步驟。 3. 能知道男、女生殖器官的基本功能與差異。 4. 能自我檢視身體的成長及身體清潔情形。 5. 能藉由日常的購物行為，分辨需要、想要和必要的概念。 6. 能於生活中落實「安全、健康、營養、衛生」消費的行為。 7. 能了解自己的特質，並持續發展。 8. 能做出飛盤丟擲及接住動作，並利用遊戲訓練身體反應。 9. 能確實利用身體各部位做出流暢性的土風舞動作及肢體表情。 10. 能運用足球基本技巧表現於活動之中。 11. 能理解動作內容，並順暢的完成相關跳高動作。 12. 能了解拳、掌手勢動作及應用。 13. 能學會羽球運動的技巧及比賽規則，以精進羽球技能。 14. 認識可以讓身體具備防備姿態的技能，應對危險狀況時，保護身體重要部位。 15. 能辨別戲水時的危險情境，並學會水中活動的安全技能。
教學與評量說明	<p>一、教材編選與資源(教科書版本、相關資源)</p> <p>(一)教材編選</p> <ol style="list-style-type: none"> 1. 根據學習重點以及學生認知特質、情意發展編寫，強調不同學習階段的重點差異並與其他領域(課程)之教材互相配合，教材內容適切的融入性別平等、安全教育等議題。 2. 國小階段以提供基礎健康教育及多元身體運動項目為教學主軸，做為培養終身健康觀念及運動習慣之前導教學。

3. 健康單元之課程主題，涵蓋生長發育、安全生活、性教育、食物、消費、健康心理、疾病預防等，而體育單元則包含體適能、運動參與、各式類型運動等。該教材透過單元活動方式，配合學童身心發展，由易至難，並運用主題貫串課程內容，提供學生思辨及實踐素材，已達日常生活中維持身心健康之願景。
4. 透過與單元主題相關的課文，訓練學生覺察、欣賞、運用策略等能力。另外，教材結合兒童生活經驗為撰寫課文依據，配合生動、多元素材的插圖及照片，讓學童在優美的圖文中獲得學習成效。
5. 考量各校資源及設備條件，教材課程內容以最大彈性編排，提供教師需求，完備教課用書使用功能。

(二)教材來源

1. 教育部審定版之教材：

年級	出版社	冊數
四年級	南一	第七、八冊

2. 鄉土（在地化）教材、自編教材、校本特色教材。

(三)教學資源

1. 審定教科用書、自編教材等。
2. 教具、數位媒材及網路資源等。
3. 圖書館（室）及圖書設備。
4. 專科教室、體育館。
5. 社區活動場所，例如：醫療機構設施、運動場館設備等。
6. 其他。

二、教學方法

1. 為達成「有效教學」，讓學童有充裕時間操作練習，40分鐘的教學時間大約分配為：10%管理時間、5%等待時間、15%以下的說明示範時間、70%操作時間
2. 採用間接教學法、直接教學法、創思教學法、啟發教學法、潛能激發等各類教學法融入活動設計，讓教師靈活運用。
3. 教學活動經專家指導，排除危險動作，並使用不具危險性之教具，以避免運動傷害。
4. 適時穿插各種不同元素的設計，透過情境引起學習興趣，過程中配合提問引出學習重點，並搭配不同形式的教學活動設計，讓學生有充足的機會練習並獲得完整的學習經驗，從而整合運用於實際的生活中。
5. 觀察、發表、操作、體驗、遊戲、討論等教學策略。

三、教學評量

評量與教學緊密結合，由教學目標決定評量內容，由評量結果導引教學。採用多元評量方式，以了解學童的學習進展，並運用評量果調整

	<p>下一步的教學。</p> <ol style="list-style-type: none"> 1. 評量的編製，依據領域的核心內涵，參照該領域之學習目標、教材性質，考量學童個別差異，並兼顧認知、情意、技能、行為等層面。 2. 在學童學習過程中施予多元種類之評量，例如：記錄、口頭回饋、宣導、計畫及總結式評量等，以確定學童是否已達成預期目標，並從中取得教學回饋，以作為修正教學與學習之用。 3. 透過評量的施測來評估教學效率、分析教學得失，從中獲知學童的潛能、學習成就，以及診斷其所面臨的學習困難，用以作為補救教學和個別輔導的依據。 4. 評量方式：口語評量、操作評量、觀察檢核、行為檢核、態度評量。
--	--

五年級教學團隊

桃園市新屋區笨港國民小學 <u>112</u> 學年度 健康與體育領域課程計畫			
每週節數	3 節	設計者	五年級教學團隊
核心素養	A 自主行動	<input checked="" type="checkbox"/> A1 身心素質與自我精進 <input checked="" type="checkbox"/> A2 系統思考與問題解決 <input checked="" type="checkbox"/> A3 規劃執行與創新應變	
	B 溝通互動	<input checked="" type="checkbox"/> B1 符號運用與溝通表達 <input checked="" type="checkbox"/> B2 科技資訊與媒體素養 <input checked="" type="checkbox"/> B3 藝術涵養與美感素養	
	C 社會參與	<input type="checkbox"/> C1 道德實踐與公民意識 <input checked="" type="checkbox"/> C2 人際關係與團隊合作 <input checked="" type="checkbox"/> C3 多元文化與國際理解	
課程理念	<p>健康與體育在課程安排上採取分科教學，「健康教育」是個人從小到大皆需學習與關注的課題，課程設計著重在技能行為的培養與落實解決生活問題的能力。「體育」是深受學童喜愛的課程，除了提供動態面的操作課程，還設計了靜態面的心靈與欣賞課程。</p> <p>五上健康與體育課程包含「健康」和「體育」兩大主題，分別對應「健康教育」和「體育」的學習。「健康」主題有「青春大小事」、「事故傷害知多少」、「關鍵時刻」及「飲食放大鏡」單元；「體育」主題有「飛過天際」、「超越巔峰」、「繩乎奇技」、「羽球高手」、「棒棒好球」、「體操精靈」、及「健康有氧」單元。</p> <p>五下健康與體育課程包含「健康」和「體育」兩大主題，分別對應「健康教育」和「體育」的學習。「健康」主題有「健康加油站」、「醫藥學問大」、「聰明消費樂無窮」及「家庭安和樂」單元；「體育」主題有「投其所好」、「飛騰青春」、「摩拳擦掌」、「球不落地」、「手球英雄」及「花舞翩翩」、及「悠遊戲水樂」單元。</p>		

	<p>以「生活化」、「統整化」、「自省化」、「圖像化」與「評量化」原則規畫課程，以學童為學習的主體，透過活潑有趣與貼近生活的課程設計，有效激發與培養學童高度的主動學習力。另外，還連結了班際球賽和運動會等主要活動，讓學童在專項技術能力提升之餘，亦能體會到人際互動與溝通協調的關鍵價值，以培養具備健康生活與終身運動知識、能力與態度的健全國民，達成十二年國民基本教育「自發」、「互動」及「共好」的理念及「成就每一個孩子——適性揚才、終身學習」的願景。</p>	
<p>學習重點</p>	<p>學習表現</p>	<p>五上</p> <p>1a-III-2 描述生活行為對個人與群體健康的影響。</p> <p>1b-III-1 理解健康技能和生活技能對健康維護的重要性。</p> <p>1b-III-2 認識健康技能和生活技能的基本步驟。</p> <p>1b-III-3 對照生活情境的健康需求，尋求適用的健康技能和生活技能。</p> <p>1c-III-1 了解運動技能要素和基本運動規範。</p> <p>1c-III-2 應用身體活動的防護知識，維護運動安全。</p> <p>1c-III-3 了解身體活動對身體發展的關係。</p> <p>1d-III-1 了解運動技能的要素和要領。</p> <p>1d-III-2 比較自己或他人運動技能的正確性。</p> <p>1d-III-3 了解比賽的進攻和防守策略。</p> <p>2a-III-1 關注健康議題受到個人、家庭、學校與社區等因素的交互作用之影響。</p> <p>2a-III-2 覺知健康問題所造成的威脅感與嚴重性。</p> <p>2b-III-1 認同健康的生活規範、態度與價值觀。</p> <p>2c-III-1 表現基本運動精神和道德規範。</p> <p>2c-III-2 表現同理心、正向溝通的團隊精神。</p> <p>2c-III-3 表現積極參與、接受挑戰的學習態度。</p> <p>2d-III-1 分享運動欣賞與創作的美感體驗。</p> <p>2d-III-2 分辨運動賽事中選手和觀眾的角色和責任。</p> <p>3a-III-1 流暢地操作基礎健康技能。</p> <p>3a-III-2 能於不同的生活情境中，主動表現基礎健康技能。</p> <p>3b-III-1 獨立演練大部分的自我調適技能。</p> <p>3b-III-3 能於引導下，表現基本的決策與批判技能。</p> <p>3b-III-4 能於不同的生活情境中，運用生活技能。</p> <p>3c-III-1 表現穩定的身體控制和協調能力。</p> <p>3c-III-2 在身體活動中表現各項運動技能，發展個人運動潛能。</p> <p>3c-III-3 表現動作創作和展演的能力。</p> <p>3d-III-1 應用學習策略，提高運動技能學習效能。</p> <p>3d-III-2 演練比賽中的進攻和防守策略。</p> <p>3d-III-3 透過體驗或實踐解決練習或比賽的問題。</p> <p>4a-III-1 運用多元的健康資訊、產品與服務。</p>

- 4a-III-2 自我反省與修正促進健康的行動。
- 4b-III-1 公開表達個人對促進健康的觀點與立場。
- 4b-III-3 公開提倡促進健康的信念或行為。
- 4c-III-1 選擇及應用與運動相關的科技、資訊、媒體、產品與服務。
- 4c-III-3 擬定簡易的體適能與運動技能的運動計畫。
- 4d-III-1 養成規律運動習慣，維持動態生活。
- 4d-III-2 執行運動計畫，解決運動參與的阻礙。

五下

- 1a-III-1 認識生理、心理與社會各層面健康的概念。
- 1a-III-3 理解促進健康生活的方法、資源與規範。
- 1b-III-1 理解健康技能和生活技能對健康維護的重要性。
- 1b-III-2 認識健康技能和生活技能的基本步驟。
- 1b-III-3 對照生活情境的健康需求，尋求適用的健康技能和生活技能。
- 1b-III-4 了解健康自主管理的原則與方法。
- 1c-III-1 了解運動技能要素和基本運動規範。
- 1c-III-2 應用身體活動的防護知識，維護運動安全。
- 1c-III-3 了解身體活動對身體發展的關係。
- 1d-III-1 了解運動技能的要素和要領。
- 1d-III-2 比較自己或他人運動技能的正確性。
- 2a-III-2 覺知健康問題所造成的威脅感與嚴重性。
- 2a-III-3 體察健康行動的自覺利益與障礙。
- 2b-III-1 認同健康的生活規範、態度與價值觀。
- 2b-III-2 願意培養健康促進的生活型態。
- 2b-III-3 擁有執行健康生活行動的信心與效能感。
- 2c-III-2 表現同理心、正向溝通的團隊精神。
- 2c-III-3 表現積極參與、接受挑戰的學習態度。
- 2d-III-1 分享運動欣賞與創作的美感體驗。
- 2d-III-2 分辨運動賽事中選手和觀眾的角色和責任。
- 2d-III-3 分析並解釋多元性身體活動的特色。
- 3a-III-1 流暢地操作基礎健康技能。
- 3b-III-3 能於引導下，表現基本的決策與批判技能。
- 3b-III-4 能於不同的生活情境中，運用生活技能。
- 3c-III-1 表現穩定的身體控制和協調能力。
- 3c-III-2 在身體活動中表現各項運動技能，發展個人運動潛能。
- 3c-III-3 表現動作創作和展演的能力。
- 3d-III-1 應用學習策略，提高運動技能學習效能。
- 3d-III-2 演練比賽中的進攻和防守策略。
- 3d-III-3 透過體驗或實踐解決練習或比賽的問題。
- 4a-III-2 自我反省與修正促進健康的行動。

	<p>4a-III-3 主動地表現促進健康的行動。</p> <p>4b-III-1 公開表達個人對促進健康的觀點與立場。</p> <p>4b-III-2 使用適切的事證來支持自己健康促進的立場。</p> <p>4b-III-3 公開提倡促進健康的信念或行為。</p> <p>4c-III-1 選擇及應用與運動相關的科技、資訊、媒體、產品與服務。</p> <p>4c-III-2 比較與檢視個人的體適能與運動技能表現。</p> <p>4d-III-1 養成規律運動習慣，維持動態生活。</p> <p>4d-III-3 宣導身體活動促進身心健康的效益。</p>
學習內容	<p>五上</p> <p>Ab-III-1 身體組成與體適能之基本概念。</p> <p>Ab-III-2 體適能自我評估原則。</p> <p>Ba-III-1 冒險行為的原因與防制策略。</p> <p>Ba-III-2 校園及休閒活動事故傷害預防與安全須知。</p> <p>Ba-III-3 藥物中毒、一氧化碳中毒、異物梗塞急救處理方法。</p> <p>Ba-III-4 緊急救護系統資訊與突發事故的處理方法。</p> <p>Bc-III-1 基礎運動傷害預防與處理方法。</p> <p>Cb-III-1 運動安全教育、運動精神與運動營養知識。</p> <p>Cb-III-2 區域性運動賽會與現代奧林匹克運動會。</p> <p>Cb-III-3 各項運動裝備、設施、場域。</p> <p>Ce-III-1 其他休閒運動進階技能。</p> <p>Db-III-1 青春期的探討與常見保健問題之處理方法。</p> <p>Db-III-2 不同性傾向的基本概念與性別刻板印象的影響與因應方式。</p> <p>Ea-III-4 食品生產、加工、保存與衛生安全。</p> <p>Eb-III-1 健康消費資訊與媒體的影響。</p> <p>Fa-III-3 維持良好人際關係的溝通技巧與策略。</p> <p>Fa-III-4 正向態度與情緒、壓力的管理技巧。</p> <p>Fb-III-1 健康各面向平衡安適的促進方法與日常健康行為。</p> <p>Ga-III-1 跑、跳與投擲的基本動作。</p> <p>Ha-III-1 網/ 牆性球類運動基本動作及基礎戰術。</p> <p>Hd-III-1 守備/ 跑分性球類運動基本動作及基礎戰術。</p> <p>Ia-III-1 滾翻、支撐、跳躍、旋轉與騰躍動作。</p> <p>Ib-III-1 模仿性與主題式創作舞。</p> <p>Ic-III-1 民俗運動組合動作與遊戲。</p> <p>Ic-III-2 民俗運動簡易性表演。</p> <p>五下</p> <p>Bb-III-1 藥物種類、正確用藥核心能力與用藥諮詢。</p> <p>Bc-III-1 基礎運動傷害預防與處理方法。</p> <p>Bc-III-2 運動與疾病保健、終身運動相關知識。</p> <p>Bd-III-1 武術組合動作與套路。</p> <p>Cb-III-1 運動安全教育、運動精神與運動營養知識。</p>

	<p>Cc-III-1 水域休閒運動進階技能。</p> <p>Cd-III-1 戶外休閒運動進階技能。</p> <p>Da-III-1 衛生保健習慣的改進方法。</p> <p>Da-III-2 身體主要器官的構造與功能。</p> <p>Da-III-3 視力與口腔衛生促進的保健行動。</p> <p>Eb-III-1 健康消費資訊與媒體的影響。</p> <p>Eb-III-2 健康消費相關服務與產品的選擇方法。</p> <p>Fa-III-2 家庭成員的角色與責任。</p> <p>Fa-III-3 維持良好人際關係的溝通技巧與策略。</p> <p>Fb-III-1 健康各面向平衡安適的促進方法與日常健康行為。</p> <p>Fb-III-4 珍惜健保與醫療的方法。</p> <p>Ga-III-1 跑、跳與投擲的基本動作。</p> <p>Gb-III-1 水中自救方法、仰漂 15 秒。</p> <p>Gb-III-2 手腳聯合動作、藉物游泳前進、游泳前進 15 公尺（需換氣三次以上）與簡易性游泳比賽。</p> <p>Ha-III-1 網/ 牆性球類運動基本動作及基礎戰術。</p> <p>Hb-III-1 陣地攻守性球類運動基本動作及基礎戰術。</p> <p>Ia-III-1 滾翻、支撐、跳躍、旋轉與騰躍動作。</p> <p>Ib-III-2 各國土風舞。</p>
--	--

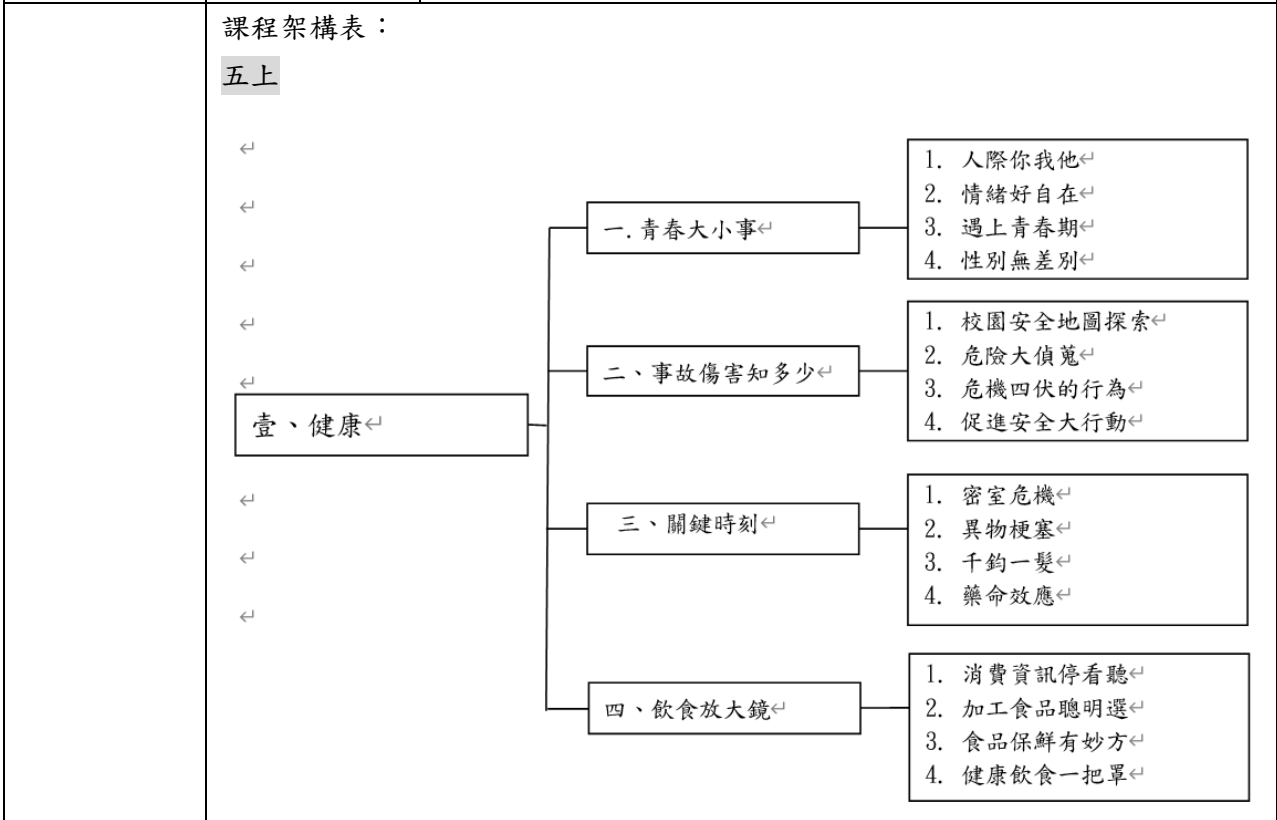

貳、體育

五. 飛過天際

1. 接盤高手
2. 躲避飛盤
3. 飛盤爭奪賽

六. 超越巔峰

1. 更快、更高、更強—更團結
2. 轉瞬為風
3. 再接再厲

七. 繩乎奇技

1. 單人跳繩
2. 雙人跳繩
3. 多人跳繩

八. 羽球高手

1. 氣「羽」非凡
2. 羽翼輕飛
3. 「羽」神同行
4. 誰「羽」爭鋒

九. 棒棒好球

1. 球球傳輸帶
2. 大手揮強球
3. 防守大聯盟
4. 五人制棒球攻守大作戰

十. 體操精靈

1. 精靈操
2. 精靈旋轉時鐘
3. 我是側翻小精靈

十一. 健康有氧

1. 有氧有健康
2. 有氧總動員
3. 有氧方程式
4. 有氧舞臺

五下

壹、健康

一. 健康加油站

1. 身體好主人
2. 人體大探索
3. 護眼好周到
4. 顧齒大作戰

二. 醫藥學問大

1. 珍惜健保資源
2. 用藥守護神
3. 藥知多少
4. 正確用藥五大核心能力

三. 聰明消費樂無窮

1. 促銷停看聽
2. 選購學問大
3. 認識消費權利和義務
4. 消費糾紛好幫手

四. 家庭安和樂

1. 珍愛我的家
2. 家庭互聯網
3. 真情溝通術
4. 家庭休閒趣

	<pre> graph LR A[貳、體育] --- B[五、投其所好] A --- C[六、飛騰青春] A --- D[七、摩拳擦掌] A --- E[八、球不落地] A --- F[九、手球英雄] A --- G[十、花舞翩翩] A --- H[十一、悠遊戲水樂] B --- B1[1. 「擲」向天際] B --- B2[2. 「推」而遠之] B --- B3[3. 「拋」磚引玉] C --- C1[1. 槓上搖擺] C --- C2[2. 哇哇跳] C --- C3[3. 飛躍馬背] C --- C4[4. 分腿騰躍] D --- D1[1. 進攻的劍] D --- D2[2. 防守的盾] D --- D3[3. 誰與爭鋒] E --- E1[1. 認識排球運動] E --- E2[2. 傳接我最行] E --- E3[3. 最強의 伙伴] E --- E4[4. 球無虛發] E --- E5[5. 我是守護神] F --- F1[1. 認識手球運動] F --- F2[2. 手到球來] F --- F3[3. 傳運好手] F --- F4[4. 得分好手] G --- G1[1. 塞爾維亞花之舞] G --- G2[2. 慢板翩翩起舞] G --- G3[3. 快板躍動之姿] G --- G4[4. 花舞試鏡會] H --- H1[1. 親水樂趣多] H --- H2[2. 水上悠游去] H --- H3[3. 救己一命] H --- H4[4. 自由快樂游] </pre>
<p>融入之議題</p>	<p>五上</p> <p>【性別平等教育】</p> <p>性 E1 認識生理性別、性傾向、性別特質與性別認同的多元面貌。</p> <p>性 E11 培養性別間合宜表達情感的能力。</p> <p>【人權教育】</p> <p>人 E3 了解每個人需求的不同，並討論與遵守團體的規則。</p> <p>人 E5 欣賞、包容個別差異並尊重自己與他人的權利。</p> <p>【安全教育】</p> <p>安 E2 了解危機與安全。</p> <p>安 E8 了解校園安全的意義。</p> <p>安 E10 關注校園安全的事件。</p> <p>安 E11 了解急救的重要性。</p> <p>安 E12 操作簡單的急救項目。</p> <p>安 E13 了解學校內緊急救護設備的位置。</p> <p>安 E14 知道通報緊急事件的方式。</p>

	<p>【資訊教育】 資 E2 使用資訊科技解決生活中簡單的問題。</p> <p>【家庭教育】 家 E10 了解影響家庭消費的傳播媒體等各種因素。</p> <p>五下</p> <p>【品德教育】 品 E1 良好生活習慣與德行。 品 E7 知行合一。</p> <p>【安全教育】 安 E2 了解危機與安全。 安 E7 探究運動基本的保健。</p> <p>【人權教育】 人 E7 認識生活中不公平、不合理、違反規則和健康受到傷害等經驗，並知道如何尋求救助的管道。</p> <p>【性別平等教育】 性 E12 了解與尊重家庭型態的多樣性。</p> <p>【家庭教育】 家 E4 覺察個人情緒並適切表達，與家人及同儕適切互動。 家 E12 規劃個人與家庭的生活作息。</p> <p>【多元文化教育】 多 E6 了解各文化間的多樣性與差異性。</p> <p>【海洋教育】 海 E1 喜歡親水活動，重視水域安全。</p>
學習目標	<p>五上</p> <ol style="list-style-type: none"> 1. 能知道青春期所需的營養及攝取來源。 2. 能關注青春期衛生及保健的注意事項。 3. 能了解生活中常見的冒險行為及可能會造成的危險。 4. 能制定改善危險行為的計畫。 5. 能向家人傳達預防一氧化碳中毒的方法。 6. 能運用急救系統資源。 7. 能認識正確使用冰箱保存食品的方式。 8. 能覺察加工食品對健康的影響。 9. 在比賽中，應用不同的接飛盤動作。 10. 表現良好的起跑及傳接棒動作。 11. 能完成一跳一迴旋（前迴旋）、單腳跳、一跳一迴旋（後迴旋）、跑步跳等動作。 12. 能穩定的用羽球來進行兩人上手正拍對打。 13. 能了解棒球運動的傳球、接球及跑壘的要領。 14. 能了解側翻的支撐和腳後踢的動作要領。 15. 在身體活動中表現與學習各項有氧舞步。 <p>五下</p>

1. 能認識身體主要器官的構造與功能。
2. 能覺察眼睛及口腔疾病對生活帶來的不便。
3. 能了解正確用藥五大核心能力，達成健康自我管理。
4. 能運用事證支持珍惜健保與醫療的行為。
5. 能了解消費行為中，消費者可享的權利與應盡的義務。
6. 能具備處理消費糾紛的因應策略。
7. 能思考並體察家人有效溝通的好處及影響。
8. 能主動展現促進家人感情的行動。
9. 了解壘球擲遠、推鉛球、木棋的基本規則及動作要領。
10. 能勇於挑戰，並認真練習跳箱分腿騰躍動作。
11. 能利用基本武術動作創造出連續技。
12. 了解排球運動的場地、用球及目前在臺灣的發展狀況。
13. 能在手球比賽與小組成員討論，並執行從不同位置出發的攻擊與防守策略。
14. 分析、解釋不同文化的土風舞身體活動的特色。
15. 知道水域安全的重要性，熟記防溺、自救的方式。

教學與評量
說明

一、教材編選與資源(教科書版本、相關資源)

(一)教材編選

1. 根據學習重點以及學生認知特質、情意發展編寫，強調不同學習階段的重點差異並與其他領域（課程）之教材互相配合，教材內容適切的融入性別平等、安全教育等議題。
2. 國小階段以提供基礎健康教育及多元身體運動項目為教學主軸，做為培養終身健康觀念及運動習慣之前導教學。
3. 健康單元之課程主題，涵蓋生長發育、安全生活、性教育、食物、消費、健康心理、疾病預防等，而體育單元則包含體適能、運動參與、各式類型運動等。該教材透過單元活動方式，配合學童身心發展，由易至難，並運用主題貫串課程內容，提供學生思辨及實踐素材，已達日常生活中維持身心健康之願景。
4. 透過與單元主題相關的課文，訓練學生覺察、欣賞、運用策略等能力。另外，教材結合兒童生活經驗為撰寫課文依據，配合生動、多元素材的插圖及照片，讓學童在優美的圖文中獲得學習成效。
5. 考量各校資源及設備條件，教材課程內容以最大彈性編排，提供教師需求，完備教課用書使用功能。

(二)教材來源

1. 教育部審定版之教材：

年級	出版社	冊數
五年級	南一	第九、十冊

2. 鄉土（在地化）教材、自編教材、校本特色教材。

(三)教學資源

1. 審定教科用書、自編教材等。
2. 教具、數位媒材及網路資源等。
3. 圖書館（室）及圖書設備。

4. 專科教室、體育館。
5. 社區活動場所，例如：醫療機構設施、運動場館設備等。
6. 其他。

二、教學方法

1. 為達成「有效教學」，讓學童有充裕時間操作練習，40分鐘的教學時間大約分配為：10%管理時間、5%等待時間、15%以下的說明示範時間、70%操作時間
2. 採用間接教學法、直接教學法、創思教學法、啟發教學法、潛能激發等各類教學法融入活動設計，讓教師靈活運用。
3. 教學活動經專家指導，排除危險動作，並使用不具危險性之教具，以避免運動傷害。
4. 適時穿插各種不同元素的設計，透過情境引起學習興趣，過程中配合提問引出學習重點，並搭配不同形式的教學活動設計，讓學生有充足的機會練習並獲得完整的學習經驗，從而整合運用於實際的生活中。
5. 觀察、發表、操作、體驗、遊戲、討論等教學策略。

三、教學評量

評量與教學緊密結合，由教學目標決定評量內容，由評量結果導引教學。採用多元評量方式，以了解學童的學習進展，並運用評量果調整下一步的教學。

1. 評量的編製，依據領域的核心內涵，參照該領域之學習目標、教材性質，考量學童個別差異，並兼顧認知、情意、技能、行為等層面。
2. 在學童學習過程中施予多元種類之評量，例如：記錄、口頭回饋、宣導、計畫及總結式評量等，以確定學童是否已達成預期目標，並從中取得教學回饋，以作為修正教學與學習之用。
3. 透過評量的施測來評估教學效率、分析教學得失，從中獲知學童的潛能、學習成就，以及診斷其所面臨的學習困難，用以作為補救教學和個別輔導的依據。
4. 評量方式：口語評量、操作評量、觀察檢核、行為檢核、態度評量。

六年級教學團隊

桃園市笨港國民小學 112 學年度 健康與體育領域課程計畫			
每週數	3 節		設計者
核心素養	A 自主行動	□A1. 身心素質與自我精進、□A2. 系統思考與問題解決、■A3. 規劃執行與創新應變	
	B 溝通互動	□B1. 符號運用與溝通表達、□B2. 科技資訊與媒體素養、■B3. 藝術涵養與美感素養	
	C 社會參與	□C1. 道德實踐與公民意識、□C2. 人際關係與團隊合作、■C3. 多元文化與國際理解	
學習重點	<p>學習重點由「學習表現」和「學習內容」開展組成。「生長、發展與體適能」、「安全生活與運動防護」、「群體健康與運動參與」、「個人衛生與性教育」、「人、食物與健康消費」、「身心健康與疾病預防」、「挑戰類型運動」、「競爭類型運動」、「表現類型運動」的九個學習內容主題範疇，均透過認知、情意、技能、行為四種學習表現類別，發展學習歷程，顯現學習成效。</p> <p>「健康與體育領域學習重點與核心素養呼應表參考示例」乃為使學習重點與核心素養能夠相互呼應，且透過學習重點落實本領域核心素養，並引導跨領域/跨科目的課程設計，增進課程發展的嚴謹度。</p> <p>「議題適切融入領域課程綱要」乃為豐富本領域的學習，促進核心素養的涵育，使各項議題可與健康與體育領域的學習重點適當結合。</p>		
融入之議題	性別平等教育	理解性別的多樣性，覺察性別不平等的存在事實與社會文化中的性別權力關係；建立性別平等的價值信念，落實尊重與包容多元性別差異；付諸行動消除性別偏見與歧視，維護性別人格尊嚴與性別地位實質平等。	
	人權教育	了解人權存在的事實、基本概念與價值；發展對人權的價值信念；增強對人權的感受與評價；養成尊重人權的行為及參與實踐人權的行動。	
	環境教育	認識與理解人類生存與發展所面對的環境危機與挑戰；探究氣候變遷、資源耗竭與生物多樣性消失，以及社會不正義和環境不正義；思考個人發展、國家發展與人類發展的意義；執行綠色、簡樸與永續的生活行動。	
	海洋教育	體驗海洋休閒與重視戲水安全的親海行為；了解海洋社會與感受海洋文化的愛海情懷；探究海洋科學與永續海洋資源的知海素養。	
	科技教育	具備科技哲學觀與科技文化的素養；激發持續學習科技及科技設計的興趣；培養科技知識與產品使用的技能。	
	能源教育	增進能源基本概念；發展正確能源價值觀；養成節約能源的思維、習慣和態度。	
	家庭教育	具備探究家庭發展、家庭與社會互動關係及家庭資源管理的知能；提升積極參與家庭活動的責任感與態度；激發創造家人互動共好的意識與責任，提升家庭生活品質。	
原住民族教育	認識原住民族歷史文化與價值觀；增進跨族群的相互了解與尊重；涵養族群共榮與平等信念。		

課程架構圖	品德教育	增進道德發展知能；了解品德核心價值與道德議題；養成知善、樂善與行善的品德素養。
	生命教育	培養探索生命根本課題的知能；提升價值思辨的能力與情意；增進知行合一的修養。
	法治教育	理解法律與法治的意義；習得法律實體與程序的基本知能；追求人權保障與公平正義的價值。
	資訊教育	增進善用資訊解決問題與運算思維能力；預備生活與職涯知能；養成資訊社會應有的態度與責任。
	安全教育	建立安全意識；提升對環境的敏感度、警覺性與判斷力；防範事故傷害發生以確保生命安全。
	防災教育	認識天然災害成因；養成災害風險管理與災害防救能力；強化防救行動之責任、態度與實踐力。
	生涯規劃教育	了解個人特質、興趣與工作環境；養成生涯規劃知能；發展洞察趨勢的敏感度與應變的行動力。
	多元文化教育	認識文化的豐富與多樣性；養成尊重差異與追求實質平等的跨文化素養；維護多元文化價值。
	閱讀素養教育	養成運用文本思考、解決問題與建構知識的能力；涵育樂於閱讀態度；開展多元閱讀素養。
	戶外教育	強化與環境的連接感，養成友善環境的態度；發展社會覺知與互動的技能，培養尊重與關懷他人的情操；開啟學生的視野，涵養健康的身心。
	國際教育	養成參與國際活動的知能；激發跨文化的觀察力與反思力；發展國家主體的國際意識與責任感。

(健康與體育 6 上)課程架構圖

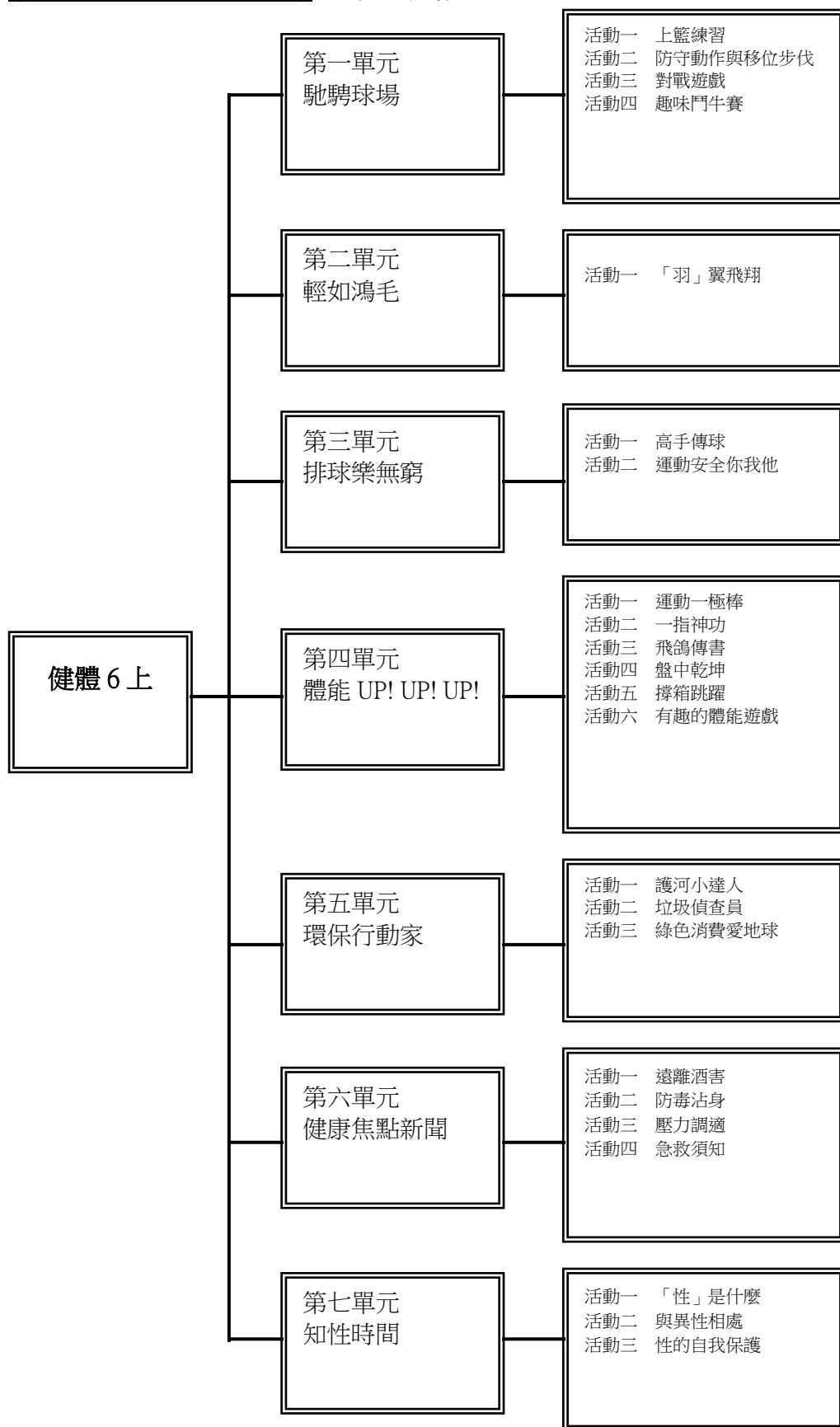

(健康與體育 6 下)課程架構圖

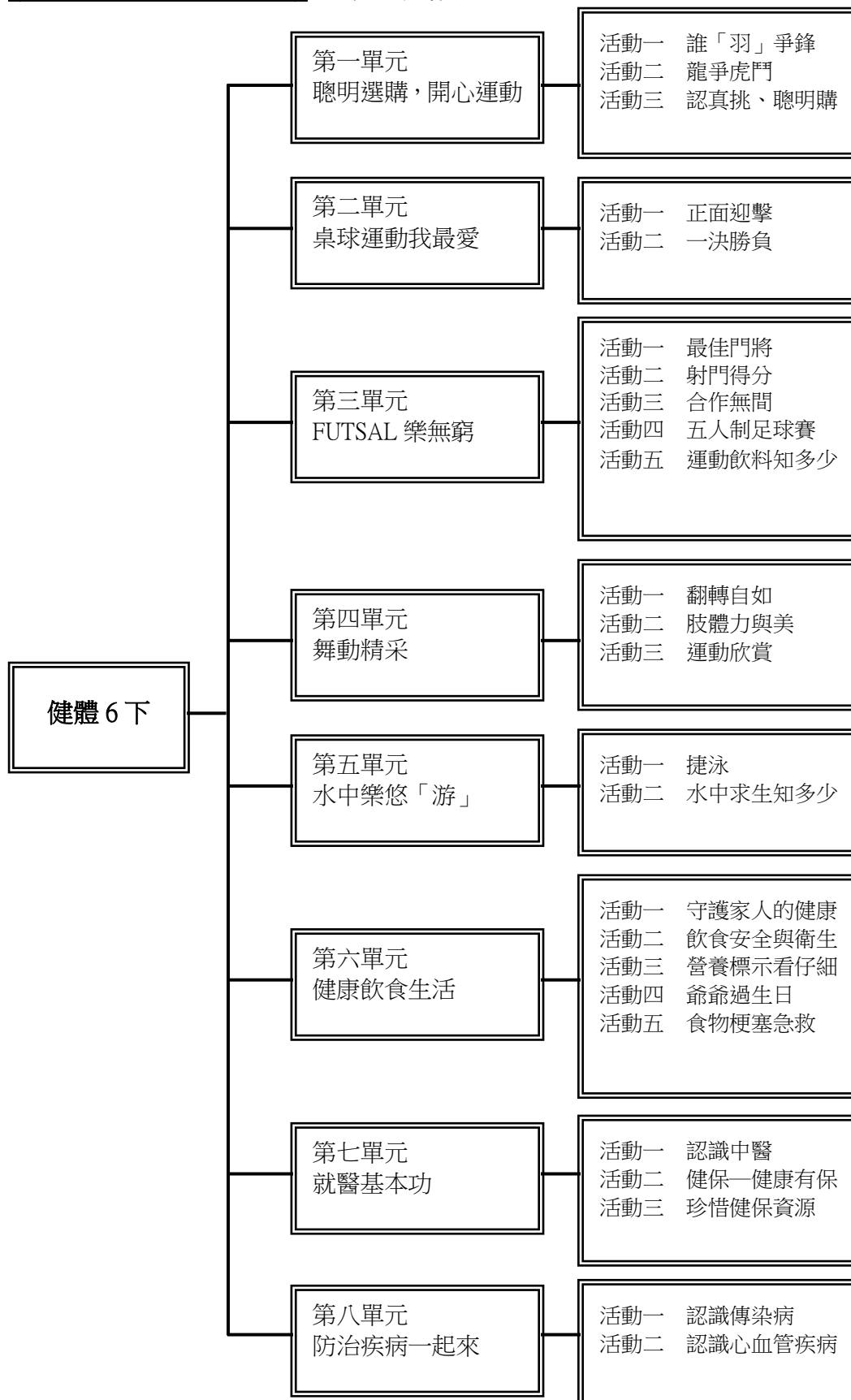

六上

1. 能了解過量飲酒對身體器官危害的情形。
2. 能了解不當飲酒，對個人、家庭及社會的影響及其可能後果。
3. 能評估飲酒的危害，進而表達拒絕的態度，並以其他飲料代替含有酒精的飲料。
4. 能了解一般飲料與含酒精飲料的區別。
5. 能了解青少年不能飲酒的重要性。
6. 能了解檳榔的成分對人體的危害情形，並告知親友拒食檳榔。
7. 能了解嚼檳榔對家庭、社會及生態環境的影響及其可能的後果。
8. 能使用適當的方式拒絕嚼檳榔。
9. 能在生活中表現拒絕嚼檳榔的態度，並能影響周遭的親友。
10. 認識其他國家的飲食特色。
11. 尊重並接納不同國家的飲食文化。
12. 能分析且體認宗教及文化對飲食型態的影響。
13. 能認識原住民族群的飲食特色。
14. 能明白原住民族群的飲食習俗與生活環境的關係。
15. 能尊重並接納其他族群的飲食文化。
16. 能明瞭飲食的目的。
17. 能說出飲食與生活的關係。
18. 明瞭關心和尊重彼此對人際關係的影響。
19. 能知道並執行將心比心、尊重他人的行為。
20. 能明白對他人偏執的觀感，如成見、預設立場或刻板印象，會左右自己的行為，進而影響人際關係。
21. 能知道自己可能有哪些偏見，並分辨事實與偏見的不同。
22. 能寫出並執行掃除偏見身體力行計畫。
23. 知道負面的描述或評論對人際關係的影響。
24. 藉由活動體察負面批評對他人的傷害，避免類似的說話方式。
25. 練習「POWER問題解決五步驟」，不讓負面批評影響自己。
26. 能察覺允許自己與他人的差異。
27. 能以行動展現彼此尊重，允許自己與對方的差異。
28. 能學習與異性相處時，表達友情和社交技巧的方法。
29. 能以建設性的方式表達愛。
30. 能知道不同國家對愛的表達方式各有不同。
31. 能了解不當媒體內容會誤導「性」觀念。
32. 能建立正確的「性」觀念，避免受到媒體不當的影響。
33. 能謹慎進行網路交友，不隨意與網友見面。
34. 能知道處理答應或拒絕網友的邀約時的原則。
35. 認識空氣汙染。
36. 知道空氣汙染源有哪些。

學習
目標

37. 能與學童（或小組）討論社區空氣污染形成的原因。
38. 能調查並分析社區空氣污染問題。
39. 能了解空氣污染對健康的影響。
40. 能了解空氣污染對環境的影響。
41. 能了解「空品旗」的概念。
42. 能將「空品旗」的概念融入生活中，做為戶外活動的參考依據。
43. 能養成良好環保習慣。
44. 能身體力行減碳生活。
45. 學習慢跑的方法與運用。
46. 能了解慢跑能力與體適能的關係。
47. 能體驗慢跑時的身心感受。
48. 能掌握慢跑動作與呼吸要領。
49. 能利用團體動力增進慢跑能力與意志力。
50. 能體會路跑運動好處，並積極規畫參與一場公路慢跑活動。
51. 能熟練拳擊有氧的基本動作。
52. 能配合節奏的音樂，熟練數種拳擊動作組合起來的拳擊有氧。
53. 能和同學一起愉快的跳拳擊有氧舞蹈。
54. 能配合快節奏的音樂，學會動感的階梯有氧動作。
55. 能和同學一起愉快的跳階梯有氧舞蹈。
56. 知道足球行進間傳接球的動作。
57. 能藉由活動練習足球行進間傳接球的動作。
58. 知道用足球護球的動作。
59. 能藉由遊戲完成足球護球的動作。
60. 能藉由活動練習盤球突破的技巧。
61. 能藉由活動培養足球的技巧。
62. 能做出墊上體適能動作。
63. 能完成倒立動作。
64. 能學會並完成小魚躍滾翻的動作。
65. 能完成側手翻的動作。
66. 能完成側手翻結合兔跳、小魚躍、前滾翻等動作。
67. 能找出起跳慣用腳與前導腳。
68. 能運用剪式（前導腳與起跳腳）側跨跳。
69. 學習正確的跳高分解動作。
70. 能了解跳高比賽的簡易規則。
71. 能組合剪式跳高動作，並參與跳高運動。
72. 能了解拔河運動起源與特性。
73. 能了解拔河握繩、姿勢的方法與動作的要領。
74. 能了解八人制拔河比賽的規則。
75. 培養欣賞的能力，並養成守秩序及愛護公物的習性。

76. 知道手球傳接的動作要領。
77. 能藉由活動練習培養手球傳接的要領。
78. 知道手球運球的基本要領。
79. 能藉由活動練習培養手球運球傳接。
80. 知道原地肩上射球的動作要領。
81. 藉由遊戲展現原地肩上射球的動作要領。
82. 能藉由活動培養手球的技巧。
83. 能藉由活動培養跑步傳球快攻的技巧。

六下

1. 能正確有效的使用冰箱。
2. 知道營養素的需要量會因性別、年齡及活動量而不同。
3. 認識營養不良及其所造成的健康問題。
4. 知道設計菜單的原則。
5. 檢視菜單是否合乎均衡飲食。
6. 能了解一氧化碳中毒發生的原因與緊急處理的程序與要點。
7. 能熟悉一氧化碳中毒緊急處理的程序與要點。
8. 能知道瓦斯氣爆發發生的原因與危險情形。
9. 能了解使用瓦斯器具應注意的事項。
10. 能和家人共同關心，並提醒日常生活中與安全有關的事項。
11. 能評估傷害或病痛情境的正確用藥方法。
12. 能了解家庭急救箱的正確儲放與使用方法。
13. 能充實促進安全用藥的態度。
14. 學習拒絕他人不當的身體碰觸。
15. 學習與人相處必須互相尊重。
16. 認識「性侵害」，學習自我保護。
17. 知道受侵害或騷擾時，如何尋求協助。
18. 能學習自我保護並建立「身體自主權」的觀念。
19. 能學習自我保護及自救的方法，並認識遭受性侵害的處置方法。
20. 能分享「茫然」、「空虛」、「無聊」或「無所適從」的感受，討論這些感受對心理健康的影響。
21. 能重視個人與群體的關係，進而培養樂於助人的態度。
22. 樂於嘗試各項團體活動與運動。
23. 能分享參與團體性身體活動的喜悅。
24. 能分辨不同行為例如自作主張、英雄主義、欺負別人和扮小丑，對團體表現與個人關係的影響。
25. 學習處理分離時的負面情緒與學習及面對新環境適應的方法。
26. 能了解、分析垃圾汙染對人體健康和環境有何危害。
27. 能了解居住社區中垃圾汙染的環境問題。

28. 能分析社區中垃圾汙染對居民健康與安適的影響。
29. 能擬定策略，參與環保活動，改善環境問題。
30. 能了解「噪音」的定義。
31. 能了解噪音汙染將危害人體健康。
32. 能了解居住社區的噪音問題。
33. 能調查並分析社區中噪音汙染對居民健康與安適影響。
34. 能了解校門口家長汽機車產生的音量也是社區噪音的來源之一。
35. 能提出正確減少噪音的方法，並在日常生活中確實實踐。
36. 養成良好環保習慣，身體力行垃圾減量與降噪。
37. 能察覺社區的環保問題，擬定改善計畫，並確實執行。
38. 能學會及練習遊戲動作。
39. 能學會及練習平衡身體的動作。
40. 能與同學一起完成遊戲動作。
41. 能知道的握拍方式。
42. 能藉由活動培養球感及正、反拍揮擊技巧。
43. 做出正確的下手發球與參加比賽。
44. 了解迷你網球比賽的簡易規則。
45. 能藉由活動培養正足背射門的技巧。
46. 知道足球守門員的動作要領。
47. 能藉由活動的練習，培養足球守門員的動作要領。
48. 能學會正確的捷泳手臂划水動作。
49. 能學會正確的捷泳划水及換氣動作。
50. 能評估水上自救的情境。
51. 能具備水中自救能力。
52. 能了解舒筋操可增進身體的上肢、下肢、軀幹的柔軟度。
53. 改善運動時身體的協調性。
54. 學會對練中攻擊、防守的動作。
55. 能做出正確的基本動作並能加以應用。
56. 能完成正確的武術連續動作。
57. 了解高年級第一路至第三路動作要領與練習方法。
58. 能在活動中表現認真參與的態度。
59. 知道籃球運球的動作要領。
60. 能藉由活動練習籃球運球的技巧。
61. 知道運球投籃的動作要領。
62. 能藉由遊戲完成運球投籃基本動作要領。
63. 能了解身體活動金字塔的概念。
64. 能運用金字塔規畫身體活動。
65. 能培養愛好運動及互助合作的精神。
66. 能認識小鐵人三項競賽的發展過程與規則。

67. 能了解練習小鐵人三項比賽的方法與益處。

學習評量應視為課程教學的重要部分，亦需兼顧學生中心與教師引導，其目的不僅用以檢視學習結果，更是建立學習回饋機制，作為反映課程規劃成效之參據，以協助改善教學與促進學習的策略。依據學生學習評量辦法及相關規定、健康與體育領域學習重點，學校應進行學習評量規劃與設計，訂定公平、公正、明確的評量作業程序。

教材來源

1、以教育部審定版之教材為主：

年級	出版社	冊數
六年級	翰林	十一、十二冊

2、依教育部規定本校自編游泳教材。

(一)評量原則

1. 評量的範圍以學習重點為依據，並對照核心素養達成的情形，可在教學前、中、後實施，兼顧形成性與總結性評量，強調真實性評量且連結學生於實際情境中的應用。

2. 評量應兼顧學生身心發展、個別差異、文化差異與特殊需求，給予彈性、適性的評量方式。特殊需求學生的評量可選擇較適合其身心狀況的項目來進行整體性的評量。

3. 健康教育/健康與護理課程應重視日常生活健康習慣之落實情形，且在所處生活情境的脈絡下，考量學生個別的健康狀況、家庭環境與進步幅度，以診斷學生健康問題，施以健康指導，藉此促進學生實踐健康的生活型態。

4. 體育課程應考量學生個別的起點行為與進步幅度，以診斷學習困難、培養運動參與及欣賞的興趣與行為習慣為最高原則。體育成績評量應具多元性，要能確實評估學生的學習表現，而非評定學生的天賦本能，評量項目應包含認知、情意、技能及行為實踐，以呼應學生身體力行之理想。

(二)評量方法

1. 運用多元評量策略，可採課前活動準備、上課參與、課後作業、平時觀察、健康行為態度問卷、健康習慣紀錄表、健康狀況自評表或檢核表、同儕互評、紙筆測驗、技能測驗、實作評量、檔案評量、口語評量及表現等方式進行。

2. 健康技能的評量方式採用質與量並重的多元評量方法，紙筆測驗應為最少化，在質性評量方面訂定評量標準，觀察判斷學生技能表現的等級程度；在量化評量方面，以利用不同工具及方式評量為主。

3. 體育技能表現的評量方式，可分為質性評量與量化評量。質性評量以觀察及判斷學生運動技能的表現程度給分，如觀察動作的協調性、流暢性、熟練度、美感和有無符合規定動作的要領等，教師可事先訂定評量標準；量化評量則利用不同之評量工具及方式，如碼錶、皮尺、計次或得分等客觀性數據，測量學生運動技能的成績表現。

教學與評
量說明

一、特殊教育班各年級各領域/科目課程計畫

特殊教育班級各領域學習課程之課程計畫

本校特殊教育班設班情形		
班型	班級數	學生人數
<input type="checkbox"/> 集中式特教班	0	
<input type="checkbox"/> 分散式資源班	<input type="checkbox"/> 身心障礙類	0
	<input type="checkbox"/> 資賦優異類	
<input checked="" type="checkbox"/> 巡迴輔導班	<input checked="" type="checkbox"/> 身心障礙類	0
	<input type="checkbox"/> 資賦優異類	

三、巡迴輔導班(不分類)-校內有學生但該校未設班

本校特殊教育學生接受特殊教育服務分組概況(依各校情況自行調整增刪)				
年級	科目	課程 安排節數 (抽離/外加)	學生人數	概況(學生障別/人數、組別等)
五	國語文	外加1節	1	智能障礙1人
五	數學	外加1節	1	智能障礙1人
六	國語文	外加1節	1	學習障礙1人
六	數學	外加1節	1	學習障礙1人

以調整部定各領域課程計畫為原則，課程調整前應先評估特殊需求學生之身心特質與學習需求，了解學生的起點行為和先備能力，再分析課程目標與學生需求及能力之適配性。調整原則及作法可依下列四大向度進行調整：

【學習內容】 方面	<p>一、針對本校巡迴班學生，因學生需求及能力之緣故，目前採分解、替代及重整的方式來調整。</p> <p>二、若有需求採多種方式綜合進行調整，則會經 IEP 會議決議是否需彈性增減各領域/科目之節數，再由學校特推會同意後執行。</p> <p>三、針對本校巡迴班學生會先參照原學習階段之該領域/科目的學習重點，再採分解、替代與重整方式進行調整。</p>
【學習歷程】 方面	<p>一、依本校巡迴班學生的個別需求，使用不同的學習策略，並適度提供線索及提示，採工作分析、多元感官、直接教學、合作學習、合作教學、多層次教學或或區分性教學個別化教學等教學方法，並配合講述、示範、發問、運用多媒體、圖解、操作、實驗、角色扮演等不同的策略及活動進行教學。</p>

	<p>二、視本校巡迴班學生需要提供適性教材調整與教育輔助器材協助學習，以激發並維持特殊需求學生的學習興趣與動機。</p>
<p>【學習環境】 方面</p>	<p>一、提供特殊需求學生通用設計的校園環境。</p> <p>二、依據個別學生之身心狀況與需求，進行合適的教室布置，提供教學設備資源，合需求的教室位置、座位的安排及動線規劃，並提供不同學習區等物理環境的調整。</p> <p>三、招募志工協助特殊生，申請教助員及特教生助理員等人力協助。</p> <p>四、整合校內外資源提供行政支援與自然支持。</p>
<p>【學習評量】 方面</p>	<p>一、依學生之 IEP 計畫實施多元評量，包括學生起點行為之評估及持續性的形成性評量，並依據學年與學期教育目標作總結性評量。</p> <p>二、評量依學生狀況採動態評量、檔案評量、實作評量、生態評量、課程本位評量、同儕評量、自我評量等多元評量的方式。</p> <p>三、學校提供評量時間調整（提早入場或延長測驗時間）、評量環境調整（如隔離角、輔導室等）、評量方式調整（如紙筆、口試、指認、實作、點字試卷、放大試卷、電子試題、有聲試題、觸覺圖形試題、提供試卷並報讀或專人協助書寫等）與其他的形式調整。</p> <p>四、依照 IEP 執行有關評量內容的難易度、題型、題數增刪等調整方式，或是根據試題與考生之適配性調整計分比重。</p>

各年級各領域/科目及彈性學習課程名稱與節數安排(含課程調整情形)如第○頁總體課程節數總表。

二、各年級各領域/科目課程教學進度表

桃園市新屋區笨港國民小學 112 學年度第一學期各領域教學進度總表【一年級】~~~十二年國教課程(一年級)

週別	日期	領域學習課程-20 節/週						
		語文(7)			數學(4)	生活課程(6)	健康與體育(3)	
		國語文(6)	本土語(1)				體育(2)	健康(1)
			客語	閩語				
1		第一課貓咪 2 【生涯規畫教育】	第一課大家來上課 1 【品德教育】	1.心肝仔团	第一單元 10 以內的數 4 【人權教育】 【品德教育】	一、我上一年級了 1.上學去 【人權教育】 【品德教育】	第一單元健康又安全 3 第一課校園好健康、第二課危險！不能那樣玩 【性別平等教育】 【安全教育】 【人權教育】	
2		第一課貓咪 / 第二課鵝寶寶 6 【生涯規畫教育】 【家庭教育】	第一課大家來上課 1 【品德教育】	1.心肝仔团	第一單元 10 以內的數 4 【人權教育】 【品德教育】	一、我上一年級了 2.學校的一天 【人權教育】 【安全教育】	第一單元健康又安全 3 第三課就要這樣玩 【安全教育】 【人權教育】	
3		第二課鵝寶寶 / 第三課河馬和河狸 6 【家庭教育】 【生涯規畫教育】	第一課大家來上課 1 【品德教育】	1.心肝仔团	第二單元比長短 4 【品德教育】	一、我上一年級了 3.放學了 【安全教育】	第二單元小心！危險 3 第一課上下學安全行 【安全教育】	
4		第三課河馬和河狸 / 第四課笑嘻嘻 7 【生涯規畫教育】 【戶外教育】	第二課寫字摺畫圖 1 【環境教育】	2.來去讀冊	第二單元比長短 4 【品德教育】	二、我的新學校 1.新生活新朋友 【性別平等教育】 【品德教育】 【生涯規劃教育】	第二單元小心！危險 3 第二課保護自己 【性別平等教育】 【人權教育】 【安全教育】	

週別	日期	領域學習課程-20 節/週						
		語文(7)			數學(4)	生活課程(6)	健康與體育(3)	
		國語文(6)	本土語(1)				體育(2)	健康(1)
			客語	閩語				
5	第四課笑嘻嘻 / 第五課 翹翹板 5 【戶外教育】 【人權教育】	第二課寫字摺畫圖 1 【環境教育】	2.來去讀冊	第三單元排順序、 比多少 4 【生命教育】	二、我的新學校 1.新生活新朋友 【品德教育】 【生涯規劃教育】	第三單元健康超能力 3 第一課乾淨的我		
6	第五課翹翹板 / 第六課 謝謝老師 6 【人權教育】 【生涯規畫教育】	第二課寫字摺畫圖 1 【環境教育】	2.來去讀冊	第三單元排順序、 比多少 4 【生命教育】	二、我的新學校 2.新校園新發現 【環境教育】 【品德教育】	第三單元健康超能力 3 第二課飲食好習慣 【家庭教育】		
7	第六課謝謝老師 4 【生涯規畫教育】	單元活動一 1 【環境教育】	2.來去讀冊	第四單元分與合 4 【安全教育】	三、大樹高小花香 1.親近大樹和小花 【環境教育】 【戶外教育】	第三單元健康超能力 3 第三課好好愛身體 【性別平等教育】		
8	第七課龜兔賽跑 6 【生涯規畫教育】	第三課白兔仔 1 【環境教育】	3.鉛筆	第四單元分與合 4 【安全教育】	三、大樹高小花香 1.親近大樹和小花 【環境教育】 【戶外教育】	第四單元玩球趣味多 3 第一課傳接跑跑跑		
9	第八課拔蘿蔔 6 【生涯規畫教育】	第三課白兔仔 1 【環境教育】	3.鉛筆	第五單元方盒、圓 罐、球 4 【國際教育】	三、大樹高小花香 2.愛護大樹和小花 【環境教育】 【戶外教育】	第四單元玩球趣味多 3 第一課傳接跑跑跑		
10	第九課動物狂歡會 6 【人權教育】	第三課白兔仔 1 【環境教育】	3.鉛筆	第五單元方盒、圓 罐、球 4 【國際教育】	四、聲音的世界 1.生活中的聲音 【人權教育】	第四單元玩球趣味多 3 第一課傳接跑跑跑		

週別	日期	領域學習課程-20 節/週						
		語文(7)			數學(4)	生活課程(6)	健康與體育(3)	
		國語文(6)	本土語(1)				體育(2)	健康(1)
			客語	閩語				
11		國字真簡單 / 第一課拍手 6 【人權教育】	第四課數字歌 1 【環境教育】	3.鉛筆	第六單元 30 以內的數 4 【法治教育】	四、聲音的世界 1.生活中的聲音 【人權教育】 【品德教育】	第四單元玩球趣味多 3 第二課一線之隔	
12		第一課拍拍手 / 第二課這是誰的 6 【人權教育】	第四課數字歌 1 【環境教育】	4.鳥仔	第六單元 30 以內的數 4 【法治教育】	四、聲音的世界 2.聲音好好玩 【科技教育】	第四單元玩球趣味多 3 第二課一線之隔	
13		第二課這是誰的 6 【人權教育】	第四課數字歌 1 【環境教育】	4.鳥仔	第六單元 30 以內的數 4 【法治教育】	四、聲音的世界 3.聲音模仿秀 【科技教育】	第四單元玩球趣味多 3 第二課一線之隔	
14		第二課這是誰的 / 第三課秋千 6 【人權教育】 【環境教育】	單元活動二 1 【生命教育】	4.鳥仔	第七單元 10 以內的加法 4 【家庭教育】	五、玩具總動員 1.我們的玩具王國 【性別平等教育】 【科技教育】	第五單元跑跳動起來 3 第一課安全運動王、第二課伸展好舒適 【性別平等教育】	
15		第三課秋千 / 第四課大個子，小個子 6 【環境教育】 【人權教育】	第五課遽遽大 1 【家庭教育】	5.數字歌	第七單元 10 以內的加法 4 【家庭教育】	五、玩具總動員 2.玩具同樂會 【科技教育】	第五單元跑跳動起來 3 第三課健康起步走 【性別平等教育】	
16		第四課大個子，小個子 6 【人權教育】	第五課遽遽大 1 【家庭教育】	5.數字歌	第七單元 10 以內的加法 4 【家庭教育】	五、玩具總動員 2.玩具同樂會 【人權教育】 【法治教育】	第五單元跑跳動起來 3 第三課健康起步走 【性別平等教育】	

週別	日期	領域學習課程-20 節/週						
		語文(7)			數學(4)	生活課程(6)	健康與體育(3)	
		國語文(6)	本土語(1)				體育(2)	健康(1)
			客語	閩語				
17		第五課比一比 6 【人權教育】	第五課遽遽大 1 【家庭教育】	5.數字歌	第八單元 10 以內的減法 4 【法治教育】	五、玩具總動員 3.珍惜玩具 【品德教育】 【生涯規劃教育】	第五單元跑跳動起來 3 第四課和繩做朋友	
18		第五課比一比 / 第六課 小路 6 【人權教育】 【環境教育】	單元活動三 1 【環境教育】	5.數字歌	第八單元 10 以內的減法 4 【法治教育】	六、新年快樂 1.新年到 【家庭教育】	第六單元全身動一動 3 第一課拳掌好朋友 【人權教育】	
19		第六課小路 / 寫字 123 5 【環境教育】	老阿伯鬚赤赤 / 頭 放雞 1 【品德教育】 【閱讀素養教育】	一放雞	第八單元 10 以內的減法 4 【法治教育】	六、新年快樂 1.新年到 【多元文化教育】	第六單元全身動一動 3 第二課大樹愛遊戲 【人權教育】	
20		寫字 123 / 擁抱 4 【閱讀素養教育】	搞麼个? 1	舊曆過年	第九單元幾點鐘 4 【家庭教育】	六、新年快樂 2.過新年 【多元文化教育】	第六單元全身動一動 3 第三課和風一起玩 【人權教育】	
21		擁抱 6 【閱讀素養教育】	出任務囉! 1	舊曆過年	第九單元幾點鐘 4 【家庭教育】	六、新年快樂 2.過新年 【家庭教育】 【多元文化教育】	第六單元全身動一動 3 第三課和風一起玩 【人權教育】	

桃園市新屋區笨港國民小學 112 學年度第二學期各領域教學進度總表【一年級】~~~十二年國教課程(一年級)

週別	日期	領域學習課程-20 節/週						
		語文(7)			數學(4)	生活課程(6)	健康與體育(3)	
		國語文(6)	本土語文(1)				體育(2)	健康(1)
			客語	閩語				
1		第一課看 3 【環境教育】	第一課油菜花 1 【環境教育】 【品德教育】 【戶外教育】	1.學校的圖書館	第一單元 50 以內的數 4 【生命教育】	第二冊第一單元：打電話 傳話遊戲 【家庭教育】 【資訊教育】	第一單元保護身體好健康 3 第一課身體好貼心、第二課五個好幫手 【安全教育】	
2		第一課看 6 【環境教育】	第一課油菜花 1 【環境教育】 【品德教育】 【戶外教育】	1.學校的圖書館	第一單元 50 以內的數 4 【生命教育】	第二冊第一單元：打電話 電話好幫手 【家庭教育】 【資訊教育】	第二單元健康飲食聰明吃 3 第一課飲食紅綠燈、第二課健康飲食我決定	
3		第二課花園裡有什麼？ 5 【環境教育】	第一課油菜花 1 【環境教育】 【品德教育】 【戶外教育】	1.學校的圖書館	第二單元 18 以內的加法 4 【法治教育】	第二冊第三單元：打電話 我會打電話 【家庭教育】 【資訊教育】	第二單元健康飲食聰明吃 3 第二課健康飲食我決定、第三課健康食物感恩吃 【品德教育】	
4		第二課花園裡有什麼？/ 第三課媽媽的音樂會 6 【環境教育】 【家庭教育】	第二課麼个蟲仔 1 【環境教育】 【戶外教育】	1.學校的圖書館	第二單元 18 以內的加法 4 【法治教育】	第二冊第二單元：美麗的春天 拜訪春天 【戶外教育】	第三單元健康防護罩 3 第一課身體不舒服	
5		第三課媽媽的音樂會 6 【家庭教育】	第二課麼个蟲仔 1 【環境教育】 【戶外教育】	2.鳥鼠食菝仔	第三單元圖形與分類 4 【安全教育】	第二冊第二單元：美麗的春天 拜訪春天 【戶外教育】	第三單元健康防護罩 3 第二課遠離疾病有法寶	

週別	日期	領域學習課程-20節/週						
		語文(7)			數學(4)	生活課程(6)	健康與體育(3)	
		國語文(6)	本土語文(1)				體育(2)	健康(1)
			客語	閩語				
6		第四課鞋 6 【家庭教育】	第二課麼个蟲仔 1 【環境教育】 【戶外教育】	2.鳥鼠食菽仔	第三單元圖形與分類 4 【安全教育】	第二冊第二單元：美麗的春天 迎接春天 【戶外教育】	第三單元健康防護罩 3 第三課健康好心情 【生命教育】	
7		第四課鞋 / 第五課小種子快長大 6 【家庭教育】	單元活動一 1 【環境教育】 【安全教育】	2.鳥鼠食菽仔	第四單元 18 以內的減法 4 【法治教育】	第二冊第三單元：我愛看書 我的書朋友 【人權教育】 【閱讀素養教育】	第四單元玩球樂 3 第一課拍球動一動 【人權教育】	
8		第五課小種子快長大 4 【家庭教育】	第三課貓仔好洗面 1 【品德教育】 【安全教育】	2.鳥鼠食菽仔	第四單元 18 以內的減法 4 【法治教育】	第二冊第三單元：我愛看書 我的書朋友 【人權教育】 【閱讀素養教育】	第四單元玩球樂 3 第二課拋擲我最行 【人權教育】	
9		第六課奶奶的小跟班 6 【家庭教育】	第三課貓仔好洗面 1 【品德教育】 【安全教育】	3.美麗的學校	第五單元有多長 4	第二冊第三單元：我愛看書 快樂小書蟲 【人權教育】 【閱讀素養教育】	第四單元玩球樂 3 第二課拋擲我最行 【人權教育】	
10		第六課奶奶的小跟班 / 第七課作夢的雲 4 【家庭教育】 【戶外教育】	第三課貓仔好洗面 1 【品德教育】 【安全教育】	3.美麗的學校	第五單元有多長 4	第二冊第四單元：我愛我的家 家人與我 【家庭教育】 【性別平等教育】	第四單元玩球樂 3 第三課滾動新樂園 【人權教育】	

週別	日期	領域學習課程-20節/週						
		語文(7)			數學(4)	生活課程(6)	健康與體育(3)	
		國語文(6)	本土語文(1)				體育(2)	健康(1)
			客語	閩語				
11		第七課作夢的雲 6 【戶外教育】	單元活動二 1 【戶外教育】	3.美麗的學校	第六單元 100 以內的數 4 【環境教育】	第二冊第四單元：我愛我的家 家人與我、大聲說出我的感謝 【家庭教育】 【性別平等教育】	第五單元伸展跑跳樂 3 第一課運動安全又健康 【安全教育】	
12		第七課作夢的雲 / 第八課妹妹的紅雨鞋 6 【戶外教育】	第四課彩色個衫 1 【安全教育】 【性別平等教育】	3.美麗的學校	第六單元 100 以內的數 4 【環境教育】	第二冊第四單元：我愛我的家 大聲說出我的感謝 【家庭教育】 【性別平等教育】	第五單元伸展跑跳樂 3 第二課毛巾伸展操	
13		第八課妹妹的紅雨鞋 / 第九課七彩的虹 6 【戶外教育】 【環境教育】	第四課彩色個衫 1 【安全教育】 【性別平等教育】	4.保護目矧	第七單元認識錢幣 4 【家庭教育】	第二冊第五單元：奇妙的水 水的遊戲 【海洋教育】 【安全教育】	第五單元伸展跑跳樂 3 第三課一起來跳繩	
14		第九課七彩的虹 6 【環境教育】	第四課彩色個衫 1 【安全教育】 【性別平等教育】	4.保護目矧	第七單元認識錢幣 4 【家庭教育】	第二冊第五單元：奇妙的水 水的遊戲 【海洋教育】 【安全教育】	第五單元伸展跑跳樂 3 第三課一起來跳繩	
15		第十課和你在一起 6 【戶外教育】	第五課熱天果子多 1 【戶外教育】	4.保護目矧	第八單元二位數的加減 4 【多元文化教育】	第二冊第五單元：奇妙的水 愛惜水資源 【環境教育】	第五單元伸展跑跳樂 3 第四課用報紙玩遊戲	

週別	日期	領域學習課程-20節/週						
		語文(7)			數學(4)	生活課程(6)	健康與體育(3)	
		國語文(6)	本土語文(1)				體育(2)	健康(1)
			客語	閩語				
16	第十課和你在一起 / 第十一課生日快樂 6 【戶外教育】 【生涯規畫教育】	第五課熱天果子多 1 【戶外教育】	4.保護目瞶	第八單元二位數的加減 4 【多元文化教育】	第二冊第五單元：奇妙的水 愛惜水資源 【環境教育】	第五單元伸展跑跳樂 3 第四課用報紙玩遊戲		
17	第十一課生日快樂 / 第十二課小黑 6 【生涯規畫教育】 【戶外教育】	第五課熱天果子多 1 【戶外教育】	5.我的身軀	第八單元二位數的加減 4 【多元文化教育】	第二冊第六單元：快樂一夏 過端午 【閱讀素養教育】 【人權教育】 【多元文化教育】	第六單元模仿趣味多 3 第一課小巨人和紙鏢 【人權教育】		
18	第十二課小黑 5 【戶外教育】	單元活動三 1 【戶外教育】	5.我的身軀	第九單元幾月幾日星期幾 4 【生涯規劃教育】	第二冊第六單元：快樂一夏 天氣變熱了 【人權教育】 【多元文化教育】	第六單元模仿趣味多 3 第二課模仿滾翻秀		
19	第十二課小黑 / 寫字 123 4 【戶外教育】	火焰蟲 / (揚) 蝶仔 1 【戶外教育】	5.我的身軀	第九單元幾月幾日星期幾 4 【生涯規劃教育】	第二冊第六單元：快樂一夏 天氣變熱了 【人權教育】 【多元文化教育】	第六單元模仿趣味多 3 第三課走向綠地 【人權教育】		
20	小小鼠的快樂 6 【閱讀素養教育】	搞麼个？出任務囉！ 1 【品德教育】 【環境教育】 【戶外教育】	阿財天頂跋落來	第九單元幾月幾日星期幾 4 【生涯規劃教育】	第二冊第六單元：快樂一夏 天氣變熱了 【人權教育】 【多元文化教育】 【環境教育】 【海洋教育】 【安全教育】	第六單元模仿趣味多 3 第三課走向綠地 【人權教育】		

桃園市新屋區笨港國民小學 112 學年度第一學期各領域教學進度總表【二年級】~~~十二年國教課程(二年級)

週別	日期	領域學習課程-20 節/週						
		語文(7)		數學(4)	生活課程(6)	健康與體育(3)		
		國語文(6)	本土語文(1)			體育(2)	健康(1)	
			客語					閩語
1		查字典真簡單 / 單元主題引導 / 第一課新學年新希望 5 【生涯規畫教育】	第一課仰會 1 【環境教育】	1.歡喜的代誌	第一單元 200 以內的數 4 【環境教育】 【海洋教育】	第一主題防震小達人 第一單元地震來了不慌張 6 【環境教育】 【安全教育】 【防災教育】	壹、健康有一套 一.健康做得到 貳、運動樂趣多 六.大家來唱跳 ◎生命教育	
2		第一課新學年新希望 5 【生涯規畫教育】	第一課仰會 1 【環境教育】	1.歡喜的代誌	第一單元 200 以內的數 4 【環境教育】 【海洋教育】	第一主題防震小達人 第一單元地震來了不慌張 6 【環境教育】 【安全教育】 【防災教育】	壹、健康有一套 一.健康做得到 貳、運動樂趣多 六.大家來唱跳 ◎生命教育	
3		第一課新學年新希望 / 第二課一起做早餐 6 【生涯規畫教育】 【性別角色的突破與性別歧視的消除】	第一課仰會 1 【環境教育】	1.歡喜的代誌	第二單元二位數的直式加減 4 【閱讀素養教育】	第一主題防震小達人 第二單元地震應變方法 6 【環境教育】 【安全教育】 【防災教育】	壹、健康有一套 一.健康做得到 貳、運動樂趣多 六.大家來唱跳 ◎生命教育	

週別	日期	領域學習課程-20節/週						
		語文(7)		數學(4)	生活課程(6)	健康與體育(3)		
		國語文(6)	本土語文(1)			體育(2)	健康(1)	
			客語					閩語
4		第二課一起做早餐 / 第三課走過小巷 6 【性別角色的突破與性別歧視的消除】 【環境教育】	第二課愛著麼个衫 1 【品德教育】 【環境教育】	1.歡喜的代誌	第二單元二位數的直式加減 4 【閱讀素養教育】	第一主題防震小達人 第三單元防震大使 Go! Go! Go! 6 【環境教育】 【安全教育】 【防災教育】	壹、健康有一套 二.愛護牙齒有一套 貳、運動樂趣多 七.跑跳遊戲 ◎生命教育	
5		第三課走過小巷 6 【環境教育】	第二課愛著麼个衫 1 【品德教育】 【環境教育】	2.狗蟻 in 兜	第二單元二位數的直式加減 4 【閱讀素養教育】	第二主題光影好好玩 第一單元光和影 6 【環境教育】 【性別平等教育】 【戶外教育】	壹、健康有一套 二.愛護牙齒有一套 貳、運動樂趣多 七.跑跳遊戲 ◎生命教育	
6		單元主題引導 / 第四課運動會 6 【運動安全】	第二課愛著麼个衫 1 【品德教育】 【環境教育】	2.狗蟻 in 兜	第三單元量長度 4 【多元文化教育】	第二主題光影好好玩 第二單元光影魔法師 6 【環境教育】 【性別平等教育】 【戶外教育】	壹、健康有一套 二.愛護牙齒有一套 貳、運動樂趣多 七.跑跳遊戲 ◎生命教育	
7		第四課 運動會 / 第五課水上木偶戲 5 【運動安全】 【人權教育】	單元活動一 1	2.狗蟻 in 兜	第三單元量長度 4 【多元文化教育】	第二主題光影好好玩 第二單元光影魔法師 6 【環境教育】 【性別平等教育】 【戶外教育】	壹、健康有一套 二.愛護牙齒有一套 貳、運動樂趣多 七.跑跳遊戲 八.我們都是平衡高手 ◎生命教育 ◎安全教育	

週別	日期	領域學習課程-20節/週						
		語文(7)			數學(4)	生活課程(6)	健康與體育(3)	
		國語文(6)	本土語文(1)				體育(2)	健康(1)
			客語	閩語				
8		第五課水上木偶戲 6 【人權教育】	第三課恁相像 1 【人權教育】 【品德教育】	3.露螺	第四單元加減關係與應用 4 【品德教育】	第二主題光影好好玩 第三單元光影小故事 6 【環境教育】 【性別平等教育】 【戶外教育】	壹、健康有一套 二.愛護牙齒有一套 貳、運動樂趣多 八.我們都是平衡高手 ◎生命教育 ◎安全教育	
9		第六課小鎮的柿餅節 6 【人權教育】 【戶外教育】	第三課恁相像 1 【人權教育】 【品德教育】	3.露螺	第四單元加減關係與應用 4 【品德教育】	第三主題玩泡泡 第一單元泡泡在哪裡 6 【環境教育】	壹、健康有一套 三.我愛家人 貳、運動樂趣多 八.我們都是平衡高手 ◎性別平等教育 ◎家庭教育 ◎安全教育	
10		第六課小鎮的柿餅節 / 單元主題引導 4 【戶外教育】	第三課恁相像 1 【人權教育】 【品德教育】	3.露螺	第五單元面積的大小比較 4 【家庭教育】 【安全教育】	第三主題玩泡泡 第一單元泡泡在哪裡 6 【環境教育】	壹、健康有一套 三.我愛家人 貳、運動樂趣多 八.我們都是平衡高手 ◎性別平等教育 ◎家庭教育 ◎安全教育	

週別	日期	領域學習課程-20節/週						
		語文(7)			數學(4)	生活課程(6)	健康與體育(3)	
		國語文(6)	本土語文(1)				體育(2)	健康(1)
			客語	閩語				
11		第七課國王的新衣裳 6 【生命教育】	第四課洗身 1 【性別平等教育】	3.露螺	第六單元兩步驟的加減 4 【品德教育】	第三主題玩泡泡 第二單元泡泡變變變 6 【環境教育】	壹、健康有一套 三.我愛家人 貳、運動樂趣多 九.社區運動樂 ◎性別平等教育 ◎家庭教育 ◎品德教育	
12		第七課國王的新衣裳 / 第八課「聰明」的小熊 6 【生命教育】 【人權教育】	第四課洗身 1 【性別平等教育】	4.玉蘭花	第六單元兩步驟的加減 4 【品德教育】	第四主題學校附近 第一單元學校附近有 什麼 6 【環境教育】	壹、健康有一套 三.我愛家人 貳、運動樂趣多 九.社區運動樂 ◎性別平等教育 ◎家庭教育 ◎品德教育	
13		第八課「聰明」的小熊 / 第九課大象有多重? 6 【人權教育】 【生涯規畫教育】	第四課洗身 1 【性別平等教育】	4.玉蘭花	第七單元 2、5、4、8 的乘法 4 【品德教育】	第四主題學校附近 第一單元學校附近有 什麼 6 【環境教育】 【生命教育】 【安全教育】 【多元文化教育】 【戶外教育】	壹、健康有一套 四.空氣汙染大作戰 貳、運動樂趣多 九.社區運動樂 ◎環境教育 ◎安全教育 ◎防災教育 ◎家庭教育 ◎品德教育	

週別	日期	領域學習課程-20節/週						
		語文(7)			數學(4)	生活課程(6)	健康與體育(3)	
		國語文(6)	本土語文(1)				體育(2)	健康(1)
			客語	閩語				
14		第九課大象有多重？ 6 【生涯規畫教育】	單元活動二 1	4.玉蘭花	第七單元 2、5、4、8 的乘法 4 【品德教育】	第四主題學校附近 第二單元分享學校附近的故事 6 【環境教育】 【安全教育】 【多元文化教育】 【戶外教育】	壹、健康有一套 四.空氣汙染大作戰 貳、運動樂趣多 十.玩球樂趣多 ◎環境教育 ◎安全教育 ◎防災教育 ◎品德教育	
15		單元主題引導 / 第十課 我愛冬天 6 【環境教育】	第五課過年 1 【性別平等教育】	5.蟲的世界	第七單元 2、5、4、8 的乘法 4 【品德教育】	第四主題學校附近 第二單元分享學校附近的故事 6 【環境教育】 【生命教育】 【安全教育】 【多元文化教育】 【戶外教育】	壹、健康有一套 四.空氣汙染大作戰 貳、運動樂趣多 十.玩球樂趣多 ◎環境教育 ◎安全教育 ◎防災教育 ◎品德教育	
16		第十課我愛冬天 / 第十一課 遠方來的黑皮 6 【環境教育】	第五課過年 1 【性別平等教育】	5.蟲的世界	第八單元幾時幾分 4 【人權教育】 【生涯規劃教育】	第五主題歲末傳溫情 第一單元溫馨送暖 6 【家庭教育】 【品德教育】 【多元文化教育】	壹、健康有一套 四.空氣汙染大作戰 貳、運動樂趣多 十.玩球樂趣多 ◎環境教育 ◎安全教育 ◎防災教育 ◎品德教育	

週別	日期	領域學習課程-20節/週						
		語文(7)		數學(4)	生活課程(6)	健康與體育(3)		
		國語文(6)	本土語文(1)			體育(2)	健康(1)	
			客語					閩語
17		第十一課遠方來的黑皮 / 第十二課新年快樂 6 【環境教育】 【家庭教育】	第五課過年 1 【性別平等教育】	5.蟲的世界	第八單元幾時幾分 4 【人權教育】 【生涯規劃教育】	第五主題歲末傳溫情 第二單元傳送我的愛 6 【家庭教育】 【品德教育】 【多元文化教育】	壹、健康有一套 五.正確使用藥物 貳、運動樂趣多 十.玩球樂趣多 ◎安全教育 ◎品德教育	
18		第十二課新年快樂 / 我最喜歡上學了 6 【家庭教育】 【閱讀素養教育】	單元活動三 1	5.蟲的世界	第九單元3、6、9、7的乘法 4 【家庭教育】 【品德教育】	第五主題歲末傳溫情 第二單元傳送我的愛 6 【家庭教育】 【品德教育】 【多元文化教育】	壹、健康有一套 五.正確使用藥物 貳、運動樂趣多 十一.功夫小子 ◎安全教育 ◎人權教育 ◎生涯規劃教育	
19		我最喜歡上學了 5 【閱讀素養教育】	嘴嘟嘟 / 水打一雙鞋 1 【人權教育】 【環境教育】	蠔仔	第九單元3、6、9、7的乘法 4 【家庭教育】 【品德教育】	第六主題米粒魔術師 第一單元五花八門的米食 6 【環境教育】	壹、健康有一套 五.正確使用藥物 貳、運動樂趣多 十一.功夫小子 ◎安全教育 ◎人權教育 ◎生涯規劃教育	

週別	日期	領域學習課程-20節/週						
		語文(7)			數學(4)	生活課程(6)	健康與體育(3)	
		國語文(6)	本土語文(1)				體育(2)	健康(1)
			客語	閩語				
20		我最喜歡上學了 1 【閱讀素養教育】	搞麼个? 1	水仙花的由來	第十單元容量與重量 4 【環境教育】 【品德教育】	第六主題米粒魔術師 第一單元五花八門的米食 6 【環境教育】	評量週 壹、健康有一套 五.正確使用藥物 貳、運動樂趣多 十一.功夫小子 ◎安全教育 ◎人權教育 ◎生涯規劃教育	
21		我最喜歡上學了 1 【閱讀素養教育】	出任務囉! 1 【人權教育】	咱來認捌字	第十單元容量與重量 4 【環境教育】 【品德教育】	第六主題米粒魔術師 第二單元珍惜食物 6 【環境教育】	壹、健康有一套 一.健康做得到 貳、運動樂趣多 六.大家來唱跳 ◎生命教育	

桃園市新屋區笨港國民小學 112 學年度第二學期各領域教學進度總表【二年級】~~~十二年國教課程(二年級)

週別	日期	領域學習課程-20 節/週						
		語文(7)			數學(4)	生活課程(6)	健康與體育(3)	
		國語文(6)	本土語文(1)				體育(2)	健康(1)
			客語	閩語				
1		單元主題引導 / 第一課 春天的顏色 3 【環境教育】	第一課月光 1 【戶外教育】	1.來買菜喔	第一單元 1000 以內的數 4 【人權教育】 【品德教育】	第一主題減塑行動家 第一單元塑膠垃圾好可怕 6 【環境教育】 【能源教育】	壹、健康點點名 一.歡樂成長派 貳、運動好事多 六.單槓遊戲真好玩 ◎性別平等教育 ◎生涯規劃教育 ◎安全教育	
2		第一課春天的顏色 6 【環境教育】	第一課月光 1 【戶外教育】	1.來買菜喔	第一單元 1000 以內的數 4 【人權教育】 【品德教育】	第一主題減塑行動家 第二單元我的減塑行動 6 【環境教育】 【能源教育】	壹、健康點點名 一.歡樂成長派 貳、運動好事多 六.單槓遊戲真好玩 ◎性別平等教育 ◎生涯規劃教育 ◎安全教育	
3		第二課花衣裳 5 【家庭教育】	第一課月光 1 【戶外教育】	1.來買菜喔	第二單元三位數的加減 4 【人權教育】	第一主題減塑行動家 第二單元我的減塑行動 6 【環境教育】 【能源教育】	壹、健康點點名 一.歡樂成長派 貳、運動好事多 六.單槓遊戲真好玩 ◎性別平等教育 ◎生涯規劃教育 ◎安全教育	

週別	日期	領域學習課程-20 節/週						
		語文(7)			數學(4)	生活課程(6)	健康與體育(3)	
		國語文 (6)	本土語文 (1)				體育(2)	健康 (1)
			客語	閩語				
4		第二課花衣裳 / 第三課彩色王國 6 【家庭教育】 【人權教育】	單元活動一 1 【多元文化教育】 【環境教育】	2.歡喜食甲飽	第二單元三位數的加減 4 【人權教育】	第二主題奇妙的種子 第一單元種子藏哪裡 6 【環境教育】 【生命教育】	壹、健康點點名 一.歡樂成長派 貳、運動好事多 七.休閒運動快樂行 ◎性別平等教育 ◎生涯規劃教育 ◎家庭教育 ◎安全教育	
5		第三課彩色王國 / 單元主題引導 6 【人權教育】	第二課姑婆來寮 1 【家庭教育】	2.歡喜食甲飽	第三單元平面圖形 4 【家庭教育】 【環境教育】	第二主題奇妙的種子 第一單元種子藏哪裡 6 【環境教育】 【生命教育】	壹、健康點點名 二.流感小尖兵 貳、運動好事多 七.休閒運動快樂行 ◎品德教育 ◎家庭教育 ◎安全教育	
6		第四課爸爸 6 【人權教育】	第二課姑婆來寮 1 【家庭教育】	2.歡喜食甲飽	第三單元平面圖形 4 【家庭教育】 【人權教育】	第二主題奇妙的種子 第二單元種子大發現 6 【環境教育】 【生命教育】	壹、健康點點名 二.流感小尖兵 貳、運動好事多 七.休閒運動快樂行 ◎品德教育 ◎家庭教育 ◎安全教育	
7		第四課爸爸 / 第五課我的家人 6 【人權教育】 【家庭教育】 【生涯規畫教育】	第二課姑婆來寮 1 【家庭教育】	2.歡喜食甲飽	第四單元年、月、日 4 【人權教育】	第二主題奇妙的種子 第二單元種子大發現 6 【環境教育】 【生命教育】	壹、健康點點名 二.流感小尖兵 貳、運動好事多 八.踢球樂 ◎品德教育	

週別	日期	領域學習課程-20 節/週						
		語文(7)			數學(4)	生活課程(6)	健康與體育(3)	
		國語文 (6)	本土語文 (1)				體育(2)	健康 (1)
			客語	閩語				
8		第五課我的家人 4 【家庭教育】 【生涯規畫教育】	第三課拼圖走去哪 1 【環境教育】 【家庭教育】	3.月娘變魔術	第四單元年、月、日 4 【人權教育】	第三主題磁鐵真好玩 第一單元磁鐵妙用多 6 【科技教育】	壹、健康點點名 二.流感小尖兵 貳、運動好事多 八.踢球樂 ◎品德教育	
9		第六課愛笑的大樹 6 【人權教育】	第三課拼圖走去哪 1 【環境教育】 【家庭教育】	3.月娘變魔術	第五單元乘法 4 【人權教育】	第三主題磁鐵真好玩 第二單元磁鐵找朋友 6 【科技教育】	壹、健康點點名 三.我家拒菸酒 貳、運動好事多 八.踢球樂 ◎人權教育 ◎品德教育	
10		第六課愛笑的大樹 / 單元主題引導 / 第七課月光河 4 【人權教育】	第三課拼圖走去哪 1 【環境教育】 【家庭教育】	3.月娘變魔術	第五單元乘法 4 【人權教育】	第三主題磁鐵真好玩 第三單元磁鐵小創客 6 【科技教育】	評量週 壹、健康點點名 三.我家拒菸酒 貳、運動好事多 八.踢球樂 ◎人權教育 ◎品德教育	
11		第七課月光河 6 【人權教育】	單元活動二 1 【多元文化教育】	4.西北雨	第六單元兩步驟應用問題 4 【生命教育】	第四主題有您真好 第一單元我和家人能溝通 6 【家庭教育】 【生命教育】 【品德教育】 【人權教育】	壹、健康點點名 三.我家拒菸酒 貳、運動好事多 九.我們都是好朋友 ◎人權教育 ◎品德教育	

週別	日期	領域學習課程-20 節/週						
		語文(7)			數學(4)	生活課程(6)	健康與體育(3)	
		國語文 (6)	本土語文 (1)				體育(2)	健康 (1)
			客語	閩語				
12		第七課月光河 / 第八課黃狗生蛋 6 【人權教育】 【生命教育】	第四課食夜 1 【家庭教育】	4.西北雨	第六單元兩步驟應用問題 4 【生命教育】	第四主題有您真好 第二單元感謝家人我愛您 6 【家庭教育】 【生命教育】	壹、健康點點名 三.我家拒菸酒 貳、運動好事多 九.我們都是好朋友 ◎人權教育 ◎品德教育	
13		第八課黃狗生蛋 / 第九課神筆馬良 6 【生命教育】 【人權教育】	第四課食夜 1 【家庭教育】	4.西北雨	第七單元公尺和公分 4 【人權教育】	第四主題有您真好 第二單元感謝家人我愛您 6 【家庭教育】 【品德教育】 【人權教育】	壹、健康點點名 四.愉快的聚會 貳、運動好事多 九.我們都是好朋友 ◎性別平等教育	
14		第九課神筆馬良 / 單元主題引導 6 【人權教育】	第四課食夜 1 【家庭教育】	4.西北雨	第七單元公尺和公分 4 【人權教育】	第五主題彩色的世界 第一單元色彩大發現 6 【環境教育】 【戶外教育】	壹、健康點點名 四.愉快的聚會 貳、運動好事多 十.跑的遊戲 ◎性別平等教育	
15		第十課快樂的探險家 6 【生涯規畫教育】	第五課食冰 1 【家庭教育】 【品德教育】	5.騎鐵馬	第八單元分類與立體形體 4 【環境教育】 【人權教育】	第五主題彩色的世界 第一單元色彩大發現 6 【環境教育】 【戶外教育】	壹、健康點點名 四.愉快的聚會 貳、運動好事多 十.跑的遊戲 ◎性別平等教育	

週別	日期	領域學習課程-20 節/週						
		語文(7)			數學(4)	生活課程(6)	健康與體育(3)	
		國語文(6)	本土語文(1)				體育(2)	健康(1)
			客語	閩語				
16		第十課快樂的探險家 / 第十一課小讀者樂園 6 【生涯規畫教育】 【閱讀素養教育】	第五課食冰 1 【家庭教育】 【品德教育】	5.騎鐵馬	第八單元分類與立體形體 4 【環境教育】 【人權教育】	第五主題彩色的世界 第二單元色彩會說話 6 【環境教育】 【戶外教育】	壹、健康點點名 四.愉快的聚會 貳、運動好事多 十.跑的遊戲 ◎性別平等教育	
17		第十一課小讀者樂園 / 第十二課巨人山 6 【閱讀素養教育】 【多元文化教育】	第五課食冰 1 【家庭教育】 【品德教育】	5.騎鐵馬	第九單元分分看 4 【家庭教育】	第五主題彩色的世界 第三單元色彩大集合 6 【環境教育】 【戶外教育】	壹、健康點點名 五.食品安全我最行 貳、運動好事多 十.跑的遊戲 ◎家庭教育	
18		第十二課巨人山 5 【多元文化教育】 【環境教育】	單元活動三 1 【環境教育】	5.騎鐵馬	第九單元分分看 4 【家庭教育】	第六主題我的成長故事 第一單元快樂的學習 6 【品德教育】 【生命教育】 【生涯規劃教育】	壹、健康點點名 五.食品安全我最行 貳、運動好事多 十一.浪花朵朵開 ◎家庭教育 ◎海洋教育 ◎安全教育	
19		第十二課巨人山 / 江奶奶的雜貨店 4 【多元文化教育】 【環境教育】	一張臺/碗公摺碗 1 【家庭教育】 【品德教育】 【生涯規劃教育】	雷公佻爍爍婆	第十單元分數 4 【多元文化教育】	第六主題我的成長故事 第二單元迎向三年級 6 【品德教育】 【生命教育】 【生涯規劃教育】	壹、健康點點名 五.食品安全我最行 貳、運動好事多 十一.浪花朵朵開 ◎家庭教育 ◎海洋教育 ◎安全教育	

週別	日期	領域學習課程-20 節/週						
		語文(7)			數學(4)	生活課程(6)	健康與體育(3)	
		國語文 (6)	本土語文 (1)				體育(2)	健康 (1)
			客語	閩語				
20		江奶奶的雜貨店 5 【環境教育】	搞麼个？／出任務 囉！ 1 【家庭教育】	雷公佻爍爍婆	第十單元分數 4 【多元文化教育】	第六主題我的成長故事 第二單元迎向三年級 6 【品德教育】 【生命教育】 【生涯規劃教育】	壹、健康點點名 五.食品安全我最行 貳、運動好事多 十一.浪花朵朵開 ◎家庭教育 ◎海洋教育 ◎安全教育	

桃園市新屋區笨港國民小學 112 學年度第一學期各領域教學進度總表【三年級】~~~十二年國教課程（三年級）

週別	日期	領域學習課程-25 節/週									
		語文(7)				數學(4)	社會(3)	自然科學(3)	綜合活動(2)	藝術(3)	健康與體育(3)
		國語文(5)	英語文(1)	本土語文(1)							
客語	閩語										
1		單元主題引導 / 第一課心的悄悄話 2 【生命教育】 【人權教育】	Phonics Fun ①	第一課掃把 摻奮斗 1 【環境教育】	1.食畫	一、10000 以內的數 1-1 認識 10000 以內的數 【環境教育】	第一單元我的家庭 第 1 課家庭的組成 3 【人權教育】 【家庭教育】 【多元文化教育】	【活動 1-1】校園大探索、【活動 1-2】植物的身體 3 【性別平等教育】 【環境教育】 【品德教育】 【閱讀素養教育】 【戶外教育】	一、當我們同在一起 1.認識你我他 ◎人權教育 ◎性別平等教育	向朋友說哈囉(1) 察「顏」觀「色」(1) 信任好朋友(1)	單元一 對抗惡視力 活動 1 眼睛視茫茫 【家庭教育】 單元五健康好體能 活動 1 樂跑健康打 【安全教育】
2		第一課心的悄悄話 5 【生命教育】 【人權教育】	Phonics Fun ②	第一課掃把 摻奮斗 1 【環境教育】	1.食畫	一、10000 以內的數 1-2 點數錢幣、1-3 比大小、練習園地 【家庭教育】	第一單元我的家庭 第 2 課親人的往來 3 【人權教育】 【家庭教育】 【品德教育】	【活動 2-1】植物的葉、【活動 2-2】植物的莖 3 【性別平等教育】 【環境教育】 【品德教育】 【閱讀素養教育】 【戶外教育】	一、當我們同在一起 1.認識你我他 ◎人權教育 ◎性別平等教育	向朋友說哈囉(1) 搭一座彩虹橋(1) 信任好朋友(1)	單元一 對抗惡視力 活動 1 眼睛視茫茫 【家庭教育】 單元五健康好體能 活動 1 樂跑健康打 【安全教育】

3		第二課妙故事 點點名 5 【生命教育】 【閱讀素養教育】	Topic 1 Theme Page/ Story Time	第一課掃把 摻奮斗 1 【環境教育】	1.食畫	二、角與形狀 2-1 認識角、2-2 角 的大小比較 【多元文化教育】	第一單元我的家庭 第 2 課親人的往來 3 【人權教育】 【家庭教育】 【品德教育】	【活動 2-2】植物的莖、【活動 2-3】植物的根 3 【性別平等教育】 【環境教育】 【品德教育】 【閱讀素養教育】 【戶外教育】	一、當我們同在 一起 2.共同的任務 ◎人權教育 ◎性別平等教育	向朋友說哈 囉(1) 色彩大拼盤(1) 信任好朋友(1)	單元一對抗惡視力 活動 2 護眼小專家 【家庭教育】 單元五健康好體能 活動 1 樂跑健康打 【安全教育】
4		第二課妙故事 點點名 / 第三課繞口令 村 6 【生命教育】 【閱讀素養教育】 【資訊教育】	Topic 1 Story Time	單元活動一 1 【戶外教育】 【安全教育】	1.食畫	二、角與形狀 2-3 認識直角、2-4 正方形與長方形 【科技教育】	第二單元家庭與倫理 第 1 課家庭的功能 3 【人權教育】 【家庭教育】	【活動 2-3】植物的根、【活動 3-1】植物的花 3 【性別平等教育】 【環境教育】 【品德教育】 【閱讀素養教育】 【戶外教育】	一、當我們同在 一起 2.共同的任務 ◎人權教育 ◎性別平等教育	找朋友玩遊 戲(1) 送你一份禮 物(1) 觀察你我他(1)	單元一對抗惡視力 活動 2 護眼小專家 【家庭教育】 單元五健康好體能 活動 2 身體真奇妙 【安全教育】

5	第三課繞口令 村 / 學習地圖 一 / 單元主題 引導 4 【資訊教育】 【安全教育】	Topic 1 Lesson 1 – Theme Words, Pattern	第二課許願 1 【人權教 育】	2.下晡的點 心	三、10000 以內的 加減 3-1 10000 以內的加 法、3-2 10000 以內 的減法 【戶外教育】	第二單元家庭與 倫理 第 1 課家庭的功 能 3 【人權教育】 【家庭教育】	【活動 3-2】果 實和種子、【活 動 3-3】植物與 生活、【活動 1-1】物體受力 後的變化 3 【性別平等教 育】 【環境教育】 【品德教育】 【閱讀素養教 育】 【戶外教育】 【科技教育】 【生涯規劃教 育】	二、情緒觀測站 1.情緒大不同 ◎生命教育 ◎性別平等教育 ◎家庭教育	找朋友玩遊 戲(1) 我的天空(1) 觀察你我他(1)	單元一對抗惡視力 活動 2 護眼小專家 【家庭教育】 單元五健康好體能 活動 3 安全活動停 看聽 【生涯規劃教育】
6	單元主題引導 / 第四課小丑魚 和海葵 5	Topic 1 Lesson 1 – Practice, My Notes	第二課許願 1 【人權教 育】	2.下晡的點 心	三、10000 以內的 加減、遊戲中學數 學(一) 3-3 加與減、遊戲 中學數學(一) 【戶外教育】	第二單元家庭與 倫理 第 2 課家庭的倫 理 3 【人權教育】 【家庭教育】	【活動 1-1】物 體受力後的變 化、【活動 1- 2】怎麼表示力 的大小和方向 3 【性別平等教 育】 【科技教育】 【生涯規劃教 育】 【閱讀素養教 育】	二、情緒觀測站 1.情緒大不同 ◎生命教育 ◎性別平等教育 ◎家庭教育	找朋友玩遊 戲(1) 藝術家的天 空(1) 觀察你我他(1)	單元二安全小達人 活動 1 居家安全面 面觀 【安全教育】 單元六躍動活力秀 活動 1 支撐躍動 【安全教育】

7	第四課小丑魚和海葵 / 第五課飛舞的絲帶 3 【安全教育】 【生命教育】	Topic 1 Lesson 2 Theme Words, Pattern	第二課許願 1 【人權教育】	2.下晡的點心	四、乘法 4-1 二位數乘以一位數、4-2 三位數乘以一位數 【多元文化教育】	第二單元家庭與倫理 第 2 課家庭的倫理 3 【人權教育】 【家庭教育】	【活動 2-1】磁鐵好好玩、【活動 2-2】磁鐵的兩極 3 【性別平等教育】 【科技教育】 【生涯規劃教育】 【閱讀素養教育】	二、情緒觀測站 2.情緒轉個彎 ◎生命教育 ◎性別平等教育 ◎家庭教育	小小愛笛生 (1) 大樹的衣裳 (1) 觀察你我他(1)	單元二安全小達人 活動 1 居家安全面面觀 【安全教育】 單元六躍動活力秀 活動 1 支撐躍動 【安全教育】
8	第五課飛舞的絲帶 / 第六課小女生 5 【生命教育】	Topic 1 Lesson 2 Practice, Fun Facts	第三課你愛去哪寮？ 1 【性別平等教育】 【人權教育】	2.下晡的點心	四、乘法 4-2 三位數乘以一位數、4-3 讀一讀，算一算 【多元文化教育】	第三單元自治與安全 第 1 課班級的自治活動 3 【人權教育】 【品德教育】 【法治教育】	【活動 2-3】磁鐵的妙用、【活動 3-1】生活中不同的力 3 【性別平等教育】 【科技教育】 【生涯規劃教育】 【閱讀素養教育】	二、情緒觀測站 2.情緒轉個彎 ◎生命教育 ◎性別平等教育 ◎家庭教育	小小愛笛生 (1) 大樹的衣裳 (1) 不一樣的情緒 (1)	單元二安全小達人 活動 2 交通安全我最行 【安全教育】 單元六躍動活力秀 活動 2 你踢我防 【安全教育】
9	第六課小女生 5 【環境教育】	Review 1 Practice, Song	第三課你愛去哪寮？ 1 【性別平等教育】 【人權教育】	3.擔仔位	五、毫米與數線 5-1 認識毫米、5-2 長度的換算與比較 【科技教育】	第三單元自治與安全 第 2 課校園安全 3 【安全教育】 【人權教育】 【品德教育】 【法治教育】	【活動 3-1】生活中不同的力、【活動 3-2】傳動的力 3 【性別平等教育】 【科技教育】 【生涯規劃教育】 【閱讀素養教育】	三、自我的探索 1.興趣面面觀 ◎生涯規劃教育	小小愛笛生 (1) 生活中的紋路(1) 不一樣的情緒 (1)	單元二安全小達人 活動 2 交通安全我最行 【安全教育】 單元六躍動活力秀 活動 2 你踢我防 【安全教育】

10	第六課小女生 / 學習地圖二 4 【閱讀素養教育】 【環境教育】	複習 Phonics Fun ①② / Topic 1 / Review 1	第三課你愛去哪寮？ 1 【性別平等教育】 【人權教育】	3.擔仔位	五、毫米與數線 5-3 長度的加減、5-4 數線 【科技教育】	第三單元自治與安全 第 2 課校園安全 3 【安全教育】 【人權教育】 【品德教育】 【法治教育】	【活動 1-1】地球上的物質 3 【環境教育】 【科技教育】 【能源教育】 【安全教育】 【閱讀素養教育】 【戶外教育】	三、自我的探索 1.興趣面面觀 ◎生涯規劃教育	和動物一起玩(1) 畫出觸摸的感覺(1) 小小雕塑家(1)	單元二安全小達人 活動 3 戶外安全有妙招 【安全教育】 單元六躍動活力秀 活動 3 舞動活力 【安全教育】
11	丸子與我 / 單元主題引導 5 【閱讀素養教育】 【環境教育】	Phonics Fun ③	單元活動二 1 【能源教育】 【環境教育】	3.擔仔位	學習加油讚(一) 綜合與應用、探索 中學數學、看繪本 學數學 【閱讀素養教育】	第四單元學習與成長 第 1 課學習的方法 3 【人權教育】 【品德教育】 【生涯規劃教育】	【活動 1-2】空氣占有空間、 【活動 2-1】空氣流動形成風 3 【環境教育】 【科技教育】 【能源教育】 【安全教育】 【閱讀素養教育】 【戶外教育】	三、自我的探索 2.興趣分享會 ◎生涯規劃教育	和動物一起玩(1) 紋路質感印印看(1) 小小雕塑家(1)	單元三急救小尖兵 活動 1 傷口處理 DIY 【家庭教育】 【安全教育】 單元六躍動活力秀 活動 3 舞動活力 【安全教育】
12	第七課淡水小鎮 5 【戶外教育】	Phonics Fun ④	第四課去市場買菜 1 【性別平等教育】 【家庭教育】	3.擔仔位	六、除法 6-1 分裝與除、6-2 平分與除 【戶外教育】	第四單元學習與成長 第 1 課學習的方法 3 【人權教育】 【品德教育】 【生涯規劃教育】	【活動 2-1】空氣流動形成風、 【活動 2-2】空氣的壓縮、 【活動 2-3】好玩的空氣 3 【環境教育】 【科技教育】 【能源教育】 【安全教育】 【閱讀素養教育】 【戶外教育】	三、自我的探索 2.興趣分享會 ◎生涯規劃教育	和動物一起玩(1) 我的質感大怪獸(1) 小小雕塑家(1)	單元急救小尖兵 活動 1 傷口處理 DIY 【家庭教育】 【安全教育】 單元七運動合作樂 活動 1 拋準動動腦 【安全教育】

13	第七課淡水小鎮 / 第八課安平古堡參觀記 5 【戶外教育】	Topic 2 Theme Page / Story Time	第四課去市場買菜 1 【性別平等教育】 【家庭教育】	4. 咱的英雄	六、除法、遊戲中學數學(二) 6-3 除法與直式、遊戲中學數學(二) 【品德教育】	第四單元學習與成長 第 2 課多元的學習 3 【生涯規劃教育】 【戶外教育】	【活動 3-1】空氣的重要、【活動 3-2】空氣乾淨健康好 3 【環境教育】 【科技教育】 【能源教育】 【安全教育】 【閱讀素養教育】 【戶外教育】	四、安全的生活 1. 危險搜查隊 ◎人權教育 ◎環境教育	大自然的音樂家(1) 和土做朋友(1) 神奇攝影師(1)	單元三急救小尖兵 活動 1 傷口處理 DIY 【家庭教育】 【安全教育】 單元七運動合作樂 活動 1 拋準動動腦 【安全教育】
14	第八課安平古堡參觀記 / 第九課馬太鞍的巴拉告 5 【戶外教育】 【環境教育】 【原住民族教育】	Topic 2 Lesson 3 - Theme Words, Pattern	第四課去市場買菜 1 【性別平等教育】 【家庭教育】	4. 咱的英雄	七、公斤與公克 7-1 認識公斤、7-2 認識公克、7-3 幾公斤幾公克 【多元文化教育】	第四單元學習與成長 第 2 課多元的學習 3 【生涯規劃教育】 【戶外教育】	【活動 1-1】廚房中常用的材料 3 【環境教育】 【科技教育】 【能源教育】 【安全教育】 【閱讀素養教育】 【戶外教育】 【性別平等教育】 【法治教育】 【資訊教育】 【生涯規劃教育】	四、安全的生活 1. 危險搜查隊 ◎人權教育 ◎環境教育	大自然的音樂家(1) 土板大集合(1) 神奇攝影師(1)	單元三急救小尖兵 活動 1 傷口處理 DIY 【家庭教育】 【安全教育】 單元七運動合作樂 活動 1 拋準動動腦 【安全教育】
15	第九課馬太鞍的巴拉告 / 學習地圖三 5 【原住民族教育】 【環境教育】 【戶外教育】	Topic 2 Lesson 3 - Practice, My Notes	第五課過冬節 1 【家庭教育】 【多元文化教育】	4. 咱的英雄	七、公斤與公克 7-4 重量的換算與比較、7-5 重量的計算 【環境教育】	第五單元和諧的相處 第 1 課班級裡的人際關係 3 【人權教育】 【品德教育】 【法治教育】	【活動 1-2】調味品和粉末材料會溶解在水中嗎 3 【性別平等教育】 【科技教育】 【法治教育】	四、安全的生活 2. 居住好安心 ◎人權教育 ◎環境教育	大自然的音樂家(1) 魚形陶板(1) 神奇攝影師(1)	單元三急救小尖兵 活動 2 英勇救援隊 【家庭教育】 【安全教育】 單元七運動合作樂 活動 2 趣味排球 【安全教育】

								【資訊教育】 【安全教育】 【生涯規劃教育】 【閱讀素養教育】			
16		學習地圖三 / 第十課狐狸的故事 5 【環境教育】 【戶外教育】 【生命教育】	Topic 2 Lesson 4 - Theme Words, Pattern	第五課過冬節 1 【家庭教育】 【多元文化教育】	4. 咱的英雄	八、分數 8-1 幾分之幾、8-2 分數與1 【多元文化教育】	第五單元和諧的相處 第 1 課班級裡的人際關係 3 【人權教育】 【品德教育】 【法治教育】	【活動 1-3】溫度對溶解的影響 3 【性別平等教育】 【科技教育】 【法治教育】 【資訊教育】 【安全教育】 【生涯規劃教育】 【閱讀素養教育】	四、安全的生活 2. 居住好安心 ◎人權教育 ◎環境教育	小小愛笛生 (1) 杯子大變身 (1) 神奇攝影師(1)	單元四戰勝病魔王 活動 1 腸胃拉警報 【家庭教育】 單元七運動合作樂 活動 2 趣味排球 【安全教育】
17		第十課狐狸的故事 / 第十一課巨人的花園 5 【生命教育】	Christmas	第五課過冬節 1 【家庭教育】 【多元文化教育】	5. 去旅行	八、分數 8-3 分數的大小比較 【海洋教育】	第五單元和諧的相處 第 2 課平等與尊重 3 【性別平等教育】 【人權教育】 【品德教育】	【活動 2-1】廚房中材料的滋味 3 【性別平等教育】 【科技教育】 【法治教育】 【資訊教育】 【安全教育】 【生涯規劃教育】 【閱讀素養教育】	五、生活智慧王 1. 家事好幫手 ◎科技教育 ◎安全教育	熱鬧的運動會 (3)	單元四戰勝病魔王 活動 1 腸胃拉警報 【家庭教育】 單元七運動合作樂 活動 2 趣味排球 【安全教育】
18		第十一課巨人的花園 / 第十二課奇特的朋友	Topic 2 Lesson 4 - Practice, Fun Facts	單元活動三 1 【家庭教育】	5. 去旅行	九、列表與規律 9-1 生活中的表格、9-2 分類與製作表格	第六單元學校與我 第 1 課合作與競爭	【活動 2-2】顏色變變變 3 【性別平等教育】	五、生活智慧王 1. 家事好幫手 ◎科技教育 ◎安全教育	熱鬧的運動會 (3)	單元四戰勝病魔王 活動 2 眼睛生病了 【家庭教育】 單元八一起來打球

		5 【生命教育】 【生涯規畫教育】		【多元文化教育】		【戶外教育】 【環境教育】	3 【品德教育】	育】 【科技教育】 【法治教育】 【資訊教育】 【安全教育】 【生涯規劃教育】 【閱讀素養教育】			活動1 傳球達陣 【安全教育】
19		第十二課奇特的朋友 4 【生涯規畫教育】	Review 2 Practice, Song	羊咩咩 1 【家庭教育】 【多元文化教育】	5.去旅行	九、列表與規律 9-3 圖案的規律、9-4 數形的規律 【科技教育】	第六單元學校與我 第1課合作與競爭 3 【品德教育】	【活動3-1】讓我來辨認 3 【性別平等教育】 【科技教育】 【法治教育】 【資訊教育】 【安全教育】 【生涯規劃教育】 【閱讀素養教育】	五、生活智慧王 2.巧手妙趣多 ◎科技教育 ◎安全教育	熱鬧的運動會 (3)	單元四戰勝病魔王 活動2 眼睛生病了 【家庭教育】 單元八一起來打球 活動2 傳球搬運工 【安全教育】
20		第十二課奇特的朋友 / 學習地圖四 4 【生涯規畫教育】 【戶外教育】	複習 Phonics Fun ①②③④ / Topic 2 / Review 2	搞麼个？ 1	5.去旅行	學習加油讚(二) 綜合與應用、探索 中學數學、看繪本 學數學 【閱讀素養教育】 【原住民族教育】	第六單元學校與我 第2課學校是個小社會 3 【品德教育】 【法治教育】 【戶外教育】	【活動3-1】讓我來辨認 3 【性別平等教育】 【科技教育】 【法治教育】 【資訊教育】 【安全教育】 【生涯規劃教育】 【閱讀素養教育】	五、生活智慧王 2.巧手妙趣多 ◎科技教育 ◎安全教育	熱鬧的運動會(1) 大家一起來加油(2)	單元四戰勝病魔王 活動3 流感不要來 【家庭教育】 單元八一起來打球 活動3 傳球高射砲 【安全教育】
21		拜訪火燒島	期末複習 /	出任務囉！	5.去旅行	數學園地	主題探究與實作	【科學閱讀】	五、生活智慧王	大家一起來加油(3)	單元四戰勝病魔王

		4 【閱讀素養教育】 【海洋教育】	成果發表會	1		生活中的毫米、一樣不一樣 【環境教育】	單元 讓班級更美好 3 【品德教育】	3 【閱讀素養教育】	2.巧手妙趣多 ◎科技教育 ◎安全教育		活動3 流感不要來 【家庭教育】 單元八一起來打球 活動4 打擊高手 【安全教育】
--	--	-------------------------	-------	---	--	------------------------	-----------------------------	---------------	---------------------------	--	---

桃園市新屋區笨港國民小學 112 學年度第二學期各領域教學進度總表【三年級】~~~十二年國教課程（三年級）

週別	日期	領域學習課程-25 節/週									
		語文(7)				數學(3)	社會(3)	自然科學(3)	藝術 (3)	健康與體育(3)	綜合活動(2)
		國語文(5)	英語文(1)	本土語文(1)							
客語	閩語										
1		單元主題引導 / 第一課 許願 3 【生命教育】	Phonics Fun ①	第一課自行車 1 【戶外教育】	1. 運動會	一、除法 1-1 二位數除以一位數 【原住民族教育】	第一單元我們居住的地方 第 1 課認識居住的地方 3 【家庭教育】	【活動 1-1】觀察蔬菜、【活動 1-2】種菜前的準備 3 【品德教育】 【環境教育】 【科技教育】 【資訊教育】 【閱讀素養】	美麗的春天(1) 我是修復大師(1) 跟著音樂動一動(1)	單元一成長時光機 活動 1 我從哪裡來 【生命教育】 單元五運動補給站 活動 1 我是飛毛腿 【安全教育】	一、溝通學問大 1.溝通有訣竅 ◎性別平等教育 ◎人權教育
2		第一課許願 / 第二課下雨的時候 5 【生命教育】 【戶外教育】 【環境教育】	Phonics Fun ②	第一課自行車 1 【戶外教育】	1. 運動會	一、除法 1-2 三位數除以一位數、練習園地 【原住民族教育】	第一單元我們居住的地方 第 2 課居住地方的生活 3 【人權教育】 【家庭教育】 【生命教育】 【生涯規劃教育】	【活動 1-2】種菜前的準備、【活動 1-3】動手種菜 GO 3 【品德教育】 【環境教育】 【科技教育】 【閱讀素養】 【戶外教育】	美麗的春天(1) 畫筆大集合(1) 跟著音樂動一動(1)	單元一成長時光機 活動 1 我從哪裡來 【生命教育】 單元五運動補給站 活動 1 我是飛毛腿 【安全教育】	一、溝通學問大 1.溝通有訣竅 ◎性別平等教育 ◎人權教育
3		第二課下雨的時候 4	Topic 1 New Friends Theme	第一課自行車 1 【家庭教育】	1. 運動會	二、公升與毫升 2-1 認識毫升、2-2 認識公升	第二單元居住地方的風貌 第 1 課地方的場	【活動 2-1】種子發芽了、【活動 2-2】解決蔬菜成	美麗的春天(1) 多變的線條(1) 我的身體會說話(1)	單元一成長時光機 活動 2 成長的	一、溝通學問大 2.道歉有誠意 ◎性別平等教育

		【戶外教育】	Page/ Story Time			【科技教育】	所、設施 3 【環境教育】 【科技教育】 【資訊教育】	長的問題 3 【品德教育】 【環境教育】 【科技教育】 【戶外教育】		奧妙 【生命教育】 單元五運動補給站 活動 2 同心協力 【安全教育】	◎人權教育
4		第二課下雨的時候 / 第三課遇見美如奶奶 5 【戶外教育】 【環境教育】 【生命教育】 【生涯規畫教育】	Topic 1 New Friends Story Time	第二課行路愛細義 1 【安全教育】	1. 運動會	二、公升與毫升 2-3 容量的換算與比較、2-4 容量的計算、練習園地 【家庭教育】	第二單元居住地方的風貌 第 1 課地方的場所、設施 3 【環境教育】 【科技教育】 【資訊教育】	【活動 2-2】解決蔬菜成長的問題 3 【品德教育】 【環境教育】 【科技教育】 【生命教育】 【戶外教育】	大家來唱(1) 線條的感覺(1) 我的身體會說話(1)	單元一成長時光機 活動 3 一生的變化 【生命教育】 【家庭教育】 單元五運動補給站 活動 2 同心協力 【安全教育】	一、溝通學問大 2.道歉有誠意 ◎性別平等教育 ◎人權教育
5		第三課遇見美如奶奶 / 學習地圖一 5 【生命教育】 【生涯規畫教育】 【戶外教育】	Topic 1 New Friends Lesson 1 - Theme Words, Pattern	第二課行路愛細義 1 【法治教育】	2. 露營	三、分數與加減 3-1 4 個是、3-2 分數的大小比較 【家庭教育】	第二單元居住地方的風貌 第 2 課地方的居民活動 3 【人權教育】 【原住民族教育】 【多元文化教育】	【活動 3-1】採收蔬菜、【活動 3-2】蔬菜的一生、【活動 1-1】物質的變化 3 【品德教育】 【環境教育】 【科技教育】 【生命教育】 【閱讀素養】	大家來唱(1) 線條扭一扭(1) 我的身體會說話(1)	單元一成長時光機 活動 3 一生的變化 【生命教育】 【家庭教育】 單元五運動補給站 活動 3 繩的力量 【安全教育】	二、創意生活家 1.生活創意大集合 ◎人權教育 ◎性別平等教育
6		單元主題引導 / 第四課工匠之祖 5	Topic 1 New Friends Lesson 1 - Practice, My	第二課行路愛細義 1 【安全教育】	2. 露營	三、分數與加減、遊戲中學數學(一) 3-3 同分母分數的	第二單元居住地方的風貌 第 2 課地方的居民活動	【活動 1-1】物質的變化、【活動 2-1】溫度上升了 3	大家來唱(1) 髮型設計大賽(1) 我的身體會說話(1)	單元二健康滿點 活動 1 腸胃舒服沒煩惱	二、創意生活家 1.生活創意大集合 2.問題解決有妙招 ◎人權教育

		【環境教育】 【生涯規畫教育】	Notes			加減、練習園地、遊戲中學數學(一) 【品德教育】	3 【人權教育】 【原住民族教育】 【多元文化教育】	【海洋教育】 【科技教育】 【生涯規劃教育】 【閱讀素養】		【家庭教育】 單元五運動補給站 活動 4 社區運動資源 【家庭教育】	◎性別平等教育
7		第四課工匠之祖 / 第五課學田鼠開路 5 【環境教育】 【生涯規畫教育】	Topic 1 New Friends Lesson 2 – Theme Words, Pattern	單元活動一 1 【戶外教育】	2. 露營	四、圓 4-1 認識圓、4-2 使用圓規 【科技教育】	第三單元消費與生活 第 1 課人人有消費 3 【科技教育】	【活動 2-1】溫度上升了 3 【海洋教育】 【科技教育】 【生涯規劃教育】 【閱讀素養】	小小愛笛生(1) 雨中風景(1) 物品猜一猜(1)	單元二健康滿點 活動 1 腸胃舒服沒煩惱 【家庭教育】 單元六歡樂運動會 活動 1 迎接運動會 【法治教育】 【閱讀素養教育】	二、創意生活家 2.問題解決有妙招 ◎人權教育 ◎性別平等教育
8		第五課學田鼠開路 / 第六課神奇密碼 4 【環境教育】 【資訊教育】 【科技教育】	Topic 1 New Friends Lesson 2 – Practice, Fun Facts	第三課運動會 1 【安全教育】	2. 露營	五、兩步驟應用問題 5-1 加減與除法兩步驟問題 【多元文化教育】 【家庭教育】	第三單元消費與生活 第 2 課聰明的消費 3 【生命教育】	【活動 2-2】溫度下降了 3 【海洋教育】 【科技教育】 【生涯規劃教育】 【閱讀素養】	小小愛笛生(1) 編織的巨人(1) 物品猜一猜(1)	單元二健康滿點 活動 1 腸胃舒服沒煩惱 【家庭教育】 單元六歡樂運動會 活動 2 前滾翻 【品德教育】	二、創意生活家 2.問題解決有妙招 ◎人權教育 ◎性別平等教育
9		第六課神奇密碼 5 【資訊教育】 【科技教育】	Review 1 Practice, Song, Phonics Fun	第三課運動會 1 【安全教育】	3. 緊緊緊	五、兩步驟應用問題 5-2 乘法兩步驟問題、練習園地 【家庭教育】	第三單元消費與生活 第 2 課聰明的消費 3 【生命教育】	【活動 2-2】溫度下降了、【活動 3-1】水的三態變化 and 應用 3 【環境教育】 【海洋教育】	美妙的樂音(1) 形狀躲貓貓(1) 喜怒哀懼四重奏(1)	單元二健康滿點 活動 2 健康好厝邊 【資訊教育】 單元六歡樂運動會	三、快樂小志工 1.散播助人種子 ◎人權教育 ◎環境教育 ◎生涯規劃教育 ◎戶外教育

								【科技教育】 【生涯規劃教育】 【閱讀素養】		活動2 前滾翻 【安全教育】	
10	學習地圖二 / 蘋果甜蜜蜜 5 【環境教育】 【閱讀素養教育】 【人權教育】 【多元文化教育】	複習 Phonics Fun 1 New Friends / Review 1	第三課運動會 1 【品德教育】	3. 緊緊緊	學習加油讚 (一) 綜合與應用、探索中學數學、看繪本學數學 【閱讀素養教育】	第四單元消費與選擇 第1課消費停看聽 3	【活動3-2】溫度改變對物質的影響 3 【環境教育】 【海洋教育】 【科技教育】 【安全教育】 【生涯規劃教育】 【閱讀素養】	美妙的樂音(1) 三角形拼排趣(1) 喜怒哀懼四重奏(1)	單元二健康滿點 活動2 健康好厝邊 【資訊教育】 單元六歡樂運動會 活動3 海洋之舞 【安全教育】	三、快樂小志工 1. 散播助人種子 ◎人權教育 ◎環境教育 ◎生涯規劃教育 ◎戶外教育	
11	蘋果甜蜜蜜 / 單元主題引導 / 第七課油桐花·五月雪 5 【閱讀素養教育】 【人權教育】 【多元文化教育】 【環境教育】	Phonics Fun 3	第四課踢毽仔 1 【人權教育】 【安全教育】	3. 緊緊緊	六、一位小數 6-1 認識一位小數、6-2 小數的大小比較 【安全教育】	第四單元消費與選擇 第1課消費停看聽 3	【活動1-1】你看過哪些動物、 【活動1-2】動物的身體構造 3 【環境教育】 【品德教育】 【安全教育】 【閱讀素養】 【戶外教育】	美妙的樂音(1) 圓舞曲(1) 喜怒哀懼四重奏(1)	單元三驚險一瞬間 活動1 火災真可怕 【防災教育】 單元六歡樂運動會 活動3 海洋之舞 【品德教育】	三、快樂小志工 2. 校園服務開麥拉 ◎人權教育 ◎環境教育 ◎生涯規劃教育 ◎戶外教育	
12	第七課油桐花·五月雪 / 第八課大自然的美術館 5	Phonics Fun 4	第四課踢毽仔 1 【人權教育】 【安全教育】	3. 緊緊緊	六、一位小數 6-3 小數的加減、練習園地、遊戲 中學數學(二) 【品德教育】	第四單元消費與選擇 第2課消費改變生活 3 【環境教育】	【活動1-3】動物的身體構造與功能、 【活動2-1】動物在哪裡生活 3 【環境教育】	感恩的季節(1) 方塊舞(1) 喜怒哀懼四重奏(1)	單元三驚險一瞬間 活動1 火災真可怕 【防災教育】 單元七一起來	三、快樂小志工 2. 校園服務開麥拉 ◎人權教育 ◎環境教育 ◎生涯規劃教育 ◎戶外教育	

		【環境教育】 【海洋教育】						【科技教育】 【品德教育】 【安全教育】 【戶外教育】		PLAY 活動 1 足下傳球真功夫 【品德教育】	
13		第八課大自然的藝術館 5 【海洋教育】	Culture Festivals & Mother's Day	第四課踢毽仔 1 【人權教育】 【安全教育】	4. 好佳哉	七、時間 7-1 1 日是 24 小時、 7-2 1 小時是 60 分鐘 【安全教育】	第四單元消費與選擇 第 2 課消費改變生活 3 【環境教育】	【活動 2-2】動物生長需要食物、 【活動 2-3】動物如何察覺生活環境的改變 3 【科技教育】 【安全教育】 【戶外教育】	感恩的季節(1) 反反覆覆創造美(1) 喜怒哀懼四重奏(1)	單元三驚險一瞬間 活動 2 防火大作戰 【防災教育】 單元七一起來 PLAY 活動 2 射門大進擊 【品德教育】	四、地球守衛隊 1.環境問題知多少 ◎環境教育 ◎能源教育
14		第九課臺灣的山椒魚 5 【環境教育】	Topic 2 We Can Help Theme Page / Story Time	單元活動二 1 【人權教育】 【生涯規劃教育】	4. 好佳哉	七、時間 7-3 1 分鐘是 60 秒、7-4 時間的計算、練習園地 【多元文化教育】	第五單元家鄉的地名 第 1 課地名的由來 3 【海洋教育】 【原住民族教育】 【閱讀素養教育】	【活動 2-3】動物如何察覺生活環境的改變、【活動 3-1】動物如何保護自己、【活動 3-2】愛護動物小尖兵 3 【環境教育】 【科技教育】 【品德教育】 【生命教育】 【閱讀素養】 【戶外教育】	感恩的季節(1) 蓋印我的房子(1) 喜怒哀懼四重奏(1)	單元三驚險一瞬間 活動 2 防火大作戰 【防災教育】 單元七一起來 PLAY 活動 3 桌球乒乓碰 【品德教育】	四、地球守衛隊 1.環境問題知多少 2.環保小推手 ◎環境教育 ◎能源教育
15		第九課臺灣的山椒魚 / 學習地圖三 / 單元主題引導 5 【環境教育】	Topic 2 We Can Help Lesson 3 - Theme Words, Pattern	第五課鬧熱過五月節 1 【多元文化教育】	4. 好佳哉	八、乘與除 8-1 乘除關係 【環境教育】	第五單元家鄉的地名 第 1 課地名的由來 3 【海洋教育】 【原住民族教育】	【活動 1-1】今天天氣如何、【活動 1-2】天氣和生活連結、【活動 2-1】氣溫的測量 3 【環境教育】	小小愛笛生(1) 如影隨形(1) 喜怒哀懼四重奏(1)	單元三驚險一瞬間 活動 2 防火大作戰 【防災教育】 單元七一起來 PLAY 活動 3 桌球乒	四、地球守衛隊 2.環保小推手 ◎環境教育 ◎能源教育

							【閱讀素養教育】			乒碰 【品德教育】	
16	第十課漁夫和金魚 5 【生命教育】	Topic 2 We Can Help Lesson 3 – Practice, My Notes	第五課鬧熱過五月節 1 【多元文化教育】	4. 好佳哉	八、乘與除 8-2 乘與除的應用、練習園地 【戶外教育】	第五單元家鄉的地名 第 2 課探索家鄉地名 3 【科技教育】 【原住民族教育】 【閱讀素養教育】	【活動 2-1】氣溫的測量、【活動 2-2】雲量和雨量的觀測 3 【環境教育】 【科技教育】 【閱讀素養】	小小愛笛生(1) 翻轉形狀(1) 喜怒哀懼四重奏(1)	單元四垃圾變少了 活動 1 垃圾大麻煩 【環境教育】 單元七一起來 PLAY 活動 4 你丟我閃 【品德教育】	四、地球守衛隊 2.環保小推手 ◎環境教育 ◎能源教育	
17	第十課漁夫和金魚 / 第十一課聰明的鼠鹿 5 【生命教育】 【安全教育】	Topic 2 We Can Help Lesson 4 – Theme Words, Pattern	第五課鬧熱過五月節 1 【多元文化教育】	5. 時間走傷緊	九、面積 9-1 認識平方公分、9-2 用平方公分板算面積 【科技教育】	第六單元家鄉的故事 第 1 課家鄉的老故事 3 【原住民族教育】 【品德教育】 【閱讀素養教育】	【活動 2-2】雲量和雨量的觀測、【活動 2-3】風向和風力的觀測 3 【環境教育】 【科技教育】 【閱讀素養】 【戶外教育】	動物模仿秀(3)	單元四垃圾變少了 活動 1 垃圾大麻煩 【環境教育】 單元七一起來 PLAY 活動 4 你丟我閃 【品德教育】	五、文化旅行趣 1.生活文化快樂 GO ◎人權教育 ◎性別平等教育 ◎多元文化教育	
18	第十一課聰明的鼠鹿 / 第十二課還要跌幾次 5 【安全教育】 【生命教育】 【人權教育】	Topic 2 We Can Help Lesson 4 – Practice, Fun Facts	單元活動三 1 【多元文化教育】	5. 時間走傷緊	九、面積 9-3 數格子算面積、練習園地 【科技教育】	第六單元家鄉的故事 第 1 課家鄉的老故事 3 【原住民族教育】 【品德教育】 【閱讀素養教育】	【活動 2-3】風向和風力的觀測、【活動 2-4】我是天氣小主播、【活動 3-1】天氣預報 3 【環境教育】 【品德教育】 【資訊教育】 【性別平等教育】 【科技教育】	動物模仿秀(1) 動物探索頻道(2)	單元四垃圾變少了 活動 2 垃圾分類小達人 【環境教育】 單元八水中悠游 活動 1 海中浮潛真有趣、活動 2 泳池安全擺第一 【海洋教育】	五、文化旅行趣 1.生活文化快樂 GO ◎人權教育 ◎性別平等教育 ◎多元文化教育	
19	第十二課還	Review 2 We	搖搖雜雜	5. 時間走	學習加油讚	第六單元家鄉的	【活動 3-1】天氣	臺灣動物大集合	單元四垃圾變	五、文化旅行趣	

		要跌幾次 / 學習地圖四 5 【生命教育】 【人權教育】	Can Help Practice, Song, Phonics Fun	1 【品德教育】	傷緊	(二) 綜合與應用、探索中學數學、看繪本學數學 【閱讀素養教育】 【防災教育】 【環境教育】	故事 第 2 課家鄉故事新發現 3 【多元文化教育】	預報、【活動 3-2】 四季的天氣 3 【資訊教育】 【性別平等教育】 【科技教育】 【閱讀素養】 【國際教育】	(3)	少了 活動 2 垃圾分類小達人 【環境教育】 單元八水中悠游 活動 3 雙腳打水我最行 【安全教育】	2.文化之美 ◎人權教育 ◎性別平等教育 ◎多元文化教育
20		學習地圖四 / 故宮珍玩 5 【閱讀素養教育】	Phonics Fun ① ~ ④ / Topic 2 We Can Help / Review 2	搞麼个? / 出任務囉! 1 【家庭教育】	5. 時間走傷緊	數學園地 圓形建築物、咯擦剪一刀 【國際教育】	主題探究與實作家鄉特派員 3 【環境教育】 【品德教育】	【科學閱讀】 3 【閱讀素養】	臺灣動物大集合 (3)	單元四垃圾變少了 活動 2 垃圾分類小達人 【環境教育】 單元八水中悠游 活動 3 雙腳打水我最行 【安全教育】	五、文化旅行趣 2.文化之美 ◎人權教育 ◎性別平等教育 ◎多元文化教育

桃園市新屋區笨港國民小學 112 學年度第一學期各領域教學進度總表【四年級】~~~十二年國教課程（四年級）

	語文(7)				數學 (4)	社會(3)	自然科學(3)	綜合活動 (2)	藝術 (3)	健康與體育(3)	
	國語文(5)	英語文 (1)	本土語文(1)							體育 2	健康 1
			客語	閩語							
1	單元主題引導 / 第一課水陸小高手 3 【生涯規畫教育】 【環境教育】	Phonics ①	第一課蹶山 1 【環境教育】 【戶外教育】	1.好日	一、一億以內的數 1-1 十萬以內的數、1-2 一億以內的數 【國際教育】 【家庭教育】	第一單元家鄉的環境 第 1 課家鄉在哪裡 3 【科技教育】	【活動 1-1】地表環境有什麼、【活動 1-2】地表物質大不同 3 【性別平等教育】 【環境教育】 【科技教育】 【安全教育】 【防災教育】 【閱讀素養教育】 【戶外教育】	單元一團隊勳章 活動 1 任務新安排 2 【人權教育】	迎向陽光(1) 水彩用具擺一擺(1) 聲音好好玩(1)	壹、健康元氣站 一.戶外教學安全行 貳、揪團來運動 五.跳躍精靈 ◎戶外教育 ◎安全教育 ◎品德教育	
2	第一課水陸小高手 / 第二課下課以後 5 【生涯規畫教育】 【環境教育】 【人權教育】 【海洋教育】	Phonics ②	第一課蹶山 1 【環境教育】 【戶外教育】	1.好日	一、一億以內的數 1-3 大數的大小比較與加減、練習園地(一) 【國際教育】 【家庭教育】	第一單元家鄉的環境 第 1 課家鄉在哪裡 3 【科技教育】	【活動 1-2】地表物質大不同、【活動 2-1】變動的大地 3 【性別平等教育】 【環境教育】 【科技教育】 【安全教育】 【防災教育】 【閱讀素養教育】 【戶外教育】	單元一團隊勳章 活動 1 任務新安排 2 【人權教育】	迎向陽光(1) 濃淡不同的顏色(1) 聲音好好玩(1)	壹、健康元氣站 一.戶外教學安全行 貳、揪團來運動 五.跳躍精靈 ◎戶外教育 ◎安全教育 ◎品德教育	

3	第二課下課以後 5 【人權教育】 【海洋教育】	Theme Page / Story Time	第一課蹶山 1 【環境教育】 【戶外教育】	1.好日	二、乘法 2-1 乘以一、二位數、2-2 乘以三位數 【戶外教育】 【家庭教育】	第一單元家鄉的環境 第2課家鄉的地形 3 【環境教育】	【活動 2-1】變動的大地、【活動 2-2】人類對大地的影響 3 【性別平等教育】 【環境教育】 【科技教育】 【安全教育】 【防災教育】 【閱讀素養教育】 【戶外教育】	單元一團隊勳章 活動 2 團隊的規範 2 【法治教育】	迎向陽光(1) 色彩魔術秀(1) 聲音好好玩(1)	壹、健康元氣站 一.戶外教學安全行 貳、揪團來運動 五.跳躍精靈 六.健康體適能 ◎戶外教育 ◎安全教育 ◎品德教育
4	第三課我的籃球夢 6 【戶外教育】 【生涯規畫教育】	Story Time	單元活動一 1 【戶外教育】	1.好日	二、乘法 2-3 乘法算式的規律、練習園地(二) 【戶外教育】 【家庭教育】	第一單元家鄉的環境 第2課家鄉的地形 3 【環境教育】	【活動 2-2】人類對大地的影響/【活動 3-1】地震了 3 【性別平等教育】 【環境教育】 【科技教育】 【安全教育】 【防災教育】 【閱讀素養教育】 【戶外教育】	單元一團隊勳章 活動 2 團隊的規範 2 【法治教育】	繽紛世界(1) 神奇調色師(1) 聲音好好玩(1)	壹、健康元氣站 一.戶外教學安全行 貳、揪團來運動 六.健康體適能 ◎戶外教育 ◎安全教育

5	學習地圖一 / 單元 主題引導 4 【人權教育】 【生涯規畫教育】	Lesson 1 – Theme Words, Pattern	第二課幸福 個味緒(道) 1 【家庭教育】 【品德教育】	2.辦桌	三、角度 3-1 認識量角器、3- 2 測量與畫角 【環境教育】 【科技教育】	第一單元家鄉 的環境 第 3 課氣候、 水資源與生活 3 【環境教育】 【海洋教育】	【活動 3-2】地震防災 準備、【活動 1-1】認 識生物生存的環境 3 【性別平等教育】 【人權教育】 【環境教育】 【海洋教育】 【科技教育】 【品德教育】 【生命教育】 【資訊教育】 【安全教育】 【防災教育】 【生涯規劃教育】 【閱讀素養教育】 【戶外教育】	單元一團 隊勳章 活動 2 團 隊的規範 2 【法治教 育】	繽紛世界(1) 色彩尋寶趣(1) 肢體創意秀(1)	壹、健康元氣站 一.戶外教學安全行 貳、揪團來運動 六.健康體適能 ◎戶外教育 ◎安全教育
6	第四課永遠的馬借 5 【生命教育】 【人權教育】	Lesson 1 – Practice, My Notes	第二課幸福 個味緒(道) 1 【家庭教育】 【品德教育】	2.辦桌	三、角度 3-3 旋轉角、3-4 角 度的計算、練習圖 地(三)、 遊戲中學數學 (一) 【環境教育】 【科技教育】	第一單元家鄉 的環境 第 3 課氣候、 水資源與生活 3 【環境教育】 【海洋教育】	【活動 1-1】認識生物 生存的環境、【活動 1- 2】拜訪水域環境 3 【性別平等教育】 【人權教育】 【環境教育】 【海洋教育】 【科技教育】 【品德教育】 【生命教育】 【資訊教育】 【安全教育】 【防災教育】 【生涯規劃教育】 【閱讀素養教育】 【戶外教育】	單元一團 隊勳章 活動 3 愛 班與合作 2 【品德教 育】 【生涯規 畫教育】	繽紛世界(1) 生活中的對比 色(1) 肢體創意秀(1)	壹、健康元氣站 二.遠離菸酒檳 貳、揪團來運動 六.健康體適能 七.舞力四射 ◎人權教育 ◎品德教育 ◎安全教育

7	第四課永遠的馬借 / 第五課假如給我三天光明 3 【生命教育】 【人權教育】	Lesson 2 – Theme Words, Pattern	第二課幸福個味緒(道) 1 【家庭教育】 【品德教育】	2.辦桌	四、除法 4-1 除以一位數、4-2 除以二位數 【戶外教育】 【家庭教育】	第二單元家鄉的生活 第1課傳統住屋與生活 3 【桃園市在地化——品桃園】 【多元文化教育】 【原住民族教育】	【活動 2-1】認識水生植物 3 【性別平等教育】 【人權教育】 【環境教育】 【海洋教育】 【科技教育】 【品德教育】 【生命教育】 【資訊教育】 【安全教育】 【防災教育】 【生涯規劃教育】 【閱讀素養教育】 【戶外教育】	單元一團隊勳章 活動 3 愛班與合作 2 【品德教育】 【生涯規畫教育】	小小愛笛生(1) 我的魔力鞋(1) 肢體創意秀(1)	壹、健康元氣站 二.遠離菸酒檳 貳、揪團來運動 七.舞力四射 ◎人權教育 ◎品德教育
8	第五課假如給我三天光明 / 第六課攀登生命的高峰 5 【生命教育】 【人權教育】 【環境教育】	Lesson 2 – Practice, Fun Facts	第三課姐婆個菜園 1 【家庭教育】 【戶外教育】	2.辦桌	四、除法 4-3 除以三位數、4-4 除法算式的規律、練習園地(四) 【戶外教育】 【家庭教育】	第二單元家鄉的生活 第1課傳統住屋與生活 3 【桃園市在地化——品桃園】 【多元文化教育】 【原住民族教育】	【活動 2-1】認識水生植物、【活動 2-2】認識水生動物 3 【性別平等教育】 【人權教育】 【環境教育】 【海洋教育】 【科技教育】 【品德教育】 【生命教育】 【資訊教育】 【安全教育】 【防災教育】 【生涯規劃教育】 【閱讀素養教育】 【戶外教育】	單元二攜手向前行 活動 1 同心協力 2	小小愛笛生(1) 形形色色的對比(1) 肢體創意秀(1)	壹、健康元氣站 二.遠離菸酒檳 貳、揪團來運動 七.舞力四射 ◎人權教育 ◎品德教育
9	第六課攀登生命的高峰 5	Practice Song / Phonics	第三課姐婆個菜園 1	3.青紅燈	五、公里 5-1 認識公里、5-2 長度的換算與比	第二單元家鄉的生活 第2課器物與	【活動 2-2】認識水生動物、【活動 3-1】環境提供豐富資源	單元二攜手向前行 活動 1 同	動物好朋友(1) 圖紋藝術家(1) 換個角度看世界(1)	壹、健康元氣站 二.遠離菸酒檳 貳、揪團來運動

		【生命教育】 【環境教育】	Fun Halloween /	【家庭教育】 【戶外教育】		較、5-3 長度的計 算、練習園地(五) 【戶外教育】 【科技教育】	生活 3 【環境教育】 【原住民族教 育】 【多元文化教 育】	3 【性別平等教育】 【人權教育】 【環境教育】 【海洋教育】 【科技教育】 【品德教育】 【生命教育】 【資訊教育】 【安全教育】 【防災教育】 【生涯規劃教育】 【閱讀素養教育】 【戶外教育】	心協力 2		八.我是小勇士 ◎人權教育 ◎品德教育
10		學習地圖二 / 種樹 的人 4 【生命教育】 【閱讀素養教育】 【環境教育】	Phonics ①② / Topic 1 / Review 1	第三課姐婆 个菜園 1 【家庭教育】 【戶外教 育】	3.青紅燈	學習加油讚（一） 綜合與應用、探索 中學數學、看繪本 學數學 【科技教育】 【閱讀素養教育】 【環境教育】	第二單元家鄉 的生活 第 2 課器物與 生活 3 【環境教育】 【原住民族教 育】 【多元文化教 育】	【活動 3-2】愛護水域 環境 3 【性別平等教育】 【人權教育】 【環境教育】 【海洋教育】 【科技教育】 【品德教育】 【生命教育】 【資訊教育】 【安全教育】 【防災教育】 【生涯規劃教育】 【閱讀素養教育】 【戶外教育】	單元二攜 手向前行 活動 1 同 心協力 2	動物好朋友(1) 百變的圖紋(1) 換個角度看世界 (1)	評量週 壹、健康元氣站 貳、遠離菸酒檳 八.我是小勇士 ◎人權教育 ◎品德教育
11		種樹的人 / 單元主 題引導 / 第七課美 味的一堂課 5 【閱讀素養教育】 【環境教育】	Phonics ③	單元活動二 1 【戶外教 育】	3.青紅燈	六、假分數與帶分 數 6-1 認識真分數、 假分數與帶分數、 6-2 假分數與帶分 數互換	第二單元家鄉 的生活 第 3 課信仰與 生活 3 【桃園市在地	【活動 1-1】聲音的產 生、【活動 1-2】聲音 的大小 3 【性別平等教育】 【科技教育】	單元二攜 手向前行 活動 2 友 愛同伴 2 【生命教	動物好朋友(1) 玩出新花樣(1) 神奇魔法師(1)	壹、健康元氣站 三.嗶嗶！別越界 貳、揪團來運動 八.我是小勇士 九.排球小子 ◎性別平等教育

		【多元文化教育】				【多元文化教育】 【家庭教育】	化——品桃 園 【多元文化教育】 【原住民族教育】	【安全教育】 【閱讀素養教育】	育】		◎生命教育 ◎品德教育
12		第七課美味的一堂課 5 【多元文化教育】	Phonics ④	3.青紅燈 第四課阿源伯个雜貨店 1 【家庭教育】 【品德教育】 【生涯規劃教育】	六、假分數與帶分數 6-3 分數的大小比較、6-4 認識分數數線、練習園地(六) 【多元文化教育】 【家庭教育】	第二單元家鄉的生活 第 3 課信仰與生活 3 【桃園市在地化——品桃園】 【多元文化教育】 【原住民族教育】	【活動 1-3】聲音的傳播、【活動 2-1】生活中的光 3 【性別平等教育】 【科技教育】 【安全教育】 【閱讀素養教育】	單元二攜手向前行 活動 3 合作無間 2 【品德教育】 【生涯規畫教育】	當我們同在一起(1) 發現新世界(1) 神奇魔法師(1)	壹、健康元氣站 三.嘩嘩！別越界 貳、揪團來運動 九.排球小子 ◎性別平等教育 ◎生命教育 ◎品德教育	
13		第八課建築界的長頸鹿 5 【戶外教育】 【國際教育】	Phonics ⑤	4.洗身軀 第四課阿源伯个雜貨店 1 【家庭教育】 【品德教育】 【生涯規劃教育】	七、三角形與全等 7-1 三角形的分類、7-2 畫三角形 【國際教育】 【科技教育】	第二單元家鄉的生活 第 4 課老街與生活 3 【桃園市在地化——品桃園】 【戶外教育】 【多元文化教育】	【活動 2-2】光如何行進、【活動 2-3】光的反射 3 【性別平等教育】 【科技教育】 【安全教育】 【閱讀素養教育】	單元二攜手向前行 活動 3 合作無間 2 【品德教育】 【生涯規畫教育】	當我們同在一起(1) 推理小神探(1) 神奇魔法師(1)	壹、健康元氣站 三.嘩嘩！別越界 貳、揪團來運動 九.排球小子 ◎性別平等教育 ◎生命教育 ◎品德教育	
14		第八課建築界的長頸鹿 / 第九課請到我的家鄉來 5	Theme Page / Story Time	4.洗身軀 第四課阿源伯个雜貨店 1 【家庭教	七、三角形與全等 7-3 認識全等、練習園地(七)、遊戲 中學數學（二）	第二單元家鄉的生活 第 4 課老街與生活	【活動 2-3】光的反射、【活動 3-1】聲光活動 3	單元三服務心體驗 活動 1 生活中的志	當我們同在一起(1) 昆蟲觀察員(1) 神奇魔法師(1)	壹、健康元氣站 三.嘩嘩！別越界 貳、揪團來運動 十.歡樂棒球	

		【戶外教育】 【國際教育】 【多元文化教育】		育】 【品德教育】 【生涯規劃教育】		【國際教育】 【科技教育】	3 【桃園市在地化——品桃園】 【戶外教育】 【多元文化教育】	【性別平等教育】 【科技教育】 【安全教育】 【閱讀素養教育】	工 2		◎性別平等教育 ◎生命教育
15		第九課請到我的家鄉來 / 學習地圖三 5 【國際教育】 【多元文化教育】 【環境教育】 【戶外教育】	Lesson 3 – Theme Words, Pattern	第五課壞銅壞鐵變成寶 1 【環境教育】	4.洗身軀	八、兩步驟問題與併式 8-1 加與減、8-2 乘除與加減 【多元文化教育】 【家庭教育】	第三單元家鄉的作息、節慶與節日 第 1 課生活的作息 3 【家庭教育】 【多元文化教育】 【原住民族教育】	【活動 3-2】生活中的聲與光、【活動 1-1】燈泡亮了 3 【性別平等教育】 【人權教育】 【科技教育】 【能源教育】 【安全教育】 【生涯規劃教育】 【閱讀素養教育】	單元三服務心體驗 活動 1 生活中的志 工 2	小小愛笛生(1) 分享的快樂(1) 神奇魔法師(1)	壹、健康元氣站 三.嗶嗶！別越界 貳、揪團來運動 十.歡樂棒球 ◎性別平等教育 ◎生命教育
16		單元主題引導 / 第十課奇幻旋律 5 【生命教育】 【閱讀素養教育】	Lesson 3 – Practice, My Notes	第五課壞銅壞鐵變成寶 1 【環境教育】	4.洗身軀	八、兩步驟問題與併式 8-3 乘與除、練習園地(八) 【多元文化教育】 【家庭教育】	第三單元家鄉的作息、節慶與節日 第 1 課生活的作息 3 【家庭教育】 【多元文化教育】 【原住民族教育】	【活動 1-2】電路與開關 3 【人權教育】 【科技教育】 【能源教育】 【安全教育】 【生涯規劃教育】 【閱讀素養教育】	單元三服務心體驗 活動 1 生活中的志 工 2	小小愛笛生(1) 分享的快樂(1) 劇場禮儀小尖兵(1)	壹、健康元氣站 四.我愛地球 貳、揪團來運動 十.歡樂棒球 十一.功夫小子養成班 ◎環境教育
17		第十課奇幻旋律 / 第十一課兔子先生等等我 5 【生命教育】 【閱讀素養教育】	Lesson 4 – Theme Words, Pattern	第五課壞銅壞鐵變成寶 1 【環境教育】	5.搨掃	九、二位小數 9-1 認識二位小數、9-2 認識百分位與小數化聚 【生涯規劃教育】 【家庭教育】	第三單元家鄉的作息、節慶與節日 第 2 課傳統的節慶 3	【活動 2-1】電池的串聯和並聯 3 【人權教育】 【科技教育】 【能源教育】	單元三服務心體驗 活動 2 齊心服務去 2 【生涯規	一起準備遊行 (3)	壹、健康元氣站 四.我愛地球 貳、揪團來運動 十一.功夫小子養成班 ◎環境教育

							【品德教育】 【多元文化教育】 【原住民族教育】	【安全教育】 【生涯規劃教育】 【閱讀素養教育】	畫教育】 【閱讀素養教育】 【戶外教育】		
18	第十一課兔子先生等等我 / 第十二課許願椅 4 【生命教育】 【閱讀素養教育】 【人權教育】	Lesson 4 - Practice, Fun Facts	單元活動三 1	5. 搨掃	九、二位小數 9-3 長度與小數、9-4 小數的加法與減法、練習園地(九) 【生涯規劃教育】 【家庭教育】	第三單元家鄉的作息、節慶與節日 第 2 課傳統的節慶 3 【品德教育】 【多元文化教育】 【原住民族教育】	【活動 2-2】燈泡的串聯和並聯 3 【人權教育】 【科技教育】 【能源教育】 【安全教育】 【生涯規劃教育】 【閱讀素養教育】	單元三服務心體驗 活動 2 齊心服務去 2 【生涯規畫教育】 【閱讀素養教育】 【戶外教育】	一起準備遊行 (3)	壹、健康元氣站 四.我愛地球 貳、揪團來運動 十一.功夫小子養成班 ◎環境教育	
19	第十二課許願椅 4 【閱讀素養教育】 【人權教育】	Practice / Song / Phonics / Fun	耕種人 1	5. 搨掃	十、統計圖表 10-1 報讀長條圖、 10-2 製作長條圖 【能源教育】 【科技教育】	第三單元家鄉的作息、節慶與節日 第 3 課現代的節日 3 【家庭教育】 【多元文化教育】 【國際教育】	【活動 3-1】認識小馬達 3 【人權教育】 【科技教育】 【能源教育】 【安全教育】 【生涯規劃教育】 【閱讀素養教育】	單元三服務心體驗 活動 2 齊心服務去 2 【生涯規畫教育】 【閱讀素養教育】 【戶外教育】	一起準備遊行 (3)	壹、健康元氣站 四.我愛地球 貳、揪團來運動 十二.旋轉之美 ◎環境教育	
20	學習地圖四 / 國王的噴泉 4 【生涯規畫教育】 【閱讀素養教育】 【人權教育】	Phonics 1 2 3 4 5 / Topic 2 / Review 2	搞麼个? 1	5. 搨掃	十、統計圖表、學習加油讚(二) 10-3 報讀折線圖、綜合與應用、探索中學數學、看繪本學數學 【能源教育】 【科技教育】 【閱讀素養教育】	第三單元家鄉的作息、節慶與節日 第 3 課現代的節日 3 【家庭教育】 【多元文化教育】	【活動 3-2】用電安全 3 【人權教育】 【科技教育】 【能源教育】 【安全教育】 【生涯規劃教育】 【閱讀素養教育】	單元三服務心體驗 活動 3 社區服務樂 2 【生命教育】	一起準備遊行 (3)	壹、健康元氣站 四.我愛地球 貳、揪團來運動 十二.旋轉之美 ◎環境教育	

						【環境教育】	【國際教育】				
21		國王的噴泉 3 【閱讀素養教育】 【人權教育】	期末複習/ 成果發表會	出任務囉！ 1	5.搨搨	數學園地 世界最長的距離、 動腦玩創意 【環境教育】 【國際教育】 【科技教育】	主題探究與實 作單元 介紹家鄉有方 法 3 【資訊教育】 【多元文化教 育】 【閱讀素養教 育】	【科學閱讀】 3 【閱讀素養教育】	單元三服 務心體驗 活動3社 區服務樂 2 【生命教 育】	好戲上場(3)	壹、健康元氣站 四.我愛地球 貳、揪團來運動 十二.旋轉之美 ◎環境教育

桃園市新屋區笨港國民小學 112 學年度第二學期各領域教學進度總表【四年級】~~~十二年國教課程（四年級）

週別	日期	領域學習課程-25 節/週					數學 (4)	社會(3)	自然科學(3)	綜合活動(2)	藝術 (3)	健康與體育(3)
		語文(7)		本土語文(1)		國語文(5)						
		英語文 (1)	客語	閩語								
1		單元主題引導 / 一、選拔動物之星 2 【人權教育】 【環境教育】	Phonics 1	第一課海洋 世界 1 【環境教 育】 【海洋教 育】 【戶外教 育】	1.好厝邊	一、概數 1-1 生活中的概 數、1-2 無條件捨 去法、1-3 無條件 進入法 【國際教育】 【家庭教育】	第一單元家鄉 的產業 第 1 課家鄉的 農、漁、牧業 3 【海洋教育】 【科技教育】 【資訊教育】 【生涯規劃教 育】	【活動 1-1】白天 的景象、【活動 1-2】夜晚的景 象、【活動 2-1】 太陽和影子 3 【科技教育】 【資訊教育】 【安全教育】 【閱讀素養】 【戶外教育】	單元一文化你我 他 活動 1 文化大觀 園 2	春之歌(1) 房子追追追(1) 影子開麥拉(1)	壹、健康新世界 一.風搖地動 貳、運動我最行 五.飛盤真好玩 ◎安全教育 ◎防災教育 ◎人權教育 ◎生涯規劃教育	
2		一、選拔動物之星 5 【人權教育】 【環境教育】	Phonics 2	第一課海洋 世界 1 【環境教 育】 【海洋教	1.好厝邊	一、概數 1-4 四捨五入法、 1-5 概數的應用、 練習園地(一) 【國際教育】 【家庭教育】	第一單元家鄉 的產業 第 1 課家鄉的 農、漁、牧業 3 【海洋教育】	【活動 2-1】太陽 和影子、【活動 2-2】一天中太陽 位置的變化 3 【科技教育】	單元一文化你我 他 活動 1 文化大觀 園 2	春之歌(1) 房子的個性(1) 影子開麥拉(1)	壹、健康新世界 一.風搖地動 貳、運動我最行 五.飛盤真好玩 ◎安全教育 ◎防災教育	

				育】 【戶外教育】			【科技教育】 【資訊教育】 【生涯規劃教育】	【資訊教育】 【安全教育】 【閱讀素養】 【戶外教育】			◎人權教育 ◎生涯規劃教育
3	二、心動不如行動 4 【二、心動不如行動】 【生命教育】 【人權教育】	Theme Page/ Story Time	第一課海洋世界 1 【環境教育】 【海洋教育】 【戶外教育】	1.好厝邊 二、四則運算 2-1 列式與逐步求解、2-2 先乘除後加減 【海洋教育】 【家庭教育】		第一單元家鄉的產業 第2課家鄉的工業 3 【科技教育】 【資訊教育】 【生涯規劃教育】	【活動 2-2】一天中太陽位置的變化、【活動 3-1】我知道的月亮 3 【科技教育】 【資訊教育】 【安全教育】 【閱讀素養】 【戶外教育】	單元一文化你我他 活動 2 在地文化生活家 2 【人權教育】	春之歌(1) 紙的遊戲場(1) 光影特效師(1)	壹、健康新世界 一.風搖地動 貳、運動我最行 五.飛盤真好玩 六.歡樂土風舞 ◎安全教育 ◎防災教育 ◎人權教育 ◎生涯規劃教育	
4	二、心動不如行動 / 三、一束鮮花 5 【二、心動不如行動】 【生命教育】 【人權教育】 【戶外教育】	Story Time	第二課山貓 1 【環境教育】 【戶外教育】	1.好厝邊 二、四則運算 2-3 由左而右算、2-4 四則運算的性質、練習園地(二) 【海洋教育】 【家庭教育】		第一單元家鄉的產業 第2課家鄉的工業 3 【科技教育】 【資訊教育】 【生涯規劃教育】	【活動 3-2】月亮的位置改變了 3 【科技教育】 【資訊教育】 【安全教育】 【閱讀素養】 【戶外教育】	單元一文化你我他 活動 2 在地文化生活家 2 【人權教育】	來歡唱(1) 讓紙站起來(1) 光影特效師(1)	壹、健康新世界 一.風搖地動 貳、運動我最行 六.歡樂土風舞 ◎安全教育 ◎防災教育	
5	三、一束鮮花 / 學習地圖一 5 【戶外教育】 【生命教育】 【生涯規畫教育】 【閱讀素養教育】	Lesson 1 - Theme Words, Pattern	第二課山貓 1 【環境教育】 【戶外教育】	2.便利商店 三、垂直、平行與四邊形 3-1 認識垂直與做出垂直線、3-2 認識平行與做出平行線 【環境教育】 【科技教育】		第一單元家鄉的產業 第3課家鄉的服務業 3 【科技教育】 【資訊教育】 【生涯規劃教育】	【活動 3-3】月相變化 3 【科技教育】 【資訊教育】 【安全教育】 【閱讀素養】 【戶外教育】	單元一文化你我他 活動 3 文化推推推 2	來歡唱(1) 製造紙房子的工具材料(1) 光影特效師(1)	壹、健康新世界 一.風搖地動 貳、運動我最行 六.歡樂土風舞 ◎安全教育 ◎防災教育	
6	學習地圖一 / 單元主題引導 / 四、米食飄香 5	Lesson 1 - Practice, My Notes	第二課山貓 1 【環境教育】	2.便利商店 三、垂直、平行與四邊形 3-3 認識四邊形家族、練習園地		第一單元家鄉的產業 第3課家鄉的服務業	【活動 1-1】大自然中水的移動、 【活動 1-2】水在細縫中的流動	單元一文化你我他 活動 3 文化推推推	來歡唱(1) 房子的組合(1) 影子博物館(1)	壹、健康新世界 二.逗陣來長大 貳、運動我最行 六.歡樂土風舞	

		【生命教育】 【生涯規畫教育】 【閱讀素養教育】 【多元文化教育】 【國際教育】		【戶外教育】		(三)、遊戲中學數學(一) 【環境教育】 【科技教育】	3 【科技教育】 【資訊教育】 【生涯規劃教育】	3 【性別平等教育】 【科技教育】 【閱讀素養】	2		七.活力足球 ◎性別平等教育 ◎生命教育
7		四、米食飄香 / 五、讀書報告——藍色小洋裝 5 【多元文化教育】 【國際教育】 【家庭教育】	Lesson 2 Theme Words, Pattern	單元活動一 1 【環境教育】	2.便利商店	四、分數(一) 4-1 同分母分數的加減法、4-2 分數的整數倍、練習園地(四) 【環境教育】 【家庭教育】	第二單元家鄉的人口與交通 第1課家鄉人口的分佈 3 【資訊教育】	【活動1-2】水在細縫中的流動、 【活動1-3】生活中的毛細現象、 【活動2-1】虹吸現象的條件 3 【性別平等教育】 【科技教育】 【閱讀素養】	單元二工作放大鏡 活動1 工作與我們 2 【家庭教育】	小小愛笛生(1) 設計它的家(1) 影子博物館(1)	壹、健康新世界 二.逗陣來長大 貳、運動我最行 七.活力足球 ◎性別平等教育 ◎生命教育
8		五、讀書報告——藍色小洋裝 / 六、我愛鹿港 4 【家庭教育】 【多元文化教育】 【閱讀素養教育】	Lesson 2 Practice, Fun Facts	第三課利便 1 【環境教育】 【安全教育】	2.便利商店	五、周長與面積 5-1 長方形與正方形的周長、5-2 長方形與正方形的面積、5-3 周長與面積 【生涯規劃教育】 【科技教育】	第二單元家鄉的人口與交通 第1課家鄉人口的分佈 3 【資訊教育】	【活動2-1】虹吸現象的條件、 【活動3-1】水平的現象 3 【性別平等教育】 【科技教育】 【閱讀素養】	單元二工作放大鏡 活動1 工作與我們 2 【家庭教育】	小小愛笛生(1) 設計它的家(1) 紙影偶劇場(1)	壹、健康新世界 二.逗陣來長大 貳、運動我最行 七.活力足球 ◎性別平等教育 ◎生命教育
9		六、我愛鹿港 5 【多元文化教育】 【閱讀素養教育】	Practice, Song, Phonics Fun	第三課利便 1 【環境教育】 【安全教育】	3.烏白唬	五、周長與面積 5-4 平方公尺與平方公分、5-5 簡單複合圖形的面積、練習園地(五) 【生涯規劃教育】 【科技教育】	第二單元家鄉的人口與交通 第2課家鄉人口的變化 3 【防災教育】 【資訊教育】	【活動3-2】奇妙的連通管 3 【性別平等教育】 【科技教育】 【閱讀素養】	單元二工作放大鏡 活動2 工作小學堂 2	溫暖心甜蜜情(1) 翻轉「視」界(1) 紙影偶劇場(1)	壹、健康新世界 二.逗陣來長大 貳、運動我最行 八.跳高小子 ◎性別平等教育 ◎生命教育
10		學習地圖二 / 她是我姐姐 4	Phonics 1、2 / Topic 1 /	第三課利便 1 1	3.烏白唬	學習加油讚(一) 綜合與應用、探	第二單元家鄉的人口與交通 第2課家鄉人	【活動3-3】連通管的生活應用 3	單元二工作放大鏡 活動2 工作小學	溫暖心甜蜜情(1) 想像力超展開(1)	評量週 壹、健康新世界

		【閱讀素養教育】 【人權教育】	Review 1	【環境教育】 【安全教育】		索中學數學、看繪本學數學 【科技教育】 【閱讀素養教育】	口的變化 3 【防災教育】 【資訊教育】	【性別平等教育】 【科技教育】 【閱讀素養】	堂 2	紙影偶劇場(1)	二.逗陣來長大 貳、運動我最行 八.跳高小子 ◎性別平等教育 ◎生命教育
11		她是我姐姐 / 單元主題引導 / 七、未來的模樣 5 【閱讀素養教育】 【人權教育】 【國際教育】 【科技教育】	Phonics 3、4	第四課圖書館 1 【戶外教育】	3.烏白唬	六、小數乘法 6-1 乘數是一位數、6-2 一位小數乘以整數、6-3 二位小數乘以整數、練習園地(六) 【資訊教育】 【家庭教育】	第二單元家鄉的人口與交通 第 3 課家鄉的運輸 3 【環境教育】 【科技教育】	【活動 1-1】常見的小動物、【活動 1-2】拜訪昆蟲 3 【性別平等教育】 【環境教育】 【科技教育】 【品德教育】 【生命教育】 【資訊教育】 【安全教育】 【生涯規劃教育】 【閱讀素養】 【戶外教育】	單元二工作放大鏡 活動 2 工作小學堂 2	溫暖心甜蜜情(1) 異想天開(1) 紙影偶劇場(1)	壹、健康新世界 二.逗陣來長大 貳、運動我最行 八.跳高小子 九.武術高手 ◎性別平等教育 ◎生命教育
12		七、未來的模樣 / 八、小黑的新發現 5 【國際教育】 【科技教育】	Phonics 4、5	第四課圖書館 1 【戶外教育】	3.烏白唬	七、體積 7-1 認識體積、7-2 認識立方公分、7-3 體積有多大、練習園地(七)、遊戲中學數學 (二) 【資訊教育】 【科技教育】	第二單元家鄉的人口與交通 第 3 課家鄉的運輸 3 【環境教育】 【科技教育】	【活動 1-3】多樣的昆蟲 3 【環境教育】 【科技教育】 【品德教育】 【生命教育】 【資訊教育】 【安全教育】 【生涯規劃教育】 【閱讀素養】 【戶外教育】	單元二工作放大鏡 活動 3 有你真好 2 【生涯規劃教育】	山野之歌(1) 變大變小變變變(1) 紙影偶劇場(1)	壹、健康新世界 三.消費停看聽 貳、運動我最行 九.武術高手 ◎家庭教育
13		八、小黑的新發現 5	Theme Page	第四課圖書館	4.欲按怎	八、分數(二) 8-1 等值分數、8-	第二單元家鄉的人口與交通	【活動 2-1】飼養昆蟲的準備、	單元二工作放大鏡	山野之歌(1) 移花接木創新意(1)	壹、健康新世界 三.消費停看聽

		【科技教育】	Story Time	1 【戶外教育】		2 簡單異分母分數的比較 【戶外教育】 【家庭教育】 【科技教育】	第 4 課訊息的傳遞 3 【人權教育】 【科技教育】 【資訊教育】	【活動 2-2】昆蟲日記 3 【環境教育】 【科技教育】 【品德教育】 【生命教育】 【資訊教育】 【安全教育】 【生涯規劃教育】 【閱讀素養】 【戶外教育】	活動 3 有你真好 2 【生涯規劃教育】	紙影偶劇場(1)	貳、運動我最行 九.武術高手 ◎家庭教育
14		九、向太空出發 5 【科技教育】 【資訊教育】	Lesson 3 Theme Words, Pattern	單元活動二 1 【戶外教育】	4.欲按怎	八、分數(二) 8-3 簡單異分母分數的加減、8-4 分數與小數、練習園地(八) 【戶外教育】 【家庭教育】 【科技教育】	第三單元家鄉風情畫 第 1 課家鄉的風貌 3 【原住民族教育】 【多元文化教育】 【戶外教育】	【活動 2-3】昆蟲的成長與變化、 【活動 3-1】小昆蟲大影響 3 【環境教育】 【科技教育】 【品德教育】 【生命教育】 【資訊教育】 【安全教育】 【生涯規劃教育】 【閱讀素養】 【戶外教育】	單元三讓生活充滿美 活動 1 美，無所不在 2	山野之歌(1) 移花接木創新意(1) 紙影偶劇場(1)	壹、健康新世界 三.消費停看聽 貳、運動我最行 十.羽球同樂 ◎家庭教育
15		九、向太空出發 / 學習地圖三 / 單元主題引導 5 【科技教育】 【資訊教育】	Lesson 3 Practice, My Notes	第五課朗讀比賽 1 【生命教育】 【家庭教育】	4.欲按怎	九、時間的計算 9-112 時制與 24 時制、9-2 日、小時的換算與計算、9-3 小時、分鐘、秒的換算與計算 【安全教育】	第三單元家鄉風情畫 第 1 課家鄉的風貌 3 【原住民族教育】 【多元文化教育】	【活動 1-1】我們需要能量、【活動 1-2】不同形式的能量 3 【環境教育】 【海洋教育】 【科技教育】	單元三讓生活充滿美 活動 1 美，無所不在 2	小小愛笛生(1) 乾坤大挪移(1) 紙影偶劇場(1)	壹、健康新世界 三.消費停看聽 貳、運動我最行 十.羽球同樂 ◎家庭教育

						【環境教育】	育】 【戶外教育】	【能源教育】 【生命教育】 【法治教育】 【安全教育】 【防災教育】 【生涯規劃教育】 【閱讀素養】 【戶外教育】 【國際教育】			
16		十、小青蛙想看海 5 【人權教育】 【生命教育】	Lesson 4 Theme Words, Pattern	第五課朗讀 比賽 1 【生命教育】 【家庭教育】	4.欲按怎	九、時間的計算 9-4 跨午的時間計算、9-5 跨日的時間計算、練習園地(九) 【安全教育】 【環境教育】	第三單元家鄉 風情畫 第 2 課家鄉的 特產 3 【環境教育】 【多元文化教育】	【活動 1-3】生活中的能源、【活動 2-1】自然資源 3 【環境教育】 【海洋教育】 【科技教育】 【能源教育】 【生命教育】 【法治教育】 【安全教育】 【防災教育】 【生涯規劃教育】 【閱讀素養】 【戶外教育】 【國際教育】	單元三讓生活充滿美 活動 2 美，探索發現 2 【人權教育】	小小愛笛生(1) 乾坤大挪移(1) 紙影偶劇場(1)	壹、健康新世界 三.消費停看聽 貳、運動我最行 十.羽球同樂 十一.功夫小將領 ◎家庭教育
17		十、小青蛙想看海 / 十一、窗前的月光 5 【人權教育】 【生命教育】 【生涯規畫教育】	Dragon Boat Festival	第五課朗讀 比賽 1 【生命教育】 【家庭教育】	5.時間表	十、規律 10-1 數的規律、 10-2 奇偶數的規律 【原住民族教育】 【科技教育】	第三單元家鄉 風情畫 第 2 課家鄉的 特產 3 【環境教育】 【多元文化教育】	【活動 2-1】自然資源、【活動 2-2】自然資源的運用 3 【環境教育】 【海洋教育】 【科技教育】 【能源教育】	單元三讓生活充滿美 活動 2 美，探索發現 2 【人權教育】	暖心小劇場 (3)	壹、健康新世界 四.知己知彼 貳、運動我最行 十一.功夫小將領 ◎生涯規劃教育

								【生命教育】 【法治教育】 【安全教育】 【防災教育】 【生涯規劃教育】 【閱讀素養】 【戶外教育】 【國際教育】			
18		十一、窗前的月光 / 十二、如來佛的 手掌心 6 【生涯規畫教育】 【人權教育】	Lesson 4 Practice, Fun Facts	單元活動三 1 【多元文化教育】	5.時間表	十、規律 10-3 圖案的規律、練習園地(十) 【原住民族教育】 【科技教育】	第三單元家鄉 風情畫 第 3 課愛我家鄉 3 【環境教育】 【戶外教育】	【活動 2-2】自然資源的運用、 【活動 3-1】開發及應用自然資源的影響 3 【環境教育】 【海洋教育】 【科技教育】 【能源教育】 【生命教育】 【法治教育】 【安全教育】 【防災教育】 【生涯規劃教育】 【閱讀素養】 【戶外教育】 【國際教育】	單元三讓生活充滿美 活動 2 美，探索發現 2 【人權教育】	暖心小劇場 (2) 「花」現美好的禮物(1)	壹、健康新世界 四.知己知彼 貳、運動我最行 十一.功夫小將領 十二.水中蛟龍 ◎生涯規劃教育 ◎海洋教育
19		十二、如來佛的手 掌心 / 學習地圖四 4 【人權教育】 【生命教育】 【閱讀素養教育】	Practice, Song, Phonics Fun	阿啾箭，尾 砵砵 / 電視機 1	5.時間表	學習加油讚(二) 綜合與應用、探索中學數學、看繪本學數學 【科技教育】 【閱讀素養教育】	第三單元家鄉 風情畫 第 3 課愛我家鄉 3 【環境教育】 【戶外教育】	【活動 3-2】環保行動 3 【環境教育】 【海洋教育】 【科技教育】 【能源教育】 【生命教育】	單元三讓生活充滿美 活動 3 美，改變生活 2	「花」現美好的禮物(3)	壹、健康新世界 四.知己知彼 貳、運動我最行 十二.水中蛟龍 ◎生涯規劃教育 ◎海洋教育

								【法治教育】 【安全教育】 【防災教育】 【生涯規劃教育】 【閱讀素養】 【戶外教育】 【國際教育】			
20		學習地圖四 / 南安 小熊回家 4 【生命教育】 【閱讀素養教育】 【環境教育】 【科技教育】	Phonics 1 ~5 / Topic 2 / Review 2	搞麼个? / 出任務囉! 1	5.時間表	數學園地 星球的運行、規律 圖案的美 【環境教育】 【國際教育】 【科技教育】	主題探究與實 作 家鄉的徽章 3 【資訊教育】	【科學閱讀】 3 【閱讀素養】	單元三讓生活充滿美 活動3美，改變生活 2	傳遞感恩心 (3)	壹、健康新世界 四.知己知彼 貳、運動我最行 十二.水中蛟龍 ◎生涯規劃教育 ◎海洋教育

桃園市新屋區笨港國民小學 112 學年度第一學期各領域教學進度總表【五年級】~~~十二年國教課程（五年級）

週別	日期	領域學習課程-26 節/週										
		語文(8)				數學(4)	社會(3)	自然科學(3)	綜合活動(3)	藝術 (3)	健康與體育(3)	
		國語文(5)	英語文(2)	本土語文(1)							健康(1)	體育(2)
				客語	閩語							
1		單元主題引導 / 第一課 蚊帳大使 3 【人權教育】 【生命教育】 【生涯規畫教育】	Phonics Fun ①	第一課神奇個 手機(仔) 1 【資訊教育】	1.線頂買賣 第1單元數的十進位 結構 ◎海洋教育 ◎國際教育	第一單元臺灣 我的家 第1課我們生活的臺灣 3 【桃園市在地化—賞桃園】 【海洋教育】 【國際教育】 【資訊教育】	【活動1-1】動物的覓食、【活動1-2】動物適應環境的策略 3 【性別平等教育】 【人權教育】 【環境教育】 【科技教育】 【品德教育】 【法治教育】 【資訊教育】 【閱讀素養教育】 【戶外教育】	一、生命共同體 1.人與自然 ◎生命教育 ◎環境教育	真善美的旋律(1) 繽紛的慶典(1) 雙手的進擊(1)	壹、健康 一.青春大小事 貳、體育 五.飛過天際 ◎性別平等教育		

週別	日期	領域學習課程-26 節/週										
		語文(8)				數學(4)	社會(3)	自然科學(3)	綜合活動(3)	藝術 (3)	健康與體育(3)	
		國語文(5)	英語文(2)	本土語文(1)							健康(1)	體育(2)
				客語	閩語							
2		第一課蚊帳大使 / 第二課從空中看臺灣 5 【人權教育】 【生命教育】 【生涯規畫教育】 【環境教育】	Phonics Fun ②	第一課神奇個手機(仔) 1 【資訊教育】	1.線頂買賣	第 1 單元數的十進位結構 ◎海洋教育 ◎國際教育	第一單元臺灣我的家 第 1 課我們生活的臺灣 3 【桃園市在地化—賞桃園】 【海洋教育】 【國際教育】 【資訊教育】	【活動 1-2】動物適應環境的策略、【活動 1-3】動物自我保護的方法 3 【性別平等教育】 【人權教育】 【環境教育】 【科技教育】 【品德教育】 【法治教育】 【資訊教育】 【閱讀素養教育】 【戶外教育】	一、生命共同體 1.人與自然 ◎生命教育 ◎環境教育	真善美的旋律(1) 色彩搜查隊(1) 雙手的進擊(1)	壹、健康 一.青春大小事 貳、體育 五.飛過天際 ◎性別平等教育	

週別	日期	領域學習課程-26 節/週										
		語文(8)				數學(4)	社會(3)	自然科學(3)	綜合活動(3)	藝術 (3)	健康與體育(3)	
		國語文(5)	英語文(2)	本土語文(1)							健康(1)	體育(2)
				客語	閩語							
3		第二課從空中看臺灣 5 【環境教育】	Theme Page/ Story Time	第一課神奇个 手機(仔) 1 【資訊教育】	1.線頂買賣	第 1 單元數的十進位 結構 ◎海洋教育 ◎國際教育	第一單元臺灣 我的家 第 2 課當我們 生活在一起 3 【桃園市在地 化—賞桃園】 【人權教育】 【品德教育】 【多元文化教育】	【活動 2-1】動物 如何互相溝通、 【活動 2-2】動物 如何分工合作 3 【性別平等教育】 【人權教育】 【環境教育】 【科技教育】 【品德教育】 【法治教育】 【資訊教育】 【閱讀素養教育】 【戶外教育】	一、生命共 同體 2.我的成長 ◎生命教育 ◎環境教育	真善美的旋律(1) 色彩搜查隊(1) 手偶合體來表演 (1)	壹、健康 一.青春大小事 貳、體育 五.飛過天際 六.超越巔峰 ◎性別平等教育 ◎人權教育	

週別	日期	領域學習課程-26 節/週										
		語文(8)				數學(4)	社會(3)	自然科學(3)	綜合活動(3)	藝術 (3)	健康與體育(3)	
		國語文(5)	英語文(2)	本土語文(1)							健康(1)	體育(2)
				客語	閩語							
4		第三課憧憬 6 【生涯規畫教育】	Story Time/ Lesson 1 – Pattern	第二課警察當 無閒 1	1.線頂買賣 第 2 單元因數和倍數 ◎戶外教育	第一單元臺灣 我的家 第 2 課當我們 生活在一起 3 【人權教育】 【品德教育】 【多元文化教育】	【活動 3-1】動物 的繁殖 3 【性別平等教育】 【人權教育】 【環境教育】 【科技教育】 【品德教育】 【法治教育】 【資訊教育】 【閱讀素養教育】 【戶外教育】	一、生命共 同體 2.我的成長 ◎生命教育 ◎環境教育	藝術的瑰寶(1) 給點顏色瞧瞧(1) 手偶合體來表演 (1)	壹、健康 一.青春大小事 貳、體育 六.超越巔峰 ◎性別平等教育 ◎人權教育		

週別	日期	領域學習課程-26 節/週										
		語文(8)				數學(4)	社會(3)	自然科學(3)	綜合活動(3)	藝術 (3)	健康與體育(3)	
		國語文(5)	英語文(2)	本土語文(1)							健康(1)	體育(2)
				客語	閩語							
5		學習地圖一 / 單元主題引導 4 【人權教育】 【生涯規畫教育】	Lesson 1 – Theme Words / Lesson 1 – Practice	第二課警察當無閒 1	2.未來一直來	第 2 單元因數和倍數 ◎戶外教育	第一單元臺灣 我的家 第 3 課法律影響我們的生活 3 【法治教育】 【資訊教育】 【多元文化教育】	【活動 3-2】代代相傳、【活動 1-1】樂音與噪音 3 【性別平等教育】 【人權教育】 【環境教育】 【科技教育】 【品德教育】 【法治教育】 【生命教育】 【資訊教育】 【安全教育】 【生涯規劃教育】 【閱讀素養教育】 【戶外教育】	二、伙伴大集合 1.角色放大鏡 ◎性別平等教育 ◎人權教育 ◎品德教育 ◎生涯規劃教育	藝術的瑰寶(1) 藝術家的法寶(1) 手偶合體來表演(1)	壹、健康 一.青春大小事 貳、體育 六.超越巔峰 ◎性別平等教育 ◎人權教育	

週別	日期	領域學習課程-26 節/週										
		語文(8)				數學(4)	社會(3)	自然科學(3)	綜合活動(3)	藝術 (3)	健康與體育(3)	
		國語文(5)	英語文(2)	本土語文(1)							健康(1)	體育(2)
				客語	閩語							
6		第四課恆久的美 5 【生命教育】	Lesson 1 – My Notes / Lesson 2 – Pattern	第二課警察當無閒 1	2.未來一直來	第 3 單元多邊形	第一單元臺灣 我的家 第 3 課法律影響我們的生活 3 【法治教育】 【資訊教育】 【多元文化教育】	【活動 1-1】樂音與噪音、【活動 2-1】樂器的構造與發聲 3 【性別平等教育】 【人權教育】 【科技教育】 【生命教育】 【法治教育】 【資訊教育】 【安全教育】 【生涯規劃教育】 【閱讀素養教育】	二、伙伴大集合 1.角色放大鏡 ◎性別平等教育 ◎人權教育 ◎品德教育 ◎生涯規劃教育	藝術的瑰寶(1) 藝術家的法寶(1) 手偶合體來表演(1)	壹、健康 二.事故傷害知多少 貳、體育 六.超越巔峰 七.繩乎奇技 ◎安全教育 ◎人權教育	

週別	日期	領域學習課程-26 節/週										
		語文(8)				數學(4)	社會(3)	自然科學(3)	綜合活動(3)	藝術 (3)	健康與體育(3)	
		國語文(5)	英語文(2)	本土語文(1)							健康(1)	體育(2)
				客語	閩語							
7		第四課恆久的美 / 第五課它抓得住你－商標的故事 3 【生命教育】 【人權教育】 【法治教育】	Lesson 2 – Theme Words / Lesson 2 – Practice	單元活動一 1	2.未來一直來	第 3 單元多邊形	第二單元我們生活的空間 第 1 課河川對生活空間的影響 3 【環境教育】 【資訊教育】 【防災教育】	【活動 2-2】音箱的功用 3 【性別平等教育】 【人權教育】 【科技教育】 【生命教育】 【法治教育】 【資訊教育】 【安全教育】 【生涯規劃教育】 【閱讀素養教育】	二、伙伴大集合 2.伙伴 Give me five ◎性別平等教育 ◎人權教育 ◎品德教育 ◎生涯規劃教育	小小愛笛生(1) 小小室內設計師(1) 掌中戲真有趣(1)	壹、健康 二.事故傷害知多少 貳、體育 七.繩乎奇技 ◎安全教育	

週別	日期	領域學習課程-26 節/週										
		語文(8)				數學(4)	社會(3)	自然科學(3)	綜合活動(3)	藝術 (3)	健康與體育(3)	
		國語文(5)	英語文(2)	本土語文(1)							健康(1)	體育(2)
				客語	閩語							
8		第五課它抓得住你－商標的故事 / 第六課故事「動」起來 5 【法治教育】 【閱讀素養教育】	Lesson 2 – Reading / Lesson 2 – Fun Facts	第三課係鹹菜 1	2.未來一直來	第 4 單元擴分、約分和通分 ◎環境教育	第二單元我們生活的空間 第 1 課河川對生活空間的影響 3 【環境教育】 【資訊教育】 【防災教育】	【活動 2-3】自製樂器、【活動 3-1】光的折射 3 【性別平等教育】 【人權教育】 【科技教育】 【生命教育】 【法治教育】 【資訊教育】 【安全教育】 【生涯規劃教育】 【閱讀素養教育】	二、伙伴大集合 2.伙伴 Give me five ◎性別平等教育 ◎人權教育 ◎品德教育 ◎生涯規劃教育	小小愛笛生(1) 小小室內設計師(1) 掌中戲真有趣(1)	壹、健康 二.事故傷害知多少 貳、體育 七.繩乎奇技 ◎安全教育	

週別	日期	領域學習課程-26 節/週										
		語文(8)				數學(4)	社會(3)	自然科學(3)	綜合活動(3)	藝術 (3)	健康與體育(3)	
		國語文(5)	英語文(2)	本土語文(1)							健康(1)	體育(2)
				客語	閩語							
9		第六課故事「動」起來5 【閱讀素養教育】	Reading / Practice	第三課係鹹菜1	3.燒冷冰	第 5 單元線對稱圖形 ◎環境教育 ◎科技教育	第二單元我們生活的空間 第 2 課氣候對生活空間的影響 3 【環境教育】 【資訊教育】	【活動 3-1】光的折射、【活動 3-2】放大鏡 3 【性別平等教育】 【人權教育】 【科技教育】 【生命教育】 【法治教育】 【資訊教育】 【安全教育】 【生涯規劃教育】 【閱讀素養教育】	三、我懂你的心 1.良好的互動 ◎性別平等教育 ◎人權教育 ◎品德教育 ◎生涯規劃教育	山海風情(1) 上看、下看大不同(1) 掌中戲真有趣(1)	壹、健康 二.事故傷害知多少 貳、體育 七.繩乎奇技 八.羽球高手 ◎安全教育	

週別	日期	領域學習課程-26 節/週										
		語文(8)				數學(4)	社會(3)	自然科學(3)	綜合活動(3)	藝術 (3)	健康與體育(3)	
		國語文(5)	英語文(2)	本土語文(1)							健康(1)	體育(2)
				客語	閩語							
10		學習地圖二 / 閱讀階梯一畫家的天空 5 【環境教育】 【閱讀素養教育】	Phonics Fun ①② / Topic 1 / Review 1	第三課係鹹菜 1	3.燒冷冰	評量週 加油小站 1 ◎人權教育	第二單元我們生活的空間 第 2 課氣候對生活空間的影響 3 【環境教育】 【資訊教育】	【活動 3-3】美麗の色光 3 【性別平等教育】 【人權教育】 【科技教育】 【生命教育】 【法治教育】 【資訊教育】 【安全教育】 【生涯規劃教育】 【閱讀素養教育】	評量週 三、我懂你的心 1.良好的互動 2.關鍵同理心 ◎性別平等教育 ◎人權教育 ◎品德教育 ◎生涯規劃教育	山海風情(1) 移動的視點(1) 掌中戲真有趣(1)	評量週 壹、健康 二.事故傷害知多少 貳、體育 八.羽球高手 ◎安全教育	
11		閱讀階梯一畫家的天空 / 單元主題引導 / 第七課為生命找出口 5 【閱讀素養教育】 【生涯規畫教育】	Phonics Fun ③ – Say and Chant, Listen and Check / Phonics Fun ③ – Read and Chant Phonics Fun ④ – Say and Chant	單元活動二 1	3.燒冷冰	第 6 單元異分母分數的加減 ◎國際教育	第三單元走過臺灣 第 1 課山海環境與居民的生活 3 【桃園市在地化—賞桃園】 【環境教育】 【海洋教育】 【資訊教育】	【活動 1-1】燃燒需要空氣 3 【性別平等教育】 【科技教育】 【資訊教育】 【安全教育】 【生涯規劃教育】 【閱讀素養教育】	三、我懂你的心 2.關鍵同理心 ◎性別平等教育 ◎人權教育 ◎品德教育 ◎生涯規劃教育	山海風情(1) 透視的魔法(1) 掌中戲真有趣(1)	壹、健康 三.關鍵時刻 貳、體育 八.羽球高手 ◎安全教育 ◎資訊教育	

週別	日期	領域學習課程-26 節/週										
		語文(8)				數學(4)	社會(3)	自然科學(3)	綜合活動(3)	藝術 (3)	健康與體育(3)	
		國語文(5)	英語文(2)	本土語文(1)							健康 (1)	體育 (2)
				客語	閩語							
12		第七課為生命找出口 5 【生涯規畫教育】	Phonics Fun ④ – Listen and Check, Read and Chant / Phonics Fun ⑤	第四課旅行計畫 1	3.燒冷冰	第 7 單元整數四則計算 ◎法治教育 ◎國際教育	第三單元走過臺灣 第 1 課山海環境與居民的生活 3 【桃園市在地化—賞桃園】 【環境教育】 【海洋教育】 【資訊教育】	【活動 1-2】氧氣與燃燒的關係 3 【性別平等教育】 【科技教育】 【資訊教育】 【安全教育】 【生涯規劃教育】 【閱讀素養教育】	三、我懂你的心 2.關鍵同理心 ◎性別平等教育 ◎人權教育 ◎品德教育 ◎生涯規劃教育	慶讚生活(1) 跟著藝術家去旅行(1) 掌中戲真有趣(1)	壹、健康 三.關鍵時刻 貳、體育 八.羽球高手 九.棒棒好球 ◎安全教育 ◎資訊教育 ◎人權教育	
13		第八課最勇敢的女孩 5 【人權教育】 【性別平等教育】	Theme Page / Story Time	第四課旅行計畫 1	4.嬉耪無地比	第 7 單元整數四則計算 ◎法治教育 ◎國際教育	第三單元走過臺灣 第 2 課探訪史前人類與原住民族 3 【原住民教育】 【多元文化教育】 【資訊教育】	【活動 2-1】燃燒的條件、【活動 2-2】火災預防與滅火 3 【性別平等教育】 【科技教育】 【資訊教育】 【安全教育】 【生涯規劃教育】 【閱讀素養教育】	四、關懷你我他 1.族群溫馨情 ◎性別平等教育 ◎人權教育 ◎品德教育 ◎生涯規劃教育	慶讚生活(1) 跟著藝術家去旅行(1) 掌中戲真有趣(1)	壹、健康 三.關鍵時刻 貳、體育 九.棒棒好球 ◎安全教育 ◎資訊教育 ◎人權教育	

週別	日期	領域學習課程-26 節/週										
		語文(8)				數學(4)	社會(3)	自然科學(3)	綜合活動(3)	藝術 (3)	健康與體育(3)	
		國語文(5)	英語文(2)	本土語文(1)							健康(1)	體育(2)
				客語	閩語							
14		第八課最勇敢的女孩 / 第九課在挫折中成長 5 【人權教育】 【性別平等教育】 【生命教育】	Story Time / Lesson 3 – Pattern	第四課旅行計畫 1	4. 嬌糶無地比	第 8 單元平行四邊形、三角形和梯形的面積	第三單元走過臺灣 第 2 課探訪史前人類與原住民族 3 【原住民教育】 【多元文化教育】 【資訊教育】	【活動 2-2】火災預防與滅火、 【活動 3-1】生鏽的原因 3 【性別平等教育】 【科技教育】 【資訊教育】 【安全教育】 【生涯規劃教育】 【閱讀素養教育】	四、關懷你我他 1. 族群溫馨情 ◎性別平等教育 ◎人權教育 ◎品德教育 ◎生涯規劃教育	慶讚生活(1) 取景變化多(1) 掌中戲真有趣(1)	壹、健康 三. 關鍵時刻 貳、體育 九. 棒棒好球 ◎安全教育 ◎資訊教育 ◎人權教育	

週別	日期	領域學習課程-26 節/週										
		語文(8)				數學(4)	社會(3)	自然科學(3)	綜合活動(3)	藝術 (3)	健康與體育(3)	
		國語文(5)	英語文(2)	本土語文(1)							健康(1)	體育(2)
				客語	閩語							
15		第九課在挫折中成長 / 學習地圖三 5 【生命教育】 【人權教育】 【生涯規畫教育】 【閱讀素養教育】	Lesson 3 – Theme Words / Lesson 3 – Practice	第五課客家名產 1	4. 嬌糰無地比	第 8 單元平行四邊形、三角形和梯形的面積	第四單元世界發現臺灣 第 1 課臺灣與世界的連結 3 【海洋教育】 【國際教育】 【資訊教育】	【活動 3-1】生鏽的原因、【活動 3-2】防鏽的方法、【活動 1-1】不同季節太陽位置的變化 3 【性別平等教育】 【環境教育】 【科技教育】 【資訊教育】 【多元文化教育】 【安全教育】 【生涯規劃教育】 【閱讀素養教育】 【戶外教育】 【國際教育】	四、關懷你我他 2. 關懷無距離 ◎性別平等教育 ◎人權教育 ◎品德教育 ◎生涯規劃教育	小小愛笛生(1) 換場說故事(1) 掌中戲真有趣(1)	壹、健康 三. 關鍵時刻 貳、體育 九. 棒棒好球 十. 體操精靈 ◎安全教育 ◎資訊教育 ◎人權教育	

週別	日期	領域學習課程-26 節/週										
		語文(8)				數學(4)	社會(3)	自然科學(3)	綜合活動(3)	藝術 (3)	健康與體育(3)	
		國語文(5)	英語文(2)	本土語文(1)							健康(1)	體育(2)
				客語	閩語							
16		單元主題引導 / 第十課山中寄情 5 【生涯規畫教育】	Lesson 3 – My Notes / Lesson 4 – Pattern	第五課客家名產 1	4. 嬌糰無地比	第 9 單元時間的乘除 ◎戶外教育	第四單元世界發現臺灣 第 1 課臺灣與世界的連結 3 【海洋教育】 【國際教育】 【資訊教育】	【活動 1-1】不同季節太陽位置的變化 3 【環境教育】 【科技教育】 【資訊教育】 【多元文化教育】 【閱讀素養教育】 【戶外教育】 【國際教育】	四、關懷你我他 2. 關懷無距離 ◎性別平等教育 ◎人權教育 ◎品德教育 ◎生涯規劃教育	小小愛笛生(1) 換場說故事(1) 掌中戲真有趣(1)	壹、健康 四. 飲食放大鏡 貳、體育 十. 體操精靈 ◎家庭教育	
17		第十課山中寄情 / 第十一課與達駭黑熊走入山林 5 【生涯規畫教育】 【原住民族教育】	Lesson 4 – Theme Words / Lesson 4 – Practice	第五課客家名產 1	5. 過年	第 9 單元時間的乘除 ◎戶外教育	第四單元世界發現臺灣 第 2 課臺灣的位置與大航海時代 3 【海洋教育】 【多元文化教育】 【國際教育】 【資訊教育】	【活動 1-1】不同季節太陽位置的變化、【活動 2-1】太陽是恆星 3 【環境教育】 【科技教育】 【資訊教育】 【多元文化教育】 【閱讀素養教育】 【戶外教育】 【國際教育】	五、社會資源網 1. 資源搜索線 ◎家庭教育 ◎品德教育 ◎生涯規劃教育	用物品說故事(3)	壹、健康 四. 飲食放大鏡 貳、體育 十. 體操精靈 ◎家庭教育	

週別	日期	領域學習課程-26 節/週										
		語文(8)				數學(4)	社會(3)	自然科學(3)	綜合活動(3)	藝術 (3)	健康與體育(3)	
		國語文(5)	英語文(2)	本土語文(1)							健康(1)	體育(2)
				客語	閩語							
18		第十一課與達駭黑熊走入山林 / 第十二課荒島上的國王 5 【原住民族教育】 【環境教育】 【生命教育】	Lesson 4 – Reading / Lesson 4 – Fun Facts	單元活動三 1	5.過年	第 10 單元正方體和長方體 ◎多元文化教育	第四單元世界發現臺灣 第 2 課臺灣的位置與大航海時代 3 【海洋教育】 【多元文化教育】 【國際教育】 【資訊教育】	【活動 2-2】太陽系的組成、【活動 3-1】星星與星座 3 【環境教育】 【科技教育】 【資訊教育】 【多元文化教育】 【閱讀素養教育】 【戶外教育】 【國際教育】	五、社會資源網 1.資源搜索線 ◎家庭教育 ◎品德教育 ◎生涯規劃教育	用物品說故事(2) 說個故事真有趣(1)	壹、健康 四.飲食放大鏡 貳、體育 十一.健康有氧 ◎家庭教育	
19		第十二課荒島上的國王 4 【環境教育】 【生命教育】	Reading / Practice / Chinese New Year	掌牛哥仔面黃黃 1	5.過年	第 10 單元正方體和長方體 ◎多元文化教育	第四單元世界發現臺灣 第 3 課大航海時代對臺灣的改變 3 【海洋教育】 【多元文化教育】 【國際教育】 【資訊教育】	【活動 3-1】星星與星座、【活動 3-2】四季的星空 3 【環境教育】 【科技教育】 【資訊教育】 【多元文化教育】 【閱讀素養教育】 【戶外教育】 【國際教育】	五、社會資源網 2.資源小尖兵 ◎家庭教育 ◎品德教育 ◎生涯規劃教育	說個故事真有趣(3)	壹、健康 四.飲食放大鏡 貳、體育 十一.健康有氧 ◎家庭教育	

週別	日期	領域學習課程-26 節/週										
		語文(8)				數學(4)	社會(3)	自然科學(3)	綜合活動(3)	藝術 (3)	健康與體育(3)	
		國語文(5)	英語文(2)	本土語文(1)							健康(1)	體育(2)
				客語	閩語							
20		學習地圖四 / 閱讀階梯二分享的金牌 5 【環境教育】 【閱讀素養教育】	Phonics Fun ①②③④⑤ / Topic 2 / Review 2	搞麼个？ 1	5.過年	評量週 加油小站 2	第四單元世界發現臺灣 第 3 課大航海時代對臺灣的改變 3 【海洋教育】 【多元文化教育】 【國際教育】 【資訊教育】	【活動 3-3】認識北極星 3 【環境教育】 【科技教育】 【資訊教育】 【多元文化教育】 【閱讀素養教育】 【戶外教育】 【國際教育】	五、社會資源網 2.資源小尖兵 ◎家庭教育 ◎品德教育 ◎生涯規劃教育	說個故事真有趣(1) 音樂裡的故事(2)	評量週 壹、健康 四.飲食放大鏡 貳、體育 十一.健康有氧 ◎家庭教育	
21		閱讀階梯二分享的金牌 3 【閱讀素養教育】	期末複習/成果發表會	出任務囉！ 1	5.過年	評量週 加油小站 2	主題探究與實作單元 守護臺灣最美的風景 3 【桃園市在地化—賞桃園】 【戶外教育】 【資訊教育】	【科學閱讀】 3 【閱讀素養教育】	五、社會資源網 2.資源小尖兵 ◎家庭教育 ◎品德教育 ◎生涯規劃教育	音樂裡的故事(3)	評量週 壹、健康 四.飲食放大鏡 貳、體育 十一.健康有氧 ◎家庭教育	

桃園市新屋區笨港國民小學 112 學年度第二學期各領域教學進度總表【五年級】~~~十二年國教課程（五年級）

週別	日期	領域學習課程-26節/週										
		語文(8)				數學(4)	社會(3)	自然科學(3)	綜合活動(3)	藝術(3)	健康與體育(3)	
		國語文(5)	英語文(2)	本土語文(1)							健康(1)	體育(2)
				客語	閩語							
1		單元主題引導 / 第一課你會怎麼回答? 2 【生涯規畫教育】	Phonics Fun - Say and Chant, Listen and Check Phonics Fun - Read and Chant	第一課撈龍還生趣 1	1.地動	第 1 單元分數的計算 ◎環境教育	第一單元清廷統治的臺灣 第 1 課移民社會的建立 3 【海洋教育】 【多元文化教育】	【活動 1-1】力的分類、【活動 1-2】地球引力、【活動 1-3】認識摩擦力 3 【性別平等教育】 【科技教育】 【生涯規劃教育】 【閱讀素養教育】	一、自主學習 樂 1.學習有計畫 ◎生涯規劃教育	異國風情(1) 漫畫狂想曲(1) 各國慶典一家親(1)	壹、健康 一.健康加油站 貳、體育 五.投其所好 ◎品德教育 ◎安全教育	
2		第一課你會怎麼回答? 5 【生涯規畫教育】	Phonics Fun - Say and Chant, Listen and Check Phonics Fun - Read and Chant	第一課撈龍還生趣 1 【環境教育】	1.地動	第 1 單元分數的計算 ◎環境教育	第一單元清廷統治的臺灣 第 1 課移民社會的建立 3 【海洋教育】 【多元文化教育】	【活動 1-3】認識摩擦力、【活動 2-1】利用物體形狀變化測量力的大小 3 【性別平等教育】 【科技教育】 【生涯規劃教育】 【閱讀素養教育】	一、自主學習 樂 1.學習有計畫 2.自我管理策略 ◎生涯規劃教育	異國風情(1) 漫符趣味多(1) 各國慶典一家親(1)	壹、健康 一.健康加油站 貳、體育 五.投其所好 ◎品德教育 ◎安全教育	

週別	日期	領域學習課程-26節/週										
		語文(8)				數學(4)	社會(3)	自然科學(3)	綜合活動(3)	藝術(3)	健康與體育(3)	
		國語文(5)	英語文(2)	本土語文(1)							健康(1)	體育(2)
				客語	閩語							
3		第二課智救養馬人 4 【人權教育】 【生涯規畫教育】	Theme Page Story Time	第一課撈龍還生趣 1	1.地動	第 1 單元分數的計算 ◎環境教育	第一單元清廷統治的臺灣 第 2 課商業活動與開港通商 3 【多元文化教育】 【原住民族教育】 【國際教育】	【活動 2-1】利用物體形狀變化測量力的大小、 【活動 2-2】利用運動狀態變化測量力的大小 3 【性別平等教育】 【科技教育】 【生涯規劃教育】 【閱讀素養教育】	一、自主學習樂 2.自我管理策略 ◎生涯規劃教育	異國風情(1) 表情會說話(1) 扮演祕笈大公開(1)	壹、健康 一.健康加油站 貳、體育 五.投其所好 ◎品德教育 ◎安全教育	
4		第二課智救養馬人 / 第三課真正的「聰明」 5 【人權教育】 【生涯規畫教育】 【閱讀素養教育】	Story Time Lesson 1 – Pattern	第二課阿爐伯个手藝 1	1.地動	第 2 單元小數的乘法	第一單元清廷統治的臺灣 第 2 課商業活動與開港通商 3 【多元文化教育】 【原住民族教育】 【國際教育】	【活動 2-2】利用運動狀態變化測量力的大小、 【活動 2-3】比較摩擦力的大小 3 【性別平等教育】 【科技教育】 【生涯規劃教育】 【閱讀素養教育】	一、自主學習樂 2.自我管理策略 ◎生涯規劃教育	歡唱人生(1) 表情會說話(1) 扮演祕笈大公開(1)	壹、健康 一.健康加油站 貳、體育 六.飛騰青春 ◎品德教育	

週別	日期	領域學習課程-26節/週										
		語文(8)				數學(4)	社會(3)	自然科學(3)	綜合活動(3)	藝術(3)	健康與體育(3)	
		國語文(5)	英語文(2)	本土語文(1)							健康(1)	體育(2)
				客語	閩語							
5		第三課真正的「聰明」 / 學習地圖一 5 【生涯規畫教育】 【閱讀素養教育】	Lesson 1 – Theme Words Lesson 1 – Practice	第二課阿爐伯个手藝 1 【戶外教育】	2.火燒厝	第 2 單元小數的乘法	第一單元清廷統治的臺灣 第 3 課沈葆楨與劉銘傳 3 【海洋教育】 【原住民族教育】	【活動 2-3】比較摩擦力的大小、【活動 3-1】力的平衡、【活動 3-2】力的生活應用 3 【性別平等教育】 【科技教育】 【生涯規劃教育】 【閱讀素養教育】	二、生活有「藝」思 1.美感過生活 ◎性別平等教育 ◎人權教育	歡唱人生(1) 角色大變身(1) 扮演祕笈大公開(1)	壹、健康 一.健康加油站 貳、體育 六.飛騰青春 ◎品德教育	

週別	日期	領域學習課程-26節/週										
		語文(8)				數學(4)	社會(3)	自然科學(3)	綜合活動(3)	藝術(3)	健康與體育(3)	
		國語文(5)	英語文(2)	本土語文(1)							健康(1)	體育(2)
				客語	閩語							
6		學習地圖一 / 單元主題引導 / 第四課小記者，出動！ 5 【生涯規畫教育】	Lesson 1 – My Notes Lesson 2 – Pattern	第二課阿爐伯个手藝 1	2.火燒厝	第 3 單元扇形 ◎海洋教育	第一單元清廷統治的臺灣 第 3 課沈葆楨與劉銘傳 3 【海洋教育】 【原住民族教育】	【活動 1-1】地表環境的組成、 【活動 1-2】岩石的構成 3 【性別平等教育】 【環境教育】 【海洋教育】 【科技教育】 【安全教育】 【防災教育】 【閱讀素養教育】 【戶外教育】 【國際教育】	二、生活有「藝」思 1.美感過生活 ◎性別平等教育 ◎人權教育	歡唱人生(1) 小小漫畫家(1) 扮演祕笈大公開(1)	壹、健康 二.醫藥學問大 貳、體育 六.飛騰青春 ◎安全教育	

週別	日期	領域學習課程-26節/週										
		語文(8)				數學(4)	社會(3)	自然科學(3)	綜合活動(3)	藝術(3)	健康與體育(3)	
		國語文(5)	英語文(2)	本土語文(1)							健康(1)	體育(2)
				客語	閩語							
7		第四課小記者，出動！ / 第五課奇幻光芒的祕密 5 【生涯規畫教育】	Lesson 2 – Theme Words Lesson 2 – Practice	單元活動一 1	2.火燒厝	第 4 單元體積 ◎原住民族教育	第二單元日本統治的臺灣 第 1 課日本的殖民統治 3 【人權教育】 【多元文化教育】 【國際教育】	【活動 1-3】岩石與礦物的特徵、【活動 1-4】岩石與礦物的應用 3 【性別平等教育】 【環境教育】 【海洋教育】 【科技教育】 【安全教育】 【防災教育】 【閱讀素養教育】 【戶外教育】 【國際教育】	二、生活有「藝」思 2.「藝」同來賞美 ◎性別平等教育 ◎人權教育	小小愛笛生(1) 偶是小達人(1) 扮演祕笈大公開(1)	壹、健康 二.醫藥學問大 貳、體育 七.摩拳擦掌 ◎安全教育	

週別	日期	領域學習課程-26節/週										
		語文(8)				數學(4)	社會(3)	自然科學(3)	綜合活動(3)	藝術(3)	健康與體育(3)	
		國語文(5)	英語文(2)	本土語文(1)							健康(1)	體育(2)
				客語	閩語							
8		第五課奇幻光芒的祕密 / 第六課人「聲」就是戲 5 【生涯規畫教育】	Lesson 2 – Reading Lesson 2 – Fun Facts	第三課班項(上) 1 1	2.火燒厝	第 5 單元整數、小數除以整數	第二單元日本統治的臺灣 第 1 課日本的殖民統治 3 【人權教育】 【多元文化教育】 【國際教育】	【活動 2-1】風化與土壤、【活動 2-2】大地形貌改變了 3 【性別平等教育】 【環境教育】 【海洋教育】 【科技教育】 【安全教育】 【防災教育】 【閱讀素養教育】 【戶外教育】 【國際教育】	二、生活有「藝」思 2.「藝」同來賞美 ◎性別平等教育 ◎人權教育	小小愛笛生(1) 偶是小達人(1) 扮演祕笈大公開(1)	壹、健康 二.醫藥學問大 貳、體育 七.摩拳擦掌 ◎安全教育	

週別	日期	領域學習課程-26節/週										
		語文(8)				數學(4)	社會(3)	自然科學(3)	綜合活動(3)	藝術(3)	健康與體育(3)	
		國語文(5)	英語文(2)	本土語文(1)							健康(1)	體育(2)
				客語	閩語							
9		第六課人「聲」就是戲 5 【生涯規畫教育】	Reading Practice	第三課班項(上) 个同學 1 【品德教育】	3.行踏	第 5 單元整數、小數除以整數	第二單元日本統治的臺灣 第 2 課人民爭取權利的行動 3 【人權教育】 【原住民族教育】 【多元文化教育】 【國際教育】	【活動 2-2】大地形貌改變了、觀 【活動 2-3】河流地形、【活動 2-4】海岸地形 3 【性別平等教育】 【環境教育】 【海洋教育】 【科技教育】 【安全教育】 【防災教育】 【閱讀素養教育】 【戶外教育】 【國際教育】	三、職業面面觀 1.職業萬花筒 ◎性別平等教育 ◎生涯規劃教育	愛的故事屋(1) 找出心情的密碼(1) 偶的創意 SHOW(1)	壹、健康 二.醫藥學問大貳、體育 七.摩拳擦掌 八.球不落地 ◎安全教育	

週別	日期	領域學習課程-26節/週										
		語文(8)				數學(4)	社會(3)	自然科學(3)	綜合活動(3)	藝術(3)	健康與體育(3)	
		國語文(5)	英語文(2)	本土語文(1)							健康(1)	體育(2)
				客語	閩語							
10		學習地圖二 / 「溜」出不一樣的人生——楊元慶 5 【生涯規畫教育】 【閱讀素養教育】	Phonics Fun / Topic 1 / Review 1 Earth Day	第三課班項(上) 个同學 1	3.行踏	評量週 加油小站 1	第二單元日本統治的臺灣 第 2 課人民爭取權利的行動 3 【人權教育】 【原住民族教育】 【多元文化教育】 【國際教育】	【活動 3-1】地層變動的災害、 【活動 3-2】天然災害的防治 3 【性別平等教育】 【環境教育】 【海洋教育】 【科技教育】 【安全教育】 【防災教育】 【閱讀素養教育】 【戶外教育】 【國際教育】	評量週 三、職業面面觀 1.職業萬花筒 ◎性別平等教育 ◎生涯規劃教育	愛的故事屋(1) 尋找生活中的密碼(1) 偶的創意 SHOW (1)	評量週 壹、健康 二.醫藥學問大 貳、體育 八.球不落地 ◎安全教育	

週別	日期	領域學習課程-26節/週										
		語文(8)				數學(4)	社會(3)	自然科學(3)	綜合活動(3)	藝術(3)	健康與體育(3)	
		國語文(5)	英語文(2)	本土語文(1)							健康(1)	體育(2)
				客語	閩語							
11		「溜」出不一樣的人生——楊元慶 / 單元主題引導 / 第七課真相？真相！ 5 【生涯規畫教育】 【閱讀素養教育】 【海洋教育】	Phonics Fun - Say and Chant, Listen and Check Phonics Fun - Read and Chant	單元活動二 1	3.行踏	第 6 單元生活中的大單位	第三單元日本統治臺灣的影響 第 1 課建設與資源開發 3 【人權教育】 【多元文化教育】	【活動 1-1】光合作用、【活動 1-2】植物的營養器官 3 【性別平等教育】 【環境教育】 【科技教育】 【品德教育】 【資訊教育】 【生涯規劃教育】 【閱讀素養教育】 【戶外教育】	三、職業面面觀 2.職業試金石 ◎性別平等教育 ◎生涯規劃教育	愛的故事屋(1) 來自音樂的密碼(1) 偶的創意 SHOW(1)	壹、健康 三.聰明消費樂無窮 貳、體育 八.球不落地 ◎人權教育	

週別	日期	領域學習課程-26節/週										
		語文(8)				數學(4)	社會(3)	自然科學(3)	綜合活動(3)	藝術(3)	健康與體育(3)	
		國語文(5)	英語文(2)	本土語文(1)							健康(1)	體育(2)
				客語	閩語							
12		第七課真相？真相！ / 第八課你想做人魚嗎？ 5 【海洋教育】 【閱讀素養教育】 【環境教育】	Phonics Fun - Say and Chant Phonics Fun - Listen and Check, Read and Chant	第四課注意安全 1	3.行踏	第 6 單元生活中的大單位	第三單元日本統治臺灣的影響 第 1 課建設與資源開發 3 【人權教育】 【多元文化教育】	【活動 1-3】不同形態的營養器官、【活動 2-1】植物的繁殖器官 3 【性別平等教育】 【環境教育】 【科技教育】 【品德教育】 【資訊教育】 【生涯規劃教育】 【閱讀素養教育】 【戶外教育】	三、職業面面觀 2.職業試金石 ◎性別平等教育 ◎生涯規劃教育	我的家鄉我的歌(1) 排列我的密碼(1) 偶的創意 SHOW(1)	壹、健康 三.聰明消費樂無窮 貳、體育 八.球不落地 九.手球英雄 ◎人權教育	

週別	日期	領域學習課程-26節/週										
		語文(8)				數學(4)	社會(3)	自然科學(3)	綜合活動(3)	藝術 (3)	健康與體育(3)	
		國語文(5)	英語文(2)	本土語文(1)							健康(1)	體育(2)
				客語	閩語							
13		第八課你想做人魚嗎? 5 【環境教育】 【海洋教育】	Phonics Fun Theme Page	第四課注意安全 1 【安全教育】	4.氣象報導	第 7 單元柱體、錐體和球體 ◎國際教育	第三單元日本統治臺灣的影響 第 2 課教育與生活文化 3 【性別平等教育】 【多元文化教育】 【國際教育】	【活動 2-1】植物的繁殖器官、 【活動 2-2】植物的繁殖方式 3 【性別平等教育】 【環境教育】 【科技教育】 【品德教育】 【資訊教育】 【生涯規劃教育】 【閱讀素養教育】 【戶外教育】	四、環境守護者 1.生態的悲歌 ◎環境教育 ◎能源教育	我的家鄉我的歌 (1) 有趣的漸變(1) 偶的創意 SHOW (1)	壹、健康 三.聰明消費樂無窮 貳、體育 九.手球英雄 ◎人權教育	

週別	日期	領域學習課程-26節/週										
		語文(8)				數學(4)	社會(3)	自然科學(3)	綜合活動(3)	藝術(3)	健康與體育(3)	
		國語文(5)	英語文(2)	本土語文(1)							健康(1)	體育(2)
				客語	閩語							
14		第九課海洋的殺手 5 【環境教育】 【海洋教育】	Story Time	第四課注意安全 1	4.氣象報導	第 7 單元柱體、錐體和球體 ◎國際教育	第三單元日本統治臺灣的影響 第 2 課教育與生活文化 3 【性別平等教育】 【多元文化教育】 【國際教育】	【活動 2-3】蕨類植物的繁殖、 【活動 3-1】神奇的植物、【活動 3-2】植物的妙用 3 【性別平等教育】 【環境教育】 【科技教育】 【品德教育】 【資訊教育】 【生涯規劃教育】 【閱讀素養教育】 【戶外教育】	四、環境守護者 1.生態的悲歌 2.永續地球村 ◎環境教育 ◎能源教育	我的家鄉我的歌 (1) 呈現我的藝術密碼(1) 偶的創意 SHOW (1)	壹、健康 三.聰明消費樂無窮 貳、體育 九.手球英雄 ◎人權教育	

週別	日期	領域學習課程-26節/週										
		語文(8)				數學(4)	社會(3)	自然科學(3)	綜合活動(3)	藝術(3)	健康與體育(3)	
		國語文(5)	英語文(2)	本土語文(1)							健康(1)	體育(2)
				客語	閩語							
15		第九課海洋的殺手 / 學習地圖三 / 單元主題引導 5 【環境教育】 【海洋教育】 【資訊教育】	Lesson 3 – Pattern Lesson 3 – Theme Words	第五課寒(冷)著了 1	4.氣象報導	第 8 單元比率和百分率	第四單元珍愛臺灣 第 1 課土地利用與永續發展 3 【環境教育】 【戶外教育】	【活動 1-1】溫度改變時氣體體積的變化、【活動 1-2】溫度改變時液體體積的變化、【活動 1-3】溫度改變時固體體積的變化 3 【性別平等教育】 【人權教育】 【環境教育】 【科技教育】 【能源教育】 【法治教育】 【安全教育】 【生涯規劃教育】 【閱讀素養教育】 【戶外教育】	四、環境守護者 2.永續地球村 ◎環境教育 ◎能源教育	小小愛笛生(1) 藝術密碼大集合(1) 偶的創意 SHOW(1)	壹、健康 三.聰明消費樂無窮 貳、體育 九.手球英雄 十.花舞翩翩 ◎人權教育 ◎多元文化教育	

週別	日期	領域學習課程-26節/週										
		語文(8)				數學(4)	社會(3)	自然科學(3)	綜合活動(3)	藝術(3)	健康與體育(3)	
		國語文(5)	英語文(2)	本土語文(1)							健康(1)	體育(2)
				客語	閩語							
16		第十課玉米人的奇蹟 5 【閱讀素養教育】 【國際教育】	Lesson 3 – Practice Lesson 3 – My Notes	第五課寒(冷)著了 1 【品德教育】	4.氣象報導	第 8 單元比率和百分率 ◎家庭教育	第四單元珍愛臺灣 第 1 課土地利用與永續發展 3 【環境教育】 【戶外教育】	【活動 1-3】溫度改變時固體體積的變化、【活動 2-1】熱的傳導 3 【性別平等教育】 【人權教育】 【環境教育】 【科技教育】 【能源教育】 【法治教育】 【安全教育】 【生涯規劃教育】 【閱讀素養教育】 【戶外教育】	四、環境守護者 2.永續地球村 ◎環境教育 ◎能源教育	小小愛笛生(1) 藝術密碼大集合(1) 偶的創意SHOW(1)	壹、健康 四.家庭安和樂 貳、體育 十.花舞翩翩 ◎性別平等教育 ◎家庭教育 ◎多元文化教育	

週別	日期	領域學習課程-26節/週										
		語文(8)				數學(4)	社會(3)	自然科學(3)	綜合活動(3)	藝術(3)	健康與體育(3)	
		國語文(5)	英語文(2)	本土語文(1)							健康(1)	體育(2)
				客語	閩語							
17		第十課玉米人的奇蹟 / 第十一課幸福的火苗 5 【閱讀素養教育】 【國際教育】 【生命教育】	Lesson 4 – Pattern Lesson 4 – Theme Words	第五課寒(冷)著了 1	5.火車	第 9 單元容積和容量 ◎海洋教育	第四單元珍愛臺灣 第 2 課消費的權益 3 【法治教育】	【活動 2-2】熱的對流、【活動 2-3】熱的輻射 3 【性別平等教育】 【人權教育】 【環境教育】 【科技教育】 【能源教育】 【法治教育】 【安全教育】 【生涯規劃教育】 【閱讀素養教育】 【戶外教育】	五、危機總動員 1.災害小偵探 ◎環境教育 ◎安全教育 ◎防災教育 ◎資訊教育	大自然的禮物(3)	壹、健康 四.家庭安和樂 貳、體育 十.花舞翩翩 ◎性別平等教育 ◎家庭教育 ◎多元文化教育	

週別	日期	領域學習課程-26節/週										
		語文(8)				數學(4)	社會(3)	自然科學(3)	綜合活動(3)	藝術(3)	健康與體育(3)	
		國語文(5)	英語文(2)	本土語文(1)							健康(1)	體育(2)
				客語	閩語							
18		第十一課幸福的火苗 / 第十二課神農嘗百草 5 【生命教育】 【生涯規畫教育】 【科技教育】	Lesson 4 – Practice Lesson 4 – Reading	單元活動三 1	5.火車	第 9 單元容積和容量 ◎海洋教育	第四單元珍愛臺灣 第 2 課消費的權益 3 【法治教育】	【活動 2-3】熱的輻射、【活動 3-1】保溫大作戰 3 【性別平等教育】 【人權教育】 【環境教育】 【科技教育】 【能源教育】 【法治教育】 【安全教育】 【生涯規劃教育】 【閱讀素養教育】 【戶外教育】	五、危機總動員 1.災害小偵探 ◎環境教育 ◎安全教育 ◎防災教育 ◎資訊教育	大自然的禮物(1) 大自然的樂章(2)	壹、健康 四.家庭安和樂 貳、體育 十一.悠遊戲水樂 ◎性別平等教育 ◎家庭教育 ◎海洋教育	

週別	日期	領域學習課程-26節/週										
		語文(8)				數學(4)	社會(3)	自然科學(3)	綜合活動(3)	藝術(3)	健康與體育(3)	
		國語文(5)	英語文(2)	本土語文(1)							健康(1)	體育(2)
				客語	閩語							
19		第十二課神農嘗百草 / 學習地圖四 5 【生涯規畫教育】 【科技教育】 【多元文化教育】	Lesson 4 – Fun Facts Reading	拍拍手，唱唱歌 1	5.火車	第10單元長條圖和折線圖 ◎環境教育	第四單元珍愛臺灣 第3課理財的規畫 3 【法治教育】 【環境教育】	【活動3-2】散熱 3 【性別平等教育】 【人權教育】 【環境教育】 【科技教育】 【能源教育】 【法治教育】 【安全教育】 【生涯規劃教育】 【閱讀素養教育】 【戶外教育】	五、危機總動員 2.防災小專家 ◎環境教育 ◎安全教育 ◎防災教育 ◎資訊教育	大自然的樂章(2) 自然與神話劇場(1)	壹、健康 四.家庭安和樂 貳、體育 十一.悠遊戲水樂 ◎性別平等教育 ◎家庭教育 ◎海洋教育	

週別	日期	領域學習課程-26節/週										
		語文(8)				數學(4)	社會(3)	自然科學(3)	綜合活動(3)	藝術(3)	健康與體育(3)	
		國語文(5)	英語文(2)	本土語文(1)							健康(1)	體育(2)
				客語	閩語							
20		學習地圖四 / 旗魚王 5 【多元文化教育】 【海洋教育】 【閱讀素養教育】	Practice Phonics Fun / Topic 2 / Review 2	搞麼个? / 出任務囉! 1	5.火車	評量週 加油小站 2 ◎科技教育 ◎法治教育	主題探究與實作單元 穿越時空探家園 3 【多元文化教育】	【科學閱讀】 3 【性別平等教育】 【人權教育】 【環境教育】 【科技教育】 【能源教育】 【法治教育】 【安全教育】 【生涯規劃教育】 【閱讀素養教育】 【戶外教育】	五、危機總動員 2.防災小專家 ◎環境教育 ◎安全教育 ◎防災教育 ◎資訊教育	自然與神話劇場(3)	評量週 壹、健康 四.家庭安和樂 貳、體育 十一.悠遊戲水樂 ◎性別平等教育 ◎家庭教育 ◎海洋教育	

桃園市新屋區笨港國民小學 112 學年度第一學期各領域教學進度總表【六年級】~~~九年一貫課程（六年級）

週別	日期	領域學習課程-27 時/週											
		語文(8)				數學(4)	社會(3)	自然與生活科技(3)	綜合活動(3)	藝術與人文(3)		健康與體育(3)	
		國語文(6)	英語文(1)	本土語文(1)						音樂(1)	美勞(2)	健康(1)	體育(2)
				客語	閩語								
1		一、神奇的藍絲帶 【人權教育】	字母拼讀複習、第六冊字彙和句型複習、角色介紹	一、狂風同(摺)日頭(1)	1. 伴手	數與量 第 1 單元 最大公因數與最小公倍數 【環境教育】	一、日本來的統治者 第一課 日治時代的殖民統治 【人權教育】	1-1 大氣中的水(3) 【資訊教育】	1-1 探索課程【生涯發展教育】	歌劇中的喜怒哀樂(1) 傳統藝術之美(1) 聚光燈下的戲劇(1)	單元一、馳騁球場 活動 1 上籃練習 【人權教育】		
2		一、神奇的藍絲帶 【人權教育】 二、跑道 【人權教育】	Starter Unit	一、狂風同(摺)日頭(1)	1. 伴手	數與量 第 1 單元 最大公因數與最小公倍數 【生涯發展教育】 【家政教育】	一、日本來的統治者 第一課 日治時代的殖民統治 【人權教育】	1-1 大氣中的水(3) 【資訊教育】	1-2 努力學習【生涯發展教育】 【資訊教育】	歌劇中的喜怒哀樂(1) 刻劃之美(1) 聚光燈下的戲劇(1)	單元一、馳騁球場 活動 1 上籃練習、 活動 2 防守動作與移位步伐 【生涯發展教育】 【人權教育】		

週別	日期	領域學習課程-27 時/週											
		語文(8)				數學(4)	社會(3)	自然與生活科技(3)	綜合活動(3)	藝術與人文 (3)		健康與體育(3)	
		國語文(6)	英語文(1)	本土語文(1)						音樂(1)	美勞(2)	健康(1)	體育(2)
				客語	閩語								
3		二、跑道 【人權教育】 三、說話也要 停看聽 【生涯發展教育】 【人權教育】	Unit 1 Where Are You From?	一、狂風同(摺)日 頭(1)	1. 伴手	數與量、代 數 第 2 單元 分數的除法 【生涯發展 教育】 【家政教 育】	一、日本 來的統治 者 第二課 日 治時代的 經濟發展 【人權教 育】	1-2 認識天氣 的變化(3) 【海洋教育】 【資訊教育】	2-1 當時間的 主人 【生涯發展 教育】	歌劇中的喜怒哀樂(1) 版畫好好玩(1) 認識演出的場地—劇 場	單元一、馳騁球場 活動 2 防守動作與 移位步伐、活動 3 對戰遊戲 【生涯發展教育】		
4		三、說話也要 停看聽 【生涯發展教育】 【人權教育】 四、朱子治家 格言選 【生涯發展教育】 【家政教育】	Unit 1 Where Are You From?	二、地動(1) 【環境教育】	2. 出國去觀光	數與量、代 數 第 2 單元 分數的除法 【性別平等 教育】 【家政教 育】 【環境教 育】	一、日本 來的統治 者 第三課 日 治時代的 社會變遷 【人權教 育】 【性別平 等教育】	1-2 認識天氣 的變化(2) 1-3 颱風(1) 【海洋教育】 【資訊教育】	2-2 時間管理 高手 【生涯發展 教育】	歌劇中的喜怒哀樂(1) 版畫好好玩(1) 認識演出的場地—劇 場	單元一、馳騁球場 活動 4 趣味鬥牛賽 【人權教育】		

週別	日期	領域學習課程-27 時/週											
		語文(8)				數學(4)	社會(3)	自然與生活科技(3)	綜合活動(3)	藝術與人文 (3)		健康與體育(3)	
		國語文(6)	英語文(1)	本土語文(1)						音樂(1)	美勞(2)	健康(1)	體育(2)
				客語	閩語								
5		四、朱子治家格言選 【生涯發展教育】 【家政教育】 統整活動一	Unit 1 Where Are You From?	二、地動(1) 【環境教育】	2.出國去觀光	統計 第3單元 長條圖與折線圖 【人權教育】 【生涯發展教育】	二、戰後臺灣的政治演變 第一課 政治發展 【人權教育】	1-3 颱風(3) 【海洋教育】 【資訊教育】	2-3 理財小達人 【生涯發展教育】 【環境教育】 【家政教育】	音樂劇在臺灣(1) 版畫好好玩(1) 表演欣賞停看聽(1)	單元二、輕如鴻毛 活動1「羽」翼飛翔 【生涯發展教育】 【性別平等教育】		
6		統整活動一 五、山的巡禮 【環境教育】	Unit 2 How Can We Get to Taipei 101?	二、地動(1) 【環境教育】	2.出國去觀光	數與量 數學樂園、 第4單元 小數的除法 【人權教育】 【生涯發展教育】	二、戰後臺灣的政治演變 第二課 政府組織 【人權教育】	2-1 物質受熱後的變化(3) 【資訊教育】	2-3 理財小達人 【生涯發展教育】 【環境教育】 【家政教育】	音樂劇在臺灣(1) 版畫好好玩(1) 跨國界的表演藝術(1)	單元二、輕如鴻毛 活動1「羽」翼飛翔 【生涯發展教育】 【性別平等教育】		
7		五、山的巡禮 【環境教育】 六、東海岸鐵路 【環境教育】	Unit 2 How Can We Get to Taipei 101?	單元活動一(1) 【環境教育】	2.出國去觀光	數與量 第4單元 小數的除法 【資訊教育】	三、戰後臺灣的經濟發展 第一課 經濟重整與復甦 【人權教育】	2-1 物質受熱後的變化(3) 【性別平等教育】 【資訊教育】 【環境教育】 【生涯發展教育】	1-3 持續發展 【生涯發展教育】 【資訊教育】	音樂劇在臺灣(1) 版畫好好玩(1) 跨國界的表演藝術(1)	單元三、排球樂無窮 活動1 高手傳球 【生涯發展教育】		

週別	日期	領域學習課程-27 時/週											
		語文(8)				數學(4)	社會(3)	自然與生活科技(3)	綜合活動(3)	藝術與人文 (3)		健康與體育(3)	
		國語文(6)	英語文(1)	本土語文(1)						音樂(1)	美勞(2)	健康(1)	體育(2)
				客語	閩語								
8		六、東海岸鐵路 【環境教育】 七、蚵鄉風情 【環境教育】	Unit 2 How Can We Get to Taipei 101?	三、桃花開(1)	3.電腦會曉揀塗豆	數與量、幾何 第4單元 小數的除法、第5單元 圓周長與扇形弧長 【資訊教育】	三、戰後臺灣的經濟發展 第二課 經濟發展與轉型 【人權教育】	2-1 物質受熱後的變化(1) 2-2 熱的傳播(2) 【性別平等教育】 【資訊教育】 【環境教育】 【生涯發展教育】 【家政教育】	3-1 服務的真諦 【性別平等教育】	笛聲飛揚(1) 版畫好好玩(1) 跨國界的表演藝術(1)	單元三、排球樂無窮 活動 1 高手傳球 【生涯發展教育】		
9		七、蚵鄉風情 【環境教育】 統整活動二	Review 1	三、桃花開(1)	3.電腦會曉揀塗豆	數與量、幾何 第5單元 圓周長與扇形弧長 【資訊教育】	三、戰後臺灣的經濟發展 第二課 經濟發展與轉型 【人權教育】	2-2 熱的傳播(3) 【性別平等教育】 【環境教育】 【生涯發展教育】 【家政教育】	3-1 服務的真諦 【性別平等教育】	與音樂對話(1) 人生百態(1) 跨國界的表演藝術(1)	單元三、排球樂無窮 活動 1 高手傳球 【生涯發展教育】		

週別	日期	領域學習課程-27 時/週											
		語文(8)				數學(4)	社會(3)	自然與生活科技(3)	綜合活動(3)	藝術與人文 (3)		健康與體育(3)	
		國語文(6)	英語文(1)	本土語文(1)						音樂(1)	美勞(2)	健康(1)	體育(2)
				客語	閩語								
10		統整活動二	期中成績考查	三、桃花開(1)	3.電腦會曉揀塗豆	內部連結 綜合與應用一 【人權教育】 【生涯發展教育】 【性別平等教育】	四、戰後臺灣的社會與文化 第一課 社會的變遷 【人權教育】 【性別平等教育】	2-3 保溫與散熱(3) 【性別平等教育】 【生涯發展教育】 【環境教育】	3-2 服務中學 習 【性別平等教育】	與音樂對話(1) 人生百態(1) 跨國界的表演藝術(1)	單元三、排球樂無窮 活動 2 運動安全你我他 【人權教育】 【生涯發展教育】		
11		閱讀階梯一進入雨林 【資訊教育】 八、大小剛好的鞋子 【生涯發展教育】	Unit 3 What Time Do You Get Up?	單元活動二(1)	3.電腦會曉揀塗豆	數與量 第6單元 比、比值與正比 【人權教育】 【生涯發展教育】 【性別平等教育】	四、戰後臺灣的社會與文化 第一課 社會的變遷 【人權教育】 【性別平等教育】	3-1 多變的大地景觀(3) 【生涯發展教育】 【環境教育】	3-3 服務中成長 【性別平等教育】 【資訊教育】	與音樂對話(1) 人生百態(1) 說學逗唱樣樣精(1)	單元四、體能 UP! UP! UP! 活動 1 運動一級棒、活動 2 一指神功 【生涯發展教育】 【家政教育】		

週別	日期	領域學習課程-27 時/週											
		語文(8)				數學(4)	社會(3)	自然與生活科技(3)	綜合活動(3)	藝術與人文(3)		健康與體育(3)	
		國語文(6)	英語文(1)	本土語文(1)						音樂(1)	美勞(2)	健康(1)	體育(2)
				客語	閩語								
12		八、大小剛好的鞋子 【生涯發展教育】 九、沉思三帖 【生涯發展教育】	Unit 3 What Time Do You Get Up?	四、臺灣風景好(1)	4.阿川真好禮	數與量 第6單元 比、比值與 正比 【人權教育】 【生涯發展教育】 【性別平等教育】	四、戰後臺灣的社會與文化 第二課文 化的傳承與發展 【人權教育】 【家政教育】	3-1 多變的大地景觀(3) 【環境教育】 【性別平等教育】 【海洋教育】	3-3 服務中成長 【性別平等教育】 【資訊教育】	清新的旋律(1) 塑造精采人生(1) 說學逗唱樣樣精(1)	單元四、體能 UP! UP! UP! 活動3 飛鴿傳書 【人權教育】 【生涯發展教育】		
13		九、沉思三帖 【生涯發展教育】 十、狐假虎威 【人權教育】	Unit 3 What Time Do You Get Up?	四、臺灣風景好(1)	4.阿川真好禮	數與量 第6單元 比、比值與 正比 【生涯發展教育】 【性別平等教育】	四、戰後臺灣的社會與文化 第二課文 化的傳承與發展 【人權教育】 【家政教育】	3-1 多變的大地景觀(3) 【環境教育】 【性別平等教育】 【海洋教育】	4-1 我們這一家 【生涯發展教育】 【家政教育】	清新的旋律(1) 塑造精采人生(1) 說學逗唱樣樣精(1)	單元四、體能 UP! UP! UP! 活動4 盤中乾坤 【人權教育】 【生涯發展教育】		

週別	日期	領域學習課程-27 時/週											
		語文(8)				數學(4)	社會(3)	自然與生活科技(3)	綜合活動(3)	藝術與人文 (3)		健康與體育(3)	
		國語文(6)	英語文(1)	本土語文(1)						音樂 (1)	美勞 (2)	健康 (1)	體育 (2)
				客語	閩語								
14		十、狐假虎威 【人權教育】 統整活動三	Unit 4 Do You Have a Stomachache?	四、臺灣風景好(1)	4.阿川真好禮	幾何 第7單元 縮放圖與比例尺 【生涯發展教育】 【性別平等教育】	五、臺灣的人口 第一課 人口分布與遷移 【資訊教育】	3-1 多變的大地景觀(1) 3-2 岩石與礦物(2) 【性別平等教育】	4-2 親情交流站 【資訊教育】 【家政教育】	清新的旋律(1) 塑造精采人生(1) 說學逗唱樣樣精(1)	單元四、體能 UP! UP! UP! 活動 5 撐箱跳躍 【生涯發展教育】		
15		統整活動三 十一、我願 【生涯發展教育】	Unit 4 Do You Have a Stomachache?	五、風車个故鄉(1) 【人權教育】	5.風俗日頭	幾何 第7單元 縮放圖與比例尺 【資訊教育】	五、臺灣的人口 第一課 人口分布與遷移 【資訊教育】	3-2 岩石與礦物(3) 【性別平等教育】 【環境教育】	4-2 親情交流站 【資訊教育】 【家政教育】	笛聲飛揚(1) 塑造精采人生(1) 說學逗唱樣樣精(1)	單元四、體能 UP! UP! UP! 活動 6 有趣的體能遊戲 【人權教育】 【生涯發展教育】		
16		十一、我願 【生涯發展教育】 十二、最好的味覺禮物 【家政教育】	Unit 4 Do You Have a Stomachache?	五、風車个故鄉(1) 【人權教育】	5. 風俗日頭	數與量、幾何 第8單元 圓與扇形的面積 【資訊教育】	五、臺灣的人口 第二課 人口現象與政策 【家政教育】	3-2 岩石與礦物(1) 3-3 風化與土壤(2) 【性別平等教育】 【資訊教育】 【環境教育】	4-3 互動一家親 【資訊教育】 【家政教育】	笛聲飛揚(1) 塑造精彩人生(1) 藝術新視野(1)	單元五、環保行動家 活動 1 護河小達人、活動 2 垃圾偵查員 【環境教育】		

週別	日期	領域學習課程-27 時/週											
		語文(8)				數學(4)	社會(3)	自然與生活科技(3)	綜合活動(3)	藝術與人文 (3)		健康與體育(3)	
		國語文(6)	英語文(1)	本土語文(1)						音樂 (1)	美勞 (2)	健康 (1)	體育 (2)
				客語	閩語								
17		十二、最好的味覺禮物 【家政教育】 十三、空城計 【生涯發展教育】	Review 2	五、風車个故鄉 (1) 【人權教育】	5. 風俗日頭	數與量、幾何 第 8 單元 圓與扇形的面積 數學樂園 【人權教育】 【生涯發展教育】	五、臺灣的人口 第二課 人口現象與政策 【家政教育】	4-1 指北針和地磁(2) 4-2 電磁鐵(1) 【性別平等教育】	5-1 危機要提防 【性別平等教育】	大海的歌唱(3)	單元五、環保行動家 活動 2 垃圾偵查員、活動 3 綠色消費愛地球 【環境教育】		
18		十三、空城計 【生涯發展教育】 十四、桂花雨 【家政教育】	Culture & Festivals: Chinese New Year	單元活動三(1) 【人權教育】	5. 風俗日頭	數與量、代數 第 9 單元 規律問題 【人權教育】 【生涯發展教育】	六、臺灣的城鄉與區域 第一課 鄉村與都市 【資訊教育】 【家政教育】	4-2 電磁鐵(3) 【性別平等教育】	5-2 危機急轉彎 【人權教育】 【資訊教育】	大海的歌唱(3)	單元六、健康焦點新聞 活動 1 遠離酒害、活動 2 防毒沾身 【生涯發展教育】 【家政教育】		

週別	日期	領域學習課程-27 時/週											
		語文(8)				數學(4)	社會(3)	自然與生活科技(3)	綜合活動(3)	藝術與人文 (3)		健康與體育(3)	
		國語文(6)	英語文(1)	本土語文(1)						音樂(1)	美勞(2)	健康(1)	體育(2)
				客語	閩語								
19		十四、桂花雨 【家政教育】	期末成績考查	童謠一天公落水(1) 【環境教育】	俗語、楓橋夜泊	數與量、代數 第9單元規律問題、第10單元等量公理 【人權教育】 【生涯發展教育】	六、臺灣的城鄉與區域 第一課 鄉村與都市 【資訊教育】 【家政教育】	4-2 電磁鐵(3) 【性別平等教育】	5-2 危機急轉彎 【人權教育】 【資訊教育】	海洋之舞(3)	單元六、健康焦點新聞 活動3 壓力調適、活動4 急救須知 【性別平等教育】 【家政教育】		
20		統整活動四	成果發表準備	俗諺(1)	感謝你的愛	代數 第10單元等量公理 【環境教育】	六、臺灣的城鄉與區域 第二課 區域特色與發展 【資訊教育】	4-3 電磁鐵的應用(3) 【性別平等教育】 【資訊教育】	5-3 化險為夷 【人權教育】 【資訊教育】	海洋之舞(1) 海洋風情畫(2)	單元七知性時間 活動1「性」是什麼、活動2 與異性相處 【性別平等教育】		

週別	日期	領域學習課程-27 時/週											
		語文(8)				數學(4)	社會(3)	自然與生活科技(3)	綜合活動(3)	藝術與人文(3)		健康與體育(3)	
		國語文(6)	英語文(1)	本土語文(1)						音樂(1)	美勞(2)	健康(1)	體育(2)
				客語	閩語								
21		閱讀階梯二故事的真相	成果發表會	總複習(1)	咱來熟似語詞俚句型	內部連結 綜合與應用二 【環境教育】	六、臺灣的城鄉與區域 第二課 區域特色與發展 【資訊教育】	4-3 電磁鐵的應用 自由探究、科學閱讀(3) 【性別平等教育】 【資訊教育】	5-3 化險為夷 【人權教育】 【資訊教育】	海洋風情畫(3)	單元七知性時間 活動 3 性的自我保護 【性別平等教育】 【資訊教育】		

桃園市新屋區笨港國民小學 112 學年度第二學期各領域教學進度總表【六年級】~~~九年一貫課程（六年級）

週別	日期	領域學習課程-27 時/週										
		語文(8)				數學(4)	社會(3)	自然與生活科技(3)	綜合活動(3)	藝術與人文 (3)	健康與體育(3)	
		國語文(6)	英語文(1)	本土語文(1)							健康(1)	體育(2)
				客語	閩語							
1		一、過故人莊 【家政教育】	字母拼讀複習、第七冊字彙和句型複習、角色介紹、Starter Unit	一、去義民廟遊寮(1) 【家政教育】	1.門陣做公益	數與量 第1單元 小數與分數的四則運算 【人權教育】 【家政教育】	一、文明與科技生活 第一課 古代的文明與科技 【資訊教育】 【人權教育】	1-1 認識槓桿(3) 【性別平等教育】 【資訊教育】	1-1 我的成長(3) 【性別平等教育】 【環境教育】	唱歌謠看世界(1) 藝術漫遊(1) 有故事的戲服(1)	單元一、聰明選購，開心運動 活動1 誰「羽」爭鋒 【生涯發展教育】	
2		一、過故人莊 【家政教育】 二、把愛傳下去 【人權教育】	Unit 1 What Do You Do After School?	一、去義民廟遊寮(1) 【家政教育】	1.門陣做公益	數與量 第1單元 小數與分數的四則運算 【生涯發展教育】 【性別平等教育】	一、文明與科技生活 第一課 古代的文明與科技 【資訊教育】 【人權教育】	1-1 認識槓桿(2) 1-2 滑輪與輪軸(1) 【性別平等教育】 【資訊教育】	1-2 生命中的變化(3) 【性別平等教育】 【環境教育】	唱歌謠看世界(1) 藝術漫遊(1) 有故事的戲服(1)	單元一、聰明選購，開心運動 活動2 龍爭虎鬥、活動3 認真挑、聰明購 【人權教育】 【性別平等教育】 【家政教育】	

週別	日期	領域學習課程-27 時/週										
		語文(8)				數學(4)	社會(3)	自然與生活科技(3)	綜合活動(3)	藝術與人文 (3)	健康與體育(3)	
		國語文(6)	英語文(1)	本土語文(1)							健康(1)	體育(2)
				客語	閩語							
3		二、把愛傳下去 【人權教育】 三、山村車軌寮 【環境教育】	Unit 1 What Do You Do After School?	一、去義民廟遊寮(1) 【家政教育】	1.門陣做公益	數與量 第1單元 小數與分數的四則運算 【人權教育】 【性別平等教育】	一、文明與科技生活 第二課科學的突破 【資訊教育】 【人權教育】	1-2 滑輪與輪軸(3) 【性別平等教育】 【資訊教育】	1-2 生命中的變化(3) 【性別平等教育】 【環境教育】	唱歌謠看世界(1) 藝術漫遊(1) 有故事的戲服(1)	單元二、桌球運動 我最愛 活動1 正面迎擊 【生涯發展教育】 【家政教育】	
4		三、山村車軌寮 【環境教育】 統整活動一	Unit 1 What Do You Do After School?	二、迎媽祖(1) 【家政教育】	1.門陣做公益	數與量、幾何 第2單元 角柱與圓柱 【生涯發展教育】 【性別平等教育】	一、文明與科技生活 第二課科學的突破 【資訊教育】 【人權教育】	1-2 滑輪與輪軸(2) 1-3 動力的傳送(1) 【性別平等教育】 【資訊教育】	2-1 生態環境改變(3) 【環境教育】 【家政教育】 【海洋教育】	唱歌謠看世界(1) 藝術漫遊(1) 有故事的戲服(1)	單元二、桌球運動 我最愛 活動1 正面迎擊、 活動2 一決勝負 【生涯發展教育】 【性別平等教育】	

週別	日期	領域學習課程-27 時/週										
		語文(8)				數學(4)	社會(3)	自然與生活科技(3)	綜合活動(3)	藝術與人文 (3)	健康與體育(3)	
		國語文(6)	英語文(1)	本土語文(1)							健康(1)	體育(2)
				客語	閩語							
5		統整活動一 四、巨人的階梯 【環境教育】	Unit 2 What Do You Want to Be?	二、迎媽祖(1) 【家政教育】	2.春天的花蕊	數與量、幾何 第2單元 角柱與圓柱 【人權教育】 【性別平等教育】 【家政教育】	一、文明與科技生活 第三課 科技的運用與管理 【資訊教育】 【人權教育】	1-3 動力的傳送(3) 【性別平等教育】 【資訊教育】	2-1 生態環境改變(3) 【環境教育】 【家政教育】 【海洋教育】	樂器嘉年華(1) 藝術漫遊(1) 衣起環遊世界(1)	單元三、FUTSAL 樂無窮 活動 1 最佳門將、活動 2 射門得分 【生涯發展教育】 【性別平等教育】	
6		四、巨人的階梯 【環境教育】 五、馬達加斯加，出發！ 【環境教育】	Unit 2 What Do You Want to Be?	二、迎媽祖(1) 【家政教育】	2.春天的花蕊	數與量、幾何 第2單元 角柱與圓柱、數學樂園 【性別平等教育】	一、文明與科技生活 第三課 科技的運用與管理 【資訊教育】 【人權教育】	1-3 動力的傳送(1) 2-1 生活中的微生物(2) 【性別平等教育】 【資訊教育】 【環境教育】	2-2 珍惜生態環境(3) 【環境教育】 【家政教育】 【海洋教育】	樂器嘉年華(1) 公共藝術在校園(1) 衣起環遊世界(1)	單元三、FUTSAL 樂無窮 活動 2 射門得分、活動 3 合作無間 【性別平等教育】	

週別	日期	領域學習課程-27 時/週										
		語文(8)				數學(4)	社會(3)	自然與生活科技(3)	綜合活動(3)	藝術與人文 (3)	健康與體育(3)	
		國語文(6)	英語文(1)	本土語文(1)							健康(1)	體育(2)
				客語	閩語							
7		五、馬達加斯加，出發！ 【環境教育】 六、沉睡的天空之城 【環境教育】	Unit 2 What Do You Want to Be?	單元活動一(1) 【家政教育】 【資訊教育】	2.春天的花蕊	數與量、代數 第3單元 速率 【生涯發展教育】 【性別平等教育】	二、從臺灣走向世界 第一課 臺灣與世界 【資訊教育】 【人權教育】	2-1 生活中的微生物(2) 2-2 食物腐壞的原因(1) 【性別平等教育】 【資訊教育】 【環境教育】	2-2 珍惜生態環境(3) 【環境教育】 【家政教育】 【海洋教育】	樂器嘉年華(1) 送給母校的禮物(1) 造型設計變變變(1)	單元三、FUTSAL 樂無窮 活動4 五人制足球賽、活動5 運動飲料知多少 【人權教育】 【家政教育】	
8		六、沉睡的天空之城 【環境教育】 統整活動二	Review 1	三、懶尸个草蜢(仔) (1)	3.獅伶鳥鼠	數與量、代數 第3單元 速率 【人權教育】 【性別平等教育】	二、從臺灣走向世界 第一課 臺灣與世界 【資訊教育】 【人權教育】	2-2 食物腐壞的原因(3) 【性別平等教育】	3-1 文化面面觀(3) 【性別平等教育】 【環境教育】 【家政教育】 【人權教育】 【生涯發展教育】	樂器嘉年華(1) 送給母校的禮物(1) 造型設計變變變(1)	單元四、舞動精采 活動1 翻轉自如、活動2 肢體力與美 【生涯發展教育】	

週別	日期	領域學習課程-27 時/週										
		語文(8)				數學(4)	社會(3)	自然與生活科技(3)	綜合活動(3)	藝術與人文 (3)	健康與體育(3)	
		國語文(6)	英語文(1)	本土語文(1)							健康(1)	體育(2)
客語	閩語											
9		統整活動二 閱讀階梯一、 驚蟄驅蟻記	期中成績考查	三、懶尸个草 蜃(仔) (1)	3.獅伶鳥鼠	數量、代 數 第3單元 速率 【性別平等 教育】	二、從臺 灣走向世 界 第二課 世 界文化大 不同 【性別平 等教育】	2-2 食物腐壞 的原因(2) 2-3 保存食物 的方法(1) 【性別平等教 育】 【海洋教育】	3-1 文化面面觀 (3) 【性別平等教 育】 【環境教育】 【家政教育】 【人權教育】 【生涯發展教 育】	笛聲飛揚(1) 生活中的好設 計(1) 造型設計變變 變(1)	單元四、舞動精采 活動2 肢體力與 美、活動3 運動欣 賞 【生涯發展教育】	
10		七、油條報 紙•文字夢 【生涯發展教 育】	Unit 3 Where Were You Yesterday?	三、懶尸个草 蜃(仔)	3.獅伶鳥鼠	內部連結 綜合與應用 一 【家政教 育】 【環境教 育】	三、放眼 看世界 第一課 國 際組織 【資 訊 教 育】 【人 權 教 育】	2-3 保存食物 的方法(2) 3-1 生物生長 的環境(1) 【性別平等教 育】 【環境教育】	3-2 在地文化族 群探索(3) 【性別平等教 育】 【環境教育】 【家政教育】 【人權教育】 【生涯發展教 育】	夏日輕歌(1) 生活中的好設 計(1) 造型設計變變 變(1)	單元五、水中樂悠 「游」 活動1 捷泳 【海洋教育】	

週別	日期	領域學習課程-27 時/週										
		語文(8)				數學(4)	社會(3)	自然與生活科技(3)	綜合活動(3)	藝術與人文 (3)	健康與體育(3)	
		國語文(6)	英語文(1)	本土語文(1)							健康(1)	體育(2)
				客語	閩語							
11		七、油條報紙•文字夢 【生涯發展教育】 八、雕刻一座小島 【海洋教育】	Unit 3 Where Were You Yesterday?	單元活動二(1) 【資訊教育】 【生涯規劃教育】	3.獅伶鳥鼠	數與量、統計 第4單元 圓形圖 【資訊教育】 【性別平等教育】	三、放眼 看世界 第一課 國際組織 【資訊教育】 【人權教育】	3-1 生物生長 的環境(3) 【環境教育】 【性別平等教育】 【海洋教育】	3-2 在地文化族群探索(3) 【性別平等教育】 【環境教育】 【家政教育】 【人權教育】 【生涯發展教育】	夏日輕歌(1) 秀出好設計(1) 決戰造型伸展臺(1)	單元五、水中樂悠「游」 活動 2 水中求生知多少 【海洋教育】	
12		八、雕刻一座小島 【海洋教育】 九、童年•夏日•棉花糖 【環境教育】	Unit 3 Where Were You Yesterday?	四、鳳凰花開(1)	3.獅伶鳥鼠	數與量、統計 第4單元 圓形圖 【性別平等教育】 【家政教育】 【海洋教育】	三、放眼 看世界 第二課 人口與資源 【家政教育】 【資訊教育】	3-1 生物生長 的環境(3) 【環境教育】 【資訊教育】 【性別平等教育】 【海洋教育】	4-1 資源搜查線(3) 【性別平等教育】 【資訊教育】 【人權教育】	夏日輕歌(1) 秀出好設計(1) 決戰造型伸展臺(1)	單元六、健康飲食生活 活動 1 守護家人的健康、活動 2 飲食安全與衛生 【生涯發展教育】 【家政教育】	

週別	日期	領域學習課程-27 時/週										
		語文(8)				數學(4)	社會(3)	自然與生活科技(3)	綜合活動(3)	藝術與人文 (3)	健康與體育(3)	
		國語文(6)	英語文(1)	本土語文(1)							健康(1)	體育(2)
				客語	閩語							
13		九、童年·夏日·棉花糖 【環境教育】 統整活動三	Unit 4 Where Was He Yesterday?	四、鳳凰花開(1)	4.我已經大漢	數與量、代數 第5單元 基準量與比較量 【人權教育】 【性別平等教育】	三、放眼看世界 第二課人口與資源 【家政教育】 【資訊教育】	3-2 人類活動對環境的影響(3) 【環境教育】 【資訊教育】	4-1 資源搜查線(3) 【性別平等教育】 【資訊教育】 【人權教育】	歌詠家鄉(1) 秀出好設計(1) 決戰造型伸展臺(1)	單元六、健康飲食生活 活動 2 飲食安全與衛生、活動 3 營養標示看仔細 【家政教育】	
14		統整活動三十、追夢的翅膀 【生涯發展教育】	Unit 4 Where Was He Yesterday?	四、鳳凰花開(1)	4.我已經大漢	數與量、代數 第5單元 基準量與比較量 【生涯發展教育】 【性別平等教育】	三、放眼看世界 第三課全球議題 【資訊教育】 【人權教育】	3-2 人類活動對環境的影響(2) 3-3 珍惜自然資源(1) 【環境教育】 【海洋教育】 【性別平等教育】	4-1 資源搜查線(3) 【性別平等教育】 【資訊教育】 【人權教育】	歌詠家鄉(1) 秀出好設計(1) 決戰造型伸展臺(1)	單元六、健康飲食生活 活動 4 爺爺過生日、活動 5 食物梗塞急救 【生涯發展教育】 【家政教育】	

週別	日期	領域學習課程-27 時/週										
		語文(8)				數學(4)	社會(3)	自然與生活科技(3)	綜合活動(3)	藝術與人文 (3)	健康與體育(3)	
		國語文(6)	英語文(1)	本土語文(1)							健康(1)	體育(2)
				客語	閩語							
15		十、追夢的翅膀 【生涯發展教育】 十一、祝賀你，孩子 【生涯發展教育】	Unit 4 Where Was He Yesterday?	五、勵志个老古人言(1)	4.我已經大漢	數與量、代數 數學樂園、第6單元 怎樣解題 【性別平等教育】	三、放眼 看世界 第三課 全球議題 【資訊教育】 【人權教育】	3-3 珍惜自然資源(3) 【性別平等教育】 【資訊教育】	4-2 善用資源(3) 【性別平等教育】 【資訊教育】 【人權教育】	笛聲飛揚(1) 秀出好設計(1) 決戰造型伸展臺(1)	單元七、就醫基本功 活動 1 認識中醫、 活動 2 健保—健康有保 【人權教育】 【家政教育】	
16		十一、祝賀你，孩子 【生涯發展教育】 統整活動四	Unit 4 Where Was He Yesterday?	五、勵志个老古人言(1)	4.我已經大漢	數與量、代數 第6單元 怎樣解題 【人權教育】 【生涯發展教育】 【性別平等教育】	四、關心 我們的地 球 第一課 全球環境 【資訊教育】 【環境教育】	自由探究(3) 【性別平等教育】 【資訊教育】	4-2 善用資源(3) 【性別平等教育】 【資訊教育】 【人權教育】	點點滴滴的回憶(3)	單元七、就醫基本功 活動 2 健保—健康有保、活動 3 珍惜 健保資源 【人權教育】	

週別	日期	領域學習課程-27 時/週										
		語文(8)				數學(4)	社會(3)	自然與生活科技(3)	綜合活動(3)	藝術與人文 (3)	健康與體育(3)	
		國語文(6)	英語文(1)	本土語文(1)							健康(1)	體育(2)
				客語	閩語							
17		統整活動四 閱讀階梯二、 桃花源	Review 2	單元活動三(1) 【資訊教育】	俗語、俗語故事	數與量、代 數 第6單元 怎樣解題 【性別平等 教育】 【生涯發展 教育】	四、關心 我們的地球 第二課 世 界一家 【家政教 育】 【人權教 育】	科學閱讀(3) 【環境教育】	4-2 善用資源(3) 【性別平等教 育】 【資訊教育】 【人權教育】	美麗的印記(3)	單元八、防治疾病 一起來 活動 1 認識傳染病 【家政教育】	
18		統整活動四 閱讀階梯二、 桃花源	期末成績考查、成 果發表會	單元活動三(1) 【資訊教育】	黃鶴樓送孟浩然之 廣陵、思念有你閣 較嬌	內部連結 綜合與應用 二 【性別平等 教育】	四、關心 我們的地球 第二課 世 界一家 【家政教 育】 【人權教 育】	科學閱讀(3) 【環境教育】	4-2 善用資源(3) 【性別平等教 育】 【資訊教育】 【人權教育】	祝福的樂聲(3)	單元八、防治疾病 一起來 活動 2 認識心血管 疾病 【家政教育】	
19		畢業	畢業	畢業	畢業	畢業	畢業	畢業	畢業	畢業	畢業	
20		畢業	畢業	畢業	畢業	畢業	畢業	畢業	畢業	畢業	畢業	

四、各年級領域/科目選用之教科書一覽表

年級	教科書選用（含自編）版本										
一年級	領域	語文						數學	生活課程	健康與體育	
		國語文	本土語文				新住民語				臺灣手語
			閩南語	閩東語	客語	原民語					
112 學年度 選用版本	康軒	真平	◎	康軒	◎	◎	◎	康軒	翰林	康軒	

年級	教科書選用（含自編）版本										
二年級	領域	語文						數學	生活課程	健康與體育	
		國語文	本土語文				新住民語				臺灣手語
			閩南語	閩東語	客語	原民語					
111 學年度 選用版本	康軒	真平	◎	康軒	◎	◎	◎	康軒	康軒	南一	
112 學年度 選用版本	康軒	真平	◎	康軒	◎	◎	◎	康軒	康軒	南一	

年級	教科書選用（含自編）版本												
三年級	領域	語文					新住民語	數學	社會	自然科學	藝術	生活 / 綜合活動	健康與體育
		國語文	英語文	本土語文									
				閩南語	客語	原民語							
110 學年度 選用版本	康軒	◎	真平	康軒	◎	◎	翰林	◎	◎	◎	康軒	康軒	
111 學年度 選用版本	康軒	◎	真平	康軒	◎	◎	翰林	◎	◎	◎	康軒	康軒	
112 學年度 選用版本	康軒	何嘉仁	真平	康軒	◎	◎	翰林	康軒	康軒	康軒	南一	翰林	

年級	教科書選用（含自編）版本												
	領域	語文						數學	社會	自然科學	藝術	生活／綜合活動	健康與體育
		國語文	英語文	本土語文			新住民語						
			閩南語	客語	原民語								
四年級	109 學年度選用版本	翰林	◎	真平	康軒	◎	◎	康軒	◎	◎	◎	康軒	南一
	110 學年度選用版本	翰林	◎	真平	康軒	◎	◎	康軒	◎	◎	◎	康軒	南一
	111 學年度選用版本	康軒	何嘉仁	真平	康軒	◎	◎	翰林	康軒	康軒	康軒	康軒	南一
	112 學年度選用版本	康軒	何嘉仁	真平	康軒	◎	◎	翰林	康軒	康軒	康軒	康軒	南一

年級	教科書選用（含自編）版本												
	領域	語文						數學	社會	自然科學	藝術	生活／綜合活動	健康與體育
		國語文	英語文	本土語文			新住民語						
			閩南語	客語	原民語								
五年級	108 學年度選用版本	翰林	◎	真平	康軒	◎	◎	康軒	◎	◎	◎	翰林	翰林
	109 學年度選用版本	翰林	◎	真平	康軒	◎	◎	康軒	◎	◎	◎	翰林	翰林
	110 學年度選用版本	翰林	何嘉仁	真平	康軒	◎	◎	康軒	康軒	康軒	康軒	康軒	翰林
	111 學年度選用版本	翰林	何嘉仁	真平	康軒	◎	◎	康軒	康軒	康軒	康軒	康軒	翰林
	112 學年度選用版本	康軒	何嘉仁	真平	康軒	◎	◎	南一	康軒	康軒	康軒	康軒	南一

年級	教科書選用(含自編)版本											
	領域	語文					數學	社會	自然與生活科技	藝術與人文	生活/綜合活動	健康與體育
		國語文	英語文	本土語文								
			閩南語	客語	原民語							
六年級	107 學年度 選用版本	康軒	◎	真平	康軒	◎	翰林	◎	◎	◎	康軒	翰林
	108 學年度 選用版本	康軒	◎	真平	康軒	◎	翰林	◎	◎	◎	康軒	翰林
	109 學年度 選用版本	康軒	何嘉仁	真平	康軒	◎	翰林	康軒	康軒	康軒	康軒	翰林
	110 學年度 選用版本	康軒	何嘉仁	真平	康軒	◎	翰林	康軒	康軒	康軒	康軒	翰林
	111 學年度 選用版本	康軒	何嘉仁	真平	康軒	◎	翰林	翰林	康軒	康軒	康軒	翰林
	112 學年度 選用版本	康軒	何嘉仁	真平	康軒	◎	翰林	翰林	康軒	康軒	康軒	翰林

陸、各年級各彈性學習課程計畫

一、各年級彈性學習課程規劃表

桃園市新屋區笨港國民小學 112 學年度彈性學習(節數)課程規劃表

年級		項次	主題/專題探究課程				社團 活動	特殊 需求	其他類課程			學習 節數
			品格 書海	寰宇 藝海 (英)	健客 綠海	科技 創海						
一年級	普通班	品格 書海 /40	寰宇 藝海 /40	健客 綠海 /40							120	
	分散式身 障資源班											
	分散式資 優資源班											
	巡迴輔導											
	特教班											
二年級	普通班	品格 書海 /40	寰宇 藝海 /40	健客 綠海 /40							120	
	分散式身 障資源班											
	分散式資 優資源班											
	巡迴輔導											
	特教班											
三年級	普通班	品格 書海 /40	寰宇 藝海 /40	健客 綠海 /40	科技 創海 /40						160	
	分散式身 障資源班											
	分散式資 優資源班											
	巡迴 輔導											
	特教班											
	藝才班											
四年級	普通班	品格 書海 /40	寰宇 藝海 /40	健客 綠海 /40	科技 創海 /40						160	
	分散式身 障資源班											
	分散式資 優資源班											
	巡迴 輔導											
	特教班											

	藝才班										
五年級	普通班	品格書海 /40	寰宇藝海 /40	健客綠海 /80	科技創海 /80						240
	分散式身障資源班										
	分散式資優資源班										
	巡迴輔導						數學融入生活管理 40				40
	特教班										
	藝才班										
	體育班										
六年級	彈性英語 40		品格閱讀 40		資訊課程 40		彈性數學 40		彈性 40		200

桃園市新屋區笨港國民小學資訊科技教育課程地圖

年級/ 課程/ 學期			三年級	四年級	五年級	六年級
課程名稱	科技創海/彈性資訊	上學期	電腦小旅行	程式機器人 I 漁港的 PARTY	雲端小編	Tello 飛行員
		下學期	漫步在雲端	程式語言	3D 列印 星光天使徽章	機關王

*適用上下學期不同課程名稱，若為同一課程名稱請合併儲存格。修訂後請刪除本行。

◎統整性主題專題議題探究課程計畫說明：

1. 彈性學習課程計畫內容需包含課程目標或核心素養、各單元/主題名稱與教學重點、教學進度及評量方式。
2. 學習重點請掌握統整性主題、專題、議題探究之精神，以「跨領域」方式呈現。
3. 課程計畫呈現方式可依各校特色設計之。

二、各年級彈性學習課程之課程計畫

桃園市新屋區笨港國民小學 112 學年度第 1 學期 一年級 彈性學習課程			
【品格書海】課程計畫			
每週節數	1 節		設計者
閱讀團隊			
核心素養	A 自主行動	□A1. 身心素質與自我精進 ■A2. 系統思考與問題解決 □A3. 規劃執行與創新應變	
	B 溝通互動	□B1. 符號運用與溝通表達 □B2. 科技資訊與媒體素養 ■B3. 藝術涵養與美感素養	
	C 社會參與	□C1. 道德實踐與公民意識 ■C2. 人際關係與團隊合作 □C3. 多元文化與國際理解	
融入議題	資訊教育 資E2使用資訊科技解決生活中簡單的問題。 生涯發展教育 涯E7培養良好的人際互動能力。 性平教育 性E1 認識生理性別、性傾向、性別特質與性別認同的多元面貌。 品德教育 品E1良好生活習慣與德行。 生命教育 生E3理解人是會思考、有情緒、能進行自主決定的個體。		
學習重點	學習表現	語文 1-I-1/養成專心聆聽的習慣，尊重對方的發言。 2-I-1/以正確發音流利的說出語意完整的話。 5-I-1/以適切的速率正確地朗讀文本。 生活 3-I-1願意參與各種學習活動表現好奇與求知探究之心。 6-I-1/覺察自己可能對生活中的人、事、物產生影響，學習調整情緒與行為。	
	學習內容	語文 Ca-I-1/各類文本中與日常生活相關的文化內涵。 Cb-I-1/各類文本中的親屬關係、道德倫理、儀式風俗等文化內涵。 Bb-I-2/人際交流的情感。	

		<p>生活</p> <p>D-I-2/情緒調整的學習。</p> <p>D-I-1/自我與他人關係的認識。</p> <p>E-I-3/自我行為的檢視與調整。</p>		
學習目標	<p>認知</p> <p>1. 能了解圖書館利用查詢與借閱書籍方法</p> <p>2. 從書名預測繪本的內容。</p> <p>技能</p> <p>1. 如何去關懷別人。</p> <p>2. 正向紓解情緒的方法。</p> <p>態度</p> <p>1. 能同理他人情緒反應。</p> <p>2. 能尊重他人情緒的表達。</p> <p>3. 願意傾聽別人的意見或想法。</p> <p>4. 從平時生活能適時給予他人協助。</p>			
評量方式	口頭提問、角色扮演、實作評量			
週次 日期	單元名稱	課程內容	表現任務	學習評量
1	走讀圖書館	<p>圖書館利用教育</p> <p>1. 認識圖書館的位置、陳設與閱覽的方法。</p> <p>2. 認識圖書館內的藏書分類。</p> <p>3. 會使用書插。</p> <p>4. 了解並學會借還書的方法。</p> <p>5. 知道參考工具書的位置。</p>	圖書館 實際操作，完成老師指派任務。	實作評量 50% 口頭發表 50%
2				
3				
4				
5				
6	菲菲生氣了— 情緒萬花筒	<p>1. 從《菲菲生氣了》書名預測文本內容，並進行繪本共讀與討論。</p> <p>利用「菲菲生氣了」的故事情節討論。</p> <p>(1) 討論菲菲為什麼生氣了。</p> <p>(2) 討論菲菲情緒的轉換。</p> <p>(3) 提出解決的辦法。</p> <p>(4) 你覺得媽媽和姊姊對她的態度，你有什麼看法？</p> <p>(5) 在生氣時，你會用什麼方式來處理？</p>	小組討論 角色扮演 完成檢核表	口頭發表 30% 角色扮演 30% 檢核表 40%
7				
8				
9				
10				
11				
12				

13		<p>2. 讀完《菲菲生氣了》後，延伸相關繪本:介紹與禮節相關繪本及討論:我是一隻噴火龍</p> <p>(1)變成噴火龍的阿古力，在生活中遇到了哪些麻煩的事？</p> <p>(2)覺察自己生氣的原因。</p> <p>(3)學習控制自己的情緒。</p> <p>3. 情緒你我他:依據「菲菲生氣了」的內容，讓學生兩兩一組討論與角色扮演，作同理心應對的練習。活動後指派學生上台分享心得。</p> <p>4. 禮貌小天使，將平常發生衝突的事件，經由檢核表檢視自我行為是否做到。</p>		
14	三隻小狼和大壞豬—分享與合作	1. 從《三隻小狼和大壞豬》書名預測文本內容，並進行繪本共讀與討論。	口頭發表 完成學習單	口頭發表 50% 遊戲表現 25% 學習單 25%
15		繪本共讀與討論:		
16		利用《三隻小狼和大壞豬》的故事情節討論。		
17		(1) 小狼為什麼要小心大壞豬?		
18		(2) 故事中有哪些好心給了小豬製作房子的材料?		
19		(3) 小豬們一起團結依序做了哪些房子呢?		
20		(4) 最後花房子為什麼反而沒被破壞呢?		
21		<p>(5) 比較與繪本《三隻小豬》有什麼異同?</p> <p>2. 讀完《三隻小狼和大壞豬》後，延伸相關繪本:介紹與關懷相關繪本及討論:石頭湯</p> <p>(1)為什麼村子的人都說謊呢?騙人的行為對嗎?</p> <p>(2)士兵們用什麼方法讓村民們自動的拿出食物和配料呢?</p> <p>(3)大家比較喜歡大方的人,還是小氣的</p>		

		人呢? 3. 即刻救援:由學生分組抽題,蒐集需要的物品,由同學救援,從活動中體驗合作、互助的益處。 4. 團結力量大:透過相關影片分享,與同學討論生活中有什麼是需要我們一起合作才能完成的,省思並把它寫下來。		
--	--	---	--	--

桃園市新屋區笨港國民小學 112 學年度第 2 學期 一年級 彈性學習課程

【品格書海】課程計畫

每週節數	1 節		設計者	閱讀團隊
核心素養	A 自主行動	□A1. 身心素質與自我精進 ■A2. 系統思考與問題解決 □A3. 規劃執行與創新應變		
	B 溝通互動	■B1. 符號運用與溝通表達 □B2. 科技資訊與媒體素養 □B3. 藝術涵養與美感素養		
	C 社會參與	□C1. 道德實踐與公民意識 ■C2. 人際關係與團隊合作 □C3. 多元文化與國際理解		
融入議題	生涯發展教育 涯E1了解個人的自我概念。 性平教育 性E4認識身體界限與尊重他人的身體自主權。 人權教育 人E3了解每個人需求的不同,並討論與遵守團體的規則。 品德教育 品E2自尊尊人與自愛愛人。 品 E3 溝通合作與和諧人際關係。			
學習重點	學習表現	語文 1-I-1/養成專心聆聽的習慣,尊重對方的發言。 2-I-1/以正確發音流利的說出語意完整的話。 5-I-1/以適切的速率正確地朗讀文本。 生活 3-I-1願意參與各種學習活動表現好奇與求知探究之心。 6-I-1/根據表達需要,使用常用標點符號。		
		學習內	語文 Ca-I-1/各類文本中與日常生活相關的文化內涵。 ◎Cb-I-1/各類文本中的親屬關係、道德倫理、儀式風俗等文化內涵。	

	容	Bb-I-2/人際交流的情感。 生活 D-I-2/情緒調整的學習。 E-I-3/自我行為的檢視與調整。 D-I-1/自我與他人關係的認識。		
學習目標		認知 1. 圖書館利用教育 2. 指導學生故事讀到告一段落，預測接下來的內容或故事的結局。 技能 1. 指導學生故事重述(5W)。 2. 閱讀理解 態度 1. 能接納多元族群及不同族群的認同。 2. 能學習尊重他人的生活態度。 3. 能學習與他人正確的相處之道。 4. 對長輩要尊重、孝順、懷抱著感恩惜福，與家人之間的關係更緊密。		
評量方式		口頭提問、實際操作、作品創作		
週次 日期	單元名稱	課程內容	表現任務	學習評量
1	認識圖書館	1. 認識圖書館的位置、陳設與閱覽的方法。 2. 認識圖書館內的藏書分類。 3. 會使用書插。 4. 了解並學會借還書的方法。 5. 知道參考工具書的位置。	找出老師指定的書籍類別 實際操作借還書流程	口語表達 50% 實際操作 50%
2				
3				
4				
5	我是老大、公園小霸王--- 尊重、體貼與 接納	1. 從《我是老大》書名預測文本內容，並進行繪本共讀與討論。利用「我是老大」的故事情節討論：(2 節) (1) 討論呂西安原本是大家尊敬的老大，最後大家為何遠離他？ (2) 如果你是呂西安，你會做什麼改變，讓大家「從心」接納？ (3) 如果你是呂西安的朋友，你會怎麼幫助他？ (4) 在日常生活中，是否遇到過類似的問題，當下如何解決？ (5) 你覺得「老大」應具備哪些條件，才會受到大家的肯定與喜愛？	上台發表 分組討論 作品創作	口頭發表 40% 分組討論 30% 作品創作 30%
6				
7				
8				
9				
10				
11				
12				

		<p>(6) 用何種方式與朋友的相處才是正確的?</p> <p>2. 讀完《我是老大》後，延伸相關繪本:介紹與尊重相關繪本及討論(2 節): 公園小霸王</p> <p>(1) 凱文每次去公園玩時，都發生了什麼事?</p> <p>(2) 當凱文遇到困難時，他做了哪些動作? 你有何看法?</p> <p>(3) 如果你是凱文，當你遇到山米的威脅時，你會使用哪些方法解決問題?</p> <p>(4) 想一想，山米的行為有哪些不對?</p> <p>(5) 當你遇到困難時，你會找誰幫忙? 還可以怎麼做?</p> <p>3. 你我看圖大不同(2 節)：依據「我是老大」的內容，讓學生進行分組討論，觀察生活週遭有哪些不同族群的人，具有哪些特色及值得欣賞之處? 活動後指派學生上台分享心得。</p> <p>4. 彩繪尊重標語(2 節)：將日常生活中常發生類似的事件，經由檢核表檢視 自 我行為是否做到。 尊重標語： (1) 尊重他人，輕聲待人。 (2) 體貼人，人緣好，好快樂。 (3) 接納朋友，就是接納自我。</p>		
13	爸爸的圍巾 —感恩大樓	<p>1. 閱讀完《爸爸的圍巾》，進行繪本閱讀及討論(2 節):</p> <p>2、同儕分組討論故事意涵(1)以前多米和同學玩捉迷藏的表現如何?</p> <p>(2)圍上圍巾之後的表現又是如何?</p> <p>(3)多米把植物圖鑑遺落在公園的椅子上，當他去公園找書時發現什麼事情? 他有沒有把書拿回來?</p> <p>(4)媽媽生病時，多米幫媽媽做了什麼事?</p> <p>(5)圍巾隨風飄走時，多米覺得爸爸在</p>	口頭發表 分組討論 作品創作	口頭發表 40% 分組討論 30% 作品創作 30%
14				
15				
16				
17				
18				
19				
20				

21		<p>天上做什麼？</p> <p>3. 感恩高塔(2 節)</p> <p>先放與感恩相關的影片，讓孩子有所省思，接著進行【感恩高塔活動】。用積木建成一座摩天大樓，這座「感恩大樓」，因為組成大樓的每塊積木都代表一件感恩的事項，所以孩子想出的感恩事情越多，大樓就會越建越高。</p> <p>4. 製作感恩家人小卡(2 節)</p> <p>繪畫愛心卡我們愛爸爸、媽媽、阿公、阿婆或是其他家人的方式很多種，為了表達對他們的愛，把我們心願畫在愛心卡上，送給我們所愛的人。</p> <p>5. 感恩五部曲(2 節)</p> <p>(1)進行式:今天我要感恩誰？(寫下感謝的對象) _____</p> <p>(2)描述我要感恩的具體內容？(寫下感謝他的事件)</p> <p>_____</p> <p>(3)謝謝他們給我一種美好與幸福感動 (這帶給我感覺) <input type="checkbox"/>很快樂 <input type="checkbox"/>很溫暖 <input type="checkbox"/>很幸福<input type="checkbox"/>其它_____</p> <p>(4)我要對他說出感謝之意並付諸行動 (我的感恩行動是)我要向他說：『謝謝』</p> <p>(5)我要幫他做： _____</p>		
----	--	--	--	--

桃園市笨港國民中學 112 學年度第一學期 一年級 彈性學習課程健美綠海課程計畫				
每週節數	1 節		設計者	教學群
核心素養	A 自主行動	<input type="checkbox"/> A1. 身心素質與自我精進 <input type="checkbox"/> A2. 系統思考與問題解決 <input checked="" type="checkbox"/> A3. 規劃執行與創新應變		
	B 溝通互動	<input type="checkbox"/> B1. 符號運用與溝通表達 <input type="checkbox"/> B2. 科技資訊與媒體素養 <input checked="" type="checkbox"/> B3. 藝術涵養與美感素養		
	C 社會參與	<input type="checkbox"/> C1. 道德實踐與公民意識 <input checked="" type="checkbox"/> C2. 人際關係與團隊合作 <input type="checkbox"/> C3. 多元文化與國際理解		

融入議題	<p>*環境教育 環 E1 參與戶外學習與自然體驗，覺知自然環境的美、平衡、與完整性。</p> <p>*戶外教育 戶 E1 善用教室外、戶外及校外教學，認識生活環境（自然或人為）。 戶 E7 參加學校校外教學活動，認識地方環境，如生態、環保、地質、文化等的戶外學習。</p> <p>*閱讀素養教育 閱 E13 願意廣泛接觸不同類型及不同學科主題的文本。</p>
學習重點	<p>學習表現</p> <p>健康與體育 2c-I-1 表現尊重的團體互動行為。 健康與體育 2c-I-2 表現認真參與的學習態度。 生活 1-I-1 探索並分享對自己及相關人、事、物的感受與想法。 生活 1-I-2 覺察每個人均有其獨特性與長處，進而欣賞自己的優點、喜歡自己 生活 2-I-1 以感官和知覺探索生活中的人、事、物，覺察事物及環境的特性。 生活 3-I-1 願意參與各種學習活動，表現好奇與求知探究之心。 生活 3-I-2 體認探究事理有各種方法，並且樂於應用。 生活 7-I-5 透過一起工作的過程，感受合作的重要性。</p> <p>學習內容</p> <p>健康與體育 Ca-I-1 生活中與健康相關的环境。 健康與體育 Ea-I-1 生活中常見的食物與珍惜食物。 生活 A-I-1 生命成長現象的認識。 生活 A-I-2 事物變化現象的觀察。 生活 B-I-1 自然環境之美的感受。 生活 C-I-1 事物特性與現象的探究。</p>
學習目標	<p>活動一</p> <ol style="list-style-type: none"> 1. 能認識植物染料優點與在生活中的運用。 2. 能獨立完成植物染創作。 3. 能小組合作完成迷宮闖關任務。 4. 透過與動物互動，觀察動物的進食方式。 5. 了解客家米食文化，並完成麻糬製作。 6. 認識昆蟲的生活環境及食物來源。 7. 認識前人的住宅並操作童玩。 <p>活動二</p> <ol style="list-style-type: none"> 1. 能認識自己的星座名稱及其代表符號。 2. 能了解「星座」在生活中的運用。 3. 創作星座圖象並與他人分享。 <p>活動三</p> <ol style="list-style-type: none"> 1. 能唱出油桐花歌曲，並了解歌詞意義。

	2. 了解客家藍衫的功能。 3. 能認識日常食用蔬果 4. 能和家長共同完成遊戲			
評量方式	學生實作、口頭評量、小組發表、觀察紀錄、心得分享、作品評量			
週次日期	單元名稱	課程內容	表現任務	學習評量
1	在地化教育-客庄探索	活動一	1. 植物染實作 2. 合作闖關 3. 說出客家米食名稱 4. 昆蟲生態問答 5. 操作童玩	口語評量20% 實作評量20% 紙筆評量20% 課堂參與40%
2		1. 巧手工藝DIY---天然植物染布體驗。		
3		2. 大地遊戲-勇闖月桃迷宮+可愛動物互動。		
4		3. 客家文化體驗--抹茶麻糬DIY。		
5		4. 昆蟲生態+互動式趣味問答。		
6		5. 思想起~三合院古早童玩		
7		PK賽		
8	翱翔天地課程-天文星座	活動二	1. 說出星座及其代表符號。 2. 在生活中運用「星座」。 3. 創作星座圖象並分享。	口語表達 20% 互動討論 20% 成果分享 30% 文字或圖象表達 30%
9		1. 介紹星座		
10		2. 討論星座的相關故事。 3. 知道著名的星座及其符號。 4. 創作屬於自己的星座圖象。 5. 分享星座圖象創作心得。		
11	客家風華-油桐花與藍衫	活動三：客家文化學習 4	1. 唱客家歌曲油桐花。 2. 說出客家藍衫的功能。 3. 蔬果創作畫 4. 親子桌遊	口語評量20% 實作評量20% 作品評量40% 觀察評量 20%
12		1. 習唱油桐花並介紹客家文化		
13		2 介紹客家藍衫，並進行著色創作分享		
14		*午餐教育 2		
15		3. 介紹日常食用蔬果並進行著色創作		
16				
17		*親子教育 4		
18		4. 親子共同進行桌遊活動，培養良好親子關係。		
19				
20				

21			
----	--	--	--

桃園市笨港國民中學 112 學年度第二學期 一年級 彈性學習課程健美綠海課程計畫			
每週節數	1 節	設計者	教學群
核心素養	A 自主行動	□A1. 身心素質與自我精進 ■A2. 系統思考與問題解決 □A3. 規劃執行與創新應變	
	B 溝通互動	□B1. 符號運用與溝通表達 □B2. 科技資訊與媒體素養 ■B3. 藝術涵養與美感素養	
	C 社會參與	■C1. 道德實踐與公民意識 □C2. 人際關係與團隊合作 □C3. 多元文化與國際理解	
融入議題	<p>*環境教育</p> <p>環 E1 參與戶外學習與自然體驗，覺知自然環境的美、平衡、與完整性。</p> <p>環 E15 覺知能資源過度利用會導致環境汙染與資源耗竭的問題。</p> <p>環 E16 了解物質循環與資源回收利用的原理。</p> <p>*戶外教育</p> <p>戶 E1 善用教室外、戶外及校外教學，認識生活環境（自然或人為）。</p> <p>戶 E7 參加學校校外教學活動，認識地方環境，如生態、環保、地質、文化等的戶外學習。</p> <p>*閱讀素養教育</p> <p>閱 E13 願意廣泛接觸不同類 及不同學科主題的文本。</p> <p>*海洋教育</p> <p>海 E10 認識水與海洋的特性及其與生活的應用。</p> <p>海 E14 了解海水中含有鹽等成份，體認海洋資源 與生活的關聯性。</p> <p>海 E16 認識家鄉的水域或海洋的汙染、過漁等環 境問題。</p>		
學習重點	學習表現	<p>健體 2c- I-2 表現認真參與的學習態度。</p> <p>生活 2-I-5 運用各種探究事物的方法及技能，對訊息做適切的處理，並養成動手做的習慣。</p> <p>生活 2-I-6 透過探索與探究人、事、物的歷程，了解其中的道理。</p> <p>生活 3-I-1 願意參與各種學習活動，表現好奇與求知探究之心。</p> <p>生活 3-I-2 體認探究事理有各種方法，並且樂於應用。</p> <p>生活 6-I-4 關懷生活中的人、事、物，願意提供協助與服務。</p> <p>生活 6-I-5 覺察人與環境的依存關係，進而珍惜資源，愛護環境、尊重生命。</p> <p>生活 7-I-1 以對方能理解的語彙或合宜的方式，表達對人、事、物的觀察與意見。</p>	

		<p>生活 7-I-4 能為共同的目標訂定規則或方法，一起工作並完成任務。</p> <p>生活 7-I-5 透過一起工作的過程，感受合作的重要性。</p>		
	學習內容	<p>生活 A-I-3 自我省思。</p> <p>生活 B-I-2 社會環境之美的體認。</p> <p>生活 C-I-1 事物特性與現象的探究。</p> <p>健康與體育 Ca- I -1 生活中與健康相關的環境。</p> <p>健康與體育 Ea- I -1 生活中常見的食物與珍惜食物。</p>		
學習目標		<p>活動一</p> <ol style="list-style-type: none"> 能知道自來水與海水的不同。 能認識鹽的製作過程。 能說出鹽巴在日常生活中的運用。 能運用鹽巴去除小黃瓜的苦澀味 能獨立完成壽司捲。 能知道垃圾汙染是造成海洋生物減少的主因之一。 <p>活動二</p> <ol style="list-style-type: none"> 能說出海洋垃圾的來源。 能知道垃圾對海洋生物的影響與傷害。 能體會海洋生物的處境。 能確實做到垃圾減量、資源回收及再利用。 <p>活動三</p> <ol style="list-style-type: none"> 能培養隨手撿拾垃圾的習慣。 能知道環境整潔的重要。 能認識垃圾與資源分類。 <p>活動四</p> <ol style="list-style-type: none"> 能唱出伯公伯婆歌曲，並了解歌詞意義。 了解客家挽面的意義與做法 能瞭解五大類營養素及均衡飲食的做法 能和同儕合作完成競賽項目 		
評量方式		學生實作、口頭評量、小組發表、觀察紀錄、心得分享、作品評量		
週次日期	單元名稱	課程內容	表現任務	學習評量
1	翱翔天地 課程-鹽	活動一	<ol style="list-style-type: none"> 說出自來水與海水的不同。 說出鹽的製作過程。 說出鹽巴在日常生活中的運用。 運用鹽巴去除食物的苦澀味 製作壽司捲。 	口語評量20% 實作評量20% 作品評量40% 觀察評量20%
2		1. 溼地植物有高耐鹽性，海水是鹹的，不同於自來水。		
3		2. 台灣鹽田產業-鹽怎麼來的。		
4		3. 鹽的結晶實驗。		
5		4. 鹽的妙用。		
6		5. 鹽巴醃製小黃瓜(去澀味)。		

		6. 鮪魚肉鬆小黃瓜壽司。 7. 介紹常見海洋食用魚類、海產。 8. 邀請漁民現身說法。 9. 漁獲減少原因探討。	6. 說出海洋生物減少的原因。	
7	翱翔天地 課程-海 洋污染	活動二 1. 海洋垃圾種類搜查。 2. 垃圾的束縛(飲料拉環)。 3. 那些年魚類一起吞下的垃圾(塑膠袋)。 4. 寄居蟹-找不停的家(瓶蓋)。 5. 我能為地球付出什麼。 6. 討論如何減少垃圾量。	1. 說出汙染海水的物質。 2. 說出海水污染的來源。 3. 說出污染來源的防治方法。	口語評量20% 實作評量20% 作品評量40% 觀察評量 20%
8				
9	地球行動 —社區環 保日	活動三 1. 愛護地球-社區清潔我來維護。 2. 將檢回的垃圾做分類。 3. 分組收集回收物PK賽。	1. 踏查 2. 學生實作	口語評量20% 實作評量40% 觀察評量 40%
10				
11	客家風華 — 客家廟會 文化	活動四：客家文化學習 1. 習唱伯公伯婆並介紹客家文化 2. 客家臉譜-介紹客家的挽面文化 *午餐教育 2 3. 討論均衡飲食的重要與實踐方式 *運動會活動 4 4. 再接再厲-參與運動會並完成表演與競賽活動	1. 唱客家童謠伯公伯婆。 2. 說出客家挽面的意義與做法 3. 說出五大類營養素及均衡飲食的做法 4. 合作競賽	口語評量20% 實作評量20% 作品評量40% 觀察評量 20%
12				
13				
14				
15				
16				
17				
18				
19				
20				
21				

桃園市笨港國民小學 112 學年度一年級第一學期 彈性學習課程寰宇藝海課程計畫			
每週節數	1 節	設計者	寰宇團隊
核心素養	A 自主行動	<input checked="" type="checkbox"/> A1. 身心素質與自我精進 <input type="checkbox"/> A2. 系統思考與問題解決 <input type="checkbox"/> A3. 規劃執行與創新應變	

		<input type="checkbox"/> B1. 符號運用與溝通表達 <input type="checkbox"/> B2. 科技資訊與媒體素養 <input checked="" type="checkbox"/> B3. 藝術涵養與美感素養
		<input type="checkbox"/> C1. 道德實踐與公民意識 <input type="checkbox"/> C2. 人際關係與團隊合作 <input checked="" type="checkbox"/> C3. 多元文化與國際理解
融入議題		<p>品德教育</p> <p>品 E3 溝通合作與和諧人際關係。</p> <p>品 E6 同理分享。</p> <p>防災教育</p> <p>防 E1 災害的種類包含洪水、颱風、土石流、乾旱…</p> <p>防 E3 臺灣曾經發生的重大災害及其影響。</p> <p>防 E5 不同災害發生時的適當避難行為。</p> <p>防 E7 認識校園的防災地圖。</p> <p>閱讀素養教育</p> <p>閱 E1 認識一般生活情境中需要使用的，以及學習學科基礎知識所具備的字詞彙。</p> <p>閱 E8 低、中年級以紙本閱讀為主。</p> <p>閱 E11 低年級：能在一般生活情境中，懂得運用文本習得的知識解決問題。</p> <p>閱 E12 培養喜愛閱讀的態度。</p> <p>閱 E14 喜歡與他人討論、分享自己閱讀的文本。</p> <p>資訊教育</p> <p>資 E2 使用資訊科技解決生活中簡單的問題。</p> <p>資 E7 使用資訊科技與他人建立良好的互動關係。</p> <p>資 E13 具備學習資訊科技的興趣。</p> <p>戶外教育</p> <p>戶 E1 善用教室外、戶外及校外教學，認識生活環境（自然或人為）。</p> <p>戶 E2 豐富自身與環境的互動經驗，培養對生活環境的覺知與敏感，體驗與珍惜環境的好。</p> <p>戶 E3 善用五官的感知，培養眼、耳、鼻、舌、觸覺及心靈對環境感受的能力。</p> <p>戶 E5 理解他人對環境的不同感受，並且樂於分享自身經驗。</p> <p>戶 E7 參加學校校外教學活動，認識地方環境，如生態、環保、地質、文化等的戶外學習。</p>
	學習重點	學習表現

	<p>7-I-1 以對方能理解的語彙或方式，表達對人、事、物的觀察與意見。</p> <p>英語領域</p> <p>1-I-1 能聽辨 26 個字母。</p> <p>1-I-3 能聽懂課堂中所學的字詞。</p> <p>2-I-1 能說出 26 個字母。</p> <p>2-I-3 能說出課堂中所學的字詞。</p> <p>3-I-1 能辨識 26 個印刷體大小寫字母。</p> <p>3-I-2 能辨識課堂中所學的字詞。</p> <p>4-I-1 能書寫 26 個印刷體大小寫字母。</p> <p>5-I-1 能正確地認讀與聽寫 26 個字母。</p> <p>5-I-2 在聽讀時，能辨識書本中相對應的書寫文字。</p> <p>6-I-1 能專注於老師的說明與演示。</p> <p>6-I-2 積極參與各種課堂練習活動。</p> <p>6-I-3 樂於回答老師或同學所提的問題。</p>			
學習內容	<p>生活領域</p> <p>B-I-1 自然環境之美的感受。</p> <p>C-I-2 媒材特性與符號表徵的使用。</p> <p>健康領域</p> <p>3a - I -2 能於引導下，生活中操作簡易的健康技能。</p> <p>英語領域</p> <p>Aa-I-1 字母名稱</p> <p>Aa-I-2 印刷體大小寫字母的辨識與書寫。</p> <p>Ab-I-1 字母對應的發音。</p>			
學習目標	<ol style="list-style-type: none"> 能認讀符號及常用字詞 能覺察生活中的人、事，說出打招呼用語及問候用語 能說出和畫出生活、自然環境中與英語表徵符號形狀類似的物品後，並分享心得。 能利用生活媒介與素材進行紙卡彩繪製作並和大家分享。 能使用符號進行數數，並進行發表。 能以簡單語彙發表對教室內物品數量的觀察。 能聽懂教室用語 能設計一個迷宮並以此練習表現出字母符號的順序。 能參與角色扮演活動，聽懂並說出教室用語 			
評量方式	學生實作、口頭評量、小組發表			
週次 日期	單元名稱	課程內容	表現任務	學習評量
1	做 個	1. 認讀英語字母Aa-Ff 2. 認識字母代表字詞	個人口頭 報告	學生實作10%
2				口頭評量20%

3	有禮貌的小孩	3. 以兩人對話方式練習教室用語-Good morning. 【閱讀繪本課程-Hello, hello】	小組討論 學生能用英文自然地與身邊的師長朋友打招呼。	作業評量20%
4		1. 學生以Aa-Ff進行圖畫創作		
5		2. 分享創作心得		
6		【體驗課程】 1. 請學生進行為期六週結合英文的「有禮貌小孩」生活體驗，每天用英文打招呼，並記下每天使用英文的感受。		
7	感恩的心	1. 認讀字母 Gg-Jj	個人口頭報告 圖文創作 學生能用英文自然地與身邊的師長朋友打招呼與表達感謝。	學生實作 10% 小組發表 5% 口頭評量 20% 作業評量 20%
8		2. 沙畫遊戲寫字母		
9		3. 用身體部位寫出字母		
10		4. 釣魚遊戲-釣出相對應的字母大小寫的玩具魚		
11		5. 認識字母代表字詞		
12		【閱讀繪本課程-Thank you, Mr. Panda】		
13		1. 兩人對話練習 -Thank you. You' re welcome.		
14		【體驗課程】 1. 請學生進行為期八週結合英文的「品格英文心三美」生活體驗，每天用英文打招呼以及感謝語，並記下每天的感受。		
15	聖誕節	1. 英語字母 Kk-Ll	個人口頭報告 火柴棒即興創作	學生實作 10% 口頭評量 20%
16		2. 人體字母 3. 火柴棒字母排排樂 4. 聖誕節-Santa 5. 教室用語-Attention.		
17	數字	1. 英語字母 Mm-Pp	個人口頭報告 圖文創作	學生實作 10% 口頭評量 20%
18		2. 認識字母代表字詞		
19		3. 數一數有幾個字母 4. 遊戲”老師說”練習教室用語-Stand up. Sit down. 5. 閱讀繪本-Count with Naisy		
20	複	1. 桌遊複習字母	個人口頭報	學生實作 10%

21	習	2. 設計字母迷宮學習單，從 Aa 走到 Pp	告 繪製圖表	口頭評量 20%
22				

桃園市笨港國民小學 112 學年度一年級第二學期 彈性學習課程寰宇藝海課程計畫				
每週節數	1 節		設計者	寰宇團隊
核心素養	A 自主行動	<input checked="" type="checkbox"/> A1. 身心素質與自我精進 <input type="checkbox"/> A2. 系統思考與問題解決 <input type="checkbox"/> A3. 規劃執行與創新應變		
	B 溝通互動	<input type="checkbox"/> B1. 符號運用與溝通表達 <input type="checkbox"/> B2. 科技資訊與媒體素養 <input checked="" type="checkbox"/> B3. 藝術涵養與美感素養		
	C 社會參與	<input type="checkbox"/> C1. 道德實踐與公民意識 <input type="checkbox"/> C2. 人際關係與團隊合作 <input checked="" type="checkbox"/> C3. 多元文化與國際理解		
融入議題	品德教育 品 E3 溝通合作與和諧人際關係。 品 E6 同理分享。			
	閱讀素養教育 閱 E1 認識一般生活情境中需要使用的，以及學習學科基礎知識所具備的字詞彙。 閱 E8 低、中年級以紙本閱讀為主。 閱 E11 低年級：能在一般生活情境中，懂得運用文本習得的知識解決問題。 閱 E12 培養喜愛閱讀的態度。 閱 E14 喜歡與他人討論、分享自己閱讀的文本。			
學習重點	資訊教育 資 E2 使用資訊科技解決生活中簡單的問題。 資 E7 使用資訊科技與他人建立良好的互動關係。 資 E13 具備學習資訊科技的興趣。			
	戶外教育 戶 E1 善用教室外、戶外及校外教學，認識生活環境（自然或人為）。 戶 E2 豐富自身與環境的互動經驗，培養對生活環境的覺知與敏感，體驗與珍惜環境的好。 戶 E3 善用五官的感知，培養眼、耳、鼻、舌、觸覺及心靈對環境感受的能力。 戶 E5 理解他人對環境的不同感受，並且樂於分享自身經驗。			
學習重點	學習表現	生活領域 1-I-1 探索並分享對自己及相關人、事、物的感受與想法。 2-I-1 以感官和知覺探索生活中的人、事、物，覺察事物及環境的特性。 3-I-1 願意參與各種學習活動，表現好奇與求知探究之心。 4-I-1 利用各種生活的媒介與素材進行表現與創自編作，喚起豐富的想像力。 4-I-2 使用不同的表徵符號進行表現與分享，感受創作的樂趣。		

	<p>5-I-1 覺知生活中人、事、物的豐富面貌，建立初步的美感經驗。</p> <p>7-I-1 以對方能理解的語彙或方式，表達對人、事、物的觀察與意見。</p> <p>英語領域</p> <p>1-I-1 能聽辨 26 個字母。</p> <p>1-I-3 能聽懂課堂中所學的字詞。</p> <p>2-I-1 能說出 26 個字母。</p> <p>2-I-3 能說出課堂中所學的字詞。</p> <p>3-I-1 能辨識 26 個印刷體大小寫字母。</p> <p>3-I-2 能辨識課堂中所學的字詞。</p> <p>4-I-1 能書寫 26 個印刷體大小寫字母。</p> <p>5-I-1 能正確地認讀與聽寫 26 個字母。</p> <p>5-I-2 在聽讀時，能辨識書本中相對應的書寫文字。</p> <p>6-I-1 能專注於老師的說明與演示。</p> <p>6-I-2 積極參與各種課堂練習活動。</p> <p>6-I-3 樂於回答老師或同學所提的問題。</p>			
學習內容	<p>生活領域</p> <p>B-I-1 自然環境之美的感受。</p> <p>C-I-2 媒材特性與符號表徵的使用。</p> <p>健康領域</p> <p>3a - I -2 能於引導下，生活中操作簡易的健康技能。</p> <p>英語領域</p> <p>Aa-I-1 字母名稱</p> <p>Aa-I-2 印刷體大小寫字母的辨識與書寫。</p> <p>Ab-I-1 字母對應的發音。</p>			
學習目標	<p>10. 能認讀符號及常用字詞</p> <p>11. 能覺察生活中的人、事，說出打招呼用語及問候用語</p> <p>12. 能說出和畫出生活、自然環境中與英語表徵符號形狀類似的物品後，並分享心得。</p> <p>13. 能利用生活媒介與素材進行紙卡彩繪製作並和大家分享。</p> <p>14. 能使用符號進行數數，並進行發表。</p> <p>15. 能以簡單語彙發表對教室內物品數量的觀察。</p> <p>16. 能聽懂教室用語</p> <p>17. 能設計一個迷宮並以此練習表現出字母符號的順序。</p> <p>18. 能參與角色扮演活動，聽懂並說出教室用語</p>			
評量方式	學生實作、口頭評量、小組發表			
週次 日期	單元名稱	課程內容	表現任務	學習評量
1	別	1. 英語字母 Uu-Zz	個人口頭報	學生實作 10%

2	人的學習用品不可以亂拿	2. 翻翻牌 match 遊戲	告 圖文創作	口頭評量 20% 作業評量 20%
3		3. g j p q y 字母在英語格線的位		
4		4. 人體字母排序遊戲		
5		5. 兩人練習教室用語 - Goodafternoon.		
6		【閱讀繪本與體驗課程 - No, no, yes, yes】		
7		1. 老師帶領學生上課閱讀繪本。		
8		2. 藉由肢體動作讓學生認識 Yes/No 的意義，也可學習 good/bad 代表的含意。		
		3. 請學生發表在家中，做哪些事情是爸媽喜歡、不喜歡的？將學生的答案簡易寫上或畫在 Yes/No 欄位下方，幫助學生理解。		
9	繪製我的生活圈	1. 複習英語字母 Aa-Zz	個人口頭報告	學生實作 10% 口頭評量 20% 作業評量 20%
10		2. 生活中出現的英語字母組合的意義。(wc 是什麼?)		
11		3. 教室用語-review		
12		【閱讀繪本與體驗課程 blue hat, green hat】		
13		1. 操作 twister 遊戲練習顏色的聽辨		
14		2. 請學生發表自己最喜歡的顏色和物品。		
15		3. 請學生畫出自己的生活圈，並著上自己喜歡的顏色。		
16				
17	我是小小觀察員	1. 複習英語字母 Aa-Zz	個人口頭報告	學生實作 10% 口頭評量 20% 作業評量 20%
18		2. 生活中出現的英語字母組合的意義。(wc 是什麼?) 3. 觸控螢幕玩 26 個字母順序點點名 4. 英語字母歌曲大聲唱 5. 教室用語-review 【閱讀繪本課程與創意手作比賽 -Alphabet city】 1. 將 Aa-Zz 字母打亂，一排呈現於黑板上，請學生輪流上台，一個學生一次移動 3 個字母，全班協		

		力將字母歸位。 2. 教師發下分組量毛根組分組 競賽，依教師口令最快折出該字 母或代表字的小組得分。	的形狀	
--	--	---	-----	--

◎統整性主題專題議題探究課程計畫說明：

1. 彈性學習課程計畫內容需包含課程目標或核心素養、各單元/主題名稱與教學重點、教學進度及評量方式。
2. 學習重點請掌握統整性主題、專題、議題探究之精神，以「跨領域」方式呈現。
3. 課程計畫呈現方式可依各校特色設計之。

二、各年級彈性學習課程之課程計畫

桃園市新屋區笨港國民小學 112 學年度第 1 學期 二年級 彈性學習課程			
【品格書海】課程計畫			
每週節數	1 節		設計者
閱讀團隊			
核心素養	A 自主行動	■A1. 身心素質與自我精進 □A2. 系統思考與問題解決 □A3. 規劃執行與創新應變	
	B 溝通互動	■B1. 符號運用與溝通表達 □B2. 科技資訊與媒體素養 □B3. 藝術涵養與美感素養	
	C 社會參與	■C1. 道德實踐與公民意識 □C2. 人際關係與團隊合作 □C3. 多元文化與國際理解	
融入議題	性別平等教育 性 E3 覺察性別角色的刻板印象，了解家庭、學校與職業的分工，不應受性別的限制。 品德教育 品 E2 自尊尊人與自愛愛人 交通安全教育 安E2了解危機與安全。 安E4探討日常生活應該注意的安全。 生命教育 生 E4 觀察日常生活中生老病死的現象，思考生命的價值。 家庭教育 家 E11 養成良好家庭生活習慣，熟悉家務技巧，並參與家務工作。		
學習重點	學習表現	語文 1-I-1/養成專心聆聽的習慣，尊重對方的發言。 2-I-2/以正確發音流利的說出語意完整的話。 5-I-6/利用圖像、故事結構等策略，協助文本的理解與內容重述。 5-I-7/運用簡單的預測、推論等策略，找出句子和段落明示的因果關係，理解文本內容。 生活 6-I-1/覺察自己可能對生活中的人、事、物產生影響，學習調整情緒與行為。 6-I-2/體會自己分內該做的事，扮演好自己的角色，並身體力行。 1-I-2/覺察每個人均有其獨特性與長處，進而欣賞自己的優點、喜歡自己。 2-I-4/在發現及解決問題的歷程中，學習探索與探究人、事、物的方法。 3-I-1/願意參與各種學習活動，表現好奇與求知探究之心。	

	<p>6-I-4 關懷生活中的人、事、物，願意提供協助與服務。</p> <p>7-I-4/ 能為共同的目標訂定規則或方法，一起工作並完成任務。</p>			
學習內容	<p>語文</p> <p>Ca-I-1/ 各類文本中與日常生活相關的文化內涵。</p> <p>Ad-I-2 篇章的大意。</p> <p>生活</p> <p>A-I-3/ 自我省思。</p> <p>B-I-3/ 環境的探索與愛護。</p> <p>A-I-3/ 自我省思。</p> <p>B-I-3/ 環境的探索與愛護。</p> <p>D-I-4/ 共同工作並相互協助。</p> <p>F-I-3/ 時間分配及做事程序的規劃練習。</p> <p>C-I-3 探究生活事物的方法與技能。</p>			
學習目標	<p>認知</p> <ol style="list-style-type: none"> 1. 從書名預測繪本的內容。 2. 觀察繪本中人物與動物的肢體、表情，從而推論其心情、想法。 3. 培養資源回收與資源再利用的觀念，並能減少資源浪費。 <p>技能</p> <ol style="list-style-type: none"> 1. 能察覺環境需要，維持整潔。 2. 思考更積極的失物招領方式。 3. 能自主行動，維護環境。 <p>態度</p> <ol style="list-style-type: none"> 1. 可以想到別人的需要。 2. 主動為他人著想。 3. 學習相互欣賞，主動理解別人。 4. 懂得感恩，能主動分擔家庭。 5. 學習欣賞與尊重他人的選擇。 			
評量方式	課堂發表、學習單、實作評量、實踐分享			
週次 日期	單元名稱	課程內容	表現任務	學習評量
1	朱家故事— 我會主動盡 家庭責任	1. 請同學看封面與圖片，從《朱家故事》書名預測文本內容，並進行繪本共讀與討論。 閱讀文本內容，討論情節。 (1) 先看看圖片，討論為什麼故事裡面	分組討論 實作紀錄 上台分享	分組討論 40% 實作紀錄 30% 上台報告 30%
2				
3				

		<p>大家都在喊「媽媽」。</p> <p>(2) 討論朱家的媽媽都做些什麼事情。提出解決的辦法。</p> <p>(3) 朱家媽媽晚上做這麼多事情，你有什麼看法？</p> <p>(4) 一回到家裡，你都做些什麼事情？</p> <p>(5) 你知道媽媽回家都在忙什麼事情嗎？</p> <p>(6) 如果連續三天媽媽不在，家裡會變成什麼樣子？哪些事情會沒有人做？</p> <p>(7) 你會不會幫忙做家事？</p> <p>2. 讀完《朱家故事》後，延伸議題，討論家庭教育、性別平等。</p> <p>(1) 家裡的工作有哪些？</p> <p>(2) 家裡的工作該怎麼分配？是誰的工作。</p> <p>(3) 你幫忙做了哪些家事？</p> <p>3. 實踐分享(1 節):在聯絡簿上記錄你幫忙做的家事。請同學主動思考，有哪些事情是自己可以幫忙的。回家主動幫忙做家事之後，上台分享心得。</p>		
4	帽子—我可以幫忙	<p>1. 請同學看封面與圖片，從《帽子》書名預測 文本內容，並進行繪本共讀與討論。(2 節)</p> <p>2. 導讀、閱讀文本內容，討論情節。(1) 亨利發現了一頂帽子，你覺得之後會發生 什麼事情呢？</p> <p>(2) 你覺得帽子有哪些功能？</p> <p>(3) 帽子可以當成船嗎？可以滑雪嗎？</p> <p>(4) 為什麼戴上帽子會變成超級巨星？</p> <p>(5) 誰需要戴帽子呢？</p> <p>(6) 難民需要帽子嗎？帽子怎麼幫助難民呢？</p> <p>(7) 老奶奶為什麼需要帽子？</p> <p>(8) 亨利最後把帽子帶走了嗎？</p> <p>(9) 如果是你會不會把帽子帶走？</p> <p>(10) 如果帽子被拿走會發生什麼事</p>	問題討論 經驗分享	問題討論 50% 經驗分享 50%
5				
6				

		<p>情?</p> <p>3. 實踐分享(1 節): 你有沒有看到東西被遺忘在路邊的經驗? 請問我們要怎麼做? 才能幫助別人快點找到東西。如果是你看到一頂帽子在路邊, 你會怎麼做?</p>		
7	誰是第一名——尊重——我們大家都不同	1. 請同學看封面與圖片, 從《誰是第一名》書名預測文本內容, 並進行繪本共讀與討論。(2 節)	討論發表 實踐分享	討論發表 50% 實踐分享 50%
8		<p>閱讀文本內容, 討論情節。</p> <p>講述「誰是第一名」的故事繪本。</p> <p>https://www.youtube.com/watch?v=9u35J9F3NG8</p>		
9		<p>2. 再次導覽繪本內容。老師提問問題並引導學生發表。</p> <p>故事內容問題：</p> <p>(1) 為什麼當大餅說：「我是世界上最會畫圖的小孩」時, 大家都沒意見?</p> <p>(2) 可是有一件事大家卻都很有意見, 是哪一件?</p> <p>(3) 大餅覺得第一名的畫是什麼樣子?</p> <p>(4) 大餅看的第一幅畫是誰畫的? 看到後大餅說了什麼話? 結果繪者怎麼解釋?</p> <p>(5) 大餅看的第二幅畫是誰畫的? 牠有幾個眼睛?</p> <p>(6) 大餅看的第三幅畫是誰畫的? 大餅還有說什麼嗎? 繪者怎麼解釋?</p> <p>(7) 比賽的結果是什麼? 為什麼?</p> <p>(8) 說說看這個故事主要要告訴我們什麼? 大餅為什麼決定讓每位參賽者都是第一名?</p> <p>(9) 大餅的決定讓大家開心的笑了很久, 你也喜歡大餅的決定嗎?</p> <p>3. 實踐分享:</p> <p>學習尊重他人的選擇, 尊重不同角度的觀點。一樣是七月, 臺灣穿短袖, 但是在澳洲可是下雪天, 世界上不同的角落有各自的生活方式。穿著文化不同, 飲食文</p>		

		化不同。		
10	從山裡逃出來 ／垃圾，丟啊！ —惜物、愛物— 隨手做環保	<p>一、引起動機 閱讀《從山裡逃出來／垃圾，丟啊！》老師導讀繪本，透過前後兩種不同閱讀方式，引導學生透過故事感受人類大量製造垃圾對自然環境造成傷害，進而影響到其他物種生存的權利。</p> <p>二、提問與討論</p> <p>1. 《從山裡逃出來》</p> <p>■在書中，你看到哪些動物逃了出來？你最擔心誰？為什麼？</p> <p>■想想看，這些逃離家園的動物要到哪裡去呢？</p> <p>■想想看，無法離開那片被汙染的土地的動、植物該怎麼辦？結果會如何？</p> <p>■如果你家周遭的土地遭到汙染了，全家人要怎麼辦呢？</p> <p>2. 《垃圾，丟啊！》</p> <p>■你們家甚麼時間倒垃圾？誰負責倒垃圾？</p> <p>■你倒垃圾時有聽到甚麼？看到甚麼？聞到甚麼？感覺到甚麼？</p> <p>■請你說一句話給負責垃圾車的清潔隊員。</p> <p>■你知道垃圾車的垃圾最後到哪裡去了嗎？</p> <p>■看完這本書，你有甚麼想法？</p> <p>3. 補充教材：焚化垃圾處理流程</p> <p>三、聰明消費者</p> <p>1. 想想看，垃圾從哪裡來？</p> <p>2. 有沒有減少垃圾的方法？</p> <p>3. 買東西的時候，你能分辨哪些東西是需要，哪些東西只是自己想要的？</p> <p>4. 完成學習單「聰明消費者」。</p> <p>四、垃圾與資源</p> <p>1. 討論如何分辨垃圾與資源回收。</p> <p>2. 除了資源回收，還有哪些資源再利用可以做呢？</p> <p>3. 說說看，你見過哪些資源再利用的</p>	討論分享 完成學習單 廢物創作	討論分享 20% 完成學習單 30% 廢物創作 50%
11				
12				

		<p>好點子？</p> <p>五、環保 DIY 創作蒐集生活中可再利用之素材，創作實用的收納、生活用具或是進行藝術創作。</p>		
13	慢吞吞英雄—積極、合作，正確處理事情	<p>一、引起動機 閱讀《慢吞吞英雄》老師導讀繪本，引導學生透過故事了解遇到問題時應該冷靜，積極想辦法解決面對的問題，並透過與人合作來闖過一個個關卡。</p> <p>二、提問與討論</p> <p>1. 烏龜大神為什麼要給球球考驗？</p> <p>2. 對於嘻龜得第一名，你的感覺是什麼？</p> <p>3. 遇到困難，放棄或想辦法，會有什麼不同的結果？</p> <p>4. 為什麼球球說「越急越要冷靜」？</p> <p>5. 如果你是球球，你會承認自己是人類嗎？</p> <p>6. 「讓聲音被注意到，就不會被攻擊。」你認為這句話對嗎？為什麼？</p> <p>三、合作過河</p> <p>1. 分成兩小隊進行比賽，兩小隊的隊員必須從 A 點到達 B 點。</p> <p>2. A 點與 B 點之間是一個急流，所以兩小隊必須 建船渡河(也就是使用巧拼)建船過去。</p> <p>3. 過程中巧拼必須連接在一起，否則巧拼將會 被 河水沖走(也就是關主拿走)</p> <p>4. 當巧拼往前搭建到沒有巧拼以後，最後面的一個人可以將最尾端的巧拼拆除，並傳遞到最前方，讓前方多一格巧拼可以繼續連接，以此 類 推前進。</p> <p>5. 遊戲的過程中，所有人都必須要站在巧拼上，任何部位都不可以碰到地板(也就是急流)否則 就算是輸，就必須重來一次。</p> <p>6. 看哪一隊最快成功渡河到對面就獲勝。</p> <p>7. 進階：減少巧拼的數量。</p>	<p>分組討論</p> <p>分組競賽</p> <p>完成學習單</p>	<p>分組討論 30%</p> <p>競賽表現 30%</p> <p>學習單 40%</p>
14				
15				

		<p>8. 請贏的隊伍分享致勝關鍵、如何分工合作。</p> <p>四、事有輕重緩急</p> <p>1. 同時遇到兩件事情需要做時，應如何決定先後順序?例如：不小心打翻水杯、割傷了手……</p> <p>2. 想想看，那些事算輕微，那些事算嚴重?</p> <p>3. 想想看，哪些事可以慢慢做，那些事應盡快完成?</p> <p>4. 完成學習單「我會分辨輕重緩急」</p>		
16	我有自信—我可以愈來愈好	<p>一、引起動機:引導學生閱讀《我有自信》。你覺得你在哪些地方做得特別好?(例如哪些事情別人常常稱讚你，你也覺得自己做得很好?又有哪些事情你希望做得更好呢?)</p> <p>二、問題提問:教師進行有層次閱讀提問，帶領學生更深一層探討繪本內容。</p> <p>1. 瓦森注意到山姆垂頭喪氣，怎麼關心他?(直接提取)</p> <p>2. 山姆在體育課表現的如何? (直接提取)</p> <p>3. 同學取笑山姆是個「弱雞」，你有什麼看法?(詮釋整合)</p> <p>4. 瓦森舉了哪些什麼例子來說明每個人各有優缺點?(直接提取)</p> <p>5. 和小時候相比，山姆有哪些成長的地方?(比較評估)</p> <p>6. 和開頭相比，你覺得山姆在瓦森的鼓勵下，心情變得如何?(比較評估)</p> <p>7. 對山姆來說，目前哪件事讓他產生自信?(間接推論)</p> <p>8. 對你來說，自信是什麼?(詮釋整合)</p> <p>三、延伸活動 教師帶領學生經由繪本探討後，延伸到學生生活經驗本身，思考自己自信之處有哪些?面對較沒有自信的地方，又如何加強?</p> <p>◎學習單:為自信之花澆水自編教材口頭提問實踐分享生命教育生活教育 40</p>	上課發表 完成學習單	課堂發表 50% 學習單 50%
17				
18				

		和小時候相比，現在的我們長大了不少，想想看，有哪些地方是你自己覺得做得很好的事情？又有哪些事情是你覺得可以做得更好？		
19	貝雷的新衣— 互助互好	<p>一、引起動機:引導學生閱讀《貝雷的新衣》。</p> <p>二、問題提問:教師帶領學生讀完繪本會，藉由四層次閱讀提問深入繪本內容。</p> <p>1. 小綿羊的毛變長了，貝雷的外套卻變短了？是什麼意思呢?(間接推論)</p> <p>2. 貝雷依序找了哪些人幫忙他做出衣服呢?自己則依序幫忙了哪些忙?(直接提取)</p> <p>3. 一件衣服的製作不容易，繪本內容依序點出衣服如何製作出來的?(詮釋整合)</p> <p>4. 你覺得貝雷為什麼能成功獲得一件新衣服?(詮釋整合)</p> <p>5. 你認為貝雷是一個什麼樣的小孩?有哪些特質?(比較分析)</p> <p>6. 生活中，你覺得哪些事情也是互助而來的呢?(詮釋整合)</p> <p>三、延伸活動</p> <p>情境劇場:例如當你沒有衛生紙的時候，你可以嘗試怎麼做? 找一位同學借用。(例如:借用自己有的東西)</p>	課堂發表 戲劇表演	課堂發表 50% 戲劇表演 50%
20				
21				

桃園市新屋區笨港國民小學 112 學年度第 2 學期 二年級 彈性學習課程			
【品格書海】課程計畫			
每週節數	1 節		設計者
核心素養	A 自主行動	■A1. 身心素質與自我精進 □A2. 系統思考與問題解決 □A3. 規劃執行與創新應變	
	B 溝通互動	■B1. 符號運用與溝通表達 □B2. 科技資訊與媒體素養 □B3. 藝術涵養與美感素養	
	C 社會參與	■C1. 道德實踐與公民意識 ■C2. 人際關係與團隊合作 □C3. 多元文化與國際理解	
融入議題	<p>家庭教育</p> <p>家E7表達對家庭成員的關心與情感。</p> <p>家E4覺察個人情緒並適切表達，與家人及同儕適切互動。</p> <p>品德教育</p> <p>品E1良好生活習慣與德行。</p>		

		<p>品E6同理分享。</p> <p>生命教育</p> <p>生E3理解人是會思考、有情緒、能進行自主決定的個體。</p> <p>生E7發展設身處地、感同身受的同理心及主動去愛的能力，察覺自己從他者接受的各種幫助，培養感恩之心。</p>
學習重點	學習表現	<p>語文</p> <p>5-I-4/了解文本中的重要訊息與觀點。</p> <p>5-I-7/運用簡單的預測、推論等策略，找出句子和段落明示的因果關係，理解文本內容。</p> <p>5-I-6/利用圖像、故事結構等策略，協助文本的理解與內容重述。</p> <p>1-I-3/能理解話語、詩歌、故事的訊息，有適切的表情跟肢體語言。</p> <p>2-I-1/以正確發音流利的說出語意完整的話。</p> <p>生活</p> <p>6-I-1 /覺察自己可能對生活中的人、事、物產生影響，學習調整情緒與行為。</p> <p>6-I-2 /體會自己分內該做的事，扮演好自己的角色，並身體力行。</p> <p>6-I-3/覺察生活中的規範與禮儀，探究其意義，並願意遵守。</p> <p>6-I-5/覺察人與環境的依存關係，進而珍惜資源，愛護環境、尊重生命。</p> <p>2-I-3/ 探索生活中的人、事、物，並體會彼此之間會相互影響。</p>
	學習內容	<p>語文</p> <p>Cb-I-1/各類文本中的親屬關係、道德倫理、儀式風俗等文化內涵。</p> <p>Ca-I-1/各類文本中與日常生活相關的文化內涵。</p> <p>生活</p> <p>A-I-3/自我省思。</p> <p>D-I-1/自我與他人關係的認識。</p> <p>D-I-2/情緒調整的學習。</p>
學習目標		<p>認知</p> <ol style="list-style-type: none"> 1. 指導學生從書名預測繪本的內容。 2. 理解每個人都是不一樣的，了解與人的相處之道。 3. 了解孤兒的產生。 4. 從繪本中重述故事重點。 <p>技能</p> <ol style="list-style-type: none"> 1. 學會良好溝通，懂得包容差異。 2. 懂得如何與身心障礙者相處 3. 能簡述故事內容 4. 練習以正確態度和言語去說話相處。 <p>態度</p> <ol style="list-style-type: none"> 1. 能珍惜與家人的相處。 2. 能以尊重、真心的方式對待同學。

	<p>3. 在生活中觀察別人的優點，讚美別人。</p> <p>4. 正向思考，讓壞情緒轉彎。</p>			
評量方式	口頭提問、實際行動分享、紙筆評量、實踐分享			
週次 日期	單元名稱	課程內容	表現任務	學習評量
1	開往遠方的 列車—珍惜 與關懷	<p>1. 請同學看封面與圖片，從《開往遠方的列車》書名預測文本內容，並進行繪本共讀與討論。</p> <p>閱讀文本內容，討論情節。</p> <p>(1) 先看看圖片，火車與孩子們，他們要去哪裡？</p> <p>(2) 發生了什麼事情，為什麼有那麼多孤兒？</p> <p>(3) 排隊上火車的心情是如何呢？</p> <p>(4) 哪一個是蘿拉？蘿拉的心情如何？他在想什麼？</p> <p>(5) 為什麼要他們先換衣服？看看圖片，換衣服的時候，你覺得他心裡怎麼想？</p> <p>(6) 桑奇看到那麼多人，為什麼喘了一口氣？</p> <p>(7) 盧小姐為什麼說，會有專門的人來看看這些小孩過得好不好？</p> <p>(8) 蘿拉為什麼不站起來？為什麼一直哭？瑪莉的心情又是如何？</p> <p>(9) 蘇珊說他們沒有在街頭流浪，那他住在哪哩，又為什麼要離開？</p> <p>(10) 蘇珊被挑中了，很開心，瑪莉呢？他在等什麼？</p> <p>(11) 想想看為什麼取名懷想站？為什麼叫做遠方站？</p> <p>(12) 瑪莉最後去了哪裡？</p> <p>(13) 瑪莉以後過著什麼樣的日子呢？</p> <p>2. 讀完《開往遠方的列車》後，延伸議題，討論社會議題、家庭教育。</p> <p>(1) 為什麼會有孤兒？</p> <p>(2) 怎麼樣可以減少孤兒？</p> <p>(3) 為什麼紐約跟西部差距這麼大？紐約很多孤兒？西部的人會收養？</p> <p>(4) 什麼情況下，小孩會離開家裡？</p>	課堂發表 上台發表	課堂發表 50% 上台發表 50%
2				
3				

		<p>(5)如果同學裡面有孤兒，該怎麼與他相處？</p> <p>(6)我們該怎麼做，可以幫助家庭更融洽？</p> <p>3. 實踐分享:請同學主動思考，回家至少做一件可以幫助家庭關係更好的事情，上台分享心得。</p>		
4	弟弟的世界- -包容與理解 他人	1. 請同學看封面與圖片，從書名預測文本內容，並進行繪本共讀與討論。	課堂討論 分享	課堂發表 100%
5		導讀、閱讀文本內容，討論情節。		
6		<p>(1) 哥哥看著媽媽的肚子，是怎樣的心情？</p> <p>(2) 弟弟六歲了，坐著，你覺得他在想什麼？</p> <p>(3) 什麼情況下，弟弟會尖叫，你看看圖片，弟弟怎麼了？</p> <p>(4) 哥哥做了什麼事情，弟弟開始尖叫？</p> <p>(5) 弟弟尖叫，打頭，其實是在做什麼？</p> <p>(6) 弟弟看著天空在想什麼呢?哥哥看著弟弟又有什麼想法？</p> <p>(7) 弟弟被小動物靠近，會有什麼反應？</p> <p>(8) 為什麼我說弟弟的觀察力很敏銳？</p> <p>(9) 弟弟很照顧受傷的小鳥，為什麼呢?他在想什麼？</p> <p>(10) 小鳥飛走了，發生了什麼事情</p> <p>(11) 哥哥走進弟弟的世界了，為什麼</p> <p>(12) 為什麼哥哥弟弟的背後是籠子?為什麼整張圖畫，只有哥哥跟弟弟是彩色的？</p> <p>3. 實踐分享:</p> <p>你有沒有看到過自閉症的人？</p> <p>如果學校有這樣的小朋友，我們可以怎麼跟他相處，怎麼幫助他？</p>		
7	聾話-- 尊重 與良好溝通	1. 請同學看封面與圖片，從《聾話》書名預測文本內容，並進行繪本共讀與討論。	課堂發表 分組討論 完成學習 單	課堂發表 30% 分組討論 30% 學習單 40%
8		講述聾話的故事繪本。		
9		<p>2. 教師進行提問</p> <p>(1) 為什麼作者蒐集的聾話還不能碰觸？</p> <p>(2) 爸爸在敲敲打打的時候會什麼心情不好？</p> <p>(3) 爸爸用什麼方式來抒發他的心情不好？</p> <p>(4) 你覺得爺爺可能為了什麼 「芝麻小事」</p>		

		<p>而生氣呢?</p> <p>(5)被作者發現罵髒話時，爺爺用什麼來掩飾呢?</p> <p>(6)你認為那些情況，作者可以是成為了「髒話蒐集者」?</p> <p>(7)你觀察到街上有哪些問題可以去解決的嗎?</p> <p>(8)對高年級而言，說髒話很厲害的人，就是「大人」嗎?</p> <p>(9)大人對髒話的反應漸漸忽視了，作者有什麼反應呢?</p> <p>(10)作者漸漸發現，髒話多講了有什麼壞處?</p> <p>(11)作者發現，多講溫柔好聽的話，可以讓人覺得如何?</p> <p>3. 實踐分享：(壞情緒 out) 狀況劇演練</p> <p>(1)當採到狗大便時...</p> <p>(2)當踢到一個香蕉皮時.....</p> <p>(3)當考試考得不好時...</p> <p>4. 學習單：拒說髒話。</p>		
10	大嘴巴闖禍了——尊重、體貼、聆聽與分享	<p>1. 請同學看封面與圖片，從《大嘴巴闖禍了》書名預測文本內容，並進行繪本共讀與討論。</p> <p>2. 閱讀文本內容，討論情節。</p> <p>(1)為什麼老師每天都要留一段「歌唱時間」給小鳥呢?</p> <p>(2)小鳥把小兔子跟烏龜一起玩的事情唱出來，為什麼小兔子要哭呢?又為什麼小烏龜要跟小猴子打起來，你知道是什麼原因嗎?</p> <p>(3)小象為什麼因為小鳥唱的歌聲哭了呢?</p> <p>(4)為什麼漸漸大家把門窗關得緊緊的，不出門了呢?</p> <p>(5)小鳥做了什麼事情，讓小象的事蹟被大家知道?</p> <p>(6)小鳥從愛將別人的糗事唱出來，轉變成傳唱好人好事的小鳥，你覺得哪一個比較好呢?</p> <p>3. 實踐分享：</p> <p>進行「優點大轟炸」：放大孩子的優點，鼓勵</p>	討論分享 完成學習單	課堂發表 50% 學習單 50%
11				
12				

		學生尊重每個人。請觀察班上同學的優點，寫下來！		
13	愛心樹--惜福、感恩、關懷、助人	一、引起動機	課堂討論 完成感恩卡	課堂發表 50% 卡片製作 50%
14		全班共同欣賞【愛心樹繪本】，透過共同欣賞繪本中的情節進行引導活動。		
15		二、提問與討論 (1)小男孩每天都跑去找樹做什麼？ (2)樹每天都很開心嗎？為什麼？ (3)小男孩長大了，為什麼樹會感到孤獨呢？ (4)小男孩長大後，跟樹要了哪些東西？並做了什麼事？ (5)最後小男孩老了，他向樹要求做了什麼事？ (6)想想看，除了書中提到的樹的功用之外，你還能想到更多嗎？ (7)最讓你感動的是書中的哪一段？為什麼？ (8)樹和男孩的關係讓你聯想到誰和誰的關係？ (9)小朋友，請你們想一想，這棵蘋果樹是不是就像我們的父母，自己就好像故事中的小男孩，在我們的成長過程中，父母總是無怨無悔的為我們付出，而不求回報，等到將來有一天他們漸漸老了，身為小孩的我們是不是也可以回饋父母呢？ 三、感恩報報卡 1. 教師發給每個人一張抱抱卡組合貼紙，指導學生依據家人成員組合出製作個人抱抱卡。 2. 將心裡想要對媽媽表達感恩的話，寫在抱抱卡上，回家送給母親。		
16	狐狸神仙--分享、理解與接納	1. 請同學看封面與圖片，從《狐狸神仙》書名預測文本內容，並進行繪本共讀與討論。	課堂發表 上台分享	課堂發表 50% 上台分享 50%
17		閱讀文本內容，討論情節。		
18		(1)從書名推斷，你覺得故事主角是誰？ (2)看了封面和書名，你覺得故事內容可能在說甚麼？ (3)小健為什麼把蛋糕硬塞進嘴裡？		

		<p>(4)他們是怎麼找到小狐狸的？</p> <p>(5)小狐狸不適合跳繩的原因？</p> <p>(6)被聽到笑聲時，為什麼他們的心臟跳得好急？</p> <p>(7)小狐狸完的跳繩是誰的？你怎麼知道的？</p> <p>(8)小狐狸為什麼說跳繩是他的？</p> <p>(9)姊姊為什麼沒有拿回跳繩？</p> <p>(10)為什麼小健說姊姊是狐狸神仙？</p> <p>(11)你喜歡這樣的結局嗎？為什麼？</p> <p>2. 實踐分享:請同學想想，自己是否也有「有捨才有得」的經驗，並上台分享事情經過與心得。</p>		
19	<p>早安，長耳先生——尊重、關懷</p>	<p>1. 全班一起閱讀《早安，長耳先生》，進行故事內容提問與討論。</p> <p>(1)長耳先生為什麼要掛招牌？</p> <p>(2)一個人住不好嗎？有什麼缺點？</p> <p>(3)長耳先生對房客有哪些規定？為什麼要有規定？</p> <p>(4)熊美小姐的個性如何？有什麼優缺點？</p> <p>(5)長耳先生的個性如何？有什麼優缺點？</p> <p>(6)「你未免太小氣了，你想要餓死我嗎？」這句話對嗎？為什麼？</p> <p>(7)長耳先生為什麼不快樂？</p> <p>(8)長耳先生因為什麼事而開始不生氣了？</p> <p>(9)從哪裡可以看出來兩個主角都有所改變？</p> <p>(10)兩人各退一步後，他們的生活有什麼改變？</p> <p>(11) 教師歸納：透過書中生活習慣大不同的主角發生相處的過程，可以知道適度的妥協和溝通在團體生活的必要性，以及學到「尊重他人，會讓團體相處更輕鬆」的道理。</p> <p>2. 實踐分享：</p> <p>「我為什麼要讓步？」</p> <p>「我這樣做有什麼不對？」</p> <p>「他們為什麼都不聽我的？」</p> <p>在與同學或朋友相處時，是不是也會有這樣</p>	<p>課堂討論 上台發表</p>	<p>課堂討論 50% 上台發表 50%</p>
20				
21				

		的想法呢?請同學上台分享遇到這樣的情況時,自己是怎麼處理的,結果又是如何?在看過這個故事後,有沒有更好的處理方式?		
--	--	---	--	--

桃園市笨港國民中學 112 學年度第一學期 二年級 彈性學習課程健美綠海課程計畫				
每週節數	1 節		設計者	教學群
核心素養	A 自主行動	<input type="checkbox"/> A1. 身心素質與自我精進 <input type="checkbox"/> A2. 系統思考與問題解決 <input checked="" type="checkbox"/> A3. 規劃執行與創新應變		
	B 溝通互動	<input type="checkbox"/> B1. 符號運用與溝通表達 <input type="checkbox"/> B2. 科技資訊與媒體素養 <input checked="" type="checkbox"/> B3. 藝術涵養與美感素養		
	C 社會參與	<input checked="" type="checkbox"/> C1. 道德實踐與公民意識 <input checked="" type="checkbox"/> C2. 人際關係與團隊合作 <input type="checkbox"/> C3. 多元文化與國際理解		
融入議題	<p>*環境教育</p> <p>環 E1 參與戶外學習與 自然體驗, 覺知自然環境的美、平衡、與完整性。</p> <p>環 E15 覺知能資源過度利用會導致環境汙染與資源耗竭的問題。</p> <p>環 E16 了解物質循環與資源回收利用的原理。</p> <p>*戶外教育</p> <p>戶 E1 善用教室外、戶外及校外教學, 認識生活環境(自然或人為)。</p> <p>戶 E7 參加學校校外教學活動, 認識地方環境, 如生態、環保、地質、文化等的戶外學習。</p> <p>*閱讀素養教育</p> <p>閱 E13 願意廣泛接觸不同類 型及不同學科主題的文本。</p>			
學習重點	學習表現	<p>健康與體育 2c- I -2 表現認真參與的學習態度。</p> <p>健康與體育 1a- I -1 認識基本的健康常識。</p> <p>健康與體育 2a- I -1 發覺影響健康的生活態度與行為。</p> <p>生活 2-I-5 運用各種探究事物的方法及技能, 對訊息做適切的處理, 並養成動手做的習慣。</p> <p>生活 2-I-6 透過探索與探究人、事、物的歷程, 了解其中的道理。</p> <p>生活 3-I-1 願意參與各種學習活動, 表現好奇與求知探究之心。</p> <p>生活 3-I-2 體認探究事理有各種方法, 並且樂於應用。</p> <p>生活 6-I-4 關懷生活中的人、事、物, 願意提供協助與服務。</p> <p>生活 6-I-5 覺察人與環境的依存關係, 進而珍惜資源, 愛護環境、尊重生命。</p> <p>生活 7-I-1 以對方能理解的語彙或合宜的方式, 表達對人、事、物的觀察與意見。</p> <p>生活 7-I-4 能為共同的目標訂定規則或方法, 一起工作並完成任務。</p> <p>生活 7-I-5 透過一起工作的過程, 感受合作的重要性。</p>		
		學習	<p>A-I-2 事物變化現象的觀察。</p> <p>B-I-1 自然環境之美的感受。</p>	

內容	C-I-5 知識與方法的運用、組合與創新。 Ea- I -1 生活中常見的食物與珍惜食物。 Ea- I -2 基本的飲食習慣。 Ca- I -1 生活中與健康相關的环境。			
學習目標	<p>活動一</p> <ol style="list-style-type: none"> 能認識植物竹子的優點，及在生活中的運運。 能了解米在飲食物中扮演的角色。 能獨立完成竹筒飯。 能小組合作完成指定運動項目。 認識農村常見的野菜，並完成採摘及清洗菜。 了解披薩的製作流程並完成製作。 能分享品嚐披薩及戶外教學心得。 <p>活動二</p> <ol style="list-style-type: none"> 從閱讀星座故事認識故事的基本結構(包括主角開頭、經過、結尾)。 能應用故事結構創作屬於自己的星座故事。 能將創作的星座故事與同學分享。 <p>活動三</p> <ol style="list-style-type: none"> 能唱出客家本色歌曲，並了解歌詞意義。 了解傳統客家服飾的功能。 能認識客家主食文化 能和家長共同完成遊戲 			
評量方式	學生實作、口頭評量、小組發表			
週次 日期	單元名稱	課程內容	表現任務	學習評量
1	在地化教育 -農家樂	活動一	1. 說出竹子的特性 2. 農村美食製作 3. 採摘野菜並說出名稱 4. 製作披薩 5. 分享心得	口語表達 20% 互動討論 20% 成果分享 30% 實作評量30%
2		(一) 戀戀竹筒飯		
3		1. 介紹竹子的特性及可運用製作的器具。		
4		2. 討論生活中常見的米食。		
5		3. 農村美味 DIY---紫米竹筒飯。		
6		(二) 農村樂活運動會		
7		5. 大地遊戲。		
8	(三) 美味的幸福	1. 介紹星座 2. 故事小書創	口語表達 20% 互動討論 20%	
9	5. 介紹並請學生觀察農村常見的野菜。			
		6. 練習採摘野菜。		
		(四) 幸福的滋味		
		7. 說明披薩製作的方式。		
		8. 手作鄉村窯烤披薩。		
		9. 完成學習單並分享心得。		

10	翱翔天地- 星星的傳說	經過、結尾。 3. 說明故事創作的注意事項。 4. 創作屬於自己的星座故事小書。 5. 分享所創作的星座故事。	作 3. 作品展	成果分享 30% 實作評量 30%
11	客家文化- 客家精神	活動三：客家文化學習 5 1. 習唱客家本色並介紹客家文化 2 介紹傳統客家服飾，並進行美勞創作分享 *午餐教育 2 3. 介紹客家主食文化並進行相關活動 *親子教育 4 4. 親子共同進行桌遊活動，培養良好親子關係	1. 唱客家歌曲客家本色並說出歌詞意思。 2. 說出傳統客家服飾的功能。 3. 認識客家的主食文化特色 4. 親子進行桌遊活動	口語表達 20% 互動討論 20% 成果分享 30% 活動參與 30%
12				
13				
14				
15				
16				
17				
18				
19				
20				
21				

桃園市笨港國民中學 112 學年度第二學期 二年級 彈性學習課程健美綠海課程計畫				
每週節數	1 節		設計者	教學群
核心素養	A 自主行動	<input type="checkbox"/> A1. 身心素質與自我精進 <input checked="" type="checkbox"/> A2. 系統思考與問題解決 <input type="checkbox"/> A3. 規劃執行與創新應變		
	B 溝通互動	<input type="checkbox"/> B1. 符號運用與溝通表達 <input type="checkbox"/> B2. 科技資訊與媒體素養 <input checked="" type="checkbox"/> B3. 藝術涵養與美感素養		
	C 社會參與	<input checked="" type="checkbox"/> C1. 道德實踐與公民意識 <input checked="" type="checkbox"/> C2. 人際關係與團隊合作 <input type="checkbox"/> C3. 多元文化與國際理解		
融入議題	<p>*戶外教育</p> <p>戶 E1 善用教室外、戶外及校外教學，認識生活環境（自然或人為）。 戶 E7 參加學校校外教學活動，認識地方環境，如生態、環保、地質、文化等的戶外學習。</p> <p>*閱讀素養教育</p> <p>閱 E13 願意廣泛接觸不同類型及不同學科主題的文本。</p> <p>*海洋教育</p> <p>海 E10 認識水與海洋的特性及其與生活的應用。 海 E14 了解海水中含有鹽等成份，體認海洋資源與生活的關聯性。 海 E16 認識家鄉的水域或海洋的汙染、過漁等環境問題。</p>			
學	學	健康與體育 2c- I -2 表現認真參與的學習態度。		

習 重 點	習 表 現	<p>生活 2-I-5 運用各種探究事物的方法及技能，對訊息做適切的處理，並養成動手做的習慣。</p> <p>生活 2-I-6 透過探索與探究人、事、物的歷程，了解其中的道理。</p> <p>生活 3-I-1 願意參與各種學習活動，表現好奇與求知探究之心。</p> <p>生活 3-I-2 體認探究事理有各種方法，並且樂於應用。</p> <p>生活 6-I-4 關懷生活中的人、事、物，願意提供協助與服務。</p> <p>生活 6-I-5 覺察人與環境的依存關係，進而珍惜資源，愛護環境、尊重生命。</p> <p>生活 7-I-1 以對方能理解的語彙或合宜的方式，表達對人、事、物的觀察與意見。</p> <p>生活 7-I-4 能為共同的目標訂定規則或方法，一起工作並完成任務。</p> <p>生活 7-I-5 透過一起工作的過程，感受合作的重要性。</p>		
	學 習 內 容	<p>生活 A-I-3 自我省思。</p> <p>生活 B-I-2 社會環境之美的體認。</p> <p>生活 C-I-1 事物特性與現象的探究。</p> <p>健康與體育 Ca- I -1 生活中與健康相關的環境。</p> <p>健康與體育 Ea- I -1 生活中常見的食物與珍惜食物。</p>		
學習目標	<p>活動一</p> <ol style="list-style-type: none"> 1. 能認識 2-3 種漁港中常見的魚貨。 2. 能知道如何分辨及購買新鮮的海鮮。 3. 知道海鮮的保存方式-急凍、鹽漬、曝曬)。 4. 能利用購買的海鮮食材包水餃。 5. 能利用海鮮製作創意美食(月亮蝦餅)。 <p>活動二</p> <ol style="list-style-type: none"> 1. 了解汙染海水的物質。 2. 能了解海水污染的來源。 3. 能了解污染來源的防治方法。 <p>活動三</p> <ol style="list-style-type: none"> 1. 能培養隨手撿拾垃圾的習慣。 2. 能知道環境整潔的重要。 3. 能認識垃圾與資源分類。 <p>活動四</p> <ol style="list-style-type: none"> 1. 能唱出月光光歌曲，並了解歌詞意義與押韻。 2. 了解客家婚禮與回娘家文化 3. 能瞭解五大類營養素及均衡飲食的做法 4. 能和同儕合作完成 			
評量方式	學生實作、口頭評量、小組發表、觀察紀錄、心得分享、作品評量			
週次 日期	單元名稱	課程內容	表現任務	學習評量

1	優遊海洋課程—魚獲	<p>活動一</p> <p>1. 能從 10 張常見漁貨圖片中辨識出 2-3 種並說出其特徵。</p> <p>2. 介紹購買海鮮時可以從眼睛的明亮度、魚鰓的顏色、鱗片完整度、魚肉彈性等來判斷新鮮度。</p> <p>3. 討論急凍、鹽漬、曝曬等方法保存海鮮的原理。</p> <p>4. 討論常見海鮮的烹調方式。</p> <p>5. 利用海鮮製作創意美食。</p>	<p>1. 說出圖卡中魚類名稱</p> <p>2. 辨識新鮮的魚貨</p> <p>3. 知道魚貨保鮮方法</p> <p>4. 製作創意美食</p>	<p>口語評量20%</p> <p>實作評量20%</p> <p>紙筆評量20%</p> <p>課堂參與40%</p>
2				
3				
4				
5				
6	優遊海洋課程—海洋污染	<p>活動二</p> <p>1. 觀察海灘、海水受污染的情形。</p> <p>2. 討論海水污染物的來源。</p> <p>3. 介紹污染的來源有來自家庭、工業、船舶的污染。</p> <p>4. 討論各種污染來源的防治方法。</p>	<p>1. 說出汙染海水的物質。</p> <p>2. 說出海水污染的來源。</p> <p>3. 說出污染來源的防治方法。</p>	<p>口語評量20%</p> <p>實作評量20%</p> <p>紙筆評量20%</p> <p>課堂參與 40%</p>
7				
8				
10	地球行動課程—社區環保日	<p>活動三</p> <p>1. 愛護地球-社區清潔我來維護。</p> <p>2. 將檢回的垃圾做分類。</p> <p>3. 分組收集回收物PK賽。</p>	<p>1. 社區踏查</p> <p>2. 學生實作垃圾分類</p>	<p>口語評量20%</p> <p>實作評量20%</p> <p>紙筆評量20%</p> <p>課堂參與 40%</p>
11	客家風華—客家婚禮	<p>活動四：客家文化學習</p> <p>1. 習唱月光光並介紹客家文化與押韻</p> <p>2. 客家習俗-介紹客家的婚禮與回娘家文化</p> <p>*午餐教育 2</p> <p>3. 討論客家米食文化與實踐方式</p>	<p>1. 唱客家歌曲客家本色並說出歌詞意思。</p> <p>2. 說出傳統客家服飾的功能。</p> <p>3. 進行客家桌遊活動</p>	<p>口語評量20%</p> <p>實作評量20%</p> <p>紙筆評量20%</p> <p>課堂參與 40%</p>
12				
13				
14				
15				
16				

17			
18		*運動會活動 4 4. 再接再厲-參與運動會 並完成表演與競賽活動	4. 能和同儕合作完 成競賽
19			
20			

桃園市笨港國民小學 112 學年度二年級第一學期 彈性學習課程寰宇藝海課程計畫			
每週節數	1 節	設計者	寰宇團隊
核心素養	A 自主行動	<input checked="" type="checkbox"/> A1. 身心素質與自我精進 <input type="checkbox"/> A2. 系統思考與問題解決 <input type="checkbox"/> A3. 規劃執行與創新應變	
	B 溝通互動	<input type="checkbox"/> B1. 符號運用與溝通表達 <input type="checkbox"/> B2. 科技資訊與媒體素養 <input checked="" type="checkbox"/> B3. 藝術涵養與美感素養	
	C 社會參與	<input type="checkbox"/> C1. 道德實踐與公民意識 <input checked="" type="checkbox"/> C2. 人際關係與團隊合作 <input type="checkbox"/> C3. 多元文化與國際理解	
融入議題	<p>品格教育</p> <p>品 E1 良好生活習慣與德行。</p> <p>品 E3 溝通合作與和諧人際關係。</p> <p>品 E6 同理分享。</p> <p>家庭教育</p> <p>家 E1 了解家庭的意義與功能。</p> <p>家 E4 覺察個人情緒並適切表達，與家人及同儕適切互動。</p> <p>家 E7 表達對家庭成員的關心與情感。</p> <p>家 E12 規劃個人與家庭的生活作息。</p> <p>閱讀素養教育</p> <p>閱 E1 認識一般生活情境中需要使用的，以及學習學科基礎知識所應具備的字詞彙。</p> <p>閱 E8 低、中年級以紙本閱讀為主。</p> <p>閱 E11 低年級：能在一般生活情境中，懂得運用文本習得的知識解決問題。</p> <p>閱 E12 培養喜愛閱讀的態度。</p> <p>環境教育</p> <p>環 E1 參與戶外學校與自然體驗，覺知自然環境的美，</p> <p>性別平等教育</p> <p>性 E1 認識生理性別、性傾向、性別特質與性別認同的多元面貌。</p> <p>性 E3 覺察性別角色的刻板印象，了解家庭、學校與職業的分工。</p> <p>性 E12 了解與尊重家庭型態的多樣性。</p> <p>性 E13 了解不同社會中的性別文化差異。</p>		
學	學	生活領域	

習 重 點	習 表 現	<p>1-I-1 探索並分享對自己及相關人、事、物的感受與想法。</p> <p>2-I-1 以感官和知覺探索生活中的人、事、物，覺察事物及環境的特性。</p> <p>3-I-1 願意參與各種學習活動，表現好奇與求知探究之心。</p> <p>4-I-1 利用各種生活的媒介與素材進行表現與創自編作，喚起豐富的想像力。</p> <p>4-I-2 使用不同的表徵符號進行表現與分享，感受創作的樂趣。</p> <p>5-I-1 覺知生活中人、事、物的豐富面貌，建立初步的美感經驗。</p> <p>7-I-1 以對方能理解的語彙或方式，表達對人、事、物的觀察與意見。</p> <p>英語領域</p> <p>1-I-1 能聽辨 26 個字母。</p> <p>1-I-2 能聽辨英語 26 個字母對應的發音</p> <p>1-I-3 能聽懂課堂中所學的字詞。</p> <p>1-I-4 能聽懂簡易的教室用語。</p> <p>1-I-6 能聽懂簡易歌謠和韻文的主要內容。</p> <p>1-I-7 能聽懂課堂中所學的字詞。</p> <p>1-I-10 能聽懂簡易句型的句子。</p> <p>2-I-1 能說出 26 個字母。</p> <p>2-I-2 能唸出英語的語音。</p> <p>2-I-3 能說出課堂中所學的字詞。</p> <p>2-I-6 能以正確的發音及適切的語調說出簡易句型的句子。</p> <p>3-I-1 能辨識 26 個印刷體大小寫字母。</p> <p>3-I-2 能辨識 課堂中所學的字詞。</p> <p>4-I-1 能書寫 26 個印刷體大小寫字母。</p> <p>5-I-1 能正確地認讀與聽寫 26 個字母。</p> <p>5-I-2 在聽讀時，能辨識書本中相對應的書寫文字。</p> <p>5-I-4 能運用所學的字母拼讀規則讀出英文字詞。</p> <p>6-I-1 能專注於教師的說明與演示。</p> <p>6-I-2 能積極參與各種課堂練習活動。</p> <p>6-I-3 樂於回答教師或同學所提的問題。</p> <p>6-I-4 認真完成教師交代的作業。</p>
學 習 內 容	習 表 現	<p>生活領域</p> <p>B-I-1 自然環境之美的感受。</p> <p>C-I-2 媒材特性與符號表徵的使用。</p> <p>健康領域</p> <p>3a - I -2 能於引導下，生活中操作簡易的健康技能。</p> <p>英語領域</p> <p>Aa-I-1 字母名稱。</p> <p>Aa-I-2 印刷體大小 寫字母的辨 識及書寫。</p> <p>Ac-I-2 簡易的生活用語。</p> <p>Ae-I-1 簡易歌謠及韻文。</p>

		Ae-I-2 簡易繪本故事。 D-I-1 所學字詞的簡易歸類。		
學習目標		<ol style="list-style-type: none"> 1. 能認讀符號、其發音及常用字詞 2. 能介紹自己的名字，並說出打招呼用語 3. 能以語彙讀出並算出 1-5 個物品的數量。 4. 能參與課程韻文練唱活動。 5. 能用瓶蓋製作教具進行符號大小寫配對。 6. 能將符號寫在正確的格線上 7. 能認讀符號、其發音及常用字詞 8. 能說出並正確回應他人的問候。 9. 能以語彙讀出並算出 10 個以內的數量。 10. 能跟唱符號發音的相關歌曲。 11. 能正確辨認大小寫符號並進行配對。 12. 能參與課程韻文練唱活動。能認識感恩節的意義活動，並反思自己心情 13. 認讀符號、其發音及其代表字詞 14. 能覺察生活中的人、事，在適當時機使用生活用語 15. 能以語彙讀出並算出 15 個以內的數量。 16. 能跟唱符號發音的相關歌曲。 17. 能了解繪本主要內容大意並聽懂主要詞彙或句型 		
評量方式		個人口頭報告、小組呈現、成果發表		
週次 日期	單元名稱	課程內容	表現任務	學習評量
1	自我介紹	<ol style="list-style-type: none"> 1. 認識 Aa-Ee 符號發音及其符號代表字詞 2. 以兩人對話方式練習自我介紹-Hello, I' m_____. 3. (Let' s count)1-5 4. 進行韻文歌曲教唱 	個人口頭報告	學生實作10% 口頭評量20%
2				
3				
4				
5				
6				
7	手做 A B C 和日常打	<ol style="list-style-type: none"> 1. 以瓶蓋創作教具，複習符號 Aa-Ii 及其符號讀音 2. 練習寫出聽到的符號符號 3. 認識 Ff-Ii 4. 符號發音及其符號代表字詞 5. 兩人對話練習-How are you? I' m great/fine.OK 6. (Let' s count)6-10 7. 進行符號發音歌曲教唱 	個人口頭報告	學生實作 10% 小組發表 5% 口頭評量 20%
8				
9				
10				
11				
12				

	招呼			
13	感恩節	<ol style="list-style-type: none"> 以「符號巧拼地墊」練習符號 Aa-Jj 及其符號讀音 練習寫出聽到的符號符號 認識 Jj-Kk 符號發音及其符號代表字詞 兩人對話練習-How are you? I' m great/fine.OK I' m sad/angry. 節慶歌曲教唱 感恩節-Thanksgiving , 製作小卡, 寫出感恩的心情。 	個人口頭報告 圖文創作	學生實作 10% 口頭評量 20%
14				
15	我可以進教室嗎 Feat. 我是小小老師	<ol style="list-style-type: none"> 以「圖片中找符號活動」複習符號 Aa-Kk 及其符號讀音 練習寫出聽到的符號符號 認識 Ll-Mm 符號發音及其符號代表字詞 教室用語-May I come in? (Let' s count)11-15 進行 Aa-Mm 符號發音歌曲教唱 分組討論如何呈現一個簡單的師生互動, 活用過去學過的句子, 並分組上台呈現。 	個人口頭報告 小組創意劇本呈現	學生實作 10% 口頭評量 20% 小組發表 20%
16				
17				
18				
19				
20				
21				
41				
42				

桃園市笨港國民小學 112 學年度二年級第二學期 彈性學習課程寰宇藝海課程計畫				
每週節數	1 節		設計者	寰宇團隊
核心素養	A 自主行動	<input checked="" type="checkbox"/> A1. 身心素質與自我精進 <input type="checkbox"/> A2. 系統思考與問題解決 <input type="checkbox"/> A3. 規劃執行與創新應變		
	B 溝通互動	<input type="checkbox"/> B1. 符號運用與溝通表達 <input type="checkbox"/> B2. 科技資訊與媒體素養 <input checked="" type="checkbox"/> B3. 藝術涵養與美感素養		
	C 社會參與	<input type="checkbox"/> C1. 道德實踐與公民意識 <input checked="" type="checkbox"/> C2. 人際關係與團隊合作 <input type="checkbox"/> C3. 多元文化與國際理解		
融入議題	品格教育 品 E1 良好生活習慣與德行。 品 E3 溝通合作與和諧人際關係。 品 E6 同理分享。 家庭教育			

	<p>家 E1 了解家庭的意義與功能。</p> <p>家 E4 覺察個人情緒並適切表達，與家人及同儕適切互動。</p> <p>家 E7 表達對家庭成員的關心與情感。</p> <p>家 E12 規劃個人與家庭的生活作息。</p> <p>閱讀素養教育</p> <p>閱 E1 認識一般生活情境中需要使用的，以及學習學科基礎知識所應具備的字詞彙。</p> <p>閱 E8 低、中年級以紙本閱讀為主。</p> <p>閱 E11 低年級：能在一般生活情境中，懂得運用文本習得的知識解決問題。</p> <p>閱 E12 培養喜愛閱讀的態度。</p> <p>環境教育</p> <p>環 E1 參與戶外學校與自然體驗，覺知自然環境的美，</p> <p>性別平等教育</p> <p>性 E1 認識生理性別、性傾向、性別特質與性別認同的多元面貌。</p> <p>性 E3 覺察性別角色的刻板印象，了解家庭、學校與職業的分工。</p> <p>性 E12 了解與尊重家庭型態的多樣性。</p> <p>性 E13 了解不同社會中的性別文化差異。</p>
<p>學 習 重 點</p> <p>學 習 表 現</p>	<p>生活領域</p> <p>1-I-1 探索並分享對自己及相關人、事、物的感受與想法。</p> <p>2-I-1 以感官和知覺探索生活中的人、事、物，覺察事物及環境的特性。</p> <p>3-I-1 願意參與各種學習活動，表現好奇與求知探究之心。</p> <p>4-I-1 利用各種生活的媒介與素材進行表現與創自編作，喚起豐富的想像力。</p> <p>4-I-2 使用不同的表徵符號進行表現與分享，感受創作的樂趣。</p> <p>5-I-1 覺知生活中人、事、物的豐富面貌，建立初步的美感經驗。</p> <p>7-I-1 以對方能理解的語彙或方式，表達對人、事、物的觀察與意見。</p> <p>英語領域</p> <p>1-I-1 能聽辨 26 個字母。</p> <p>1-I-2 能聽辨英語 26 個字母對應的發音</p> <p>1-I-3 能聽懂課堂中所學的字詞。</p> <p>1-I-4 能聽懂簡易的教室用語。</p> <p>1-I-6 能聽懂簡易歌謠和韻文的主要內容。</p> <p>1-I-7 能聽懂課堂中所學的字詞。</p> <p>1-I-10 能聽懂簡易句型的句子。</p> <p>2-I-1 能說出 26 個字母。</p> <p>2-I-2 能唸出英語的語音。</p> <p>2-I-3 能說出課堂中所學的字詞。</p> <p>2-I-6 能以正確的發音及適切的語調說出簡易句型的句子。</p> <p>3-I-1 能辨識 26 個印刷體大小寫字母。</p> <p>3-I-2 能辨識 課堂中所學的字詞。</p>

	<p>4-I-1 能書寫 26 個印刷體大小寫字母。</p> <p>5-I-1 能正確地認讀與聽寫 26 個字母。</p> <p>5-I-2 在聽讀時，能辨識書本中相對應的書寫文字。</p> <p>5-I-4 能運用所學的字母拼讀規則讀出英文字詞。</p> <p>6-I-1 能專注於教師的說明與演示。</p> <p>6-I-2 能積極參與各種課堂練習活動。</p> <p>6-I-3 樂於回答教師或同學所提的問題。</p> <p>6-I-4 認真完成教師交代的作業。</p>			
學習內容	<p>生活領域</p> <p>B-I-1 自然環境之美的感受。</p> <p>C-I-2 媒材特性與符號表徵的使用。</p> <p>健康領域</p> <p>3a - I -2 能於引導下，生活中操作簡易的健康技能。</p> <p>英語領域</p> <p>Aa-I-1 字母名稱。</p> <p>Aa-I-2 印刷體大小 寫字母的辨 識及書寫。</p> <p>Ac-I-2 簡易的生活用語。</p> <p>Ae-I-1 簡易歌謠及韻文。</p> <p>Ae-I-2 簡易繪本故事。</p> <p>D-I-1 所學字詞的簡易歸類。</p>			
學習目標	<p>18. 能認讀符號、其發音及常用字詞</p> <p>19. 能介紹自己的名字，並說出打招呼用語</p> <p>20. 能以語彙讀出並算出 1-5 個物品的數量。</p> <p>21. 能參與課程韻文練唱活動。</p> <p>22. 能用瓶蓋製作教具進行符號大小寫配對。</p> <p>23. 能將符號寫在正確的格線上</p> <p>24. 能認讀符號、其發音及常用字詞</p> <p>25. 能說出並正確回應他人的問候。</p> <p>26. 能以語彙讀出並算出 10 個以內的數量。</p> <p>27. 能跟唱符號發音的相關歌曲。</p> <p>28. 能正確辨認大小寫符號並進行配對。</p> <p>29. 能參與課程韻文練唱活動。能認識感恩節的意義活動，並反思自己心情</p> <p>30. 認讀符號、其發音及其代表字詞</p> <p>31. 能覺察生活中的人、事，在適當時機使用生活用語</p> <p>32. 能以語彙讀出並算出 15 個以內的數量。</p> <p>33. 能跟唱符號發音的相關歌曲。</p> <p>34. 能了解繪本主要內容大意並聽懂主要詞彙或句型</p>			
評量方式	個人口頭報告、小組呈現、成果發表			
週次	單元名稱	課程內容	表現任務	學習評量

日期				
22	百萬大富翁	1. 以「ppt 百萬大富翁遊戲」複習符號 Aa-Mm 及其符號讀音	個人口頭報告	口頭評量 30%
23		2. 練習寫出聽到的符號符號		
24		3. 認識 Nn- Pp 符號發音及其符號代表字詞		
25		4. 教室用語 -Raise your hand./put down your hand		
26		5. 繪本-Don' t Wake the Baby		
27				
28	愛護地球	1. 複習符號 Aa-Mm 及其符號讀音	個人口頭報告 小組發表	學生實作 10% 口頭評量 20% 小組發表 5%
29		2. 練習寫出聽到的符號符號		
30		3. 認識 Qq-Uu 符號發音及其符號代表字詞		
31		4. 教室用語 - Sorry, I' m late		
32		【閱讀繪本與環境教育體驗-The Earth Book】		
33		1. 教師利用本單元其中一週的時間，帶小朋友到學校旁邊的永安漁港進行淨灘。 2. 學生分享淨灘的感覺，撿到的垃圾有哪些，以及自己可以如何愛護地球。		
34	縮寫符號我最行	1. 以「使用縮寫符號的店名、校名」複習符號 Aa-Zz 讀音	個人口頭報告	學生實作 10% 口頭評量 20%
35		2. 分類並練習符號符號正確的書寫格線位置		
36		3. 認識 Vv-Zz 符號發音及其符號代表字詞		
37		4. 教室用語 - May I go to the bathroom?		
38		5. 繪本 Chicka Chicka		
39				
40	我是小小歌神	1. 複習符號 Aa-Zz	個人口頭報告 小組發表	口頭評量 30% 小組發表 20%
41		2. 複習整學期所學的問題語及教室用語		
42		3. Aa-Zz 符號發音歌曲教唱 【創意英語字母歌曲比賽】 1. 學生在學了兩學年後，已經學會 26 個英文字母。 2. 分組進行討論與編曲，將 26 個英語字母融入到歌謠裡		

		面。 3. 進行創意英語字母歌曲比賽，小組互評與邀請英語老師共同評選出最具創意的小組。		
--	--	--	--	--

◎統整性主題專題議題探究課程計畫說明：

1. 彈性學習課程計畫內容需包含課程目標或核心素養、各單元/主題名稱與教學重點、教學進度及評量方式。
2. 學習重點請掌握統整性主題、專題、議題探究之精神，以「跨領域」方式呈現。
3. 課程計畫呈現方式可依各校特色設計之。

二、各年級彈性學習課程之課程計畫

桃園市新屋區笨港國民小學 112 學年度第 1 學期 三年級 彈性學習課程			
【品格書海】課程計畫			
每週節數	1 節	設計者	閱讀團隊
核心素養	A 自主行動	<input checked="" type="checkbox"/> A1. 身心素質與自我精進 <input type="checkbox"/> A2. 系統思考與問題解決 <input type="checkbox"/> A3. 規劃執行與創新應變	
	B 溝通互動	<input checked="" type="checkbox"/> B1. 符號運用與溝通表達 <input type="checkbox"/> B2. 科技資訊與媒體素養 <input type="checkbox"/> B3. 藝術涵養與美感素養	
	C 社會參與	<input type="checkbox"/> C1. 道德實踐與公民意識 <input checked="" type="checkbox"/> C2. 人際關係與團隊合作 <input type="checkbox"/> C3. 多元文化與國際理解	
融入議題	<ul style="list-style-type: none"> ●生命教育 <ul style="list-style-type: none"> 生 E6 從日常生活中培養道德感以及美感，練習做出道德判斷以及審美判斷，分辨事實和價值的不同。 生 E7 發展設身處地、感同身受的同理心及主動去愛的的能力，察覺自己從他者接受的各種幫助，培養感恩之心。 ●品德教育 <ul style="list-style-type: none"> 品 E3 溝通合作與和諧人際關係。 品 E6 同理分享。 ●家庭教育 <ul style="list-style-type: none"> 家 E3 察覺家庭中不同角色，並反思個人在家庭中扮演的角色。 家 E11 養成良好家庭生活習慣，熟悉家務技巧，並參與家務工作。 ●安全教育 <ul style="list-style-type: none"> 安 E9 學習相互尊重的精神。 ●人權教育 <ul style="list-style-type: none"> 人 E2 關心周遭不公平的事件，並提出改善的想法。 ●兩性教育 <ul style="list-style-type: none"> 性 E3 覺察性別角色的刻板印象，了解家庭、學校與職業的分工，不應受性別的限制。 		

學習重點	<p>語文領域-國語文</p> <p>1-II-4 根據話語情境，分辨內容是否切題，理解主要內容和情感，並與對方互動。</p> <p>2-II-4 樂於參加討論，提供個人的觀點和意見。</p> <p>5-II-4 掌握句子和段落的意義與主要概念。</p> <p>5-II-8 運用預測、推論、提問等策略，增進對文本的理解。</p> <p>社會領域</p> <p>1c-II-1 判斷個人生活或民主社會中各項選擇的合宜性。</p> <p>2b-II-1 體認人們對生活事物與環境有不同的感受，並加以尊重。</p> <p>3d-II-2 評估與選擇可能的做法，嘗試解決問題。</p> <p>綜合活動領域</p> <p>1a-II-1 展現自己能力、興趣與長處，並表達自己的想法和感受。</p> <p>1d-II-1 覺察情緒的變化，培養正向思考的態度。</p> <p>2a-II-1 覺察自己的人際溝通方式，展現合宜的互動與溝通態度和技巧。</p>
學習內容	<p>國語領域</p> <p>Ac-II-4 各類文句的語氣與意義。</p> <p>Bb-II-2 人際交流的情感。</p> <p>社會領域</p> <p>Ac-II-2 遇到違反人權的事件，可尋求適當的救助管道。</p> <p>Ba-II-1 人們對社會事物的認識、感受與意見有相同之處，亦有差異性。</p> <p>Bc-II-2 家庭有不同的成員組成方式；每個家庭所重視的價值有其異同。</p> <p>綜合活動領域</p> <p>Aa-II-3 自我探索的想法與感受。</p> <p>Ad-II-1 情緒的辨識與調適。</p> <p>Bb-II-2 關懷團隊成員的行動。</p>
學習目標	<p>認知</p> <ol style="list-style-type: none"> 1. 能讀懂故事中的對話意涵，了解故事內容。 2. 能理解不同的人有不同的特質，不同的思維及情緒反應。 <p>技能</p> <ol style="list-style-type: none"> 1. 能主動誠實說出問題，能勇敢做對的事。 2. 學習與不同特質的朋友相處。 3. 能表達自己的想法。 <p>態度</p> <ol style="list-style-type: none"> 1. 願意並勇於幫助他人，使其免於困頓或危險。 2. 能尊重團體內的其他人員。 3. 能主動探索，思考自己在團隊中的角色。

	4. 能發自內心的珍惜與欣賞自己的優點，肯定自我。			
評量方式	口頭評量、紙本評量(學習單)、實作評量、活動評量。			
週次 日期	單元名稱	課程內容	表現任務	學習評量
1	我不敢說，我怕被罵。	<p>一、引起動機:引導學生閱讀《我不敢說，我怕被罵》。</p> <p>二、問題提問:教師帶領學生讀完繪本之後，藉由提問深究繪本內容。</p> <p>1. 為什麼<u>莫依拉</u>把褲襪藏起來?</p> <p>2. <u>莫依拉</u>選擇把梨子丟進垃圾桶的原因是什麼?</p> <p>3. 為何<u>莫依拉</u>會說她肚子快要爆滿了?</p> <p>4. 秘密填滿<u>莫依拉</u>的肚子，你覺得她看起來如何?</p> <p>5. 坦白跟父母親說出今天發生的事情，<u>莫依拉</u>的心情如何?</p> <p>6. 當你犯錯時，會敢跟家人老實說嗎? 聊一聊你的生活故事。</p> <p>三、延伸活動:害怕，out! 讓學生寫下紙條(不記名)，分享自己曾經不小心犯錯怕被罵的事情，讓學生自由分享，討論做法。教導學生懂得跟家長訴說。</p>	<p>1. 討論與分享</p> <p>2. 戰勝恐懼</p> <p>(紙條)</p>	<p>口語表達 40%</p> <p>互動討論 40%</p> <p>經驗分享 20%</p>
2				
3				
4				
5	短耳兔和小象莎莎	<p>一、引起動機</p> <p>引導學生閱讀《短耳兔和小象莎莎》，理解故事大意。</p> <p>二、問題提問</p> <p>教師進行有層次閱讀題問，帶領學生更深一層探討繪本內容。</p> <p>1. 冬冬為什麼會覺得跟小象莎莎坐在一起很危險?</p> <p>2. 為什麼同學會說:莎莎很像冬冬的大尾巴?</p> <p>3. 冬冬慢慢覺得莎莎跟在身邊有讓她有那些困擾呢?</p> <p>4. 莎莎為什麼卡在樹洞裡出不來?</p> <p>5. 冬冬發現忘記莎莎時，有什麼感覺?</p> <p>6. 為什麼說「麻煩的大尾巴竟然變成最</p>	<p>1. 小組討論</p> <p>2. 心得發表</p> <p>3. 延伸活動《互相欣賞》</p>	<p>口語表達 40%</p> <p>互動討論 40%</p> <p>經驗分享 20%</p>
6				
7				

		<p>可靠的大幫手呢?」</p> <p>三、延伸活動</p> <p>《互相欣賞》:談自我認識與接納</p> <p>活動流程:</p> <p>(1)帶領者自我介紹與介紹活動內容及流程。</p> <p>(2)每人一張 A4 大小的空白紙,帶領者請他們在紙上寫下自己的敘述:</p> <p>a. 我拿手的.....</p> <p>b. 我不擅長的.....</p> <p>c. 我未來想嘗試的.....</p> <p>聽到第一次「兩聲」哨子聲時為「開始彼此分享」交換下一個對象前,向對方同學說一句形容對方特質的話,例如:「你很認真、我欣賞你的……」</p> <p>結束此單元活動,請成員歸位。</p>		
8	不是我的錯	<p>【引起動機】--</p> <p>一. 你有沒有說過「不是我的錯」這句話?是在什麼樣的情形下說的?</p> <p>【發展活動】--繪本欣賞、問題討論</p> <p>一. 看到封面及書名,你會想到什麼?</p> <p>二. 看封面猜猜看發生什麼事?內容是在說什麼?</p> <p>三. 老師配合「不是我的錯.PPT」,向小朋友介紹故事內容。</p> <p>四. 『問題與討論-故事內容』(邊看 ppt 邊發問)</p> <p>1. (p1)猜猜看,故事發生的地點在哪裡?時間是什麼時候?</p> <p>2. (p1)你覺得發生什麼事?你想到什麼?</p> <p>3. (p2)因為不在事件發生的現場,所以就「不關我的事」嗎?有沒有任何能做的事呢?</p> <p>4. (p6)當看到事情發生時,其他旁觀的人採取什麼動作?為什麼?</p> <p>5. (p7)為什麼有人說「我只有打一下而已,所以錯不在我」?</p>	<p>1. 小組討論</p> <p>2. 經驗發表</p> <p>3. 學習單</p>	<p>口語表達 30%</p> <p>互動討論 30%</p> <p>經驗分享 20%</p> <p>學習單 20%</p>
9				
10				

		<p>6. (p9、10)為什麼有人說是因為他怪怪的、說他被欺負都是他自己的問題? 這樣的說法對嗎?為什麼?</p> <p>7. (p12)為什麼男生不能哭?</p> <p>8. (p16)你覺得這是怎樣的一個團體? 跟你們像嗎?</p> <p>【綜合活動】--歸納討論</p> <p>一. 『問題與討論--設身處地思考』</p> <ol style="list-style-type: none"> 1. 如果你是那位哭泣中的小孩，你的感覺如何? 2. 如果你是不在場的小孩，看到這樣的場景，你的感覺如何? 3. 如果你是在場的小孩，你會怎麼做? 4. 如果你受到委屈你會怎麼做? 5. 如果你無意中看到有人在哭，你會採取何種態度? <p>二. 『問題與討論--與生活經驗結合』</p> <ol style="list-style-type: none"> 1. 當班上發生這樣的事，你會怎麼做? 2. 當班上發生這樣的事情時，你並不在現場，你會採取怎樣的行動? 3. 在生活中有哪些事情或行為，你認為是「公平正義」的? 4. 你可以做哪些幫助他人的事情? 5. 你知道有哪些可以幫助人的機關或團體?他們的對象是誰? 6. 你能做到公平的對待他人嗎?為什麼? 7. 當你發現有人遭受不公平的對待時，你會怎麼做? 8. 你對故事中孤伶伶流眼淚的小孩，有什麼感覺? 9. 如何使我們班上的每個人都愛自己也愛他人? 10. 碰到困難，要如何一起發揮團隊精神、相互幫助，創造美好的班級? <p>三. 學習單及分享:</p> <ol style="list-style-type: none"> 1. 將整個活動的討論、反省、思考加以組織--彼此關懷、發揮正義達成我好、你好、大家都好。 		
--	--	--	--	--

		<p>2. 蒐集幫助人的團體或機關的資訊。</p> <p>3. 想想看，自己能做哪些助人的行為？</p>		
11	紅公雞	<p>【活動一】欣賞繪本「紅公雞」(2節)</p> <p>引起動機：</p> <p>1. 發下繪本「紅公雞」。</p> <p>2. 請同學從封面、圖片與書名－《紅公雞》預測文本內容，並進行繪本共讀與討論。(2節)</p>	<p>1. 小組討論</p> <p>2. 心得發表</p> <p>3. 學習單</p>	<p>口語表達 30%</p> <p>互動討論 30%</p> <p>經驗分享 20%</p> <p>學習單 20%</p>
12				
13		<p>【活動二】問題與討論</p> <p>(1)故事裡面有哪些角色，你最喜歡哪一個？為什麼？</p> <p>(2)紅公雞是如何得到雞蛋的？</p> <p>(3)負責孵蛋是公雞還是母雞的工作？</p> <p>(4)為什麼後來紅公雞決定自己孵蛋？</p> <p>(5)其他朋友有什麼反應</p> <p>(6)紅公雞為什麼做惡夢</p> <p>(7)紅公雞擔心些什麼事情</p> <p>(8)紅公雞孵完蛋的感覺為何？</p> <p>(9)你認為紅公雞是一隻怎麼樣的雞？</p> <p>(a) 是熱心？還是貪心</p> <p>(b) 是勇敢？還是無知</p> <p>(c) 是樂觀？還是無奈</p> <p>(10)說說看你自己的特質。</p> <p>(如：熱心、勤勞、有愛心……)</p> <p>(11)請小朋友說說看，是否自己的特質也能在其他「異性同學」的身上出現呢？</p> <p>【活動三】討論與實踐</p> <p>分組討論學習單的問題</p> <p>請同學合作完成學習單，進行撰寫、發表的分工。</p> <p>1. 你認為紅公雞是一隻怎麼樣(個性、脾氣等)的雞？</p> <p>2. 如果你是旁邊那群雞媽媽的一員，你對紅公雞的做法有什麼感覺？你會對他說什麼話？</p> <p>3. 你還看過自然界中有哪些雄性動物帶</p>		

		<p>小寶寶？</p> <p>4. 家裡有哪些事情一定要做？這些事有沒有規定一定要誰做？</p> <p>5. 你覺得做家事或照顧寶寶，誰來做比較好？為什麼？</p> <p>6. 《紅公雞》這本書給了你什麼啟示？</p> <p>分享活動：</p> <p>1. 小組成員個別書寫學習單。</p> <p>2. 自己填寫的意見提出小組討論與分享。完成小組學習單。</p> <p>3. 各組彙整討論結果。</p> <p>4. 各組依照分工，派代表上台，依討論主題分享各組討論結果。</p> <p>歸納學習重點：</p> <p>*先釐清「能不能」與「願不願意」的概念，對照一般日常生活中兩性家事分工的心態，了解「團體合作」的真意，培養「兩性都願意」的習性。</p> <p>*請同學主動思考，有哪些事情是自己可以幫忙的，在聯絡簿上記錄你幫忙做的家事。</p>		
14	失落的一角	<p>第一節 失落的一角</p> <p>準備活動：教師於課前上網搜尋失落的一角投影片，請二位學生於活動前先練習朗讀失落的一角內容。</p> <p>1. 播放投影片，請二位同學於講台兩側朗讀故事內容。</p> <p>2. 教師引導全班學生討論故事內容與學習單上的問題。討論題目見附件一，為使學生更專注於團體討論，學習單於討論後才發下給學生。</p> <p>3. 教師歸納今日活動目的，向學生說明天下並無完美無缺的人，每個人或多或少有缺陷，藉著追求完美的動力，人才能更進步。並以故事中的主角在追求圓滿過程中的快樂心情為例，勉</p>	<p>1. 文本朗讀</p> <p>2. 小組討論</p> <p>3. 心得發表</p> <p>4. 學習單</p>	<p>口語表達 30%</p> <p>互動討論 30%</p> <p>經驗分享 20%</p> <p>學習單 20%</p>
15				
16				

		<p>勵學生在追求人生夢想的過程也要坦然接受自己，發現自己周遭的生活樂趣，以積極與愉快的心情面對未來的挑戰。</p> <p>4. 教師發下學習單，請學生回家完成，並將作品張貼於教室展示板上供大家欣賞。</p> <p>第二節 和自己相遇</p> <p>1. 教師以原一平的故事說明認識自己特質的重要性，引導學生反向思考不認識自己特質所帶來的結果與影響。 (原一平故事見參考資料二)</p> <p>2. 教師讓學生自行分組，並且發下學習單，引導學生思考同組好朋友的優缺點，並完成學習單。</p> <p>3. 請各組成員輪流分享自己在學習單上所寫的內容。</p> <p>4. 結語：教師向學生說明人並非完美，但每個人在世上都是獨一無二的，對於自己能改善的缺點要勇於改善，無法改變的缺點要學習欣然接納，並且善用自己的專長，不斷努力，必然可以擁有精采的生命。</p>		
17	綠尾巴的老鼠	<p>【活動一】欣賞繪本 《綠尾巴的老鼠》</p> <p>1. 發下繪本《綠尾巴的老鼠》。</p> <p>2. 請同學看封面圖片，有一隻綠尾巴的老鼠，另有一隻舉著獅子面具、裝著獅子尾巴的老鼠，他們在做些什麼？說些什麼呢？並從《綠尾巴的老鼠》的書名預測文本內容，進行繪本共讀與討論。</p> <p>【活動二】問題與討論</p> <p>1. 威爾許森林的田鼠喜歡吃什麼食物？</p> <p>2. 城市老鼠認為城市是個怎樣的地方？</p> <p>3. 威爾許森林的田鼠為何想過狂歡節？</p> <p>4. 城市裡的老鼠告訴田鼠們過狂歡節會</p>	<p>1. 小組討論</p> <p>2. 心得發表</p> <p>3. 延伸活動</p>	<p>口語表達 40%</p> <p>互動討論 30%</p> <p>經驗分享 30%</p>
18				
19				
20				
21				

		<p>有哪些活動？</p> <ol style="list-style-type: none"> 5. 田鼠們如何布置、準備過狂歡節？ 6. 大部分的田鼠都是戴著假髮或帽子來過狂歡節，只有一隻老鼠最特別，她如何妝扮自己？ 7. 狂歡節過後，田鼠們躲進黑漆漆的森林做什麼事？ 8. 狂歡節過後，田鼠們忘了什麼事？卻只相信自己就是兇猛的野獸。 9. 狂歡節過後，原本快樂的老鼠有何轉變呢？ 10. 戴上面具的老鼠被什麼景象嚇得拔腿就跑？ 11. 威爾許森林的老鼠是如何恢復成過去的樣子，又成為快樂的田鼠呢？ 12. 你覺得戴上面具的老鼠過得快不快樂呢？為什麼？ 13. 為什麼拿掉面具之後，就變成巨鼠了呢？ 14. 綠尾巴的老鼠只顧及眼前的快樂，把尾巴塗成綠色，後來想去除尾巴的顏色，都無法達成。請問你有沒有做過和綠尾巴老鼠一樣至今仍然後悔莫及的錯誤？ <p>【活動三】 討論與實踐</p> <ol style="list-style-type: none"> 1. 個人與小組討論 <ol style="list-style-type: none"> (1) 森林中的小老鼠們，因為戴上不同的面具而漸漸變成面具所代表的動物，如果你也能你選擇，你最想變成哪一種動物？ (2) 戴上這個面具後你想做什麼呢？ (3) 這個面具為你帶來什麼樣的力量？ (4) 我們如何發現自己有這些力量？ (5) 這些力量是面具給你的嗎？講解討論，你真的沒有這些力量嗎？ <p>回到學生自己，也可以找出自己擁有的超能力。平常沒戴面具的你，也有好多了不起的能力在身上：努力完成作業的你</p>		
--	--	--	--	--

		<p>是認真負責的、主動向師長問好的你是那麼有禮貌、借衛生紙給同學的你如此貼心.....讓我們一起找出自己和班級同學的超能力吧！</p> <p>2. 統整</p> <p>(1)面具也許能帶來其他力量，但擁有超能力的是真正的自己。</p> <p>(2)發自內心珍惜與欣賞自己的優點，肯定自我，並嘗試用這些優點為生活帶來美好。</p> <p>(3)你最珍貴，無可取代。</p>		
--	--	--	--	--

桃園市新屋區笨港國民小學 112 學年度第 2 學期 三年級 彈性學習課程

【品格書海】課程計畫

每週節數	1 節	設計者	閱讀團隊
核心素養	A 自主行動	□A1. 身心素質與自我精進 ■A2. 系統思考與問題解決 □A3. 規劃執行與創新應變	
	B 溝通互動	■B1. 符號運用與溝通表達 □B2. 科技資訊與媒體素養 □B3. 藝術涵養與美感素養	
	C 社會參與	■C1. 道德實踐與公民意識 ■C2. 人際關係與團隊合作 □C3. 多元文化與國際理解	
融入議題	<p>●生命教育</p> <p>生 E2 理解人的身體與心理面向。</p> <p>生 E7 發展設身處地、感同身受的同理心及主動去愛的能力，察覺自己從他者接受的各種幫助，培養感恩之心。</p> <p>●品德教育</p> <p>品 E2 自尊尊人與自愛愛人。</p> <p>品 E7 知行合一。</p> <p>●安全教育</p> <p>安 E4 探討日常生活應該注意的安全。</p> <p>安 E9 學習相互尊重的精神。</p> <p>安 E11 了解急救的重要性。</p> <p>●人權教育</p> <p>人 E6 覺察個人的偏見，並避免歧視行為的產生。</p> <p>人 E7 認識生活中不公平、不合理、違反規則和健康受到傷害等經驗，並知道如何尋求救助的管道。</p> <p>●家庭教育</p> <p>家 E7 表達對家庭成員的關心與情感。</p>		

	<p>家 E13 熟悉與家庭生活相關的社區資源。</p> <p>●生涯教育</p> <p>涯 E4 認識自己的特質與興趣。</p> <p>涯 E12 學習解決問題與做決定的能力。</p> <p>涯 E13 認識職業倫理及 相關法律概念。</p>
學習表現	<p>語文領域-國語文</p> <p>1-II-4 根據話語情境，分辨內容是否切題，理解主要內容和情感，並與對方互動。</p> <p>2-II-4 樂於參加討論，提供個人的觀點和意見。</p> <p>5-II-4 掌握句子和段落的意義與主要概念。</p> <p>5-II-8 運用預測、推論、提問等策略，增進對文本的理解。</p> <p>社會領域</p> <p>1c-II-1 判斷個人生活或民主社會中各項選擇的合宜性。</p> <p>2b-II-1 體認人們對生活事物 與環境有不同的感受，並加以尊重。</p> <p>3d-II-2 評估與選擇可能的做法，嘗試解決問題。</p> <p>綜合活動領域</p> <p>1a-II-1 展現自己能力、興趣與長處，並表達自己的想法和感受。</p> <p>1d-II-1 覺察情緒的變化，培養正向思考的態度。</p> <p>2a-II-1 覺察自己的人際溝通方式，展現合宜的互動與溝通態度和技巧。</p>
	<p>語文領域-國語文</p> <p>Ad-II-3 故事、童詩、現代散文等。</p> <p>◎Bb-II-5 藉由敘述事件與描寫景物間接抒情。</p> <p>Bc-II-1 具邏輯、客觀、理性的說明，如科學知識、產品、環境等文本。</p> <p>Be-II-3 在學習應用方面，以心得報告的寫作方法為主。</p> <p>Ca-II-1 各類文本中的飲食、服飾、交通工具、名勝古蹟及休閒娛樂等文化內涵。</p> <p>◎Cb-II-1 各類文本中的親屬關係、道德倫理、儀式風俗等文化內涵。</p> <p>社會領域</p> <p>Aa-II-2 不同群體（可包括年齡、性別、族群、階層、職業、區域或身心特質等）應受到理解、尊重與保護，並避免偏見。</p> <p>Ab-II-2 自然環境會影響經濟的發展，經濟的發展也會改變自然環境。</p> <p>Ac-II-1 兒童在生活中擁有許多權利（可包括生存權、學習權、表意權、隱私權、身體自主權及不受歧視的權利等）與責任（可包括遵守規範、尊重他人或維護公共利益等）。</p> <p>Bc-II-2 家庭有不同的成員組成方式；每個家庭所重視的價值有其異同。</p> <p>Da-II-2 個人生活習慣和方式的選擇，對環境與社會價值觀有不同的影響。</p> <p>綜合活動領域</p> <p>Aa-II-3 自我探索的想法與感受。</p>
學習重點	

		Ad-II-1 情緒的辨識與調適。 Ba-II-1 自我表達的適切性。 Ca-II-2 生活周遭危機情境的辨識方法。 Cd-II-2 環境友善的行動與分享。		
學習目標	<p>認知</p> <ol style="list-style-type: none"> 1. 能覺察人我在身體、情緒、思想及行動選擇上的不同是有其原因的。 2. 能了解不同群體都應受到尊重與關懷。 3. 能明白萬物平等，也了解相互間的影響。 <p>技能</p> <ol style="list-style-type: none"> 1. 在日常生活中能主動關懷他人，適時給予身邊的人溫暖。 2. 能用不同角度來看待事物，運用策略解決生活中面對的問題。 3. 能寫一首詩宣導愛護地球的所有生物及環境。 <p>態度</p> <ol style="list-style-type: none"> 1. 能悅納及發揮自己的特質，能尊重並欣賞他人的不同特質。 2. 能主動探索，思考自己在團隊中的角色，積極參與群體活動。 3. 能尊重傳承家業、感恩及守護自然環境的意涵。 			
評量方式	口頭評量 作業評量 遊戲評量 活動評量 生活實踐			
週次 日期	單元名稱	課程內容	表現任務	學習評量
1	我的姊姊不一樣。	一. 準備活動： 教師帶領小朋友一起閱讀本書。 二. 教師提問： 1. 去年泰莉生日，弟弟為什麼沒有送卡片給她？ 2. 弟弟喜歡和泰莉一起玩嗎？為什麼？ 3. 其他人嘲笑泰莉時，卡羅心情如何？ 4. 為什麼卡羅不肯帶泰莉去上廁所？ 5. 泰莉走失了，卡羅在想什麼？ 6. 泰莉有什麼專長？ 7. 如果有人嘲笑你的兄弟姐妹，你的心情怎麼樣？ 8. 你是否有時也會和自己的兄弟姐妹吵架或打架呢？說說看。 三. 分組討論並完成學習單： 1. 除了智能障礙，你還接觸過哪些身心障礙的類型？ 2. 組內分享：分別說說看要怎樣跟身心障礙的同學相處？	1. 小組討論 2. 分享發表 3. 學習單 4. 活動體驗	口語表達 40% 互動討論 20% 紙本評量 20% 活動評量 20%
2				
3				
4				

		<p>3. 分組派出代表上台分享經驗。</p> <p>四. 配合特殊教育宣導活動。</p> <p>1. 時事分享--畫家黃美廉。</p> <p>2. 身障體驗—分組擇一殘障項目進行體驗活動，並上台分享遇到的難處並說一說自己能給予身障者什麼幫助。</p>			
5	長腿的喬彬	<p>1. 請同學閱讀《長腿的喬彬》內容，並進行繪本共讀與討論。</p> <p>(1) 喬彬經由別人的眼光發現他和別人哪裡不同?</p> <p>(2) 有大長腿的喬彬可以做到哪些平常人無法做到的事?</p> <p>(3) 為什麼喬彬只能選擇晚上去夜遊?</p> <p>(4) 喬彬為什麼只能選擇離開他的家鄉?</p> <p>(5) 在旅程中，喬彬的長腿幫了旅途中的人哪些忙?</p> <p>(6) 漸漸的，為什麼喬彬會說他已經不在乎別人看他的眼光?</p> <p>(7) 喬彬說他的長腿變短了? 請問你覺得喬彬的腿是真的變短嗎? 還是他的想法轉變了? (他變得不在乎別人的眼光)、(他從幫助別人中獲得自信。)</p>	<p>1. 小組討論</p> <p>2. 分享發表</p>	<p>口語表達 50%</p> <p>互動討論 50%</p>	
6					
7		<p>2. 從別人看見自己的特質</p> <p>(1) 你羨慕別人哪些特質呢? 請學生舉生活中的實例，可以是親近的人同學、父母、老師，也可以是鄰居、藝人、明星。</p> <p>(2) 你羨慕這些人的什麼特質呢 具有幽默感、愛笑、勇敢。</p> <p>(3) 這些特質其實也可以擁有? 例如: 愛幫助別人、活潑。膽小可能是缺點，也可能是優點，因為小心謹慎。</p> <p>3. 認識自己的特質</p> <p>特質矩陣: 可分為內在、外在，也分成可改變和不可改變。</p> <p>例如: 以小三學生而言，身高是個外在可改變型的特質，而且是還可以透過後天</p>			

		努力改變的(例如多運動、曬太陽、喝乳製品)。膽小是個內在可改變特質，即使小時候膽小，長大後也可透過勇敢嘗試，而得以改變。		
8	地球筆記本	<p>活動一</p> <p>一. 引起動機：影片欣賞—地球的誕生</p> <p>二. 詩集導讀：引導學生瀏覽目錄，並討論作者如此安排的用意，依照地球誕生後依序出現的生物、現象及發明，來安排本書童詩的先後。</p> <p>三. 欣賞詩集：帶領學生讀詩、看插畫(少年時期二至三首)，學習以地球的角度來看事情，猜測作者想法、用意，並分享自己的看法、意見。</p> <p>活動二</p> <p>四. 問題討論：(發下學習單)</p> <p>1. 分組討論，少年時期的童詩中，印象最深刻或最喜歡的是哪一首？原因是什麼？如果你是地球，你還會想到什麼？請寫在學習單上。</p> <p>2. 分組派代表上台分享，先念出喜歡的詩，再分享原因及看法。</p> <p>五. 寫一首詩：請為《地球筆記本》增加一首詩。(如果你是地球，你會想告訴大家什麼事呢？你的發現、心情或觀察都可以，把它寫成一首詩。)</p> <p>活動三</p> <p>六. 上台分享各自的詩作，並說明創作的想法。</p> <p>七. 觀察詩集的插畫，每一頁的繪圖都與詩的內容有關，發揮你的想像力和創意，為自己寫的詩加上相關的插畫。</p> <p>八. 集結班上的創作，做成一本詩集。</p>	<p>1. 朗讀詩文</p> <p>2. 討論發表</p> <p>3. 學習單</p> <p>4. 活動體驗</p>	<p>口語表達 40%</p> <p>互動討論 20%</p> <p>紙本評量 20%</p> <p>活動評量 20%</p>
9				
10				
11	八歲，一個人去旅行	【活動一】欣賞繪本-《八歲，一個人去旅行》	<p>1. 小組討論</p> <p>2. 分享發表</p>	<p>口語表達 50%</p> <p>互動討論 50%</p>
12				

1. 發下繪本《八歲，一個人去旅行》。
2. 請同學看封面圖片，從小男孩與老奶奶的畫面及書名預測文本內容，並進行繪本共讀與討論。(2節)

【活動二】問題與討論

1. 運用情緒卡，討論故事中小男孩的情緒變化。
 - (1) 單獨啟程→不安、委屈、故作堅強
 - (2) 老奶奶出現→緊張、害怕
 - (3) 熟悉的味道→放鬆、安心
 - (4) 即將出隧道的火車→期待、興奮
 - (5) 老奶奶昏倒了→驚恐、無助
 - (6) 被誤會為祖孫、與老奶奶告別→矛盾、不捨
 - (7) 回家看見自己的阿嬤→喜悅、感動
2. 小男孩 如何解決面臨的問題？
 - (1) 怕睡過站→帶萬金油塗抹
 - (2) 路線不熟→事先複習，記住站名
 - (3) 被老奶奶注視→假裝看風景
 - (4) 老奶奶和小男孩交談→暗中觀察，被動回應。
 - (5) 老奶奶給小男孩芭樂吃→接過來慢慢吃。
 - (6) 老奶奶昏倒時→喊救人喔！
3. 這些都是日常生活中有可能碰到的狀況，你是否認同小男孩的做法？若換作是你，你會怎麼做呢？
4. 爸爸為何堅持要小男孩自己去宜蘭？
5. 老奶奶為何要塞給小男孩銅板呢？
6. 一起想想老奶奶的故事吧！老奶奶的生活方式如何？有哪些家人？個性？
7. 為什麼小男孩看到自己的阿嬤，彷彿看到了老奶奶的臉？

【活動三】討論與實踐

1. 影片欣賞：微電影《愛是會傳遞的》

		<p>Life Vest Inside https://www.youtube.com/watch?v=0tbV1EzqQMQ</p> <p>2. 小組討論與發表分享</p> <p>(1) 在影片中看到了什麼</p> <p>(2) 當別人給予小貼心，影片中的人表情如何？心情如何？</p> <p>(3) 你曾經接收過什麼樣的小貼心呢？當時是什麼感覺？</p> <p>(4) 你曾經關心過別人嗎？是個什麼樣的故事？感覺如何？</p> <p>3. 統整</p> <p>(1) 經常覺察自己與他人的情緒以及需求，給予適當的關心。</p> <p>(2) 一個小小的貼心舉動，能溫暖你我的心，愛會一直傳下去。</p> <p>(3) 有時貼心不一定是行動，友善的話語也能溫暖人心，「良言一句三冬暖，惡語傷人六月寒」，從口說好話開始吧！</p>		
14	歡迎光臨餓磨島	<p>【活動一】故事大意分享</p> <p>活動前，需先讀過本次共讀書《歡迎光臨餓磨島》，並分配好導讀的章節，課堂上默讀。各組內同學依照章節進行段落分工導讀，輪流分享。</p> <p>【活動二】接力說故事</p> <p>1. 你覺得什麼部分最好看？ （請跟你的同學分享）</p> <p>2. 你覺得什麼部分最刺激？刺激到讓你讀了它之後就像什麼一樣緊張（請跟你的同學分享）</p> <p>3. 書中的人物那麼多，誰最讓你印象深刻？他做了什麼事？（請跟你的同學分享以下分組共同討論）</p> <p>4. 如果可成為書中角色，你想成為誰？你會做出什麼與他不同的決定嗎？</p> <p>5. 這本書讓我們學習到什麼道理呢？請</p>	<p>1. 小組討論</p> <p>2. 分享發表</p> <p>3. 閱讀心得</p>	<p>口語表達 30%</p> <p>互動討論 30%</p> <p>閱讀心得 40%</p>
15				
16				
17				

		<p>把你學習到的和大家分享；如果你覺得學不到東西，也請說明原因。</p> <p>6. 假如要推薦這本書給別人，你要怎麼推薦，才能讓別人心動的也想看呢？</p> <p>【活動三】閱讀心得書寫 教師引導閱讀心得書寫格式，並請學生將前兩節的討論內容寫下來。</p>		
18	爸爸的友善茶園	請同學閱讀《爸爸的友善茶園》內容，進行繪本共讀與討論。	<p>1. 小組討論</p> <p>2. 分享發表</p> <p>3. 延伸活動 (傳統美食或技藝)</p>	<p>口語表達 30%</p> <p>互動討論 30%</p> <p>延伸活動 40%</p>
19				
20		<p>O: 了解外在事實的問句。</p> <p>*製茶流程是什麼? 採茶、曬茶、聞茶、炒茶、揉茶、烘焙</p> <p>*在繪本中看到了什麼? *故事中發生了什麼問題?</p> <p>R: 喚起內心情緒與感受? *沒有灑農藥的畫，賣相不佳，面對這樣的現實面，你的感受是什麼? *如果是你會做出什麼選擇? *故事中有什麼地方讓你覺得感動? *故事中哪裡是你覺得印象深刻的地方?</p> <p>I: 連結解釋前述前述感受的問題 *繪本中爸爸使用自然農法會什麼會讓你覺得感動? *哪些地方可看出友善茶園之處? *這引發你想到什麼?有重要的領悟嗎? *對你而言重要的意義是什麼? *閱讀完這本書，可以學習些什麼呢? (1)從茶葉的種植、採摘到揉製，甚至泡茶程序和奉茶禮儀等 (2)爸爸從懷疑到堅持的友善農法，以及媽媽雖是外籍配偶，卻能發揮同鄉互助合作的精神，並教導孩子奉茶禮節等</p> <p>D: 找出決議和行動的問句。 *有什麼是我們在生活中可以傳承的東</p>		
21				

		西? *學習母語(台語、客語、原住民語) *學習傳統技藝(陀螺、剪紙、香包、竹編、油紙傘)學習傳統客家美食(客家麻糬、客家擂茶...)		
--	--	---	--	--

桃園市笨港國民中學 112 學年度第一學期 三年級 彈性學習課程科技創海課程計畫				
每週節數	1 節		設計者	科技課程設計團隊
核心素養	A 自主行動	○A1. 身心素質與自我精進 ○A2. 系統思考與問題解決 ●A3. 規劃執行與創新應變		
	B 溝通互動	○B1. 符號運用與溝通表達●B2. 科技資訊與媒體素養 ○B3. 藝術涵養與美感素養		
	C 社會參與	○C1. 道德實踐與公民意識 ●C2. 人際關係與團隊合作 ○C3. 多元文化與國際理解		
融入議題	科技教育： 科 E4 體會動手實作的樂趣，並養成正向的科技態度。。 資訊教育： 資 E2 使用資訊科技解決生活中簡單的問題。 資 E13 具備學習資訊科技的興趣。			
學習重點	學習表現	科技教育課程： 科議 k- II-1 認識常見科技產品。 科議 a- II-1 描述科技對個人生活的影響。 資訊教育課程： 資議 t- II-1 體驗常見的資訊系統。 資議 t- II-2 體會資訊科技解決問題的過程。 資議 a- II-4 體會學習資訊科技的樂趣 藝術領域： 3-II-5 能透過藝術表現形式，認識與探索群己關係及互動。 英語文 3-II-1 能辨識 26 個印刷體大小寫字母。 6-II-2 積極參與各種課堂練習活動。 國語文 6-II-4 書寫記敘、應用、說明事物的作品。 6-II-1 根據表達需要，使用各種標點符號。		
	學習內容	科技教育課程： 科議 N- II-1 科技與生活的關係 資訊教育課程： 資議 H- II-1 健康數位習慣的介紹 資議 D- II-1 常見的數位資料儲存方法 資議 H- II-2 資訊科技合理使用原則的介紹		

		資議 T-II-1 資料處理軟體的基本操作 藝術領域： 視 P-II-2 藝術蒐藏、生活實作、環境布置。 英語文 Aa-II-2 印刷體大小寫字母的辨識及書寫。 國語文 Ac-II-1 各種標點符號的用法。 Ac-II-2 各種基本句型。		
學習目標	1. 認識常見的電腦設備。 2. 了解電腦的使用方式及基礎功能。 3. 培養良好的健康數位習慣。 4. 樂於動手實作，願意分享創作作品。 5. 操作 Windows 基本功能。 6. 熟悉中文及英文打字並完成作業。			
評量方式	1. 實作評量：實際操作、作品成果 2. 互動討論：口語表達、上課提問、口頭報告			
週次 日期	單元名稱	課程內容	表現任務	學習評量
1	電腦小旅行 I 初體驗	一、電腦教室使用規範 1. 特別的教室，哪裡不一樣？ 2. 教室使用規則。 3. 電腦使用規則。 4. 正確的姿勢。 5. 時間管理。 二、學校桌上型電腦的基本配備 1. 認識教室電腦 2. 正確插拔電源 3. 認識電源開關及燈號意義 4. 正確的歸位 三、認識電腦 電腦的輸入單元 電腦的儲存單元 電腦的輸出單元 四、滑鼠變魔術 1. 將連結建立於桌面 2. 滑鼠操控小遊戲 # 遊戲—校園滑鼠小尖兵 # 遊戲—行政院兒童 e 樂園(性別平等，認識行政院)	1. 能正確電腦操作 2. 完成滑鼠遊戲	實作評量 80% (電腦操作、遊戲成果) 互動討論 20%
2				
3				

4	電腦小旅行II 便利的作業系統	一、工作列與視窗 1.調整工具列 2.工作室窗的操作 3.調整電腦的時間 二、我是打字高手 1.鍵盤的使用 2.好用的記事本 3.儲存檔案 三、檔案的管理 1.檔案命名與類型 2.檔案總管 3.資料夾整理 4.資源回收桶 5.檔案管理綜合運用 (1)檔案管理的方式-新增、修改、刪除、移動。 (2)現有常見副檔名及其常見圖示(圖檔、影音、文件等)。 (3)檔案相應的開啟方式。 (4)變更預設更檔案開啟方式。 (5)儲存空間概念：如 KB、MB 等及檔案大小相對概念，照片檔案、影片檔案的儲存空間概念 四、小畫家塗塗鴉 1.彩繪好幫手 2.我的塗鴉簿 3.圖形拼貼樂 4.畫我笨港 劃出學校中你最喜歡的一角，並跟同學分享。 5.我的名片 剪輯照片及其他資料，創作一張自己的名片。	1.畫我笨港 2.我的名片	實作評量 80% 互動討論 20%				
5								
6								
7								
8								
9								
10					打字小達人(一) 英打練習-英文輸入,輕鬆學	一、基本原理 1.鍵盤切換 2.英文輸入規則 二、英打練習 1.英文輸入小遊戲 2.英文課文小文章	1.打字比賽 2.英文字卡 3.諺語分享版	實作評量 75% 互動討論 25%
11								
12								
13								

		三、綜合活動 1.打字比賽我最棒 2.我的英文字卡 3.英文諺語分享板		
14	打字小達人(二) 中打練習-中文 輸入·頂呱呱	一、基本原理 1.中文輸入規則 二、中打練習 1.中文輸入小遊戲 2. 我的戶外教育心得 完成戶外教育心得電子檔，注意標點， 投稿學校校刊。 三、綜合活動 1.打字比賽拚一拚 2.品格感恩卡 創作品格感恩卡，印出來張貼於學校公 告欄。	1.打字比賽 2.品格感恩卡	實作評量 80% 互動討論 20%
15				
16				
17				
18	自學我最行	1.認識及登入數位學習平台(因材網、 PaGamO、均一) 2.「全民資安素養網-兒童版」，觀看學 習內容 3.學習單成果發表與分享	1.登入系統完 成任務 2.體驗數位學 習	口語表達 20% 實作評量 80%
19				
20				

桃園市笨港國民中學 112 學年度第二學期 三年級 彈性學習課程科技創海課程計畫				
每週節數	1 節		設計者	科技課程設 計團隊
核心素養	A 自主行動	○A1. 身心素質與自我精進 ●A2. 系統思考與問題解決 ○A3. 規劃執行與創 新應變		
	B 溝通互動	○B1. 符號運用與溝通表達●B2. 科技資訊與媒體素養 ○B3. 藝術涵養與美感 素養		
	C 社會參與	○C1. 道德實踐與公民意識 ●C2. 人際關係與團隊合作 ○C3. 多元文化與國 際理解		
融入議題	科技教育： 科 E4 體會動手實作的樂趣，並養成正向的科技態度。。 資訊教育： 資 E2 使用資訊科技解決生活中簡單的問題。 資 E13 具備學習資訊科技的興趣。			
學習重	學習表	科技教育課程： 科議 k-Ⅱ-1 認識常見科技產品。 科議 a-Ⅱ-1 描述科技對個人生活的影響。 資訊教育課程：		

點	現	<p>資議 t-II-1 體驗常見的資訊系統。</p> <p>資議 t-II-2 體會資訊科技解決問題的過程。</p> <p>資議 a-II-4 體會學習資訊科技的樂趣</p> <p>藝術領域：</p> <p>1-II-3 能試探媒材特性與技法，進行創作。</p> <p>國語文</p> <p>3-II-2 運用注音符號，檢索資訊，吸收新知。</p> <p>6-II-1 根據表達需要，使用各種標點符號。</p> <p>6-II-5 仿寫童詩。</p> <p>社會領域</p> <p>1c-II-1 判斷個人生活或民主社會中各項選擇的合宜性。</p> <p>3b-II-2 摘取相關資料中的重點。</p>		
	學習內容	<p>科技教育課程：</p> <p>科議 N-II-1 科技與生活的關係</p> <p>資訊教育課程：</p> <p>資議 D-II-1 常見的數位資料儲存方法</p> <p>資議 H-II-2 資訊科技合理使用原則的介紹</p> <p>資議 T-II-1 資料處理軟體的基本操作</p> <p>藝術領域：</p> <p>視 P-II-2 藝術蒐藏、生活實作、環境布置。</p> <p>視 E-II-2 媒材、技法及工具知能。</p> <p>國語文</p> <p>Ac-II-1 各種標點符號的用法。</p> <p>Ad-II-3 故事、童詩、現代散文等。</p> <p>社會領域</p> <p>Ba-II-1 人們對社會事物的認識、感受與意見有相同之處，亦有差異性。</p>		
學習目標	<ol style="list-style-type: none"> 1. 認識 WORD 的使用方式及基本功能。 2. 認識 Google 應用服務，體驗雲端服務工具的應用方法。 3. 樂於動手實作，完成並分享童詩作品。 4. 融入學習活動，與小組夥伴進行良好互動。 5. 能操作 Windows 基本功能。 6. 使用瀏覽器軟體，搜尋網路資料，分類整理資料。 			
評量方式	<ol style="list-style-type: none"> 1. 實作評量：實際操作、作品成果 2. 互動討論：口語表達、上課提問、口頭報告 			
週次日期	單元名稱	課程內容	表現任務	學習評量
1	實用的工具軟體 I-Word	一、Word 可以做什麼? 1.視窗環境的認識與操作	1.完成童詩作品列印	實作評量80%
2				互動討論20%

3		2.切換中文輸入法	2.設計閱讀存摺	
4		3.能輸入一首唐詩	摺	
5		4.輸入文字與標點符號	3.完成環保海報	
6		5.儲存與關閉檔案	報	
7		二、童詩年華		
8		1.視窗環境的認識與操作		
9		2.切換中文輸入法		
10		3.能發揮創意書寫一首童詩		
		4.輸入文字與標點符號		
		5.儲存與關閉檔案		
		6.開啟舊檔與另存新檔		
		7.文字大小與字形樣式設定		
		8.標示注音符號		
		9.版面的設定與美化		
		10 列印成品		
		三、我的閱讀存摺-		
		1.設計並製作閱讀紀錄表格		
		2.使用表格工具列會表格		
		3.調整欄寬、列高及合併儲存格等表格編輯工作		
		4.框線及網底色彩、表格美化		
		設定頁碼		
		四、創意海報-環保心海報情		
		1.用快取圖案設計海報		
		2.用文字藝術家設計海報標題		
		3.物件填滿與框線色彩		
		4.設定文繞圖方式		
		5.插入外部圖片檔案		
11	漫步在雲端 I -	一、多彩的世界	1.完成線上作業	實作評量 80%
12	瀏覽器運用	1.能了解什麼是網際網路	2.作品分享	互動討論 20%
13		2.能了解網路的各種服務		
14		3.學習使用 Chrome 瀏覽器		
15		4.學習申請 Google 帳號		
16		二、GOOGLE 好幫手		
		1.學習 Google 搜尋技巧		
		2.學習英語翻譯應用		
		~查一查英文課本中的句子及單字。		
		3.學習地圖街景應用、學習下載 google 地球		

		<p>~分享個人的上學路線，並說明應特別注意安全的地點。</p> <p>4.學習線上日曆應用</p> <p>~分享個人的行事曆~期末考讀書規劃</p> <p>5.YouTube 影音世界</p> <p>三、分享學習尋找空拍圖、3D 虛擬實境</p> <p>~找一找台灣及世界著地標，例如:台北 101 大樓、笨港天后宮、自由女神……</p> <p>跟同學分享他們的故事。</p>		
17	網路飛鴿	1.Gmail收發信實務	1.作品發表 2.上傳作業	實作評量 80% 互動討論 20%
18		2.帳密登入並觀看教師提供教材內容		
19		3.利用 Google 文件副本繳交作業		
20		4.截圖工具使用		
		5.Google 文件插入(貼上)圖片與換段落		
		6.文字基本格式應用		
		7.實作：使用 Gmail 繳交心得報告。		

桃園市笨港國民小學 112 學年度第一學期 三年級 彈性學習課程健美綠海課程計畫				
每週節數	1 節		設計者	教學群
核心素養	A 自主行動	<input type="checkbox"/> A1. 身心素質與自我精進 <input type="checkbox"/> A2. 系統思考與問題解決 <input checked="" type="checkbox"/> A3. 規劃執行與創新應變		
	B 溝通互動	<input type="checkbox"/> B1. 符號運用與溝通表達 <input type="checkbox"/> B2. 科技資訊與媒體素養 <input checked="" type="checkbox"/> B3. 藝術涵養與美感素養		
	C 社會參與	<input type="checkbox"/> C1. 道德實踐與公民意識 <input checked="" type="checkbox"/> C2. 人際關係與團隊合作 <input checked="" type="checkbox"/> C3. 多元文化與國際理解		
融入議題	<p>戶E1善用教室外、戶外及校外教學，認識生活環境（自然或人為）。</p> <p>戶E2豐富自身與環境的互動經驗，培養對生活環境的覺知與敏感，體驗與珍惜環境的好</p> <p>環 E1 參與戶外學習與自然體驗，覺知自然環境的美、平衡、與完整性。</p> <p>環 E2 覺知生物生命的美與價值，關懷動、植物的生命。</p> <p>環 E3 了解人與自然和諧共生，進而保護重要棲地。</p> <p>環E15覺知能資源過度利用會導致環境汙染與資源耗竭的問題。</p> <p>環E16了解物質循環與資源回收利用的原理。</p> <p>海E4認識家鄉或鄰近的水域環境與產業。</p> <p>多E1了解自己的文化特質。</p> <p>閱E5發展檢索資訊、獲得資訊、整合資訊的數位閱讀能力。</p>			
學	學	社會		

習 重 點	<p>習 表 現</p> <p>2b-Ⅱ-1 體認人們對生活事物與環境有不同的感受，並加以尊重。 2b-Ⅱ-2 感受與欣賞不同文化的特色。 3c-Ⅱ-1 聆聽他人的意見，並表達自己的看法。 3c-Ⅱ-2 透過同儕合作進行體驗、探究與實作。 3d-Ⅱ-1 探究問題發生的原因與影響，並尋求解決問題的可能做法。 3d-Ⅱ-2 評估與選擇可能的做法，嘗試解決問題。 3d-Ⅱ-3 將問題解決的過程與結果，進行報告分享或實作展演。</p> <p>藝術</p> <p>1-Ⅱ-1 能透過聽唱、聽奏及讀譜，建立與展現歌唱及演奏的基本技巧。 2-Ⅱ-2 能發現生活中的視覺元素，並表達自己的情感。 2-Ⅱ-3 能表達參與表演藝術活動的感知，以表達情感。</p> <p>自然科學</p> <p>po-Ⅱ-1 能從日常經驗、學習活動、自然環境，進行觀察，進而能察覺問題。 po-Ⅱ-2 能依據觀察、蒐集資料、閱讀、思考、討論等，提出問題。 ai-Ⅱ-3 透過動手實作，享受以成品來表現自己構想的樂趣。</p>
學習 內 容	<p>社會</p> <p>Ab-Ⅱ-1 居民的生活方式與空間利用，和其居住地方的自然、人文環境相互影響。 Ab-Ⅱ-2 自然環境會影響經濟的發展，經濟的發展也會改變自然環境。 Bb-Ⅱ-1 居民的生活空間與生活方式具有地區性的差異。 Bc-Ⅱ-1 各個族群有不同的命名方式、節慶與風俗習慣。</p> <p>藝術</p> <p>視 A-Ⅱ-2 自然物與人造物、藝術作品與藝術家。 視 E-Ⅱ-2-媒材技法及工具知能。 音 E-Ⅱ-1 多元形式歌曲，如：獨唱、齊唱等 表 E-Ⅱ-1 人聲、動作與空間元素和表現形式。 視 P-Ⅱ-1 地及各族群藝文活動、參觀禮儀。 視 P-Ⅱ-2 藝術蒐藏、生活實作、環境布置。</p> <p>自然</p> <p>INe-Ⅱ-1 自然界的物體、生物、環境間常會相互影響。 INg-Ⅱ-1 自然環境中有許多資源。人類生存與生活需依賴自然環境中的各種資源， 但自然資源都是有限的，需要珍惜使用。 INg-Ⅱ-3 可利用垃圾減量、資源回收、節約能源等方法來保護環境。</p> <p>健體</p> <p>Ca-Ⅱ-1 健康社區的意識、責任與維護行動。 Ca-Ⅱ-2 環境汙染對健康的影響。 Ea-Ⅱ-1 食物與營養的種類和需求。 Cb-Ⅱ-2 學校運動賽會</p>
學習 目 標	<p>認知：</p> <p>1. 認識牧場的特色、擠牛奶的技巧及手作牛奶香皂的流程。 2. 認識漁港的類型、功能及演變。</p>

	<p>3. 知道永安漁港的特色和在地生活的關係。</p> <p>3. 認識客家天穿日的由來意義。</p> <p>4. 認識祭祀中常見的客家米食</p> <p>5. 認識客家特色菜「四炆四炒」。</p> <p>情意</p> <p>1. 能有愛物惜物及永續環保的精神。</p> <p>2. 能傳承客家勤儉樸拙的文化傳統。</p> <p>技能</p> <p>1. 能唱出面帕版歌曲，並了解歌詞意義。</p> <p>2. 能發揮創意做出好吃的料理。</p> <p>3. 能認真參與完成親子闖關遊戲。</p>			
評量方式	小組討論 口頭評量 實作評量 作品評量 學習單			
週次日期	單元名稱	課程內容	表現任務	學習評量
1	地球行動 -農場戶外教育	(活動一：牧場景點介紹) 1. 搭乘環場列車，輕鬆享受牧場的森林浴。	1. 能透過導覽員的介紹了解牧場的特色。 2. 能仔細觀察牛仔趕羊秀中的趕羊技巧。 3. 能觀察主持人如何主持一場成功的運動會。 4. 能觀察並了且小動物的餵食與技巧。 5. 能觀察擠牛奶的技巧及應用。 6. 能依步驟動手製作手工牛奶香皂，並與他人心得分享。	小組討論 20% 學生發表 20% 學習單 30% 實作發表30%
2				
3				
4				
5		(活動二：動物運動會) 2. 牛仔趕羊秀 3. 小豬運動會		
		(活動三：體驗活動) 4. 可愛動物餵食體驗 5. 榨乳解說/擠牛奶/品嚐現擠牛奶		
		(活動四：DIY 活動) 6. 手工牛奶香皂 7. 完成學習單並分享心得。		
6-10	悠遊海洋課程—永安漁港	<p>一、漁港知多少</p> <p>1. 能知道漁港的類型： 我國的漁港有「第一類漁港」、「第二類漁港」，從漁港卸下來的魚貝類，會運送到全國各地。</p> <p>備註：一、第一類漁港：港內泊地面積達十萬平方公尺以上，可停泊一百噸級漁船一百艘以上者。陸上有魚市</p>	1. 認識漁港的類型	小組討論 20% 學生發表 20% 學生創作 30% 實作發表 30%

		<p>場、起卸碼頭，且漁船補給（加油、加水、加冰）、魚貨加工、冷凍、船機修理、保養設備齊全，交通方便，魚貨運輸銷售便利者。本籍五十噸以上之漁船數達一百艘以上者。</p> <p>二、漁港的演變</p> <p>(1)是漁船的家：提供漁船停泊、裝卸、補給、維修作業及避風等功能。</p> <p>(2)休閒觀光。</p>  <p>三、漁港印象</p> <p>1. 欣賞影片：「永安漁港介紹」 https://www.youtube.com/watch?v=0Su2rX_SM4I。</p> <p>2. 認識永安漁港地理位置、地名由來及歷史。</p>	<p>2. 能知道漁港功能的演變。</p> <p>3. 介紹永安漁港的特色和在地生活的關係。</p>	
11-21	客家風華 —客家節慶美食	<p>*客家文化學習 4</p> <p>*午餐教育 2</p> <p>引起動機：</p> <p>1. 客家「天穿日-女媧補天」的由來及意義</p> <p>發展活動：</p> <p>2. 介紹客家人祭祀時，常用的客家米食</p> <p>3. 介紹客家人宴客有名的菜餚「四炆四炒」。</p> <p>4. 面帕板歌謠教唱及解釋。</p> <p>5. 板條創意料理實作。</p> <p>綜合活動：</p> <p>6. 創意料理心得分享及珍惜食物觀念。</p>	<p>1. 認識客家天穿日的由來意義。</p> <p>2. 認識祭祀中常見的客家米食。</p> <p>3. 認識客家有名的宴客菜「四炆四炒」。</p> <p>4. 能唱出面帕板歌曲，並了解歌詞意義。</p> <p>5. 發揮創意做出好吃的料理。</p> <p>6. 了解客家人愛物惜物及永續環保的精神。</p>	<p>小組討論 20%</p> <p>學生發表 20%</p> <p>學生創作 30%</p> <p>實作發表 30%</p>

		<p>7. 介紹吃什麼魚最環保健康及闖關活動。</p> <p>*親子教育4</p> <p>8. 介紹客家菜的文化，並進行相關的親子趣味活動。</p>	<p>7. 培養良好的親子關係，並完成闖關遊戲。</p> <p>8. 能真參與遊戲，認識客家菜餚。培養良好的親子關係。</p>	
--	--	---	---	--

桃園市笨港國民小學 112 學年度第二學期 三年級 彈性學習課程健美綠海課程計畫				
每週節數	1 節		設計者	教學群
核心素養	A 自主行動	<input type="checkbox"/> A1. 身心素質與自我精進 <input type="checkbox"/> A2. 系統思考與問題解決 <input checked="" type="checkbox"/> A3. 規劃執行與創新應變		
	B 溝通互動	<input type="checkbox"/> B1. 符號運用與溝通表達 <input type="checkbox"/> B2. 科技資訊與媒體素養 <input checked="" type="checkbox"/> B3. 藝術涵養與美感素養		
	C 社會參與	<input type="checkbox"/> C1. 道德實踐與公民意識 <input checked="" type="checkbox"/> C2. 人際關係與團隊合作 <input checked="" type="checkbox"/> C3. 多元文化與國際理解		
融入議題	<p>戶E1善用教室外、戶外及校外教學，認識生活環境（自然或人為）。</p> <p>戶E2豐富自身與環境的互動經驗，培養對生活環境的覺知與敏感，體驗與珍惜環境的好</p> <p>戶E3善用五官的感知，培養眼、耳、鼻、舌、觸覺及心靈對環境感受的能力。</p> <p>環E1 參與戶外學習與自然體驗，覺知自然環境的美、平衡、與完整性。</p> <p>環E2 覺知生物生命的美與價值，關懷動、植物的生命。</p> <p>環E3 了解人與自然和諧共生，進而保護重要棲地。</p> <p>環E6覺知人類過度的物質需求會對未來世代造成衝擊。</p> <p>環E15覺知能資源過度利用會導致環境汙染與資源耗竭的問題。</p> <p>環E16了解物質循環與資源回收利用的原理。</p> <p>環E17 養成日常生活節約用水、用電、物質的行為，減少資源的消耗。</p> <p>海E4認識家鄉或鄰近的水域環境與產業。</p> <p>能E8於家庭、校園生活實踐節能減碳的行動。</p> <p>多E2建立自己的文化認同與意識。</p> <p>閱E5發展檢索資訊、獲得資訊、整合資訊的數位閱讀能力。</p>			
學習重點	學	<p>社會</p> <p>2b-Ⅱ-1體認人們對生活事物與環境有不同的感受，並加以尊重。</p> <p>2b-Ⅱ-2感受與欣賞不同文化的特色。</p> <p>3c-Ⅱ-1聆聽他人的意見，並表達自己的看法。</p> <p>3c-Ⅱ-2透過同儕合作進行體驗、探究與實作。</p> <p>3d-Ⅱ-1探究問題發生的原因與影響，並尋求解決問題的可能做法。</p> <p>3d-Ⅱ-2評估與選擇可能的做法，嘗試解決問題。</p> <p>3d-Ⅱ-3將問題解決的過程與結果，進行報告分享或實作展演。</p>		

	<p>藝術</p> <p>1-Ⅱ-1能透過聽唱、聽奏及讀譜，建立與展現歌唱及演奏的基本技巧。</p> <p>2-Ⅱ-2能發現生活中的視覺元素，並表達自己的情感。</p> <p>2-Ⅱ-3能表達參與表演藝術活動的感知，以表達情感。</p> <p>2-Ⅱ-7 能描述自己和他人作品的特徵。</p> <p>自然科學</p> <p>po-Ⅱ-1能從日常經驗、學習活動、自然環境，進行觀察，進而能察覺問題。</p> <p>ah-Ⅱ-2透過有系統的分類與表達方式，與他人溝通自己的想法與發現。</p> <p>ai-Ⅱ-3透過動手實作，享受以成品來表現自己構想的樂趣。</p> <p>tm-Ⅱ-1能經由觀察自然界現象之間的關係，理解簡單的概念模型，進而與其生活驗連結。</p>
學習內容	<p>社會</p> <p>Ab-Ⅱ-1居民的生活方式與空間利用，和其居住地方的自然、人文環境相互影響。</p> <p>Ae-Ⅱ-1人類為了解決生活需求或滿足好奇心，進行科學和技術的研發，從而改變自然環境與人們的生活。</p> <p>自然</p> <p>INe-Ⅱ-1自然界的物體、生物、環境間常會相互影響。</p> <p>INg-Ⅱ-2 地球資源永續可結合日常生活中低碳與節水方法做起。</p> <p>藝術</p> <p>視 A-Ⅱ-2 自然物與人造物、藝術作品與藝術家。</p> <p>音 E-Ⅱ-1 多元形式歌曲，如：獨唱、齊唱等。</p> <p>視 E-Ⅱ-3 點線面創作體驗、平面與立體創作、聯想創作</p> <p>健體</p> <p>Ca-Ⅱ-1 健康社區的意識、責任與維護行動。</p> <p>Ca-Ⅱ-2 環境汙染對健康的影響。</p> <p>Ea-Ⅱ-1 食物與營養的種類和需求。</p> <p>Cb-Ⅱ-2 學校運動賽會。</p>
學習目標	<p>認知</p> <ol style="list-style-type: none"> 1. 認識選新鮮漁獲及保存方式。 2. 知道永安漁港目前面臨的威脅。 3. 了解海洋汙染與挑選漁獲的關係。 4. 知道垃圾減量的做法。 5. 了解清明節時客家人與閩南人習俗不同。 6. 了解植物染的運用及環保健康的概念。 <p>情意</p> <ol style="list-style-type: none"> 1. 能做好垃圾減量，養成生活好習慣。 2. 能身體力行垃圾減量 5R 原則。 3. 懂得欣賞他人作品，並安靜聆聽他人發表。 <p>技能</p>

	1. 發揮創意手作藍染小手帕。 2. 唱出火焰蟲童謠。 3. 和同儕合作完成競賽項目。			
評量方式	同儕互評、念唱練習、參與度評量、口頭發表、實際演練、生活實踐、遊戲評量			
週次日期	單元名稱	課程內容	表現任務	學習評量
1 ~5	悠遊海洋-漁獲鮮不鮮?	漁獲鮮不鮮? 1. 到永安漁港，利用二年級所學的漁獲分辨方式，找出 5-6 種海鮮魚貨。 2. 在學生找漁貨的同時，會依據海鮮眼睛的明亮度、魚鰓的顏色、鱗片完整度、魚肉彈性等購買海鮮魚貨，並完成學習單。 3. 在購買海鮮前會準備海鮮保存的物品(冰塊、鹽、保冰袋……)來保存海鮮。 4. 烹調前會利用適當的調味品、香料，去除腥味、增加鮮味。 5. 在永安漁港現場直接進行會海鮮食物和食品的分辨。	1. 能利用二年級所學的方法到永安漁港分辨 5-6 種海鮮魚貨。 2. 能依據海鮮眼睛的明亮度、魚鰓的顏色、鱗片完整度、魚肉彈性等購買海鮮魚貨。 3. 知道購買海鮮的保存方式(冰塊、鹽、保冰袋……) 4. 使用適當調味品、香料烹煮海鮮食品。會分辨海鮮食物和食品。	小組討論 20% 學生發表 20% 學生創作 30% 實作發表 30%
6-8	悠遊海洋-漁獲鮮不鮮?	1. 依據老師提供的幾篇文章中，分析歸納永安漁港面臨的海洋環境問題。 2. 能依據前述所發現之問題討其永安漁港海洋問題所造成的影響。 3. 赴永安漁港挑選漁獲時，會依據哪些原則，例如：避免挑選大型魚類、牡蠣的顏色等。	1. 認識永安漁港海洋環境。 2. 能知道永安漁港目前面臨的威脅。 3. 能了解海洋汙染與挑選漁貨的關係。	小組討論 20% 學生發表 20% 學生創作 30% 實作發表 30%
9-10	地球行動-垃圾減量	1. 討論如何讓垃圾減量(5R 原則：Reduce 減少丟棄之垃圾量、Reuse 重複使用容器或產品、Repair 重視維修保養，延長物品使用壽命、Refuse 拒用無環保觀念產品、Recycle 回收使用再生產品。) 2. 利用學習單檢視自我一週內確實達成	1. 能知道垃圾減量的做法。 2. 能身體力行垃圾減量 5R 原則。	小組討論 20% 學生發表 20% 學生創作 30% 實作發表 30%

		垃圾減量。		
11~21	客家風情—清明節	<p>*客家文化學習 4</p> <p>*午餐教育 2</p> <p>引起動機： 1. 詩：唐·杜牧《清明》 清明時節雨紛紛，路上行人欲斷魂。 借問酒家何處有？牧童遙指杏花村。</p> <p>發展活動： 1. PPT 介紹清明節的由來及習俗。 2. 介紹清明節客家人與閩南人不同的祭祀掃墓習俗。 3. 清明節常見的米食——青草粿/錢板等 PPT 介紹及食物品嚐。 4. 青草粿使用的植物鼠蹊草及艾草的介紹與觀察。 5. 介紹植物染在客家人食物及衣服上的運用。 6. 實作藍染小手帕。 7. 客家童謠「火焰蟲」教唱及歌曲意思說明。</p> <p>綜合活動 8. 藍染手帕展示及心得分享</p> <p>9. 實踐方式 *運動會活動 4</p> <p>再接再厲-參與運動會並完成表演與競賽活動</p>	<p>1. 能了解唐·杜牧《清明》此詩的詩意。</p> <p>1. 認識清明節的由來與習俗 2. 了解清明節時客家人與閩南人習俗不同。 3. 認識清明節的常見的米食青草粿及特別的錢板。 4. 認識鼠蹊草及艾草的不同。 5. 了解植物染的運用及環保健康的概念。 6. 發揮創意手作藍染小手帕。 7. 能唱出火焰蟲童謠，並了解歌詞意義。 8. 懂得欣賞他人作品，並安靜聆聽他人發表。 9. 能和同儕合作完成競賽項目。</p>	<p>小組討論 20%</p> <p>口語發表 20%</p> <p>學生創作 30%</p> <p>實作發表 30%</p>

桃園市笨港國民小學 112 學年度第一學期 三年級 彈性學習課程寰宇藝海課程計畫

每週節數	1 節	設計者	寰宇團隊
核心素養	A 自主行動	<input checked="" type="checkbox"/> A1. 身心素質與自我精進 <input type="checkbox"/> A2. 系統思考與問題解決 <input type="checkbox"/> A3. 規劃執行與創新應變	
	B 溝通互動	<input type="checkbox"/> B1. 符號運用與溝通表達 <input checked="" type="checkbox"/> B2. 科技資訊與媒體素養 <input checked="" type="checkbox"/> B3. 藝術涵養與美感素養	
	C 社會參與	<input type="checkbox"/> C1. 道德實踐與公民意識 <input checked="" type="checkbox"/> C2. 人際關係與團隊合作 <input type="checkbox"/> C3. 多元文化與國際理解	
融入議題	品德教育		

	<p>品 E1 良好生活習慣與德行。</p> <p>品 E3 溝通合作與和諧人際關係。</p> <p>品 E6 同理分享。</p> <p>防災教育</p> <p>防 E1 災害的種類包含洪水、颱風、土石流、乾旱…。</p> <p>防 E3 臺灣曾經發生的重大災害及其影響。</p> <p>防 E5 不同災害發生時的適當避難行為。</p> <p>防 E7 認識校園的防災地圖。</p> <p>防 E8 參與學校的防災疏散演練。</p> <p>閱讀素養教育</p> <p>閱 E1 認識一般生活情境中需要使用的，以及學習學科基礎知識所具備的字詞彙。</p> <p>閱 E8 低、中年級以紙本閱讀為主。</p> <p>閱 E11 低年級：能在一般生活情境中，懂得運用文本習得的知識解決問題。</p> <p>閱 E12 培養喜愛閱讀的態度。</p> <p>閱 E14 喜歡與他人討論、分享自己閱讀的文本。</p> <p>資訊教育</p> <p>資 E2 使用資訊科技解決生活中簡單的問題。</p> <p>資 E7 使用資訊科技與他人建立良好的互動關係。</p> <p>資 E13 具備學習資訊科技的興趣。</p> <p>戶外教育</p> <p>戶 E1 善用教室外、戶外及校外教學，認識生活環境（自然或人為）。</p> <p>戶 E2 豐富自身與環境的互動經驗，培養對生活環境的覺知與敏感，體驗與珍惜環境的好。</p> <p>戶 E3 善用五官的感知，培養眼、耳、鼻、舌、觸覺及心靈對環境感受的能力。</p> <p>戶 E5 理解他人對環境的不同感受，並且樂於分享自身經驗。</p> <p>戶 E7 參加學校校外教學活動，認識地方環境，如生態、環保、地質、文化等的戶外學習。</p>
學習重點	<p>學習表現</p> <p>英語領域</p> <p>1-II-1 能聽辨 26 個字母。</p> <p>3-II-3 能看懂課堂中所學的句子。</p> <p>8-II-3 能了解課堂中所介紹的國外主要節慶習俗。</p> <p>綜合活動領域</p> <p>2a-II-1 覺察自己的人際溝通方式，展現合宜的互動與溝通態度和技巧。</p> <p>2b-II-2 參加團體活動，遵守紀律、重視榮譽感，並展現負責的態度。</p> <p>學習內</p> <p>英語領域</p> <p>Aa-II-1 字母名稱</p> <p>Ac-II-1 簡易的教室用語。</p>

容	Ac-II-2 簡易的生活用語。 B-II-1 第二學習階段所學字詞及句型的生活溝通。 C-II-1 國內(外)招呼方式。 綜合活動領域 Ba-II-1 自我表達的適切性。 Ba-II-3 人際溝通的態度與技巧。 藝術與人文領域 視 E-II-1 色彩感知、造形與空間的探索。			
學習目標	1. 能使用 Hi. 和 Hello. 向同學打招呼。 2. 能與他人打招呼，並做出適當回應。 3. 能聽懂並使用課文句型對話。 4. 能參與角色扮演活動與他人對話。 5. 能聽懂歌謠內容，並參與吟唱。 6. 能聽辨課堂主要字詞。 7. 能讀出課堂主要字詞。 8. 能聽懂並使用課文句型對話。 9. 能參與課堂活動。 10. 能參與角色扮演活動與他人對話。 11. 能了解三原色可混和出其他顏色。			
評量方式	學生實作、小組發表、口頭評量、紙筆評量、課堂觀察、作業評量			
週次 日期	單元名稱	課程內容	表現任務	學習評量
1	好朋友 我們 行個禮	1. 老師點名認識班級同學，並請其他同學向他打招呼。 2. 複習字母讀音，並進行分組、個別練習。 3. 認識教室用語，並練習聽辨及口說。 4. 聽老師和同學說，並做出對應的教室用語動作。	1. 個人口頭任務 2. 小組發表	口語表達 15% 互動討論5%
2	認識彼此 你我他： 我們	1. 認識故事角色。教師設計簡報，請學生猜一猜是哪一個角色並說出其姓名。 2. 學習自我介紹用語，並請學生輪流發表與紀錄。 3. 練習句型，並進行課文角色扮演。 4. 從 He 和 She 裡面，與學生探討男女性別的不同，並學會尊重彼此的性別差異。	1. 個人口頭任務 2. 小組發表	口語表達 10% 互動討論 10%
3				
4				
5				

	不一樣	<p>5. 複習低年級教材數字 1-5 英語口說，並進行配對練習，將相符的生字及阿拉伯數字字卡配對。</p> <p>6. 請學生回家練習將字母及本課單字抄寫於正確英語格線上。</p> <p>7. 聽歌曲「Hello!」，全班練習後再分組練唱。</p>		
6	數字英文我最行，設計圖案找圖形	<p>1. 認識生字數字 6-10，用黏黏球丟向聽到的生字進行聽辨練習。</p> <p>2. 認識句型並以賓果遊戲練習句型聽力及口說。</p> <p>3. 練習句型，並進行課文角色扮演</p> <p>4. 介紹中西文化對於數字 4、7、8 的看法。</p> <p>5. 練習字母 Ff-Jj 的讀音，並分組和個別練習</p> <p>6. 播放影片認識字母 Ff-Jj 的發音及代表字。</p> <p>7. 教師設計遊戲，用蒼蠅拍輕拍聽到的黑板上發音字，幫助學生聽辨 Aa-Ee 發音字母。</p> <p>8. 播放歌曲並分組練唱，將特定數字以拍手代替，增加趣味性並能反覆練習。</p> <p>9. 以戲劇向學生說明兩字之間須留一個字母距離的空格，並動手寫一寫。</p> <p>10. 請學生回家練習將字母及本課單字抄寫於正確英語格線上。</p> <p>11. 聽歌曲「How old are you?」，全班練習後再分組練唱。</p> <p>12. 認識節慶-Halloween，欣賞介紹影片，了解節慶緣由及目的。了解節慶中常見物品：ghost, vampire, witch, spider, bat, pumpkin 等字詞。</p>	<p>1. 個人口頭任務</p> <p>2. 小組發表</p> <p>3. 繪製設計圖</p>	口語表達 10% 互動討論 10%
7				
8				
9				

		<p>13. 請各小組討論並設計出指定圖案，並上台發表。</p> <p>14. Halloween face 形狀數一數，全班一起數一數有幾個三角形、正方形和長方形。</p>		
10	字母龍賓果大挑戰	<p>1. 全班一起唸讀符號 Aa-Zz，熟習順序及字母辨識。</p> <p>2. 設計「字母龍」遊戲，請學生兩兩一組，猜拳勝者讀出正確字母符號即可往前走一格，最快到達終點者獲勝。</p> <p>3. 設計 Bingo 遊戲，全班一起將字詞填入格子內，輪流出題。</p> <p>4. 聽歌曲「Hello!」及「How old are you?」，全班一起唱，再分組練習。</p> <p>5. 練習字母 Kk-Oo 的讀音，並分組和個別練習</p> <p>6. 播放影片認識字母 Kk-Oo 的發音及代表字。</p>	<p>1. 個人口頭任務</p> <p>2. 小組發表</p> <p>3. 製作圖表</p>	<p>口語表達 10%</p> <p>互動討論 10%</p>
11	這個與那個	<p>1. 教師在黑板寫上文具字詞：book, marker, pen, pencil, ruler, eraser，邀請學生上台作畫，並全班讀一讀字詞。</p> <p>2. 教師說出一個文具字詞，請學生找出正確的文具並舉高。</p> <p>3. 教師讀出「What's this?」與「What's that?」，讀前者的時候，距離物品近，讀後者時，離物品遠，請學生思考兩個句子的差異。</p> <p>4. 自編簡報，請學生輪流練習問句及答句。</p> <p>5. 看課文動畫，並探究故事內容，再請學生讀一讀課文句型。熟悉故事內容後進行角色扮演。</p> <p>6. 練習字母 Pp-Tt 的讀音，並分組和個別練習</p>	<p>1. 個人口頭任務</p> <p>2. 小組發表</p> <p>3. 音樂展演</p>	口語表達 20%
12				
13				
14				

		<p>7. 播放影片認識字母 Pp-Tt 的發音及代表字。</p> <p>8. 分組聽辨字母發音，將聽到的字音其對應字母牌舉起來，並發音。</p> <p>9. 以戲劇方式說明字母需大寫的時機：句首、特殊名字、I 代表”我”時。</p> <p>10. 聽一聽並唱一唱歌曲” What’ s This? What’ s That?”</p> <p>https://www.youtube.com/watch?v=UKNiCMrd3nU</p>		
15	色彩 蘿 蔔 蹲	<p>1. 教師讀出 red, blue, yellow, green, black, white, 請學生說一說這些顏色的物品、水果等。</p> <p>2. 自製簡報，猜一猜原本灰階圖案，會變成什麼顏色，請學生用「What color is it?」詢問，教師以「It’ s ____。」回答，並適時請學生練習回答。</p> <p>3. 進行「蘿蔔蹲」遊戲，每位同學分配一個顏色，並輪流喊出一個顏色，分配到該顏色的同學要再說出其他顏色，讓遊戲繼續下去。</p> <p>4. 看課文動畫，並探究故事內容，再請學生讀一讀課文句型。熟悉故事內容後進行角色扮演。</p> <p>5. 練習字母 Uu-Zz 的讀音，並分組和個別練習</p> <p>6. 播放影片認識字母 Uu-Zz 的發音及代表字。</p> <p>7. 分組聽辨字母發音，將聽到的字音其對應字母牌舉起來，並發音。</p> <p>8. 認識句子標點符號：句點是小黑點；驚嘆號和問號的位置在第一到三條線中間。</p>	<p>1. 個人口頭任務</p> <p>2. 小組發表</p> <p>3. 運動技能表演</p>	<p>口語表達 10%</p> <p>互動討論 10%</p>
16				
17				
18				

		9. 介紹三原色是：紅、黃、藍，利用三原色混和可以得到更多顏色。並用水彩指導示範，再聽老師說其英文。		
19	複 習	1. 教師自製講義，請學生將聽到的字詞圈起來，並輪流出題。	1. 設計學習單題型 4. 個人口頭任務 2. 小組發表	口語表達 20%
20				

桃園市笨港國民小學 112 學年度第二學期 三年級 彈性學習課程寰宇藝海課程計畫				
每週節數	1 節		設計者	寰宇團隊
核心素養	A 自主行動	<input checked="" type="checkbox"/> A1. 身心素質與自我精進 <input type="checkbox"/> A2. 系統思考與問題解決 <input type="checkbox"/> A3. 規劃執行與創新應變		
	B 溝通互動	<input type="checkbox"/> B1. 符號運用與溝通表達 <input type="checkbox"/> B2. 科技資訊與媒體素養 <input checked="" type="checkbox"/> B3. 藝術涵養與美感素養		
	C 社會參與	<input type="checkbox"/> C1. 道德實踐與公民意識 <input checked="" type="checkbox"/> C2. 人際關係與團隊合作 <input type="checkbox"/> C3. 多元文化與國際理解		
融入議題	<p>性別平等教育 性 E1 認識生理性別、性傾向、性別特質與性別認同的多元面貌。 性 E3 覺察性別角色的刻板印象，了解家庭、學校與職業的分工，不應受性別的限制。</p> <p>人權教育 人 E3 了解每個人需求的不同，並討論與遵守團體的規則。 人 E5 欣賞、包容個別差異並尊重自己與他人的權利。</p> <p>家庭教育 家 E3 察覺家庭中不同角色，並反思個人在家庭中扮演的角色。 家 E7 表達對家庭成員的關心與情感。</p>			
學習重點	學習表現	<p>英語領域 1- II-6 能聽辨句子的節奏。 2- II-6 能以正確的發音及適切的語調說出簡易句型的句子。 3- II-3 能看懂課堂中所學的句子。 4- II-3 能臨摹抄寫課堂中所學的字詞。 6-II-2 積極參與各種課堂練習活動。 7-II-2 能妥善運用情境中的非語言訊息以幫助學習。</p>		

		<p>8-II-2 能了解課堂中所介紹的國內主要節慶習俗。</p> <p>8-II-3 能了解課堂中所介紹的國外主要節慶習俗。</p> <p>藝術與人文領域</p> <p>1-II-1 能透過聽唱、聽奏及讀譜，建立與展現歌唱及演奏的基本技巧。</p> <p>1-II-5 能依據引導，感知與探索音樂元素，嘗試簡易的即興，展現對創作的興趣。</p> <p>2-II-5 能觀察生活物件與藝術作品，並珍視自己與他人的創作。</p> <p>3-II-5 能透過藝術表現形式，認識與探索群己關係及互動。</p>		
學習內容		<p>英語領域</p> <p>Aa-II-2 印刷體大小寫字母的辨識及書寫。</p> <p>Ab-II-4 所學的字母拼讀規則（含看字讀音、聽音拼字）。</p> <p>B-II-1 第二學習階段所學字詞及句型的生活溝通。</p> <p>C-II-2 國內外主要節慶習俗。</p> <p>藝術與人文領域</p> <p>音 E-II-1 多元形式歌曲，如：獨唱、齊唱等。基礎歌唱技巧，如：聲音探索、姿勢等。</p> <p>音 E-II-4 音樂元素，如：節奏、力度、速度等。</p> <p>音 E-II-5 簡易即興，如：肢體即興、節奏即興、曲調即興等。</p> <p>音 P-II-1 音樂活動、音樂會禮儀。</p> <p>音 P-II-2 音樂與生活。</p>		
學習目標		<ol style="list-style-type: none"> 1. 能用數字英語數數。 2. 能模仿出各式各樣動物的聲音。 3. 能用英文說出各種職業的名稱。 4. 能熟悉英文歌詞，並跟著音樂完整唱出英文歌曲。 5. 能透過小組討論，編寫出屬於自己小組的英文歌曲。 6. 能了解並尊重不同性別。 7. 能知道一個家庭的組成，並敬愛父母、愛護弟妹。 8. 能從各種職業中，找出一個自己最有興趣的職業。 9. 能參與課堂活動。 10. 能聽懂歌謠內容，並參與吟唱。 		
評量方式	學生實作、小組發表、口頭評量、紙筆評量、課堂觀察、作業評量			
週次日期	單元名稱	課程內容	表現任務	學習評量
1	數字	<ol style="list-style-type: none"> 1. 使用字卡練習單音節的拼讀。 2. 讀一讀字卡，使用數學加減法將字卡進行算式排列。例如：eight + three = eleven 	<ol style="list-style-type: none"> 1. 個人口頭報告 2. 詩歌 	<p>口語表達 10%</p> <p>小組討論 10%</p> <p>表單評量 15%</p> <p>上台呈現 10%</p>

		<p>3. 認識數字 11-15，並用數字英語說一說總合為上列數字的組合方法。例如 8+3=11</p> <p>4. 學習短母音音組 -ad, -at，並練習課本單音節的拼讀。</p> <p>5. 學習前冊單字、句型和教室用語並讀出故事。</p> <p>6. 複習已學過的數字 1-10 並練習口說及辨識。</p> <p>【歌唱 ABC：One Apple, Two apples】</p> <p>1. 帶領學生先熟悉歌詞。</p> <p>2. 學生分組練習。</p> <p>3. 小組合唱。</p> <p>4. 分組比賽。</p> <p>【自己的歌自己寫】</p> <p>1. 學生分組討論，創作出屬於自己這一組的數字歌曲。</p> <p>2. 分組呈現。</p> <p>3. 班級投票，選出最有創意的歌曲。</p>	<p>3. 音樂展演</p>	
2	<p>聲音模仿秀英文</p>	<p>1. 聽動物發出的聲音，認識動物與其發出聲音的方式。</p> <p>2. 使用簡報進行句型練習，認識動物的外型</p> <p>3. 比較中文和英文的問號、句號、逗號有哪些異同。說明句尾的標點符號與前面的字母不需要空格。</p> <p>4. 聽歌曲「Fly Bird Fly」，全班練習後再分組練唱。</p> <p>5. 認識字詞：a bird, a cat, a dog, a fish, a rabbit, a turtle</p> <p>6. 將本課問句 Is it <u>a bird</u>? 加上聲調圖案，並練習用恰當的語調說一說。</p> <p>7. 練習句型，並進行課文角色扮演。</p>	<p>1. 個人口頭報告</p> <p>2. 詩歌創作</p> <p>3. 音樂展演</p>	<p>口語表達 20%</p> <p>表單評量 10%</p> <p>上台呈現 10%</p>
3				
4				
5				

		<p>8. 學習短母音音組-en, -et, 並練習課本單音節的拼讀</p> <p>【歌唱 ABC: Old MacDonald Had A Farm】</p> <ol style="list-style-type: none"> 1. 帶領學生先熟悉歌詞。 2. 學生分組練習。 3. 小組合唱。 4. 分組比賽。 <p>【自己的歌自己寫】</p> <ol style="list-style-type: none"> 1. 學生分組討論, 創作出屬於自己這一組的數字歌曲。 2. 分組呈現。 3. 班級投票, 選出最有創意的歌曲。 		
6	當性別遇上英文	<ol style="list-style-type: none"> 1. 自編簡報, 觀察照片, 說一說照片中名人的性別, 用” I am a girl/boy.” 練習。 2. 補充介紹簡報照片人物, 並說明性別與頭髮長短沒有直接關係, 避免偏見和歧視。 3. 認識 Are you ___ ? 句型, 並運用本課字詞詢問他人。 4. 自編簡報, 請台上同學設定人物讓其他同學猜測。讓學生們練習問答句型。 5. 老師將 You, I, <u>tall</u> 三個字詞寫在黑板上, 請問學生能不能拼湊成一個句子。引導學生覺察 I 和 you 之後還需加上 am 和 are 才能完成句子。並自編簡報進行「大家來找碴」活動, 幫助學生了解規則。 6. 認識字詞: a boy, a girl 7. 認識字詞: tall, short, thin, strong 	<ol style="list-style-type: none"> 1. 詩歌創作 2. 音樂展演 	<p>口語表達 10%</p> <p>小組討論 20%</p> <p>表單評量 10%</p> <p>上台呈現 10%</p>
7				
8				
9				

		8. 綜合練習，使用 I am _____. 介紹自己的名字、性別及外型。 9. 練習句型，並進行課文角色扮演。 【歌唱 ABC：Big Big Girl】 1. 帶領學生先熟悉歌詞。 2. 學生分組練習。 3. 小組合唱。 4. 分組比賽。 【自己的歌自己寫】 1. 學生分組討論，創作出屬於自己這一組的數字歌曲。 2. 分組呈現。 3. 班級投票，選出最有創意的歌曲。		
10	英聽抽樂	1. 準備字詞圖卡與字卡，請學生輪流上台依聽到的順序排列。 2. 準備字詞字卡，請學生依照字卡，輪流用句型問答。(Is it a dog? Yes, it is. / Are you tall? Yes, I am.) 3. 進行抽抽樂活動，邀請學生抽出字母和音組進行口語練習(p+id= pid) 4. 聽歌曲「Fly Bird Fly」，全班練習後再分組練唱。 5. 聽一聽音檔，完成字詞聽辨、句子填寫的複習題。 【歌唱 ABC：Fly Bird Fly】 1. 帶領學生先熟悉歌詞。 2. 學生分組練習。 3. 小組合唱。 4. 分組比賽。 【自己的歌自己寫】 1. 學生分組討論，創作出屬於自己這一組的數字歌曲。	1. 個人口頭報告 2. 聲音與肢體動作展示 3. 詩歌創作 4. 音樂展演	口語表達 10% 表單評量 15% 上台呈現 15%

		<ol style="list-style-type: none"> 分組呈現。 班級投票，選出最有創意的歌曲。 		
11	節慶與家庭	<ol style="list-style-type: none"> 自編簡報，說一說卡通人物一家中，每一位成員的家庭稱謂。 看一看提示，判斷要使用 he 還是 she 並舉起對應的手牌。 認識國際間與家人相關的節日，各國節日日期不相同。 認識母親節節日常見字詞 認識字詞：father, mother, brother, grandfather, sister, grandmother 並反覆讀一讀 練習用 She/He is my _____. 介紹卡通人物的家人。 練習使用 Who' s she/he? 進行發問。 練習句型，並進行課文角色扮演。 學習短母音音組，並練習課本單音節的拼讀 <p>【歌唱 ABC：Last Christmas】</p> <ol style="list-style-type: none"> 帶領學生先熟悉歌詞。 學生分組練習。 小組合唱。 分組比賽。 <p>【自己的歌自己寫】</p> <ol style="list-style-type: none"> 學生分組討論，創作出屬於自己這一組的數字歌曲。 分組呈現。 班級投票，選出最有創意的歌曲。 	<ol style="list-style-type: none"> 個人口頭報告 詩歌創作 音樂展演 	口語表達 10% 小組討論 10% 表單評量 15% 上台呈現 10%
12				
13				
14				
15	我最	<ol style="list-style-type: none"> 自編簡報，猜一猜每個人物的真實職業。 	<ol style="list-style-type: none"> 個人口頭 	口語表達 15% 小組討論 10%
16				

17	想做的職業	<ol style="list-style-type: none"> 看一看提示，判斷要使用 he 還是 she 並舉起對應的手牌。 想一想並認識醫生和護士的差別。 說一說自己最想從事的職業，並和大家分享。 認識字詞：a cook, a doctor, a farmer, a nurse, a student, a teacher 並反覆讀一讀。 練習用 She/He is a _____. 說一說人物的職業。 練習使用 Is he/she a ___? 進行發問。 說明連續寫出兩個句子時，第一句結束要空格才能繼續寫。 練習句型，並進行課文角色扮演。 學習短母音音組，並練習課本單音節的拼讀 <p>【歌唱 ABC：Jobs Song】</p> <ol style="list-style-type: none"> 帶領學生先熟悉歌詞。 學生分組練習。 小組合唱。 分組比賽。 <p>【自己的歌自己寫】</p> <ol style="list-style-type: none"> 學生分組討論，創作出屬於自己這一組的數字歌曲。 分組呈現。 班級投票，選出最有創意的歌曲。 	<ol style="list-style-type: none"> 報告 小組報告 詩歌創作 音樂展演 	<p>表單評量10%</p> <p>上台呈現 10%</p>
18				
19	家庭職業輪流	<ol style="list-style-type: none"> 準備字詞圖卡與字卡，並放置於教室可看見的地方，請學生輪流上台，聽老師讀並找出指定的字詞。 自編簡報，標示出一家人的家庭稱謂及其職業，請學生依提示找出指定的人物。 	<ol style="list-style-type: none"> 小組報告 詩歌創作 音樂展演 	<p>小組討論20%</p> <p>表單評量15%</p> <p>上台呈現 10%</p>
20				

	轉	<p>(Who' s he/she? He/She is my__. Is he/she a __? Yes, he/she is. No, he/she isn' t)</p> <p>3. 進行轉盤轉一轉活動，邀請學生分別用轉盤轉出字母和音組進行口語練習 (m+op= mop)</p> <p>4. 聽一聽音檔，完成字詞聽辨、句子填寫的複習題。</p> <p>【歌唱 ABC：Home】</p> <ol style="list-style-type: none"> 1. 帶領學生先熟悉歌詞。 2. 學生分組練習。 3. 小組合唱。 4. 分組比賽。 <p>【自己的歌自己寫】</p> <ol style="list-style-type: none"> 1. 學生分組討論，創作出屬於自己這一組的數字歌曲。 2. 分組呈現。 3. 班級投票，選出最有創意的歌曲。 		
--	---	--	--	--

◎統整性主題專題議題探究課程計畫說明：

1. 彈性學習課程計畫內容需包含課程目標或核心素養、各單元/主題名稱與教學重點、教學進度及評量方式。
2. 學習重點請掌握統整性主題、專題、議題探究之精神，以「跨領域」方式呈現。
3. 課程計畫呈現方式可依各校特色設計之。

二、各年級彈性學習課程之課程計畫

桃園市新屋區笨港國民小學 112 學年度第 1 學期 四年級 彈性學習課程			
【品格書海】課程計畫			
每週節數	1 節		設計者
閱讀團隊			
核心素養	A 自主行動	□A1. 身心素質與自我精進 ■2. 系統思考與問題解決 □A3. 規劃執行與創新應變	
	B 溝通互動	■B1. 符號運用與溝通表達 □B2. 科技資訊與媒體素養 □B3. 藝術涵養與美感素養	
	C 社會參與	□C1. 道德實踐與公民意識 ■C2. 人際關係與團隊合作 □C3. 多元文化與國際理解	
融入議題	<p>環境教育 環 E2 覺知生物生命的美與價值，關懷動、植物的生命。</p> <p>生命教育 生 E7 發展設身處地、感同身受的同理心及主動去愛的能力，察覺自己從他</p> <p>品德教育 品 E2 自尊尊人與自愛愛人。</p> <p>人權教育 E1 認識人權是與生俱有的、普遍的、不容剝奪的。</p> <p>國際教育 國 E4 認識全球化與相關重要議題。</p> <p>生涯發展教育 涯 E2 認識不同的生活角色。</p>		
學習重點	學習表現	<p>國語領域</p> <p>1-II-1 聆聽時能讓對方充分表達意見。</p> <p>5-II-7 就文本的觀點，找出支持的理由。</p> <p>2-II-3 把握說話的重點與順序，對談時能做適當的回應。</p> <p>社會領域</p> <p>1a-II-1 辨別社會生活中的事實與意見。</p> <p>1c-II-1/判斷個人生活或民主社會中各項選擇的合宜性。</p> <p>2a-II-1/關注居住地方社會事物與環境的互動、差異與變遷等問題。</p> <p>綜合活動領域</p> <p>1a-II-1/展現自己能力、興趣與長處，並表達自己的想法和感受。</p>	

	學習內容	<p>國語領域</p> <p>Bb-II-1/自我情感的表達。 Bb-I-3/對物或自然的感受。 Bb-II-3/對物或自然的情懷。</p> <p>社會領域</p> <p>Ba-II-1/人們對社會 事物的認識、感受與意見有相同之處，亦有差異性。 Ba-II-2/ 與家人、同儕及師長的互動。 Aa-II-3 自我探索的想法與感受。</p> <p>綜合活動領域</p> <p>Aa-II-3/自我探索的想法與感受。</p>		
學習目標	<p>認知</p> <ol style="list-style-type: none"> 1. 能讀懂繪本文字及圖畫的意思。 2. 能分辨故事中四個角色最大的差異處。 3. 能讀懂故事內文並做角色間的比較。 4. 理解書中想告訴我們的內涵。 5. 能了解民主的初步意涵。 <p>技能</p> <ol style="list-style-type: none"> 1. 能大方接受稱讚，虛心接受指教。 2. 能了解天賦也是需要透過努力才有成功機會。 3. 於挫折中學會堅強，嘗試解決問題。 4. 嘗試在生活情境中解決問題。 <p>態度</p> <ol style="list-style-type: none"> 1. 正向面對問題的態度。 2. 關懷因戰爭而受迫害的人民。 3. 了解戰爭造成的傷害。 4. 相信自己的獨特與不可取代。 			
評量方式	課堂發表、學習單、實作評量、口頭提問、實踐分享			
週次日期	單元名稱	課程內容	表現任務	學習評量
1	世界上最美麗的村子	一、請學生閱讀繪本封面和蝴蝶頁，請學生分享 看到了什麼。 二、請學生安靜閱讀此繪本。 三、教師提問：	1 課堂發表	課堂發表 30%
2			2 完成學習單	學習單 30%
3			3 完成小卡片	互動討論 40%

4		1. 為什麼帕谷曼村是世界上最美麗的村子?		
5		2. 小男孩為什麼需要去賣櫻桃?		
6		<p>3. 小男孩想起哥哥好多次，原因是甚麼? 4. 故事最後一頁的底色讓你想到甚麼?</p> <p>5. 因為戰爭消失的只有村子嗎?</p> <p>一、帕谷曼村因為戰爭而消失了，大家對戰爭的印象是甚麼?</p> <p>二、戰爭也許並沒有想像中那麼遙遠 https://www.youtube.com/watch?v=Aa3o7vWG93w 討論:</p> <p>1. 說一說，在影片中看到甚麼?</p> <p>2. 如果你是影片中的小女孩，你會是什麼心情?</p> <p>3. 你需要別人怎麼協助你繼續生活?</p> <p>三、令人震撼的照片 https://zh.wikipedia.org/wiki/%E8%89%BE%E5%85%B0%C2%B7%E5%BA%93%E5%B0%94%E8%BF%AA%E4%B9%8B%E6%AD%BB</p> <p>1. 介紹阿富汗(帕谷曼村)與敘利亞(小女孩與小 男孩)的地理位置</p> <p>2. 猜猜看，敘利亞離台灣到底有多遠呢? 3. 進行台灣和敘利亞的初步比較，從土地、首都、總人口、人類發展指數排名進行討論</p> <p>4. 敘利亞是比台灣大 6 倍的地方，人口和台灣 差不多，但卻比較落後。</p> <p>四、敘利亞的生活 https://www.youtube.com/watch?v=RueZ-iXNCio&t=188s</p> <p>1. 小男孩講話時，後面的街景和台灣有什麼不一樣?</p> <p>2. 影片中提到的數字是多少?代表甚麼?</p> <p>五、我可以做什麼</p> <p>1. 每個人發 2 - 3 張情緒卡，讓學生說說看，看到這張照片的情緒。</p> <p>2. 德國願意接收這些難民，真的很了</p>		

		<p>不起。</p> <p>3. 如果你是總統，你願意接受難民嗎？</p> <p>4. 寫一張小卡片，送給3歲的小男孩。</p>		
7	你很特別	繪本導讀，帶著孩子一起讀完故事。	1 課堂發表	課堂發表 30% 學習單 30% 小組討論 40%
8		老師提問:(瞭解學生的基本自我概念)	2 完成學習單	
9		1. 星星、灰點代表的是什麼？	3 小組討論	
10		2. 你喜歡被稱讚？還是喜歡被貼灰點點？		
11		3. 你覺得自己和繪本裡的哪一個角色很像？		
		<p>活動一：貼貼紙(金色、灰色圓點號碼貼紙)規則</p> <p>1: 只能貼在對方的手背上(避免身體接觸用)規則</p> <p>2: 貼紙貼在對方手上時一定要用正向說法說明原因(避免增加對學生的傷害)按照圓點上的號碼上台分享，先說優點，再說缺點。分享時若有不同想法也可藉此釐清，幫助學生了解自己。</p> <p>歸納：</p> <p>對於別人的稱讚，大方開心的收下並說謝謝；接受別人的建議，反省、改進不好的行為。對於別人的稱讚或意見，也可以完全不在乎，千萬不要因為別人對你說了什麼就失去了自己。</p> <p>活動一：猜猜我是誰？</p> <p>發給每個小朋友貼上金星和灰圓點的紙一張，寫下自己的特色、專長(越多越好)和可以更進步、自己想改進的地方，將紙混合後，輪流抽出各一張紙讀給其他同學聽，讓他們來猜猜上面所寫的特點是誰。</p> <p>探討：</p> <p>大家都能猜對色紙的主人是誰嗎？有沒有自己的色紙被猜錯是別人的或別人的色紙變成自己的？同學能否互相補充彼此的的特點呢？……</p>		

		<p>活動二：</p> <p>做一天的你（妳） 如果小朋友可以自由選擇變成像 ” 誰 ” 那樣的人，但只有一天的時間，你想要成為誰呢？帶領全班作分享，並引導學童思考那些人具有哪些令人羨慕的特質，而自己是不是也有他們所沒有的特點……</p>		
12	小珍珠選守護神	<p>內容概要：</p> <p>上帝爺爺預言，在小珍珠 16 歲那年，就會變成超級大作家，但是目前小珍珠寫的作文，卻是辭不達意、文不對題。上帝爺爺為了幫助小珍珠早日成為大作家，決定給她換個守護神。文曲星、財神爺和蝦米將軍，為了當小珍珠的守護神，各個使盡招數幫她成為超級大作家，希望獲得小珍珠珍貴的一票。大家口沫橫飛的發表政見，或是跳到小珍珠面前「擁抱選民」，有的更以神祕禮物「賄選」，最後小珍珠選出文曲星擔任她的新任守護神。文曲星為了要兌現競選承諾，請了蝦米將軍和聖誕老公公擔任副守護神。經過一趟「忘情水」神祕辦公室之旅後，小珍珠總算認清事實，決定這輩子要好好學習作文。</p> <p>導讀與討論：</p> <p>1、以封面圖案和書名，進行預測策略。請學生仔細觀察封面圖案後，教師接著提問：</p> <p>說一說，這個故事的主角是誰？想一想，這個故事可能在說什麼？「守護神」是什麼意思？你曾經在哪裡聽過這個語詞？</p> <p>2、全班一起閱讀第一、二章</p> <p>閱讀提問：</p> <p>1. 全班一起閱讀第三章</p> <p>2. 故事賞析和提問請學生想一想：「守護神來拜票、找尋副守護神、請喝一杯忘情水」。3 個篇目間有什麼關係？為什麼小珍珠要選守護神？為什麼小珍珠最後決</p>	<p>1 課堂發表</p> <p>2 完成學習單</p> <p>3 完成海報</p>	<p>課堂發表 30%</p> <p>學習單 30%</p> <p>海報製作 40%</p>
13				
14				
15				
16				

		<p>定選擇文曲星當守護神？文曲星的兩位副守護神是誰？蝦米將軍同意擔任文曲星的副守護神，他的條件是什麼？形容「一隻老虎添了兩片翅膀」的成語是什麼？</p> <p>3. 共同討論：</p> <p>這個故事裡有哪些不可思議的地方？如果你是小珍珠，你要選擇誰當你的守護神？為什麼？你覺得小珍珠要怎樣達成16歲當大作家的目標？</p> <p>延伸學習：</p> <p>1. 請學生畫出角色比較圖，例如文曲星、財神爺、蝦米將軍的政見、特點等。</p> <p>2. 請為小珍珠訂定一個完成大作家夢想的計畫。</p> <p>3. 請學生製作一張競選班長的政見發表海報。</p>		
17	失落的一角會見大圓滿	<p>一、引起動機</p> <p>引導學生閱讀《失落的一角會見大圓滿》。</p> <p>二、問題提問 教師帶領學生讀完繪本會，藉由提問深究繪本內容。</p> <p>1、失落的一角在尋找什麼？</p> <p>2、失落的一角為什麼要尋找？</p> <p>3、失落的一角遇到大圓滿發生什麼事情？</p> <p>4、失落的一角最後怎麼做？</p> <p>5、如果你是失落的一角，你會怎麼做？</p> <p>6、說一說，之前有讀過失落的一角，和此次導讀的失落的一角會見大圓滿這兩個故事有什麼相同或是相異之處嗎？</p> <p>三、延伸活動</p> <p>(1)正視缺點、善用長處 本書一開始便開宗明義說明了這是一篇關於“缺陷”和“滿足”的寓言。</p> <p>瞭解自己、愛自己是一件重要的事情，讓學生了解到每個人擁有的遠比沒有的要多很多，並藉由問題的提問，讓學生能舉出日常生活中所見到雖然身體有缺</p>	<p>1 小組討論</p> <p>2 上課發表</p> <p>3 繪本情境劇</p>	<p>口語表達 30%</p> <p>互動討論 30%</p> <p>情境劇 40%</p>
18				
19				
20				
21				

		<p>陷，但卻也能有成就的例子，海倫凱勒便是很好的實例。</p> <p>Q:你聽過或是看過哪些人面對生活中或是身體上的困境，如何面對他/她的生活？</p> <p>海倫凱勒、乙武洋匡.....</p> <p>(2)設定目標、加倍努力在故事中可以發現主角在尋找“失落的一角”時，過程並不是很輕鬆，有時太大，有時又太小，還會在尋找的過程中遇到種種的困難，但是主角並不氣餒，也因此能夠如願的找到適合他的“一角”。</p> <p>讓學生了解到有時候或許我們會遇到一些困難，但如果這樣就半途而廢，事情還是不會完成，但如果我們繼續努力的做下去，最後一定會看到成果的。</p> <p>Q:請學生舉出日常生活中看到、聽到，甚至是親身的經驗來說明堅持與不放棄的相關例子？</p> <p>結論：</p> <p>(3)過程與結局</p> <p>大圓滿鼓勵缺失的一角靠自己前進。</p> <p>在緩慢嘗試不放棄之下，缺失的一角靠自己自身成就了圓滿的形體，而最終能與大圓滿比肩而行。</p> <p>有時我們會太在乎其他人的觀點，總想著期待他配合他人，以他人的想法為方向，不如想清楚自己要什麼。太拘泥於某些形式的配合有時反而造成阻礙，學習成熟自在的看待人我關係。</p> <p>討論：</p> <ol style="list-style-type: none"> 1.失落的一角期待能找到相配合的圓，你認為容易嗎？你曾有過這樣的期待嗎？為什麼？ 2.你認為「成熟」代表什麼樣的心智條件？ 3.圓滿只能靠它人配合或給予嗎？你不滿意什麼？能否靠自己獲得或改善？ <p>◎經由情境劇，可讓學生進行繪本情境</p>		
--	--	---	--	--

		扮演，或是延伸為生活情境中。		
--	--	----------------	--	--

桃園市新屋區笨港國民小學 112 學年度第 2 學期 四年級 彈性學習課程
【品格書海】課程計畫

每週節數	1 節		設計者	閱讀團隊
核心素養	A 自主行動	■A1. 身心素質與自我精進 □A2. 系統思考與問題解決 □A3. 規劃執行與創新應變		
	B 溝通互動	■B1. 符號運用與溝通表達 □B2. 科技資訊與媒體素養 □B3. 藝術涵養與美感素養		
	C 社會參與	□C1. 道德實踐與公民意識 ■C2. 人際關係與團隊合作 □C3. 多元文化與國際理解		
融入議題	<p>生命教育 生 E2 理解人的身體與心理面向。 生 E7 發展設身處地、感同身受的同理心及主動去愛的能力，察覺自己從他者接受的各種幫助，培養感恩之心。</p> <p>品德教育 品 E1 良好生活習慣與德行。 品 E2 自尊尊人與自愛愛人。</p> <p>家庭教育 家 E7 表達對家庭成員的關心與情感。 家 E11 養成良好家庭生活習慣，熟悉家務技巧，並參與家務工作。</p>			
	學習重點	<p>語文領域 2-II-5/與他人溝通時能注重禮貌，並養成說話負責的態度。 5-II-8/運用預測、推論、提問等策略，增進對文本的理解。 5-II-4/掌握句子和段落的意義與主要概念。</p> <p>綜合活動領域 1a-II-1/展現自己能力、興趣與長處，並表達自己的想法和感受。 2a-II-1/覺察自己的人際溝通方式，展現合宜的互動與溝通態度和技巧。 3d-II-1/覺察生活中環境的問題，探討並執行對環境友善的行動。</p> <p>社會領域 2b-II-1/體認人們對生活事物與環境有不同的感受，並加以尊重。 2c-II-1/省思個人的生活習慣與在群體中的角色扮演，尊重人我差異，避免對他人產生偏見。</p>		
學習內容		<p>語文領域 Bb-II-2/人際交流的情感。 Cb-II-2/各類文本中所反映的個人與家庭、鄉里、國族及其他社群的關係。</p>		

	<p>綜合活動領域</p> <p>Aa-II-3/自我探索的想法 與感受。</p> <p>Aa-II-2/自己感興趣的人、事、物。</p> <p>Ba-II-3/人際溝通的態度與技巧。</p> <p>社會領域</p> <p>Aa-II-1/個人在家庭、學校與社會中有各種不同的角色，個人發展也會受其影響。</p> <p>Da-II-2/個人生活習慣和方式的選擇，對環境與社會價值觀有不同的影響。</p>			
學習目標	<p>認知</p> <ol style="list-style-type: none"> 1. 能了解每個章節應該要改的行為。 2. 理解書中想告訴我們的內涵。 3. 能誠實面對問題。 <p>技能</p> <ol style="list-style-type: none"> 1. 指導學生從書名預測繪本的內容。 2. 學會說出自己的心情。 3. 發自內心的珍惜與欣賞自己的優點，肯定自我。 4. 能學到尊重別人的方法。 <p>態度</p> <ol style="list-style-type: none"> 1. 能實踐尊重的具體行為。 2. 誠實、不說謊。 3. 在面臨選擇時能不說謊。 			
評量方式	課堂發表、學習單、實作評量、口頭提問、實踐分享、實際行動分享			
週次 日期	單元名稱	課程內容	表現任務	學習評量
1	我不是討厭鬼	繪本導讀，帶著孩子一起讀完故事。 (第一章~第六章) 第一章 雨靴的下場： 穿雨鞋踩泥坑，讓別人的褲子髒掉了。 教師提問:故事中的方耀，纏著媽媽買高筒雨鞋，方耀是真的需要嗎?還是只是想向同學炫耀? 第二章 仰慕者 聽聽姊姊(方蘋)跟別人講電話，還覺得有什麼大不了。 教師提問： 方耀因為一時好奇偷聽姐姐講電話，但是卻又表現出沒什麼大不了的態度，使	1 課堂發表 2 完成學習單 3 經驗分享	課堂發表 30% 學習單 40% 經驗分享 30%
2				
3				
4				
5				
6				

		<p>得姐姐相當生氣。如果換成別人偷聽你講話，你會有什麼感覺?你會對偷聽的人說些什麼?你認為方耀當時應該怎麼做才是正確的?</p> <p>如果真的不小心冒犯到別人，事後又該怎麼做，才能避免紛爭與糾紛呢?</p> <p>第三章 爸爸的工作</p> <p>爸爸的工作是醫生，方耀抱怨爸爸陪他的時間很少。</p> <p>教師提問:</p> <p>你喜歡家人的工作嗎?你能體諒父母的工作嗎?你覺得應該如何表達對他們工作的支持與尊重?說說看你的看法。</p> <p>教師提問:</p> <p>第四章 媽媽的煩惱</p> <p>住在美國的爺爺、奶奶想要搬回來台灣。擅自把同學(徐杰民)放在抽屜的毬子拿出來踢，沒有先說一聲，而且還弄壞了</p> <p>(還怪同學的毬子很爛，踢一下就壞了!)</p> <p>教師提問:</p> <p>方耀未經徐杰民同意就擅自拿他的毬子玩。你是否也曾經未經別人同意就隨便拿別人的東西，如果你曾這麼做，你覺得這樣做是應該的嗎?為什麼?</p> <p>且方耀隨便拿別人的東西，惹得同學很高興，自己卻一點也不在乎，你覺得方耀的行為令人生氣嗎?為什麼?</p> <p>第五章 DVD 的啟示</p> <p>方耀想 DVD 燒成光碟，分享給同學。爸爸機會教育片子的版權是要用合法的方式取得的。</p> <p>教師提問:</p> <p>你有使用盜版的 CD 或是 DVD 嗎?當你使用時，會想到這是不好的行為嗎?你會制止他們還是贊同他們呢?說說你的理由?</p> <p>第六章 聖誕卡的風波</p>		
--	--	---	--	--

		<p>都看姐姐的同學寄給她的聖誕 卡片。 (方耀還狡辯說是聖誕卡片自己打開) 老師提問: 方耀偷拆姐姐的信，而且不覺得這種行為有什麼大不了的，但這種行為已經侵犯到姊姊的隱私權，如果你是姊姊，你會怎麼做? 第二節 繪本導讀，帶著孩子一起讀完故事。 (第七章~第十一章) 老師提問: 第七章 爸爸的病人 不愛惜自己的身體，希望男生和女生都能學會尊重自己和別人的身體。 教師提問: 當你看到別人不愛惜自己的身體時，你會怎麼做?說說看，你自己又會如何尊重自己或別人的身體呢? 第八章 泰國之旅 方耀覺得一起去的是阿嬤團，但因為貪吃肚子痛，幸好爺爺奶奶們體諒與包容。 教師提問: 你會因為一時的口腹之慾而使身體造成嚴重的負擔嗎?想洗看這樣的結果會是什麼?應該怎麼去避免? 當你到國外旅遊時，發現當地的風土人情、文化習俗和國內有很大的差異時，你會以怎麼樣的角度去看他們呢?同樣的，當你碰到與自己想法觀念不同的人，你有會以什麼樣的態度去面對他們呢? 第九章 團圓 爺爺奶奶和家人一家團圓，相處下發現爺爺奶奶鼓勵媽媽保有自己時間，享受自己的生活圈。 教師提問: 方爺爺和奶奶非常尊重每個人的生活型態，不會限制方媽媽一定要待在家裡陪他們，你也會尊重別人的生活方式嗎?</p>		
--	--	--	--	--

		<p>對於老年人你會用什麼樣的態度對待他們呢?</p> <p>第十章 小小訪客</p> <p>媽媽的朋友小孩小甫借住方耀家方耀發現小甫沒有禮貌，吃飯不等大家開動就逕自開始吃了，且自己的餐點吃不夠，在沒有詢問之下，就伸手捏方耀的披薩吃，讓方耀心裡不是滋味。或是逕自打開方耀的玩具，在房間到處探險，把房間弄得亂七八糟。方耀覺得小甫侵犯隱私權，不能在房間亂翻東西。這時才了解之前不能偷看姐姐的卡片，偷聽別人講電話。</p> <p>教師提問：</p> <p>你到親戚或是同學家，是不是一個受歡迎的客人呢?說說看到別人家裡作客，應該如何表現出對主人的尊重?</p> <p>第十一章 重生 方耀想要跟朋友合好，也經奶奶的建議，錯了就要勇敢跟對方道歉。方耀拿著餅乾跟好朋友道歉。方耀跟家人去外面吃飯，也會記得跟服務生道謝。</p> <p>繪本導讀，帶著孩子一起讀完故事。</p> <p>討論與歸納</p> <ol style="list-style-type: none"> 1. 每一個小節都是一個故事，你對哪個故是最印象深刻呢?請你說說看與自己生活的連結?說明讓你有感觸的原因 2. 方耀在故事中做了很多讓人討厭的行為?想想看，你在生活中也有那些不小心讓人討厭的行為，現在回想起來，你的感覺如何? 3. 實踐方法:尊重就是要將心比心、設身處地為別人著想，可從生活中去實踐，請舉例說明在學校、家裡或是公共空間，實踐尊重的做法。 		
7	我撒了一個謊	引起動機: 引導學生閱讀	1 課堂發表 2 完成學習單 3 小組討論 4 經驗分享	課堂發表 30% 學習單 20% 小組討論 30%
8		《我撒了一個謊》。		
9		二、問題提問: 教師帶領學生讀完繪本會，藉由提問深		

10		<p>究繪本內容。認同其中的情境外，讓學生能學習勇敢面對撒謊後帶來的心理問題。</p> <p>三、延伸活動</p> <p>討論：</p> <p>1. 通常孩子在撒完謊後，無論有沒有被發現或有沒有逃過責罰，心裡通常是不快樂的，因為撒謊本身就是一個錯誤的行為，即使欺騙了別人，卻欺騙不了自己的良心。因此，撒了謊的陰影就一直留在心中。這時候，孩子該如何排解這個膠著的情緒呢？</p> <p>2. 你覺得撒謊時，內心的撒謊應該是什麼樣子？請你試著畫下來，你喜歡這麼自己嗎？為什麼？</p> <p>3. 延伸閱讀：誠實的樵夫。讓學生試著扮演誠實的樵夫的故事，比較這兩個故事有什麼不同的結局？</p>		經驗分享 20%
11				
12				
13	拜託拜託 土地公	<p>【活動一】欣賞《拜託拜託土地公》1. 發下繪本《拜託拜託土地公》。</p> <p>2. 請同學看封面圖片，有一個人拿著竹竿在做什麼呢？為什麼那麼多麻雀在天上飛呢？左下角的人物是誰呢？地上的三隻動物在做什麼呢？說些什麼呢？</p> <p>3. 並從《拜託拜託土地公》的書名預測文本內容，進行共讀與討論。</p> <p>【活動二】問題與討論請小朋友收集有關土地公廟資料。</p> <p>請問小朋友在住家附近有看過土地公廟？</p> <p>請家長利用假日帶小孩到家裡附近的土地公看看。</p> <p>為何土地公廟沒有門？</p> <p>為何土地公廟外面有擺桌子？</p> <p>在書本中是誰派土地公來胡楊谷？</p> <p>1. 第一段土地婆在抱怨什麼？又為什麼？</p> <p>2. 土地公說了什麼？也像在天堂？</p> <p>3. 為什麼土地公說：「既來之則安之？」</p>	<p>1. 小組討論</p> <p>2. 心得發表</p> <p>3. 完成學習單</p>	<p>口語表達 30%</p> <p>經驗分享 30%</p> <p>學習單 40%</p>
14				
15				
16				
17				
18				
19				
20				
21				

		<p>4. 土地公來了胡楊谷很有自信說了什麼？</p> <p>5. 農夫阿旺怎麼測試土地公？剛開始有成功？</p> <p>6. 接第 5 題為什麼？</p> <p>7. 後來土地公找誰幫忙？用什麼方法？這次有成功？</p> <p>8. 之後果農為何找土地公幫忙？這次用何種方法？</p> <p>9. 土地公將果農的事情解決了，這次土地婆又為何不高興呢？</p> <p>10. 幾百隻麻雀為何全哭了？土地公有幫麻雀解決問題？</p> <p>11. 為何土地婆後來更生氣了？（提示：三件事）</p> <p>12. 麻雀為何都死了呢？</p> <p>13. 土地公用什麼方法幫阿巧師？</p> <p>14. 誰幫土地公蓋新家？</p> <p>15. 土地婆又為何抱著蛋？</p> <p>16. 最後為何大家都知道土地公廟最安全了？</p> <p>【活動三】討論與實踐</p> <p>1. 個人與小組討論</p> <p>(1)故事書哪一段內容你最喜歡為什麼？</p> <p>(2)假如你是土地公，你會怎麼去幫助人呢？</p> <p>(3)假如你是土地公，幫忙解決了問題，你的感受是？</p> <p>(4)這本書讓我們學習到什麼道理呢？請把你學習到的和大家分享。</p> <p>(5)假如你要推薦這本書給別人，你要怎麼推薦，才能讓別人心動的也想讀讀看呢？</p> <p>(6)學習單</p>	
--	--	---	--

桃園市笨港國民小學 112 學年度第一學期 四年級 彈性學習課程科技創海課程計畫			
每週節數	1 節	設計者	科技課程設計團隊
核心素養	A 自主行動	○A1. 身心素質與自我精進 ○A2. 系統思考與問題解決 ●A3. 規劃執行與創	

		新應變
	B 溝通互動	OB1. 符號運用與溝通表達 ●B2. 科技資訊與媒體素養 OB3. 藝術涵養與美感素養
	C 社會參與	OC1. 道德實踐與公民意識 ●C2. 人際關係與團隊合作 OC3. 多元文化與國際理解
融入議題		<p>科技教育：</p> <p>科 E4 體會動手實作的樂趣，並養成正向的科技態度。</p> <p>科 E7 依據設計構想以規劃物品的製作步驟。</p> <p>科 E8 利用創意思考的技巧。</p> <p>科 E9 具備與他人團隊合作的能力。</p> <p>資訊教育：</p> <p>資 E2 使用資訊科技解決生活中簡單的問題。</p> <p>資 E5 使用資訊科技與他人合作產出想法與作品。</p> <p>資 E7 使用資訊科技與他人建立良好的互動關係。</p> <p>資 E13 具備學習資訊科技的興趣。</p>
學習重點	學習表現	<p>科技教育課程：</p> <p>科議 k-Ⅱ-1 認識常見科技產品。</p> <p>科議 a-Ⅱ-2 體會動手實作的樂趣。</p> <p>科議 c-Ⅱ-1 依據特定步驟製作物品</p> <p>科議 c-Ⅱ-3 體會合作問題解決的重要性</p> <p>資訊教育課程：</p> <p>資議 t-Ⅱ-1 體驗常見的資訊系統</p> <p>資議 p-Ⅱ-2 描述數位資源的整理方法</p> <p>資議 c-Ⅱ-1 體驗運用科技與他人互動及合作的方法</p> <p>自然科學</p> <p>ah-Ⅱ-2 透過有系統的分類與表達方式，與他人溝通自己的想法與發現。</p>
	學習內容	<p>科技教育課程：</p> <p>科議 A-Ⅱ-2 日常科技產品的基本運作概念</p> <p>科議 P-Ⅱ-1 基本的造形概念</p> <p>科議 N-Ⅱ-1 科技與生活的關係</p> <p>資訊教育課程：</p> <p>資議 P-Ⅱ-1 程式設計工具的介紹與體驗</p> <p>資議 D-Ⅱ-1 常見的數位資料儲存方法</p> <p>資議 T-Ⅱ-3 數位學習網站與資源的體驗</p> <p>自然科學</p> <p>INb-Ⅱ-6 常見植物的外部形態主要由根、莖、葉、花、果實及種子所組成。</p> <p>INb-Ⅱ-7 動植物體的外部形態和內部構造，與其生長、行為、繁衍後代和適應環境有關。</p>
學習目標		1. 認識 Artec Robo 程式機器人，應用於製作校園智能燈光警示的程式設計。

	2. 學習覺知問題、嘗試不同的解決策略，規劃出創作主題。 3. 領會團隊合作的重要性，共同完成小組的目標任務與報告。 4. 嘗試動手實作，樂於分享創作理念與作品。 5. 學會 PPT 製作技巧，利用製作的 PPT，有條理地完成校園植物簡報。 6. 設計程式與生活及遊戲結合，了解程式應用於生活的密切。			
評量方式	1. 實作評量：實際操作、作品成果、程式設計 2. 互動討論：口語表達、上課提問、口頭報告			
週次 日期	單元名稱	課程內容	表現任務	學習評量
1	實用的工具軟體 II - 簡報小達人-家鄉的植物	一、PPT 可以做什麼?	1.製作簡報 2.口頭報告	1.實作評量 70% 2.互動討論30%
2		1.視窗環境的認識與操作		
3		2.佈景主題挑選與運用		
4		3.版面設計與設計原則		
5		4.轉場與動畫設定		
6		二、個人簡介製作		
7		1.介紹及觀賞他人作品		
8		2.分享他人作品心得及建議		
9		3.討論如何自我介紹		
10		4.創作 PPT 的個人簡介		
		三、PPT 製作		
		1.校園植物介紹		
		2.架構 PPT 及製作自己所選擇的校園植物(蒐集資料及製作 PPT)		
		5.完成PPT內容並利用PPT報告成果。		
11	程式機器人 I 漁港的 PARTY	一、認識 Artec Robo	1.作品設計 2.作品分享	1.實作評量 70% 2.互動討論 30%
12		1.進入編程環境		
13		2.視窗環境的認識與操作		
14		二、Making a light show(適合笨港的夜間校園燈光警示)		
15		1.認識 Studuino 電路板		
16		2.啟動 Studuino 程式並測試		
17		3.編輯程式使 LED 發亮		
18		4.編輯程式控制 LED 順序		
19		5.認識光感應器		
20		6.光感應器程式設計		
		7.製作光感應燈光秀		
		8.認識聲音感應器		
		9.聲音感應器程式設計		
		10.製作聲音感應燈光秀		

		<p>11.應用在生活中的創意產品設計 學生分組設計作品，完成後分享</p> <p>三、漁港的 PARTY 創意設計</p> <p>1.認識蜂鳴器</p> <p>2.編輯程式播放「小星星」</p> <p>3.利用 LED、光感應器、聲音感應器及蜂鳴器，設計一個屬於永安漁港的 PARTY 聲光秀。</p> <p>(1)先討論設計的主題及使用情境</p> <p>(2)組員一起設計造型及編輯程式。</p> <p>(3)完成後分享。</p>		
--	--	--	--	--

桃園市笨港國民小學 112 學年度第二學期 四年級 彈性學習課程科技創海課程計畫				
每週節數	1 節		設計者	科技課程設計團隊
核心素養	A 自主行動	○A1. 身心素質與自我精進 ●A2. 系統思考與問題解決 ○A3. 規劃執行與創新應變		
	B 溝通互動	●B1. 符號運用與溝通表達 ○B2. 科技資訊與媒體素養 ○B3. 藝術涵養與美感素養		
	C 社會參與	○C1. 道德實踐與公民意識 ●C2. 人際關係與團隊合作 ○C3. 多元文化與國際理解		
融入議題	<p>科技教育：</p> <p>科 E4 體會動手實作的樂趣，並養成正向的科技態度。</p> <p>科 E7 依據設計構想以規劃物品的製作步驟。</p> <p>科 E8 利用創意思考的技巧。</p> <p>科 E9 具備與他人團隊合作的能力。</p> <p>資訊教育：</p> <p>資 E2 使用資訊科技解決生活中簡單的問題。</p> <p>資 E5 使用資訊科技與他人合作產出想法與作品。</p> <p>資 E7 使用資訊科技與他人建立良好的互動關係。</p> <p>資 E13 具備學習資訊科技的興趣。</p>			
學習重點	學習表現	<p>科技教育課程：</p> <p>科議 k-Ⅱ-1 認識常見科技產品。</p> <p>科議 a-Ⅱ-2 體會動手實作的樂趣。</p> <p>科議 c-Ⅱ-1 依據特定步驟製作物品</p> <p>科議 c-Ⅱ-3 體會合作問題解決的重要性</p> <p>資訊教育課程：</p> <p>資議 t-Ⅱ-1 體驗常見的資訊系統</p> <p>資議 p-Ⅱ-2 描述數位資源的整理方法</p>		

	資議 c-II-1 體驗運用科技與他人互動及合作的方法 自然科學 ah-II-2 透過有系統的分類與表達方式，與他人溝通自己的想法與發現。			
學習內容	科技教育課程： 科議 A-II-2 日常科技產品的基本運作概念 科議 N-II-1 科技與生活的關係 資訊教育課程： 資議 H-II-1 健康數位習慣的介紹 資議 P-II-1 程式設計工具的介紹與體驗 資議 D-II-1 常見的數位資料儲存方法 資議 T-II-3 數位學習網站與資源的體驗 自然科學 INb-II-6 常見植物的外部形態主要由根、莖、葉、花、果實及種子所組成。 INb-II-7 動植物體的外部形態和內部構造，與其生長、行為、繁衍後代和適應環境有關。			
學習目標	1. 體驗 Code.org、Scratch，認識運算思維與程式設計。 2. 學習覺知問題、嘗試不同的解決策略，規劃出創作主題。 3. 領會團隊合作的重要性，共同完成小組的目標任務與報告。 4. 嘗試動手實作，樂於分享創作理念與作品。 5. 應用簡報製作技巧，探究媒體識讀主題，建立安全網絡概念。 6. 設計程式與遊戲結合，用 Scratch 完成遊戲設計。			
評量方式	1. 實作評量：實際操作、作品成果、程式設計 2. 互動討論：口語表達、上課提問、口頭報告			
週次 日期	單元名稱	課程內容	表現任務	學習評量
1	程式語言 I - Code.org	一、認識 Code.org 1. 指導學生登入 2. 視窗環境的認識與操作 3. 指導學生選擇挑戰題 4. 指導學生進行程式設計挑戰 二、認識運算思維與程式設計 1. Code.org - Angry birds 2. Code.org - Flappy 3. Code.org - StarWars 4. Code.org - 其他課程介紹 讓學生可以自行挑戰。 三、心得分享 1. 學生分享挑戰程式設計遊戲心得	1. 登入系統 2. 操作習題	1. 實作評量 80% 2. 互動討論 20%
2				
3				

		2.教師總結。		
4	程式語言 II - Scratch	一、認識 Scratch 1.指導學生下載及介面操作 功能表、舞台區、程式積木區…… 2.視窗環境的認識與操作 二、Scratch 動畫「魚兒水中游」 1.主題說明： 配合學校地理位置，以「魚兒水中游」為主題 2.新增舞台的背景。 3.新增角色。 認識角色資料表。 4.程式積木使用介紹。 *教學說明： (1)放入「當綠旗被點擊」的積木，在點擊綠旗的下方，放入「定位到隨機位置」、「迴轉方式設為左-右」、「重複無限次」、「移動」和「碰到邊緣就反彈」積木，點擊綠旗執行之後，魚就會在畫面上跑來跑去，而且碰到邊緣就會左右翻轉的反彈。 (2)「重複 次」、「定位」和「建立分身」……等積木示範。 5.加入聲音。 音效清單、音效編輯器 6.學生完成作品欣賞。 三、Scratch 遊戲「猴子接香蕉」 1.遊戲說明: (1)當猴子和香蕉角色的程式積木都完成後，點擊綠旗，就能看到香蕉掉落，並且可以用滑鼠控制猴子去接香蕉。 (2)請學生設計背景及角色時，配還在地化校外教學及鄉土客語課程。 2.新增舞台及角色設定 3.程式積木使用介紹 (1) 猴子：在點擊綠旗時，透過「重複無限次」積木，讓猴子的 x 座標和滑鼠的 x 座標相同。 (2) 香蕉：設定點擊綠旗時，將香蕉定	1.依任務設計 程式 2.作品設計與 分享展示	1.實作評量 80% 2.互動討論 20%
5				
6				
7				
8				
9				
10				

		<p>位到舞台最上方，但 x 的位置為隨機出現，接著使用「重複無限次」搭配「y 改變」，就能讓香蕉往下掉，這時再使用「如果...那麼」積木，判斷香蕉到達舞台底部，或碰到猴子角色時，重新出現在舞台上。</p> <p>4.學生完成遊戲後交流彼此的遊戲。</p>		
11	漫步在雲端II- 資訊安全與倫理	<p>1.虛擬網路的概念： 認識網路社群平台、服務及優缺點，知道各平台有各自使用規範和用戶遵守條例。</p> <p>2.網路安全基本觀念： 透過案例了解安全使用規範並避免網路沉迷。</p> <p>3.各組討論及製作 PPT 分享如何自律使用網路及注意安全方法。</p>		<p>1.實作評量 50%</p> <p>2.互動討論 50%</p>
12				
13	漫步在雲端III - Google Meet Google Classroom	GOOGLE 好幫手 I 1.認識 Google Meet 2.學習 Google Meet 的操作 3.利用 Google Meet 分享本週寰宇綠海課程收穫。	<p>1.實際操作</p> <p>2.個人發表</p>	<p>1.實作評量 50%</p> <p>2.互動討論 50%</p>
14				
15		GOOGLE 好幫手 II 1.認識 Google Classroom 2.學習利用 Gmail 連結 Google Classroom 3. 學習利用 Google Classroom 連結 Google Meet 4.學習將寰宇綠海濱海植物作業上繳至 Google Classroom。 5.學習利用 Google Classroom 討論濱海植物。	<p>1.作業上傳、</p> <p>2.小組討論紀錄</p> <p>3.影片上傳展示</p>	<p>1.實作評量 80%</p> <p>2.互動討論 20%</p>
16				
17				
18				
19				
20				

		6.學習錄製一段介紹介紹濱海植物影片 並利用 Google Classroom 繳交作業。	
--	--	--	--

桃園市笨港國民小學 112 學年度第一學期 四年級 彈性學習課程健美綠海課程計畫

每週節數	1 節		設計者	教學群
核心素養	A 自主行動	<input type="checkbox"/> A1. 身心素質與自我精進 <input checked="" type="checkbox"/> A2. 系統思考與問題解決 <input type="checkbox"/> A3. 規劃執行與創新應變		
	B 溝通互動	<input type="checkbox"/> B1. 符號運用與溝通表達 <input type="checkbox"/> B2. 科技資訊與媒體素養 <input checked="" type="checkbox"/> B3. 藝術涵養與美感素養		
	C 社會參與	<input checked="" type="checkbox"/> C1. 道德實踐與公民意識 <input checked="" type="checkbox"/> C2. 人際關係與團隊合作 <input checked="" type="checkbox"/> C3. 多元文化與國際理解		
融入議題	<p>戶E1善用教室外、戶外及校外教學，認識生活環境（自然或人為）。</p> <p>戶E2豐富自身與環境的互動經驗，培養對生活環境的覺知與敏感，體驗與珍惜環境的好</p> <p>戶E7參加學校校外教學活動，認識地方環境，如生態、環保、地質、文化等的戶外學習。</p> <p>環E1 參與戶外學習與自然體驗，覺知自然環境的美、平衡、與完整性。</p> <p>環E2 覺知生物生命的美與價值，關懷動、植物的生命。</p> <p>環E3 了解人與自然和諧共生，進而保護重要棲地。</p> <p>環E6 覺知人類過度的物質需求會對未來世代造成衝擊。</p> <p>環E14 覺知人類生存與發展需要利用能源及資源，學習在生活中直接利用自然能源或自然形式的物質。</p> <p>環E15覺知能資源過度利用會導致環境汙染與資源耗竭的問題。</p> <p>環E16了解物質循環與資源回收利用的原理。</p> <p>環E17 養成日常生活節約用水、用電、物質的行為，減少資源的消耗。</p> <p>海E4認識家鄉或鄰近的水域環境與產業。</p> <p>能E8於家庭、校園生活實踐節能減碳的行動。</p> <p>多E2建立自己的文化認同與意識。</p> <p>閱E5發展檢索資訊、獲得資訊、整合資訊的數位閱讀能力。</p>			
學習重點	<p>社會</p> <p>2b-Ⅱ-1體認人們對生活事物與環境有不同的感受，並加以尊重。</p> <p>2b-Ⅱ-2感受與欣賞不同文化的特色。</p> <p>3c-Ⅱ-1聆聽他人的意見，並表達自己的看法。</p> <p>3c-Ⅱ-2透過同儕合作進行體驗、探究與實作。</p> <p>3d-Ⅱ-1探究問題發生的原因與影響，並尋求解決問題的可能做法。</p> <p>3d-Ⅱ-3將問題解決的過程與結果，進行報告分享或實作展演。</p> <p>藝術</p> <p>1-Ⅱ-1能透過聽唱、聽奏及讀譜，建立與展現歌唱及演奏的基本技巧。</p> <p>1-Ⅱ-6能使用視覺元素與想像力，豐富創作主題。</p> <p>2-Ⅱ-2能發現生活中的視覺元素，並表達自己的情感。</p>			

	<p>2-Ⅱ-3能表達參與表演藝術活動的感知，以表達情感。</p> <p>自然科學</p> <p>po-Ⅱ-1能從日常經驗、學習活動、自然環境，進行觀察，進而能察覺問題。</p> <p>po-Ⅱ-2能依據觀察、蒐集資料、閱讀、思考、討論等，提出問題。</p> <p>ah-Ⅱ-1透過各種感官了解生活週遭事物的屬性。</p> <p>ah-Ⅱ-2透過有系統的分類與表達方式，與他人溝通自己的想法與發現。</p> <p>ai-Ⅱ-3透過動手實作，享受以成品來表現自己構想的樂趣。</p> <p>tm-Ⅱ-1能經由觀察自然界現象之間的關係，理解簡單的概念模型，進而與其生活驗連結。</p>
學習內容	<p>社會</p> <p>Ae-Ⅱ-1人類為了解決生活需求或滿足好奇心，進行科學和技術的研發，從而改變的生活。</p> <p>Ab-Ⅱ-1居民的生活方式與空間利用，和其居住地方的自然、人文環境相互影響。</p> <p>Bb-Ⅱ-1居民的生活空間與生活方式具有地區性的差異。</p> <p>Bc-Ⅱ-1各個族群有不同的命名方式、節慶與風俗習慣。</p> <p>Cb-Ⅱ-1居住地方不同時代的重要人物、事件與文物古蹟，可以反映當地的歷史變遷。</p> <p>藝術</p> <p>視 A-Ⅱ-2自然物與人造物、藝術作品與藝術家。</p> <p>視 E-Ⅱ-1色彩感知、造形與空間的探索。</p> <p>音 E-Ⅱ-1 多元形式歌曲，如：獨唱、齊唱等</p> <p>視 E-Ⅱ-3 點線面創作體驗、平面與立體創作、聯想創作</p> <p>表 E-Ⅱ-1 人聲、動作與空間元素和表現形式。</p> <p>視 P-Ⅱ-1 地及各族群藝文活動、參觀禮儀。</p> <p>視 P-Ⅱ-2 藝術蒐藏、生活實作、環境布置。</p> <p>自然</p> <p>INe-Ⅱ-1 自然界的物體、生物、環境間常會相互影響。</p> <p>INg-Ⅱ-2 地球資源永續可結合日常生活中低碳與節水方法做起。</p> <p>INg-Ⅱ-1 自然環境中有許多資源。人類生存與生活需依賴自然環境中的各種資源，但自然資源都是有限的，需要珍惜使用。</p> <p>INg-Ⅱ-2 地球資源永續可結合日常生活中低碳與節水方法做起。</p> <p>INg-Ⅱ-3 可利用垃圾減量、資源回收、節約能源等方法來保護環境。</p> <p>健體</p> <p>Ca-Ⅱ-1 健康社區的意識、責任與維護行動。</p> <p>Ca-Ⅱ-2 環境汙染對健康的影響。</p>
學習目標	<p>認知</p> <ol style="list-style-type: none"> 1. 透過影片的介紹了解海濱植物的特色。 2. 知道早期家鄉居民從事耕作使用的各種器具及其功能。 3. 瞭解農具變遷和家鄉生活的關係。

	<p>技能</p> <ol style="list-style-type: none"> 1. 利用林投葉製作童玩。 2. 利用蔓荊製作蔓荊茶。 2. 進行植物卡牌的配對遊戲。 <p>情意</p> <ol style="list-style-type: none"> 1. 對家鄉環境能的覺知與敏感，體驗與珍惜環境的好 2. 能體會家鄉居民從事耕作的辛勞，珍惜食物不浪費。 			
評量方式	口頭提問 觀察紀錄 實作評量 分組競賽 作品評量 同儕互評、實際演練、生活實踐、遊戲評量			
週次日期	單元名稱	課程內容	表現任務	學習評量
1~10	客家風情—客庄踏查	<p>(活動一：常見濱海植物介紹)</p> <ol style="list-style-type: none"> 1. 播放影片：介紹木麻黃、黃槿、馬鞍藤、蔓荊、林投。(新屋濱海植物園APP) <p>(活動二：體驗活動，找一找)</p> <ol style="list-style-type: none"> 2. 分組比賽：找出課堂上介紹過的濱海植物 3. 說說看：說說看自己找到的植物名稱。 <p>(活動三：DIY)</p> <ol style="list-style-type: none"> 4. 利用林投葉製作童玩 5. 利用蔓荊製作蔓荊茶並品嚐蔓荊茶。 <p>(活動四：植物對對碰)</p> <ol style="list-style-type: none"> 6. 製作植物名稱卡牌，讓學生分組進行配對小遊戲。 	<ol style="list-style-type: none"> 1. 能透過影片的介紹了解海濱植物的特色。 2. 能找出在課堂上認識的海濱植物。 3. 能仔細觀察找到海濱植物，依其外觀及特徵。 4. 能利用林投葉製作童玩。 5. 能利用蔓荊製作蔓荊茶。 6. 能進行植物卡牌的配對遊戲。 	<p>口頭提問 20%</p> <p>觀察紀錄 20%</p> <p>實作評量 30%</p> <p>分組競賽 30%</p>
11~20	客家風情—農村舊影	<p>*客家文化學習 3*</p> <p>客家文物知多少 3</p> <p>【活動一】參觀客家文物館 1</p> <ol style="list-style-type: none"> 1. 參觀學校客家文物館 2. 透過觀察認識早期居民的生活的器物。 3. 配合使用「客家文物之多少學習單」，並上網查詢完成學習單。 <p>【活動二】傳統客家文物農具知多少 1</p> <ol style="list-style-type: none"> 1. 快問搶答：利用簡報介紹傳統農具，並請小朋友 	<ol style="list-style-type: none"> 1 能觀察現代家鄉居民 從事耕作使用的各種 器具。 2. 能知道早期家鄉居民 從事耕作使用的各種 器具及其功 	<p>口頭提問 20%</p> <p>觀察紀錄 20%</p> <p>實作評量 30%</p> <p>學習單 30%</p>

	<p>說說</p> <p>查詢到的農具文物名稱及其用途。</p> <p>2. 統整歸納學習單內容： 認識早期的文物從中體會生活的辛苦，並欣賞先民生活的智慧。</p> <p>3. 傳統客家文物的古往今來 討論學習單內容，了解農具文物的變遷與家鄉居民生活關係。</p> <p>4. 討論種植農作物內容準備體驗活動。</p> <p>【活動三】一日小農夫 1</p> <p>1. 老師帶領小朋友至教材園體驗農夫種植活動</p> <p>2. 老師說明體驗活動</p> <p>2.1 徒手拔草挖土</p> <p>2.2 使用簡單工具輔助整地</p> <p>2.3 種植蔬果</p> <p>3. 統整歸納及心得分享 帶出早期家鄉居民所使用的農具及從事農耕之辛勞，以及需依賴人或牛操作，鄉親需彼此合作以事實完成農事，因此人與人的關係相當親密</p> <p>*客家花鼓 3</p> <p>*親教育 4</p> <p>進行相關成果展</p>	<p>能。</p> <p>3 能瞭解農具變遷和家鄉生活的關係。</p> <p>4 能體會家鄉居民從事耕作的辛勞。</p>	
--	---	--	--

桃園市笨港國民小學 112 學年度第二學期 四年級 彈性學習課程健美綠海課程計畫			
每週節數	1 節		設計者
核心素養	A 自主行動	<input type="checkbox"/> A1. 身心素質與自我精進 <input checked="" type="checkbox"/> A2. 系統思考與問題解決 <input type="checkbox"/> A3. 規劃執行與創新應變	教學群
	B 溝通互動	<input type="checkbox"/> B1. 符號運用與溝通表達 <input type="checkbox"/> B2. 科技資訊與媒體素養 <input checked="" type="checkbox"/> B3. 藝術涵養與美感素養	
	C 社會參與	<input checked="" type="checkbox"/> C1. 道德實踐與公民意識 <input checked="" type="checkbox"/> C2. 人際關係與團隊合作 <input checked="" type="checkbox"/> C3. 多元文化與國際理解	
融入議題	<p>戶E1善用教室外、戶外及校外教學，認識生活環境（自然或人為）。</p> <p>戶E2豐富自身與環境的互動經驗，培養對生活環境的覺知與敏感，體驗與珍惜環境的好</p> <p>戶E7參加學校校外教學活動，認識地方環境，如生態、環保、地質、文化等的戶外學習。</p> <p>環E1 參與戶外學習與自然體驗，覺知自然環境的美、平衡、與完整性。</p> <p>環E2 覺知生物生命的美與價值，關懷動、植物的生命。</p> <p>環E3 了解人與自然和諧共生，進而保護重要棲地。</p> <p>環E14覺知人類生存與發展需要利用能源及資源，學習在生活中直接利用自然能源或自然形式的物質。</p> <p>環E15覺知能資源過度利用會導致環境汙染與資源耗竭的問題。</p> <p>環E16了解物質循環與資源回收利用的原理。</p>		

	<p>環E17 養成日常生活節約用水、用電、物質的行為，減少資源的消耗。</p> <p>海E4 認識家鄉或鄰近的水域環境與產業。</p> <p>能E8 於家庭、校園生活實踐節能減碳的行動。</p> <p>多E1 了解自己的文化特質。</p> <p>多E2 建立自己的文化認同與意識。</p> <p>閱E5 發展檢索資訊、獲得資訊、整合資訊的數位閱讀能力。</p>
<p>學習表現</p> <p>學習重點</p>	<p>社會</p> <p>2b-Ⅱ-1 體認人們對生活事物與環境有不同的感受，並加以尊重。</p> <p>2b-Ⅱ-2 感受與欣賞不同文化的特色。</p> <p>3c-Ⅱ-1 聆聽他人的意見，並表達自己的看法。</p> <p>3c-Ⅱ-2 透過同儕合作進行體驗、探究與實作。</p> <p>3d-Ⅱ-1 探究問題發生的原因與影響，並尋求解決問題的可能做法。</p> <p>3d-Ⅱ-2 評估與選擇可能的做法，嘗試解決問題。</p> <p>3d-Ⅱ-3 將問題解決的過程與結果，進行報告分享或實作展演。</p> <p>藝術</p> <p>1-Ⅱ-1 能透過聽唱、聽奏及讀譜，建立與展現歌唱及演奏的基本技巧。</p> <p>1-Ⅱ-6 能使用視覺元素與想像力，豐富創作主題。</p> <p>2-Ⅱ-2 能發現生活中的視覺元素，並表達自己的情感。</p> <p>2-Ⅱ-3 能表達參與表演藝術活動的感知，以表達情感。</p> <p>2-Ⅱ-7 能描述自己和他人作品的特徵。</p> <p>自然科學</p> <p>po-Ⅱ-1 能從日常經驗、學習活動、自然環境，進行觀察，進而能察覺問題。</p> <p>po-Ⅱ-2 能依據觀察、蒐集資料、閱讀、思考、討論等，提出問題。</p> <p>ah-Ⅱ-2 透過有系統的分類與表達方式，與他人溝通自己的想法與發現。</p> <p>ai-Ⅱ-3 透過動手實作，享受以成品來表現自己構想的樂趣。</p> <p>tm-Ⅱ-1 能經由觀察自然界現象之間的關係，理解簡單的概念模型，進而與其生活驗連結。</p>
<p>學習內容</p>	<p>社會</p> <p>Ae-Ⅱ-1 人類為了解決生活需求或滿足好奇心，進行科學和技術的研發，從而改變的生活。</p> <p>Ab-Ⅱ-1 居民的生活方式與空間利用，和其居住地方的自然、人文環境相互影響。</p> <p>Ab-Ⅱ-2 自然環境會影響經濟的發展，經濟的發展也會改變自然環境。</p> <p>Bb-Ⅱ-1 居民的生活空間與生活方式具有地區性的差異。</p> <p>Bc-Ⅱ-1 各個族群有不同的命名方式、節慶與風俗習慣。</p> <p>Cb-Ⅱ-1 居住地方不同時代的重要人物、事件與文物古蹟，可以反映當地的歷史變遷。</p> <p>藝術</p>

		<p>視A-Ⅱ-2自然物與人造物、藝術作品與藝術家。 視E-Ⅱ-1色彩感知、造形與空間的探索。 視E-Ⅱ-2-媒材技法及工具知能。 音E-Ⅱ-1多元形式歌曲，如：獨唱、齊唱等 視E-Ⅱ-3點線面創作體驗、平面與立體創作、聯想創作 表E-Ⅱ-1人聲、動作與空間元素和表現形式。 視P-Ⅱ-1地及各族群藝文活動、參觀禮儀。 視P-Ⅱ-2藝術蒐藏、生活實作、環境布置。</p> <p>自然</p> <p>INe-Ⅱ-1自然界的物體、生物、環境間常會相互影響。 INg-Ⅱ-2地球資源永續可結合日常生活中低碳與節水方法做起。 INg-Ⅱ-1自然環境中有許多資源。人類生存與生活需依賴自然環境中的各種資源，但自然資源都是有限的，需要珍惜使用。 INg-Ⅱ-3可利用垃圾減量、資源回收、節約能源等方法來保護環境。</p> <p>健體</p> <p>Ca-Ⅱ-1健康社區的意識、責任與維護行動。 Ca-Ⅱ-2環境汙染對健康的影響。</p>		
學習目標		<p>認知</p> <ol style="list-style-type: none"> 1. 能認識環保、節能、省水標章及其目的、意義。 2. 能知道綠消費及其目的、意義。 3 知道媽祖的傳說及故事。 4. 認識媽祖與在地居民的生活關係。 <p>情意</p> <ol style="list-style-type: none"> 1. 人類生存與生活需依賴自然環境中的各種資源，但自然資源都是有限的，需要珍惜使用，做好環保。 2. 能欣賞笨港天后宮建築之美及其建築含意。 <p>技能</p> <ol style="list-style-type: none"> 1. 能擬定綠色消費計畫並實踐。 2. 能清楚的導覽介紹天后宮的事蹟。 3. 花鼓成果展演。 		
評量方式		口頭提問 觀察紀錄 實作評量 學習單 作品評量 同儕互評、實際演練、生活實踐、遊戲評量		
週次 日期	單元 名稱	課程內容	表現任務	學習評量

1~10	綠色課程—綠能生活與消費	<p>活動一綠色生活小幫手：環保、節能、省水標章</p> <ol style="list-style-type: none"> 1. 利用網路蒐尋環保標章圖案的名稱及意義。 2. 調查家中使用哪些綠色產品-學習單綠色產品知多少? 3. 時事討論:找一則新聞，畫出重點並進行討論。 <p>活動二綠色消費</p> <ol style="list-style-type: none"> 4. 閱讀繪本-照顧我們的地球。 5. 討論日常生活中消費會注意哪些事情? 6. 介紹節能環保綠主張-綠色消費的六大原則。(2節) 7. 省思:現行生活中那些是綠色消費?那些不是綠色消費? 8. 擬定實踐計畫 	<ol style="list-style-type: none"> 1. 能認識環保、節能、省水標章及其目的、意義。 2. 能知道綠消費及其目的、意義。 3. 擬定綠色消費計畫並實踐。 	學生實作
11~20	探索笨港—笨港天后	<p>*客家文化學習 3</p> <p>*天后宮傳奇 3</p> <p>(活動一 參觀笨港天后宮)1</p> <ol style="list-style-type: none"> 1. 老師參觀前說明及注意事項 2. 配合探訪笨港天后宮學習單參觀 3. 完成學習單 <p>(活動二 媽祖的傳說)1</p> <p>一、引起動機</p> <p>(一) 鄉土民情簡介</p> <ol style="list-style-type: none"> 1. 信仰風俗、道教(其他信仰等); 稱呼:廟、宮、寺、觀、堂... 2. 自然神(太陽、天、水、地)、天界、仙界、其他崇拜、民間神(人、植物、動物) 3. 媽祖(天妃、天后;宋代民間女性,救父親、救漁民、救眾人;本名:林默娘)香火傳承自福建沿海,擴散至中國許多地區及世界各地。 <p>二、發展活動</p> <p>(一) 居民信仰媽祖方式:</p> <ol style="list-style-type: none"> 1. 心態:敬仰、相信、修品格,運用請神、祈求、還願等 2. 目的:保平安,包括自身、家庭、社會、國家等 3. 供品:三牲、五牲、素果、糕粿、鮮花、香燭、鞭炮等 <p>(二)如何進入笨港天后宮</p> <ol style="list-style-type: none"> 1. 山門 	<ol style="list-style-type: none"> 1. 能欣賞笨港天后宮建築之美及其建築含意 2. 認識祭拜媽祖的習俗及禮儀 3. 知道媽祖的傳說及故事 4. 認識媽祖與在地居民的生活關係。 	口頭評量、實作評量

	<p>2. 進廟由左邊龍門，出廟自右邊虎門。</p> <p>3. 拜媽祖方式：拜主神、天公爐，再拜副神。</p> <p>(三) 天后宮藝術之美：</p> <p>1. 建廟歷史(廟內外石刻、木刻、銅像撰述)</p> <p>2. 宮廟結構：</p> <p>(1) 二進、石雕、木雕</p> <p>(2) 鐘樓、鼓樓、主廟、廂房</p> <p>(3) 香爐(主爐、副爐)</p> <p>(4) 外部剪黏、泥塑</p> <p>(5) 門對(主廟、廂房)左右對稱</p> <p>(6) 廟會：請神師父(請神儀式；通、引禮生)</p> <p>(7) 門神(神荼、鬱壘；唐朝以後：秦瓊…秦叔寶《白臉持鋼》、尉遲恭…胡敬德《黑臉持鞭》；武門神及文門神)</p> <p>(8) 匾、吊飾、藻井、碑文</p> <p>三、綜合活動</p> <p>民俗不迷信，和諧共存，社會祥和，國泰民安。</p> <p>四、學習評量</p> <p>(活動三 小小導覽員)1</p> <p>1. 說出、畫出、寫出天后宮之美。</p> <p>2. 練習小部份導覽天后宮，當小導覽員。</p> <p>3. 成果發表：請各組推派 1 人上台發表其餘各組給予回饋</p> <p>客家花鼓 3</p> <p>1. 花鼓節奏練習</p> <p>2. 花鼓表演</p> <p>*運動會活動 4</p> <p>1. 參與運動會並完成表演與競賽活動</p>	<p>5. 能清楚的導覽介紹天后宮的事蹟。</p> <p>6. 花鼓成果展演</p>	
--	---	--	--

桃園市笨港國民小學 112 學年度四年級 彈性學習課程寰宇藝海課程計畫			
每週節數	1 節	設計者	寰宇團隊
核心素養	A 自主行動	<input checked="" type="checkbox"/> A1. 身心素質與自我精進 <input type="checkbox"/> A2. 系統思考與問題解決 <input type="checkbox"/> A3. 規劃執行與創新應變	
	B 溝通互動	<input type="checkbox"/> B1. 符號運用與溝通表達 <input type="checkbox"/> B2. 科技資訊與媒體素養 <input checked="" type="checkbox"/> B3. 藝術涵養與美感素養	
	C 社會參與	<input type="checkbox"/> C1. 道德實踐與公民意識 <input checked="" type="checkbox"/> C2. 人際關係與團隊合作 <input type="checkbox"/> C3. 多元文化與國際理解	
融入議題	品德教育 品 E1 良好生活習慣與德行。 品 E2 自尊尊人與自愛愛人。		

	<p>環境教育</p> <p>環 E3 了解人與自然和諧共生，進而保護重要棲地。</p> <p>環 E8 認識天氣的溫度、雨量要素與覺察氣候的趨勢及極端氣候的現象。</p> <p>環 E9 覺知氣候變遷會對生活、社會及環境造成衝擊。</p>
<p>學習重點</p>	<p>英語領域</p> <p>1-II-1 能聽辨 26 個字母。</p> <p>2-II-1 能說出 26 個字母。</p> <p>1-II-7 能聽懂課堂中所學的字詞。</p> <p>1-II-9 能聽懂簡易的日常生活用語。</p> <p>2-II-2 能唸出英語的語音。</p> <p>2-II-3 能說出課堂中所學的字詞。</p> <p>2-II-4 能使用簡易的教室用語。</p> <p>2-II-5 能使用簡易的日常生活用語。</p> <p>3-II-1 能辨識 26 個印刷體大小寫字母。</p> <p>3-II-2 能辨識課堂中所學的字詞。</p> <p>3-II-3 能看懂課堂中所學的句子。</p> <p>4-II-2 能書寫自己的姓名。</p> <p>4-II-3 能臨摹抄寫課堂中所學的字詞。</p> <p>4-II-4 能臨摹抄寫課堂中所學的句子。</p> <p>5-II-1 能正確地認讀與聽寫 26 個字母。</p> <p>6-II-2 積極參與各種課堂練習活動。</p> <p>8-II-1 能了解國內外基本的招呼方式。</p> <p>8-II-3 能了解課堂中所介紹的國外主要節慶習俗。</p> <p>藝術領域</p> <p>1-II-4 能感知、探索與表現表演藝術的元素和形式</p>
<p>學習內容</p>	<p>英語領域</p> <p>Aa-II-1 字母名稱</p> <p>Ac-II-1 簡易的教室用語。</p> <p>Ac-II-2 簡易的生活用語。</p> <p>B-II-1 第二學習階段所學字詞及句型的生活溝通。</p> <p>C-II-1 國內(外)招呼方式。</p> <p>藝術領域</p> <p>表 E-II-1 人聲、動作與空間元素和表現形式。</p> <p>表 E-II-3 聲音、動作與各種媒材的組合。</p>
<p>學習目標</p>	<ol style="list-style-type: none"> 1. 能使用英文說出天氣的名稱和句型 2. 能使用英文說出說出農曆春節的吉祥話。 3. 能知道如何吃對於身體健康最好。 4. 能使用英文說出扮演天氣播報員。 5. 能完成一幅春聯。

	6. 能跟著步驟製作出珍珠奶茶。 7. 能尊重並欣賞每一個學生所製作出的成品。			
評量方式	學生實作、小組發表、口頭評量、紙筆評量、課堂觀察、作業評量			
週次/日期	單元名稱	課程內容	表現任務	學習評量
1	我是天氣播報員	1. 學生說出天氣的種類 2. 認識天氣的名稱及句型 3. 天氣播報員：上中央氣象局的網站找到當週的天氣預報，學生分組錄影預報當週的天氣，並放上youtube提供給全校師生。 4. 共讀 What will the Weather be like today? 5. 心得分享：學生分享當天氣播報員的感想，並說出自己最喜歡的天氣和原因。	1. 個人口頭報告 2. 拍攝各類廣類或宣傳短片	課堂觀察30% 活動式評量30% 口語評量40%
2				
3				
4				
5				
6	今晚我想來點...	1. 照片展示 2. 認識食物和句型 3. Dinner Time 4. Eat Your Peas 5. 透過食物的照片，老師分享食物的營養成份以及對於身體健康有沒有幫助，小組共同討論什麼樣的食物對身體最好。	1. 小組報告	課堂觀察30% 活動式評量30% 口語評量40%
7				
8				
9				
10				
11	珍奶DIY	1. 觀看影片 2. 準備需要的材料 3. 我們都是小廚師：自製珍珠奶茶，並在午餐時間飲用。 4. 成果與心得分享：透過當調製珍珠奶茶的飲料員，學生分享當飲料店的店員的感想，並請小組成員設計出一款能夠代表班級的一款飲料。	1. 小組報告 2. 各類創意產品設計與製造	課堂觀察30% 活動評量20% 口語評量30% 作業評量20%
12				
13				
14				
15	農曆新年	1. 農曆新年的由來 2. 說明相關的名稱和句子 3. My First Chinese New Year	1. 個人口頭報告	課堂觀察30% 活動評量40% 口語評量30%
16				
17				

18		4. 學生分享從小到大印象最深刻的農曆新年。		
19	新年快樂	1. 春聯是什麼？	1. 小組報告 2. 圖文創作	課堂觀察30% 活動評量40% 紙筆評量30%
20		2. 祝福的句子:小組腦力激盪英文裡面有什麼可以祝福農曆新年的句子。		
21		3. 揮毫時間:每位學生用毛筆寫下春聯,待老師評分後,帶回家貼在家中慶賀農曆新年的到來。		

桃園市笨港國民小學 112 學年度四年級 彈性學習課程寰宇藝海課程計畫			
每週節數	1 節	設計者	寰宇團隊
核心素養	A 自主行動	<input checked="" type="checkbox"/> A1. 身心素質與自我精進 <input type="checkbox"/> A2. 系統思考與問題解決 <input type="checkbox"/> A3. 規劃執行與創新應變	
	B 溝通互動	<input type="checkbox"/> B1. 符號運用與溝通表達 <input type="checkbox"/> B2. 科技資訊與媒體素養 <input checked="" type="checkbox"/> B3. 藝術涵養與美感素養	
	C 社會參與	<input type="checkbox"/> C1. 道德實踐與公民意識 <input checked="" type="checkbox"/> C2. 人際關係與團隊合作 <input type="checkbox"/> C3. 多元文化與國際理解	
融入議題	<p>品德教育</p> <p>品 E1 良好生活習慣與德行。</p> <p>品 E2 自尊尊人與自愛愛人。</p> <p>環境教育</p> <p>環 E3 了解人與自然和諧共生,進而保護重要棲地。</p> <p>環 E8 認識天氣的溫度、雨量要素與覺察氣候的趨勢及極端氣候的現象。</p> <p>環 E9 覺知氣候變遷會對生活、社會及環境造成衝擊。</p>		
學習重點	<p>英語領域</p> <p>1-II-1 能聽辨 26 個字母。</p> <p>2-II-1 能說出 26 個字母。</p> <p>1-II-7 能聽懂課堂中所學的字詞。</p> <p>1-II-9 能聽懂簡易的日常生活用語。</p> <p>2-II-2 能唸出英語的語音。</p> <p>2-II-3 能說出課堂中所學的字詞。</p> <p>2-II-4 能使用簡易的教室用語。</p> <p>2-II-5 能使用簡易的日常生活用語。</p> <p>3-II-1 能辨識 26 個印刷體大小寫字母。</p> <p>3-II-2 能辨識課堂中所學的字詞。</p> <p>3-II-3 能看懂課堂中所學的句子。</p> <p>4-II-2 能書寫自己的姓名。</p>		

		4-II-3 能臨摹抄寫課堂中所學的字詞。 4-II-4 能臨摹抄寫課堂中所學的句子。 5-II-1 能正確地認讀與聽寫 26 個字母。 6-II-2 積極參與各種課堂練習活動。 8-II-1 能了解國內外基本的招呼方式。 8-II-3 能了解課堂中所介紹的國外主要節慶習俗。 藝術領域 1-II-4 能感知、探索與表現表演藝術的元素和形式		
學習內容		英語領域 Aa-II-1 字母名稱 Ac-II-1 簡易的教室用語。 Ac-II-2 簡易的生活用語。 B-II-1 第二學習階段所學字詞及句型的生活溝通。 C-II-1 國內(外)招呼方式。 藝術領域 表 E-II-1 人聲、動作與空間元素和表現形式。 表 E-II-3 聲音、動作與各種媒材的組合。		
學習目標		8. 能辨識天氣的名稱和句型 9. 能說出天氣的名稱和句型 10. 能扮演天氣播報員 11. 能完成春聯 12. 能詢問現在幾點及回答 13. 能辨識現在幾點 14. 能說出房間的名稱和句型 15. 能跟著步驟製作出珍珠奶茶 16. 能尊重並欣賞每一個學生所製作出的成品。 17. 能製作出家族樹。 18. 能在製作家族樹的過程中，體會建立一個家族的不容易。		
評量方式		學生實作、小組發表、口頭評量、紙筆評量、課堂觀察、作業評量		
週次/日期	單元名稱	課程內容	表現任務	學習評量
1	現在幾點？	1. 說出現在的時間	1. 個人口頭報告 2. 小組報告	課堂觀察30% 活動式評量30% 口語評量40%
2		2. 認識時間的單字及句型		
3		3. 認識世界各國的時間		
4		4. What's The Time Mr. Wolf?		
5		5. 動動腦時間:為什麼各地區的時間是不一樣的?		
6	捉	1. 展示房間圖片	1. 圖文	課堂觀察30%

7	迷藏躲貓貓	2. 認識房間的名稱和句型	2. 創作各類發明或改造計畫(改造我的家)	活動式評量 30% 口語評量40%
8		3. Hide and Seek		
9		4. 設計屬於我自己的房間:老師發給每位學生一張圖畫紙,學生設計出屬於自己的家(透視圖,要有房間配置)		
10				
11				
12	鉛筆在哪裡?	1. 文具大集合	1. 小組報告 2. 策辦戲劇演出 3. 戲劇展演	課堂觀察30% 活動評量40% 口語評量30%
13		2. 認識位置的名稱和句型		
14		【文具創意表演】		
15		1. 學生使用現有的文具,創作出屬於自己小組的一個創意小短劇。 2. 分組呈現小短劇。		
16	端午節	1. 端午節的由來	1. 個人口頭報告 2. 各類創意產品設計與製造	課堂觀察30% 活動評量40% 口語評量30%
17		2. 說明相關的名稱和句子		
18		3. Let's Dance Row the Dragon Boat		
19		4. 端午傳統香包DIY:老師準備香包製作需要的材料,帶領學生認識之後,由學生自己製作出屬於自己的特色香包。		
20	我的家庭真可愛	1. 介紹自己的Family Tree	1. 小組報告 2. 製作圖表 3. 個人口頭報告	口語評量 100%
21		2. Family Tree大集合 3. 成果發表:各小組組內發表自己的家庭樹,再由小組推派組內最有特色的家庭樹,該學生上台發表。		

◎統整性主題專題議題探究課程計畫說明：

1. 彈性學習課程計畫內容需包含課程目標或核心素養、各單元/主題名稱與教學重點、教學進度及評量方式。
2. 學習重點請掌握統整性主題、專題、議題探究之精神，以「跨領域」方式呈現。
3. 課程計畫呈現方式可依各校特色設計之。

二、各年級彈性學習課程之課程計畫

桃園市新屋區笨港國民小學 112 學年度第一學期 五年級 彈性學習課程			
【品格閱讀】課程計畫			
每週節數	1 節	設計者	閱讀團隊
核心素養	A 自主行動	✍️A1. 身心素質與自我精進 ✍️A2. 系統思考與問題解決 □A3. 規劃執行與創新應變	
	B 溝通互動	✍️B1. 符號運用與溝通表達 □B2. 科技資訊與媒體素養 □B3. 藝術涵養與美感素養	
	C 社會參與	✍️C1. 道德實踐與公民意識 ✍️C2. 人際關係與團隊合作 □C3. 多元文化與國際理解	
融入議題	<p>● 性別平等</p> <p>性 E1 認識生理性別、性傾向、性別特質與性別認同的多元面貌。</p> <p>性 E4 認識身體界限與尊重他人的身體自主權。</p> <p>● 生命教育</p> <p>生 E7 發展設身處地、感同身受的同理心及主動去愛的能力，察覺自己從他者接受的各種幫助，培養感恩之心。</p> <p>● 品德教育</p> <p>品 E2 自尊尊人與自愛愛人。</p> <p>● 閱讀素養</p> <p>閱 E4 中高年級後需發展長篇文本的閱讀理解能力。</p> <p>閱 E7 發展詮釋、反思、評鑑文本的能力。</p> <p>閱 E14 喜歡與他人討論、分享自己閱讀的文本。</p>		
學習重點	學習表現	<p>◎語文領域-國語文</p> <p>◎5-III-3 讀懂與學習階段相符的文本。</p> <p>5-III-4 區分文本中的客觀事實與主觀判斷之間的差別。</p> <p>5-III-6 熟習適合學習階段的摘要策略，擷取大意。</p> <p>5-III-7 連結相關的知識和經驗，提出自己的觀點，評述文本的內容。</p> <p>5-III-8 運用自我提問、推論等策略，推論文本隱含的因果訊息或觀點。</p> <p>◎社會領域</p> <p>1b-III-3 解析特定人物、族群與事件在所處時間、空間脈絡中的位置與意義。</p> <p>2b-III-1 體認人們對社會事物與環境有不同的認知、感受、意見與表現方式，並加以尊重。</p>	

	<p>2c-III-1 反省自己或社會的價值觀、偏見與歧視，並探究其緣由。 3c-III-1 聆聽他人意見，表達自我觀點，並能與他人討論。</p> <p>◎健康領域 2c-III-3 表現積極參與、接受挑戰的學習態度。 4a-III-2 自我反省與修正促進健康的行動。</p>			
學習內容	<p>◎語文領域-國語文 Bb-III-1 自我情感的表達。 Bb-III-2 人際交流的情感。 Bb-III-3 對物或自然的感悟。</p> <p>◎社會領域 Ba-III-1 每個人不同的生活背景與經驗，會使其對社會事務的觀點與感受產生差異。 Da-III-1 依據需求與價值觀做選擇時，須評估風險、結果及承擔責任，且不應侵害他人福祉或正當權益。 Dc-III-1 團體或會議的運作可以透過成員適切的討論歷程做出決定。</p> <p>◎健康領域 Aa-III-2 人生各階段的成長、轉變與自我悅納。 Da-III-2 身體主要器官的構造與功能。 Db-III-1 青春期的探討與常見保健問題之處理方法。 Ea-III-2 兒童及青少年飲食問題與健康影響。 Fa-III-1 自我悅納與潛能探索的方法。 Fa-III-4 正向態度與情緒、壓力的管理技巧。</p>			
學習目標	<p>認知:1. 能認知青春期身體及心理上的轉變，及生活上可能帶來的影響。 2. 能理解不同的生活背景與經驗所產生的價值觀差異。</p> <p>技能:1. 能學會處理青春期常見的生活問題及情緒困擾。 2. 能處理同儕不同價值觀所產生的行為差異困擾。</p> <p>態度:1. 能正向面對自己身心靈的轉變，並尊重他人的不同。</p>			
評量方式	口頭評量 實作評量 遊戲評量 活動評量 生活實踐			
週次 日期	單元名 稱	課程內容	表現任務	學習評量
1	魔法青春變變	1. 文本閱讀: (1)故事討論分享 (2)「性別平等」議題討論分享	性平議題專題 分享 行動劇展演	口語表達 25% 互動討論 25% 議題成果分享
2				
3				

4		2. 主要概念的拼圖學習法		25%
5		3. 深化議題探究、經驗分享		表演成果分享
6		4. 小組角色扮演行動劇		25%
7				
8	我的同班同學	1. 文本閱讀：	小小辯論會周哈里窗 年度代表字	口語表達 -分享 20% -辯論 20% 互動討論 20% 周哈里窗 20% 年度代表字 20%
9		(1) 角色人物性格分析討論		
10		(2) 「分享」議題討論		
11		2. 生活經驗分享		
12		3. 深化議題探究-小小辯論會		
13		4. 分享你的好-周哈里窗		
14		5. 自我期許-年度代表字		
15	最幸福的人	1. 文本閱讀：	價值觀念分析表 我的實踐宣言 藍絲帶行動	口語表達 25% 分析表 25% 我的實踐 25% 藍絲帶行動 25%
16		(1) 角色人物性格分析討論		
17		(2) 「知足」議題延伸閱讀 *從山裡逃出來 *爺爺一定有辦法		
18		2. 生活經驗分享		
19		3. 價值觀念分析表		
20		4. 我的實踐-知足/惜福/感恩		
21		5. 藍絲帶行動		

桃園市新屋區笨港國民小學 112 學年度第二學期 五年級 彈性學習課程

【品格閱讀】課程計畫

每週節數	1 節	設計者	閱讀團隊
核心素養	A 自主行動	✍️A1. 身心素質與自我精進 ✍️A2. 系統思考與問題解決 □A3. 規劃執行與創新應變	
	B 溝通互動	✍️B1. 符號運用與溝通表達 ✍️B2. 科技資訊與媒體素養 □B3. 藝術涵養與美感素養	
	C 社會參與	✍️C1. 道德實踐與公民意識 ✍️C2. 人際關係與團隊合作 □C3. 多元文化與國際理解	
融入議題	<p>● 人權教育</p> <p>人 E1 認識人權是與生俱有的、普遍的、不容剝奪的。</p> <p>人 E3 了解每個人需求的不同，並討論與遵守團體的規則。</p>		

- 人 E6 覺察個人的偏見，並避免歧視行為的產生。
- 人 E7 認識生活中不公平、不合理、違反規則和健康受到傷害等經驗，並知道如何尋求救助的管道。
- 品德教育
- 品 E2 自尊尊人與自愛愛人。
- 品 E3 溝通合作與和諧人際關係。
- 品 E6 同理分享。
- 品 E7 知行合一。
- 生命教育
- 生 E1 探討生活議題，培養思考的適當情意與態度。
- 生 E6 從日常生活中培養道德感以及美感，練習做出道德判斷以及審美判斷，分辨事實和價值的不同。
- 法治教育
- 法 E1 認識公平。
- 法 E2 認識偏見。
- 法 E3 利用規則來避免衝突。
- 法 E6 理解權力的必要與限制。
- 安全教育
- 安 E5 了解日常生活危害安全的事件。
- 安 E9 學習相互尊重的精神。
- 安 E14 知道通報緊急事件的方式。
- 資訊教育
- 資 E2 使用資訊科技解決生活中簡單的問題。
- 資 E9 利用資訊科技分享學習資源與心得。
- 資 E12 了解並遵守資訊倫理與使用資訊科技的相關規範。
-
- 閱讀素養
- 閱 E4 中高年級後需發展長篇文本的閱讀理解能力。
- 閱 E5 發展檢索資訊、獲得資訊、整合資訊的數位閱讀能力。
- 閱 E6 發展向文本提問的能力。
- 閱 E7 發展詮釋、反思、評鑑文本的能力。
- 閱 E10 中、高年級：能從報章雜誌及其他閱讀媒材中汲取與學科相關的知識。
- 生涯規劃
- 涯 E5 探索自己的價值觀。
- 涯 E9 認識不同類型工作/教育環境。
- 涯 E12 學習解決問題與做決定的能力。
- 涯 E13 認識職業倫理及相關法律概念。

<p>學習重點</p>	<p>◎語文領域-國語文</p> <p>5-III-3 讀懂與學習階段相符的文本。</p> <p>5-III-4 區分文本中的客觀事實與主觀判斷之間的差別。</p> <p>5-III-6 熟習適合學習階段的摘要策略，擷取大意。</p> <p>5-III-7 連結相關的知識和經驗，提出自己的觀點，評述文本的內容。</p> <p>5-III-8 運用自我提問、推論等策略，推論文本隱含的因果訊息或觀點。</p> <p>◎社會領域</p> <p>1b-III-3 解析特定人物、族群與事件在所處時間、空間脈絡中的位置與意義。</p> <p>1c-III-1 評論社會議題處理方案的優缺點，並提出個人的看法。</p> <p>2b-III-1 體認人們對社會事物與環境有不同的認知、感受、意見與表現方式，並加以尊重。</p> <p>2c-III-1 反省自己或社會的價值觀、偏見與歧視，並探究其緣由。</p> <p>3b-III-2 摘取及整理社會議題相關資料的重點，判讀其正確性及價值，並加以描述和解釋。</p> <p>3c-III-1 聆聽他人意見，表達自我觀點，並能與他人討論。</p> <p>◎健康領域</p> <p>2c-III-3 表現積極參與、接受挑戰的學習態度。</p> <p>4a-III-2 自我反省與修正促進健康的行動。</p>
<p>學習內容</p>	<p>◎語文領域-國語文</p> <p>Ad-III-3 故事、童詩、現代散文、少年小說、兒童劇等。</p> <p>Bb-III-1 自我情感的表達。</p> <p>◎ Bb-III-2 人際交流的情感。</p> <p>Bb-III-3 對物或自然的感悟。</p> <p>◎Bd-III-1 以事實、理論為論據，達到說服、建構、批判等目的。</p> <p>Bd-III-2 論證方式如舉例、正證、反證等。</p> <p>Be-III-3 在學習應用方面，以簡報、讀書報告、演講稿等格式與寫作方法為主。</p> <p>◎Cb-III-2 各類文本中所反映的個人與家庭、鄉里、國族及其他社群的關係。</p> <p>◎ Cc-III-1 各類文本中的藝術、信仰、思想等文化內涵。</p> <p>◎社會領域</p> <p>Ac-III-2 法律是由立法機關所制定，其功能在保障人民權利、維護社會秩序和促進社會進步。</p> <p>Ba-III-1 每個人不同的生活背景與經驗，會使其對社會事務的觀點與感受產生差異。</p> <p>Ca-III-1 都市化與工業化會改變環境，也會引發環境問題。</p> <p>Cb-III-1 不同時期臺灣、世界的重要事件與人物，影響臺灣的歷史變遷。</p> <p>Da-III-1 依據需求與價值觀做選擇時，須評估風險、結果及承擔責任，且不應侵</p>

	<p>害他人福祉或正當權益。</p> <p>Dc-III-1 團體或會議的運作可以透過成員適切的討論歷程做出決定。</p> <p>◎健康領域</p> <p>Aa-III-2 人生各階段的成長、轉變與自我悅納。</p> <p>Ea-III-2 兒童及青少年飲食問題與健康影響。</p> <p>Fa-III-1 自我悅納與潛能探索的方法。</p> <p>Fa-III-4 正向態度與情緒、壓力的管理技巧。</p>			
學習目標	<p>認知:1. 能體認環境差異所造成的影響，覺知價值觀差異與社群間的關係。</p> <p>2. 能瞭解情緒作用與理智思考的不同及影響的後果差異。</p> <p>技能:1. 能辨別並接受個體價值觀及行為模式的差異，正確判斷與溝通。</p> <p>2. 能善用不同方式調節自身情緒壓力。</p> <p>態度:1. 能以積極態度面對生活中的挑戰，悅納自己也同理他人。</p>			
評量方式	作業評量 口頭評量 遊戲評量 活動評量 生活實踐			
週次 日期	單元名稱	課程內容	表現任務	學習評量
1	秘密點心	<p>1. 文本閱讀:</p> <p>(1)故事討論分享</p> <p>(2)「生命」議題討論分享</p> <p>2. 阿公阿嬤話當年</p> <p>3. 今昔生活大不同(比較表)</p> <p>4. 穿越時空遇見你-寫給那年 11歲的你(阿公阿嬤)</p>	<p>專題採訪</p> <p>今昔比較表</p> <p>信件書寫</p>	<p>議題討論 25%</p> <p>訪談紀錄 25%</p> <p>比較表 25%</p> <p>書信 25%</p>
2				
3				
4				
5				
6				
7				
8	阿國在蘇花 公路上騎單 車	<p>1. 文本閱讀:</p> <p>(1)角色人物性格分析討論</p> <p>(2)「悅納自己」議題討論</p> <p>2. 生活經驗分享(犯錯\自省\ 接納)</p> <p>3. 正義的思辨</p> <p>4. 獨處的生活藝術/情緒調整</p> <p>5. 曼陀羅畫</p> <p>6. 我們在綠色隧道中騎單車- 綠能行 鄉土情-鐵馬迎風行</p>	<p>性格分析表</p> <p>正義的思辨</p> <p>曼陀羅畫</p>	<p>口語表達 60%</p> <p>-分享 30%</p> <p>-辯論 30%</p> <p>曼陀羅畫 40%</p>
9				
10				
11				
12				
13				
14				
15	章魚法官來	1. 文本閱讀:	讀書報告	口語表達 30%

16	說法	(1)角色人物性格分析討論	案例討論 參觀法院	讀書報告 30% 案例討論 20% 參觀法院 20%
17		(2)「法治」議題延伸閱讀		
18		(3) 平板查詢「正義女神」 的圖騰意義		
19		2. 生活經驗分享		
20		3. 讀書報告- ORID 焦點討論法		
21		4. 小小法庭- 案例討論 5. 認識法庭\法袍 6. (參觀法院)		

桃園市笨港國民小學 112 學年度第一學期 五年級 彈性學習課程科技創海計畫				
每週節數	2 節		設計者	科技課程設計 團隊
核心素養	A 自主行動	○A1. 身心素質與自我精進 ○A2. 系統思考與問題解決 ●A3. 規劃執行與創新應變		
	B 溝通互動	○B1. 符號運用與溝通表達 ●B2. 科技資訊與媒體素養 ○B3. 藝術涵養與美感素養		
	C 社會參與	○C1. 道德實踐與公民意識 ●C2. 人際關係與團隊合作 ○C3. 多元文化與國際理解		
融入議題	<p>科技教育：</p> <p>科 E4 體會動手實作的樂趣，並養成正向的科技態度。</p> <p>科 E7 依據設計構想以規劃物品的製作步驟。</p> <p>科 E8 利用創意思考的技巧。</p> <p>科 E9 具備與他人團隊合作的能力。</p> <p>資訊教育：</p> <p>資 E2 使用資訊科技解決生活中簡單的問題。</p> <p>資 E5 使用資訊科技與他人合作產出想法與作品。</p> <p>資 E7 使用資訊科技與他人建立良好的互動關係。</p> <p>資 E13 具備學習資訊科技的興趣。</p>			
學習重點	學習表現	<p>科技教育課程：</p> <p>科議 a-III-1 覺察科技對生活的重要性。</p> <p>科議 c-III-2 運用創意思考的技巧。</p> <p>資訊教育課程：</p> <p>資議 t-III-2 運用資訊科技解決生活中的問題。</p> <p>資議 t-III-3 運用運算思維解決問題。</p> <p>資議 p-III-1 使用資訊科技與他人溝通互動。</p> <p>資議 p-III-3 運用資訊科技分享學習資源與心得。</p> <p>語文領域-國語文：</p>		

		<p>2-III-6 結合科技與資訊，提升表達的效能。</p> <p>5-III-12 運用圖書館(室)、科技與網路，進行資料蒐集、解讀與判斷，提升多元文本的閱讀和應用能力。</p>		
	學習內容	<p>科技教育課程：</p> <p>科議 P-III-1 基本的造形與設計。</p> <p>科議 A-III-2 科技產品的基本設計及製作方法。</p> <p>資訊教育課程：</p> <p>資議 P-III-1 程式設計工具的基本應用。</p> <p>資議 A-III-1 結構化的問題解決表示方法。</p> <p>資議 H-III-2 資訊科技合理使用原則的理解與應用。</p> <p>資議 T-III-1 資料處理軟體的應用。</p> <p>語文領域-國語文：</p> <p>Bc-III-3 數據、圖表、圖片、工具列等輔助說明。</p> <p>Be-III-3 在學習應用方面，以簡報、讀書報告、演講稿等格式與寫作方法為主。</p>		
	學習目標	<ol style="list-style-type: none"> 1. 學習分析問題、嘗試不同的解決策略，規劃出創作主題。 2. 學習運用科技系統及設備學習新知識。 3. 樂於動手實作，勇於分析問題並能嘗試運用科技解決校園安全問題。 4. 領會團隊合作的重要性，共同完成小組的目標任務與報告。 5. 操作 Excel 基本功能，完成紀錄表格及圖表。 6. 學會簡報共作技巧，合作完成共作簡報。 		
	評量方式	<ol style="list-style-type: none"> 1. 實作評量：實際操作、作品成果 2. 互動討論：口語表達、上課提問、口頭報告 3. 科技輔助教學：作業情形 		
週次 日期	單元名稱	課程內容	表現任務	學習評量
1	一、實用的工具 軟體 III Excel 校 樹地圖分析師 二、因材網輔助 教學	一、蒐集資料製作報告 1. 利用 QR Co 使用本校校樹地圖。 2. 利用校樹地圖認識及分組探討校內樹 種和分類(喬木及灌木)，並建置表格。 3. 認識學習 Excel 的基本功能，記錄調查 結果。 4. 利用 Excel 分組記錄並統計數量，及繪 製圖表分析。 5. 發表各組成果及老師總結。 二、因材網輔助教學 1. 認識評量及評量結果。 2. 學習解決指派的任務。 3. 學習任務技能、能力指標。 4. 老師進行因材網輔助教學。	1. Excel 記錄 及圖表 2. 各組口頭 報告 3. 輔助教學 作業上傳	1. 實作評量 35% 2. 互動討論 15% 3. 科技輔助教學 50%
2				
3				
4				
5				

		領域：數學領域 主題：分數		
6	一、漫步雲端 IV 雲端小編 (雲端硬碟分享 共作) 二、因材網輔助 教學	一、雲端共編有效率 1.複習並重申網路安全及資安倫理的重要 性。 2.認識 Google 雲端硬碟功能。 3.閱讀網路文章或書面文章，羅列重 點，做成圖表或數據資料，準備共做校 樹調查簡報。 4.練習使用雲端硬碟、設定共用。 5.了解在雲端硬碟中使用其他服務。 6.將校樹資料上傳雲端，進行分組共作。 7.完成共做簡報並發表成果。 8.繳交共作校樹資料文件。 二、因材網輔助教學 1. 老師進行因材網輔助教學。 領域：數學領域 主題：時間	1. 個人圖表 及數據資料 繳交 2.各組共做 簡報及分享 3.輔助教學作 業上傳	1.實作評量35% 2.互動討論15% 3.科技輔助教學 50%
7				
8				
9				
10				
11				
12	一、程式機器人 II 自動系統 二、Loilonot 輔 助教學	一、智能程式自動門 1.程式啟動伺服馬達 2.程式啟動伺服馬達啟動角度 3.製作積木彈弓 4.編寫程式設計感應門(觸碰感應，紅外 線感應) 5.設計安全的自動門 6.繳交程式設計的檔案並發表各組的設 計 二、自動駕駛車 1.程式啟動直流馬達 2.程式控制直流馬達運轉的速度、方向作 動時間 3.如何讓車轉彎 4.利用程式設計能完成校園巡邏任務的 自動駕駛車 5.繳交程式設計的檔案並發表各組的設 計 三、LOILONOTE 輔助教學 1. LOILONOTE 帳號建立 2.進入班級、課程。	1.自動安全 門設計 2.自動駕駛 車設計 3.輔助教學作 業上傳	1.實作評量35% 2.互動討論15% 3.科技輔助教學 50%
13				
14				
15				
16				
17				
18				
19				
20				

		3.便利貼製作、工作列運用 4.作業上傳。 5.老師進行因材網輔助教學。 領域：語文領域 主題：閱讀與寫作		
--	--	---	--	--

桃園市笨港國民小學 112 學年度第二學期 五年級 彈性學習課程資訊創海課程計畫				
每週節數	2 節		設計者	科技課程設計團隊
核心素養	A 自主行動	○A1. 身心素質與自我精進 ○A2. 系統思考與問題解決 ●A3. 規劃執行與創新應變		
	B 溝通互動	○B1. 符號運用與溝通表達●B2. 科技資訊與媒體素養 ○B3. 藝術涵養與美感素養		
	C 社會參與	○C1. 道德實踐與公民意識 ●C2. 人際關係與團隊合作 ○C3. 多元文化與國際理解		
融入議題	<p>科技教育： 科 E7 依據設計構想以規劃物品的製作步驟。 科 E9 具備與他人團隊合作的能力。</p> <p>資訊教育： 資 E5 使用資訊科技與他人合作產出想法與作品。 資 E7 使用資訊科技與他人建立良好的互動關係。 資 E8 認識基本的數位資源整理方法。</p>			
學習重點	學習表現	<p>科技教育課程： 科議 a-III-1 覺察科技對生活的重要性。 科議 c-III-2 運用創意思考的技巧。</p> <p>資訊教育課程： 資議 t-III-2 運用資訊科技解決生活中的問題。 資議 t-III-3 運用運算思維解決問題。 資議 p-III-1 使用資訊科技與他人溝通互動。 資議 p-III-3 運用資訊科技分享學習資源與心得。</p> <p>藝術教育課程： 1-III-6 能學習設計思考，進行創意發想和實作。</p>		
	學習內容	<p>科技教育課程： 科議 P-III-1 基本的造形與設計。 科議 A-III-2 科技產品的基本設計及製作方法。</p> <p>資訊教育課程： 資議 P-III-1 程式設計工具的基本應用。 資議 A-III-1 結構化的問題解決表示方法。</p>		

		資議 T-III-1 資料處理軟體的應用。 藝術教育課程： 視 E-III-2 多元的媒材技法與創作表現類型。 視 E-III-3 設計思考與實作。		
學習目標	1. 認識生活中使用的人工智慧並了解「決策樹」、「階層式分群」的邏輯思維。 2. 學習運用科技系統及設備學習新知識。 3. 樂於分析問題、嘗試不同的策略，規劃創作主題。 4. 領會團隊合作的重要性，共同完成小組的目標任務。 5. 學會軟體使用技巧，與生活情境結合，設計出園遊會海報與宣傳片。 6. 運用軟體學習設計思考，將圖像產出為實物，完成 3D 列印成品。			
評量方式	1. 實作評量：實際操作、作品成果 2. 互動討論：口語表達、上課提問、口頭報告 3. 科技輔助教學：作業情形			
週次 日期	單元名稱	課程內容	表現任 務	學習評量
1	一、人工智慧與生活 二、Hi-Teach 輔助教學	一、生活中人工智慧	1. 決策樹學習單 2. 階層式分群學習單 3. 輔助教學作業上傳	1. 實作評量 35% 2. 互動討論 15% 3. 科技輔助教學 50%
2		1. 人工智慧故事—人工智慧發展的開端、人工智慧發展起飛。		
3		2. 人工智慧體驗—語音辨識、影像辨識		
4		3. 認識數據和特徵、介紹什麼是演算法		
5		4. 認識監督式學習與「決策樹」。 5. 認識非監督式學習與「階層式分群」。		
6		二、Hi-Teach 輔助教學 1. 建立醒摩豆帳號。 2. 建立班級帳號及認識基本操作 3. 互動問答 4. 分組作業上傳 5. 即時影像分享 6. 老師進行 Hi-Teach 輔助教學。 領域：語文領域 主題：閱讀與寫作		
7	一、漫步在雲端 V 小小園遊會企劃師 (google 表單) 二、Hi-Teach 輔助教學	一、園遊會企劃師	1. google 表單 2. 分享表單結果 3. 輔助教學作業上	1. 實作評量 35% 2. 互動討論 15% 3. 科技輔助教學 50%
8		1. 瀏覽 youtube 上的園遊會影片，並分組報告園遊會的元素。		
9		2. 學習 google 表單，並設計園遊會活動項目表單。		
10		3. 將表單網址分享給投票者。		

		4.蒐集並分析表單的結果。 5.發表並決定園遊會準備項目。 二、Hi-Teach 輔助教學 1.老師進行 Hi-Teach 輔助教學。 領域：數學領域 主題：單位換算與應用	傳	
11	一、實用的工具 軟體 IV 非常好 色、iMovie 二、OSMO 輔助 教學	一、園遊會平面廣告 1.「非常好色」軟體使用教學 2. 分組製作海報 二、園遊會影像廣告 1. iMovie 軟體功能練習 2.設計劇本：分組編寫劇本 3.拍攝劇本內容的影音媒材 4.iMovie 影片剪輯 5.影片剪輯與匯整 6.各組運用之前所學繳交影片，並做成果 分享與介紹 二、OSMO 輔助教學 1.設備介紹及安裝使用 2.英文單字拼音練習 3.英文單字分組競賽 4.完成英文單字小書	1. 非常好 色海報 2.iMovie 影 片分享與 介紹 3. 輔 助 教 學 作 業 上 傳	1.實作評量 35% 2.互動討論 15% 3.科技輔助教學 50%
12				
13				
14				
15				
16				
17	一、3D 列印 星光天使徽章 二、OSMO 輔助 教學	1. 討論校內天文課程意象化：將各組討 論的學習單上傳至 google classroom， 並設計學校天文的 LOGO。 2. 學習軟體 XYZ printing，並繪製設計 的 LOGO 圖。 3. 利用 3D 印表機將 LOGO 印出。 4. 利用 LOGO 發表各組設計理念。 5. 各組利用雲端共作，設計 google 表 單，選出優勝 LOGO。	1.3D 列印 作品 2. 設 計 理 念 與 作 品 分 享 3. 輔 助 教 學 作 業 上 傳	1.實作評量 35% 2.互動討論 15% 3.科技輔助教學 50%
18				
19				
20				

桃園市笨港國民小學 112 學年度第 1 學期 五年級 彈性學習課程健美綠海課程計畫				
每週節數	2 節		設計者	教學群
核心素養	A 自主行動	○A1. 身心素質與自我精進 ○A2. 系統思考與問題解決 ●A3. 規劃執行與創新應變		
	B 溝通互動	○B1. 符號運用與溝通表達 ○B2. 科技資訊與媒體素養 ●B3. 藝術涵養與美感素養		

	C 社會參與	●C1. 道德實踐與公民意識 ●C2. 人際關係與團隊合作 ●C3. 多元文化與國際理解
融入議題	<p>環E1 參與戶外學習與自然體驗，覺知自然環境的美、平衡、與完整性。</p> <p>環E2 覺知生物生命的美與價值，關懷動、植物的生命。</p> <p>環E15 覺知能資源過度利用會導致環境汙染與資源耗竭的問題。</p> <p>環E16 了解物質循環與資源回收利用的原理。</p> <p>環E17 養成日常生活節約用水、用電、物質的行為，減少資源的消耗。</p> <p>海E4 認識家鄉或鄰近的水域環境與產業。</p> <p>能E8 於家庭、校園生活實踐節能減碳的行動。</p> <p>多E2 建立自己的文化認同與意識。</p> <p>閱E5 發展檢索資訊、獲得資訊、整合資訊的數位閱讀能力。</p> <p>戶E1 善用教室外、戶外及校外教學，認識生活環境（自然或人為）。</p> <p>戶E2 豐富自身與環境的互動經驗，培養對生活環境的覺知與敏感，體驗與珍惜環境的好</p> <p>戶E7 參加學校校外教學活動，認識地方環境，如生態、環保、地質、文化等的戶外學習。</p> <p>家E13 熟悉與家庭生活相關的社區資源。</p>	
學習重點	學習表現	<p>社會領域</p> <p>2a-III-1 關注社會、自然、人文環境與生活方式的互動關係。</p> <p>2a-III-2 表達對在地與全球議題的關懷。</p> <p>2b-III-1 體認人們對社會事物 與環境有不同的認知、感受、意見與表現方式，並加以尊重。</p> <p>2b-III-2 理解不同文化的特色，欣賞並尊重文化的多樣性。</p> <p>3a-III-1 透過對時事的理解與省思，提出感興趣或令人困惑的現象及社會議題。</p> <p>3b-III- 透過適當的管道蒐集社會議題的相關資料，並兼顧不同觀點或意見。</p> <p>3c-III-1 聆聽他人意見，表達自我觀點，並能與他人討論。</p> <p>3c-III-2 發揮各人不同的專長，透過分工進行團隊合作。</p> <p>3d-III-3 分享學習主題、社會議題探究的發現或執行經驗，並運用回饋資訊進行省思，尋求調整與創新。</p> <p>藝術</p> <p>1-III-2 能使用視覺元素和構成要素，探索創作歷程。</p> <p>1-III-7 能構思表演的創作主題與內容。</p> <p>1-III-8 能嘗試不同創作形式，從事展演活動。</p> <p>ai-III-3 參與合作學習並與同儕有良好的互動經驗，享受學習科學的樂趣。</p> <p>po-III-1 能從學習活動、日常經驗及科技運用、自然環境、書刊及網路媒體等察覺問題。</p> <p>pe-III-2 能正確安全操作適合學習階段的物品、器材儀器、科技設備及資源。能進行客觀的質性觀察或數值量測並詳實記錄。</p> <p>自然科學</p> <p>ah-III-1 利用科學知識理解日常生活觀察到的現象。</p>

	<p>ah-III-2 透過科學探究活動解一部分生活週遭的問題。</p> <p>綜合活動領域</p> <p>1a-III-1 欣賞並接納自己與他人。</p> <p>2b-III-1 參與各項活動，適切表現自己在團體中的角色，協同合作達成共同目標。</p> <p>2c-III-1 分析與判讀各類資源，規劃策略以解決日常生活的問題。</p> <p>3d-III-1 實踐環境友善行動，珍惜生態資源與環境。</p> <p>健康</p> <p>1a-III-2 描述生活行為對個人與群體健康的影響。</p> <p>2d-III-1 分享運動欣賞與創作的美感體驗。</p> <p>2a-III-1 關注健康議題受到個人、家庭、學校與社區等因素的交互作用之影響。</p>
學習內容	<p>語文領域</p> <p>Ca-III-1 各類文本中的飲食、服飾、建築形式、交通工具、名勝古蹟及休閒娛樂等文化內涵。</p> <p>Ca-III-2 各類文本中表現科技演進、環境發展的文化內涵。</p> <p>Cc-III-1 各類文本中的藝術、信仰、思想等文化內涵。</p> <p>社會領域</p> <p>Ab-III-1 臺灣的地理位置、自然環境，與歷史文化的發展有關聯性。</p> <p>Ab-III-2 交通運輸與產業發展會影響城鄉與區域間的人口遷移及連結互動。</p> <p>Ab-III-3 自然環境、自然災害及經濟活動，和生活空間的使用有關聯性。</p> <p>Af-III-1 為了確保基本人權、維護生態環境的永續發展，全球須共同關心許多議題。</p> <p>Bb-III-1 自然與人文環境的交互影響，造成生活空間型態的差異與多元。</p> <p>Bc-III-1 族群或地區的文化特色，各有其產生的背景因素，因而形塑臺灣多元豐富的文化內涵。</p> <p>Cc-III-2 族群的遷徙、通婚及交流，與社會變遷互為因果。</p> <p>自然科學</p> <p>INg-III-1 自然景觀和環境一旦被改變或破壞，極難恢復。</p> <p>INg-III-4 人類的活動會造成氣候變遷，加劇對生態與環境的影響。</p> <p>INg-III-5 能源的使用與地球永續發展息息相關。</p> <p>INg-III-6 碳足跡與水足跡所代表環境的意涵。</p> <p>INg-III-7 人類行為的改變可以減緩氣候變遷所造成的衝擊與影響。</p> <p>綜合活動領域</p> <p>Aa-III-1 自己與他人特質的欣賞及接納。</p> <p>Bb-III-3 團隊合作的技巧。</p> <p>Bc-III-3 運用各類資源解決問題的規劃。</p> <p>Cd-III-2 人類對環境及生態資源的影響。</p> <p>本土語言-客家語</p> <p>Ab-III-1 客家語常用漢字</p> <p>Ab-III-2 客家語常用語詞。</p>

		Ac-III-2 客家語日常用句。 Ae-III-2 客家語常用說話技巧及推論方式。 Ca-III-2 客家地方慶典。 Cb-III-3 客家文化意涵。		
學習目標		<p>認知</p> <ol style="list-style-type: none"> 1. 認識客庄漁村社區常見的植物。 2. 了解客家花鼓的節奏技巧及花鼓與廟會慶典的關係。 3. 認識植物染的流程及染布技巧。 <p>情意</p> <ol style="list-style-type: none"> 1. 透過瞭解藝術創作與社會文化的關係，並進而提高審美能力和豐富人文素養。 2. 透過藝術相關的主題，透過纏綁的方式染布完成作品，提升個人對環境保護的意識。 3. 透過戶外教育，進而培養愛護環境，珍惜資源的情操。 <p>技能</p> <ol style="list-style-type: none"> 1. 能將蒐集到的植物進行分類運用。 2. 能完成花鼓整套的節奏打法技巧。 3. 完成植物染作品。 		
評量方式		口語評量、合作評量、實作評量、作品評量、觀察與紀錄、小組競賽，以及指派作業等。		
週次 日期	單元名稱	課程內容	表現任務	學習評量
1	綠色行程-- 永安漁港綠 能行	自行車校外教學~永安漁港 1. 安全教育~腳踏車構造及安全 2. 永安漁港環境觀察 3. 藝術欣賞~海螺館及漁港之美 4. 學生簡報及影片分享。	1. 遵守校外教學安全及禮儀 2. 能欣賞建築之美。 3. 環保行動報告分享。	口頭問答 20% 實作評量 30% 觀察紀錄 20% 成果報告 30%
2				
3				
4				
5	客家風情-- 客庄植物染	1. 客庄中常見的植物認識 2. 客庄中常見的植物分類 3. 客庄中常見的植物染(福木染 藍染) 4. 客家文化常見的植物染成果展	1. 能製作客庄常見的植物簡報分享。 2. 認識客庄植物並進行分類。 3. 蒐集校園內及社區裡染色的植物。	口頭問答 20% 實作評量 30% 觀察紀錄 20% 作品評量 30%
6				
7				
8				
9				

10	客家風情 —客家花鼓	客家花鼓	1. 了解花鼓節奏及技巧。 2. 能完成一套花鼓打法。 3. 完成花鼓展演。	口頭問答 20% 合作評量 20% 實作評量 30% 成果展演 30%
11		1. 認識花鼓/鼓棒		
12		2. 花鼓使用時機		
13		3. 花鼓節奏		
14		4. 花鼓花式		
15		5. 鑼鏡鈸的介紹及打法		
16		6. 合奏及隊伍編排		
17		7. 花鼓成果展		
18	客家風情— 親親藝文季 成果展	親親藝文季	1. 認真參加親子創作活動。 2. 能認真欣賞他人作品。 3. 能與他人合作完成場地布置。	口頭問答 20% 小組評量 20% 實作評量 30% 作品評量 30%
19		1. 親親藝文季-松果作品創作		
20		2. 親親藝文季-海報創作 3. 邀請卡設計 4. 親職日會場布置 5. 親職日作品展示		

桃園市笨港國民小學 112 學年度第 2 學期 五年級 彈性學習課程健美綠海課程計畫				
每週節數	2 節		設計者	設計團隊
核心素養	A 自主行動	●A1. 身心素質與自我精進 ○A2. 系統思考與問題解決 ○A3. 規劃執行與創新應變		
	B 溝通互動	○B1. 符號運用與溝通表達 ○B2. 科技資訊與媒體素養 ●B3. 藝術涵養與美感素養		
	C 社會參與	○C1. 道德實踐與公民意識 ●C2. 人際關係與團隊合作 ○C3. 多元文化與國際理解		
融入議題	環 E2 覺知生物生命的美與價值，關懷動、植物的生命。 環 E3 了解人與自然和諧共生，進而保護重要棲地。 環 E4 覺知經濟發展與工業發展對環境的衝擊。 環 E5 覺知人類的生活型態對其他生物與生態系的衝擊。			

學習重點	學習表現	<p>社會領域</p> <p>2a-III-1 關注社會、自然、人文環境與生活方式的互動關係。</p> <p>2a-III-2 表達對在地與全球議題的關懷。</p> <p>2b-III-2 理解不同文化的特色，欣賞並尊重文化的多樣性。</p> <p>3c-III-1 聆聽他人意見，表達自我觀點，並能與他人討論。</p> <p>3c-III-2 發揮各人不同的專長，透過分工進行團隊合作。</p> <p>藝術</p> <p>1-III-8 能嘗試不同創作形式，從事展演活動。</p> <p>ai-III-3 參與合作學習並與同儕有良好的互動經驗，享受學習科學的樂趣。</p> <p>po-III-1 能從學習活動、日常經驗及科技運用、自然環境、書刊及網路媒體等察覺問題。</p> <p>pe-III-2 能正確安全操作適合學習階段的物品、器材儀器、科技設備及資源。能進行客觀的質性觀察或數值量測並詳實記錄。</p> <p>自然科學</p> <p>ah-III-1 利用科學知識理解日常生活觀察到的現象。</p> <p>ah-III-2 透過科學探究活動解決一部分生活週遭的問題。</p> <p>綜合活動領域</p> <p>1a-III-1 欣賞並接納自己與他人。</p> <p>2b-III-1 參與各項活動，適切表現自己在團體中的角色，協同合作達成共同目標。</p> <p>3d-III-1 實踐環境友善行動，珍惜生態資源與環境。</p> <p>健康</p> <p>1a-III-2 描述生活行為對個人與群體健康的影響。</p> <p>2a-III-1 關注健康議題受到個人、家庭、學校與社區等因素的交互作用之影響。</p>
	學習內容	<p>語文領域</p> <p>Ca-III-1 各類文本中的飲食、服飾、建築形式、交通工具、名勝古蹟及休閒娛樂等文化內涵。</p> <p>Ca-III-2 各類文本中表現科技演進、環境發展的文化內涵。</p> <p>Cc-III-1 各類文本中的藝術、信仰、思想等文化內涵。</p> <p>社會領域</p> <p>Ab-III-1 臺灣的地理位置、自然環境，與歷史文化的發展有關聯性。</p> <p>Af-III-1 為了確保基本人權、維護生態環境的永續發展，全球須共同關心許多議題。</p> <p>Bc-III-1 族群或地區的文化特色，各有其產生的背景因素，因而形塑臺灣多元豐富的文化內涵。</p> <p>Cc-III-2 族群的遷徙、通婚及交流，與社會變遷互為因果。</p> <p>自然科學</p> <p>INg-III-1 自然景觀和環境一旦被改變或破壞，極難恢復。</p>

	<p>INg-III-5 能源的使用與地球永續發展息息相關。</p> <p>INg-III-7 人類行為的改變可以減緩氣候變遷所造成的衝擊與影響。</p> <p>綜合活動領域</p> <p>Aa-III-1 自己與他人特質 的欣賞及接納。</p> <p>Bb-III-3 團隊合作的技巧。</p> <p>Cd-III-2 人類對環境及生態資源的影響。</p> <p>本土語言-客家語</p> <p>Ab-III-1 客家語常用漢字</p> <p>Ab-III-2 客家語常用語詞。</p> <p>Ac-III-2 客家語日常用句。</p> <p>Ae-III-2 客家語常用說話技巧及推論方式。</p> <p>Ca-III-2 客家地方慶典。</p> <p>Cb-III-3 客家文化意涵。</p>			
學習目標	<p>認知</p> <ol style="list-style-type: none"> 1. 認識海洋生態與生活的意義與關係。 2. 認識笨港天后宮的慶典活動。 3. 認識客庄漁村環境裡的動植物與人文。 4. 認識天文恆星、衛星及行星。 5. 認識風力發電與環保的關係。 <p>情意</p> <ol style="list-style-type: none"> 1. 透過E化教學，欣賞本土文化與藝術風格，能珍視本土藝術文物，並進而提高審美能力和豐富人文素養。 2. 透過彩繪、黏貼及捏塑技法完成作品，提升個人對環境保護的意識。 <p>技能</p> <ol style="list-style-type: none"> 1. 能嘗試運用各種方式蒐集資料。 2. 利用海廢創作藝術作品。 3. 能導覽笨港天后宮相關歷史事蹟。 4. 能手作防蚊液及客家米食草版。 			
評量方式	作品呈現、觀察與紀錄、口語問答、小組競賽，以及指派作業等			
週次 日期	單元名稱	課程內容	表現任務	學習評量
1	探索笨港-- 世界地球日	清淨客家漁村	1. 瞭解漁村的生活環境，分享漁民生活特色。 2. 透過訪問、調查或蒐集資訊，探討漁村過去、現在與未來的發展。	口頭問答 20% 小組評量 20% 實作評量 30% 作品評量 30%
2		1. 客家漁村導覽		
3		2. 牽罟介紹 3. 地球日淨灘 4. 回收海廢創作 5. 成果秀		

			3. 利用海廢進行藝術創作	
4	探索笨港-- 笨港天后生日派對	笨港天后生日派對 1. 媽祖的傳說故事 2. 媽祖生日-生日慶典活動介紹 3. 尋訪笨港天后宮的 4. 漁民的守護神簡報分享	1. 認識媽祖與漁民的關係 2. 認識笨港天后生日慶典活動。 3. 認識笨港天后宮的歷史與建築之美 4. 能利用平板簡介笨港天后宮。	口頭問答 20% 觀察評量 20% 實作評量 30% 作品評量 30%
5				
6	客家風情-- 客庄好食奈 (植物篇)	客庄好食奈—植物篇 1. 笨港小神農—訪百草 2. 客庄常見的植物—藥用篇 2. 客庄常見的植物—藥用手作 (左手香防蚊液) 3. 客庄常見的植物--食用 4. 客庄常見的植物--食用手作 (艾草版) 5. 客家文物館—觀察利用植物製作的器具。 6. 植物篇成果展示	1. 認識社區中常見的藥用植物。 2. 利用到手香製作防蚊液。 3. 認識社區中常見的食用植物。 4. 利用鼠麴草和艾草製作草版。 5. 認識客家人常用的文物及功用。	口頭問答 20% 觀察評量 20% 實作評量 30% 作品評量 30%
7				
8				
9				
10				
11	漁村風華-- 海岸綠能行	海岸綠能行 1. 風力發電認識 2. 腳踏車交通安全 3. 走訪石滬藻礁 4. 走訪沙灘動物 5. 親親濱海植物 6. 綠色隧道植物童玩 DIY (林投) 7. 成果秀(影片/學習單/作品)	1. 了解電的產生及傳輸過程 2. 注意交通安全。 3. 提升學童對於地球愛護的概念，養成節能省電的好習慣 4. 認識石滬的構造與功能 5. 認識沙灘常見的動物 6. 認識沙灘常見的防風植物 7. 利用林投葉製作童玩。	口頭問答 20% 觀察評量 20% 實作評量 30% 作品評量 30%
12				
13				
14				
15				
16				
17	悠游天文 星海—探尋 恆星、行星、 衛星	探尋恆星行行衛星 1. 笨港天文館介紹 2. 天文望遠鏡認識 3. 恆星、行星、衛星介紹 4. 天文藝術創作	1. 學會天文望遠鏡簡易操作 2. 認識恆星、行星、衛星 3. 天文星球創作	口頭問答 20% 觀察評量 20% 實作評量 30% 作品評量 30%
18				
19				
20				

		5. 成果展		
--	--	--------	--	--

桃園市新屋區笨港國民小學 112 學年度第一學期五年級校訂課程計畫 (寰宇藝海)				
每週節數	1 節		設計者	寰宇團隊
核心素養	A 自主行動	<input type="checkbox"/> A1. 身心素質與自我精進 <input type="checkbox"/> A2. 系統思考與問題解決 <input checked="" type="checkbox"/> A3. 規劃執行與創新應變		
	B 溝通互動	<input type="checkbox"/> B1. 符號運用與溝通表達 <input type="checkbox"/> B2. 科技資訊與媒體素養 <input checked="" type="checkbox"/> B3. 藝術涵養與美感素養		
	C 社會參與	<input type="checkbox"/> C1. 道德實踐與公民意識 <input checked="" type="checkbox"/> C2. 人際關係與團隊合作 <input type="checkbox"/> C3. 多元文化與國際理解		
融入議題	<p>海洋教育 海 E16 認識家鄉的水域或海洋的汙染、過漁等環境問題。</p> <p>環境教育 環 E1 參與戶外學習與自然體驗，覺知自然環境的美、平衡、與完整性。 環 E3 了解人與自然和諧共生，進而保護重要棲地。</p>			
學習重點	學習表現	<p>藝術領域 1-III-2 能使用視覺元素和構成要素，探索創作歷程。 1-III-6 能學習設計思考，進行創意發想和實作。 1-III-8 能嘗試不同創作形式，從事展演活動。 2-III-2 能發現藝術作品中的構成要素與形式原理，並表達自己的想法。 3-III-4 能與他人合作規劃藝術創作與展演，並扼要說明其中的美感。 3-III-5 能透過藝術創作或展演覺察議題，表現人文關懷。</p> <p>英語文 1-III-12 能聽懂簡易故事及短劇的主要內容。 3-III-7 能看懂繪本故事的主要內容。 3-III-9 能藉圖畫、標題、書名等作簡易的猜測。 5-III-8 能以正確的發音及適切的速度朗讀簡易故事及短劇。 6-III-1 具有好奇心，主動向教師或同學提出問題。 6-III-2 樂於參與課堂中各類練習活動，不畏犯錯。 6-III-5 樂於接觸課外英語學習素材。 6-III-7 樂於參與有助提升英語能力的活動（如英語營、歌唱、朗讀、說故事、讀者劇場等活動）。 7-III-3 在生活中能把握機會，勇於嘗試使用英語。 9-III-2 能把事件依故事的發展加以排序。</p>		
		學習內容	<p>藝術領域 視 E-III-1 視覺元素、色彩與構成要素的辨識與溝通。 視 E-III-2 多元的媒材技法與創作表現類型。 視 E-III-3 設計思考與實作。</p>	

		表 P-III-1 各類形式的表演藝術活動。 英語文 Ae-III-1 簡易歌謠、韻文、短文、故事及短劇。 Ae-III-2 繪本故事、兒童短劇。 D-III-2 故事發展的排序。		
學習目標	<ol style="list-style-type: none"> 1. 能認識「繪本」並了解其簡單構成要素。 2. 能創作出自己心中所夢想的海洋生物。 3. 能藉由英文繪本，了解海洋廢棄物與其所造成的汙染問題。 4. 能利用淨灘檢回來的海洋廢棄物，製作出美勞作品。 5. 能創作出繪本中的短文。 6. 能學習設計思考，進行創意發想和實作。 7. 能看懂繪本故事的主要內容。 			
評量方式	上課參與表現、實物成果創作、			
週次 日期	單元名稱	課程內容	表現任務	學習評量
1	認識繪本	<ol style="list-style-type: none"> 1. 認識「繪本」、了解其簡單構成要素 2. 學生簡單分享自己曾經閱讀過的繪本（中英文繪本皆可） 	<ol style="list-style-type: none"> 1. 個人口頭報告 	口語表達5% 互動討論5% 成果分享15%
2	認識海洋生物(擇一週戶外教育:前進永安漁港)	<ol style="list-style-type: none"> 1. 結合在地教育（鄰近永安漁港），帶學生實地認識各式各樣的海洋生物。 2. 結合藝文領域，畫出學生夢想中的海洋生物。 	<ol style="list-style-type: none"> 1. 圖文創作 2. 個人口頭報告 	口語表達 5% 美術呈現 15% 成果分享 15%
3				
4				
5	使用繪本《Love the Ocean》，帶領學生認識並討論海洋廢棄物汙染問題	<ol style="list-style-type: none"> 1. 藉由英文繪本《Love the Ocean》，結合海洋教育課程，帶領學生不僅更加認識英文，更可以認識海洋廢棄物，進而了解海洋廢棄物的汙染問題。 2. 結合環境教育，教師帶領學生到學校附近的新屋綠色隧道海灘，進行淨灘活動。 3. 利用自己淨灘過程中帶回來的海洋廢棄物，進行創意設計彩繪，將別人不要的垃圾變身成為一件美麗的藝術品。 	<ol style="list-style-type: none"> 1. 構想 / 模型製造 2. 各類創意產品設計與創造 3. 個人口頭報告 4. 小組報告 	口語表達 5% 美術呈現 15% 成果分享 15%
6				
7				
8				
9				
10				
11				
12				
13				
14				

15				
16	製作屬於自己的英語繪本	1. 經過一學期的認識與學習，教師引導學生製作屬於自己的英語小繪本。 2. 利用 A4 或是圖畫紙切割折成一本小書，每位學生構思屬於自己的繪本內容（內容結合海洋教育，讓學生思考除了《Love the Ocean》提到的解決方法外，是否還有其他的方法。繪本中的句型為英文。）	1. 圖文創作 2. 散文創作	英語書面表達 15% 美術呈現 15%
17				
18				
19				
20				
21	成果發表會	1. 在經過 5 週的設計創作後，本週進行成果發表會。 2. 老師帶領學生閱讀過每位學生設計的繪本小書作品。 3. 學生投票選出自己最喜歡的繪本。	1. 圖文創作	口語表達 5% 互動討論 5% 成果分享 15%

桃園市新屋區笨港國民小學 112 學年度第二學期五年級校訂課程計畫（寰宇藝海）			
每週節數	1 節		設計者
核心素養	A 自主行動	<input type="checkbox"/> A1. 身心素質與自我精進 <input type="checkbox"/> A2. 系統思考與問題解決 <input checked="" type="checkbox"/> A3. 規劃執行與創新應變	寰宇團隊
	B 溝通互動	<input type="checkbox"/> B1. 符號運用與溝通表達 <input type="checkbox"/> B2. 科技資訊與媒體素養 <input checked="" type="checkbox"/> B3. 藝術涵養與美感素養	
	C 社會參與	<input type="checkbox"/> C1. 道德實踐與公民意識 <input checked="" type="checkbox"/> C2. 人際關係與團隊合作 <input type="checkbox"/> C3. 多元文化與國際理解	
融入議題	<p>性別平等教育</p> <p>性 E1 認識生理性別、性傾向、性別特質與性別認同的多元面貌。 性 E3 覺察性別角色的刻板印象，了解家庭、學校與職業的分工，不應受性別的限制。</p> <p>閱讀素養教育</p> <p>閱 E4 中高年級後需發展長篇文本的閱讀理解能力。 閱 E7 發展詮釋、反思、評鑑文本的能力。</p>		
學習重點	學習表現	<p>藝術領域</p> <p>1-III-4 能感知、探索與表現表演藝術的元素、技巧。 1-III-6 能學習設計思考，進行創意發想和實作。 1-III-7 能構思表演的創作主題與內容。</p>	

		<p>1-III-8 能嘗試不同創作形式，從事展演活動。</p> <p>2-III-2 能發現藝術作品中的構成要素與形式原理，並表達自己的想法。</p> <p>2-III-7 能理解與詮釋表演藝術的構成要素，並表達意見。</p> <p>3-III-2 能了解藝術展演流程，並表現尊重、協調、溝通等能力。</p> <p>3-III-4 能與他人合作規劃藝術創作與展演，並扼要說明其中的美感。</p> <p>英語文</p> <p>1-III-12 能聽懂簡易故事及短劇的主要內容。</p> <p>2-III-11 能進行簡易的角色扮演。</p> <p>3-III-8 能看懂兒童短劇中的主要內容。</p> <p>5-III-8 能以正確的發音及適切的速度朗讀簡易故事及短劇。</p> <p>6-III-1 具有好奇心，主動向教師或同學提出問題。</p> <p>6-III-2 樂於參與課堂中各類練習活動，不畏犯錯。</p> <p>6-III-5 樂於接觸課外英語學習素材。</p> <p>6-III-7 樂於參與有助提升英語能力的活動（如英語營、歌唱、朗讀、說故事、讀者劇場等活動）。</p> <p>7-III-3 在生活中能把握機會，勇於嘗試使用英語。</p>		
	學習內容	<p>藝術領域</p> <p>視 E-III-3 設計思考與實作。</p> <p>表 E-III-1 聲音與肢體表達、戲劇元素（主旨、情節、對話、人物、音韻、景觀）與動作元素（身體部位、動作/舞步、空間、動力/時間與關係）之運用。</p> <p>表 E-III-2 主題動作編創、故事表演。</p> <p>表 E-III-3 動作素材、視覺圖像和聲音效果等整合呈現。</p> <p>表 P-III-1 各類形式的表演藝術活動。</p> <p>表 P-III-2 表演團隊職掌、表演內容、時程與空間規劃。</p> <p>表 P-III-3 展演訊息、評論、影音資料。</p> <p>表 P-III-4 議題融入表演、故事劇場、舞蹈劇場、社區劇場、兒童劇場。</p> <p>英語文</p> <p>Ae-III-1 簡易歌謠、韻文、短文、故事及短劇。</p> <p>Ae-III-2 繪本故事、兒童短劇。</p>		
學習目標		<ol style="list-style-type: none"> 能回答出老師的開放性問題。 能了解讀者劇場的含意。 能透過聲音語言呈現不同的角色表情。 能學習設計思考，進行創意發想和實作。 能與他人合作規劃藝術創作與展演。 能聽懂簡易故事及短劇的主要內容。 能以正確的發音及適切的速度朗讀簡易故事及短劇。 		
評量方式		上課參與表現、實物成果創作、舞台戲劇呈現		
週次	單元名稱	課程內容	表現任務	學習評量

日期				
1	Reader Theater(I) 認識舞台劇與聲音表演	3. 教師利用YouTube先讓學生看中文與英文的舞台劇，引導學生認識舞台劇的元素：聲音表情與肢體動作。	1. 個人口頭報告	口語表達20% 互動討論10%
2		4. 教師引導學生分享自己喜歡的卡通人物，並讓學生嘗試模仿自己喜歡的卡通人物的聲音。		
3	Reader Theater(II) 認識讀者劇場與常見的故事劇本	3. 教師利用 YouTube 先讓學生看中文與英文的「說故事」，進而認識讀者劇場：看著劇本將故事表演出來。	1. 個人口頭報告	口語表達 10% 討論分享 10%
4		4. 教師引導學生分享曾經聽過的故事，並透過影片分享讓學生聆聽這些不同的故事。		
5	Reader Theater(III) 共同撰寫劇本 / 聲音表情與肢體語言初探	4. 藉由班級討論，教師引導學生選定故事的主題並進行對話撰寫。(可引導學生改編耳熟能詳的故事，並融入時事) 5. 教師帶領學生初步認識肢體語言如何影響聲音表情。	1. 戲劇劇本創作 2. 聲音與肢體動作展示 3. 歌曲或各類戲劇創作	英語書面表達 20% 口語表達 10% 討論分享 10%
6				
7				
8				
9	Reader Theater(IV) 角色選定 / 聲音表情與肢體語言(二) / 道具製作	1. 經過分組練習與簡單呈現討論，學生與教師共同完成角色選定。 2. 教師(或請聲音表演的講師)帶領學生實地操作，學習如何透過聲音語言呈現出不同的角色表情。 3. 若劇情或角色有需要，學生可自行設計適合的小道具。	1. 聲音與肢體動作展示 2. 戲劇展演	英語表達 20% 口語表達 20% 討論分享 5% 美術呈現 5%
10				
11				
12				
13	Reader Theater(V) 排練	1. 教師帶領學生持續進行劇本排練，必要時可請聲音表演的講師或是校內其他老師擔任聽眾並給予回饋，增加學生的自信心與熟悉度。	1. 聲音與肢體動作展示 2. 戲劇展演	英語表達 20% 口語表達 20%
14				
15				
16				

17				
18				
19	Reader Theater(VI)	3. 利用學生週會，在全校師生前或是實際到鄰近的展演中心進行成果發表。 (本課程設計對象為五年級學生，學生可於六年級時參加12月初的桃園市英語讀者劇場比賽)	1. 策辦戲劇演出(成果發表) 2. 戲劇展演	英語表達 20% 口語表達 20%

三、教學進度總表

桃園市新屋區笨港國民小學 112 學年度第一學期各領域教學進度總表【六年級】
九年一貫課程（六年級）

週別	日期	彈性學習節數-5 節/週					備註
		學校、學年 或班級活動(0)	資訊(1)	英語(1)	班級共讀(1)	國語(1)	
一	0827 - 0902	* 8/27(日) 祖父母節 * 8/30 (三) 開學、正式上課、新生入學(祖父母節活動) * 新生始業輔導 * 友善校園宣導週	認識 SCRATCH	字母拼讀複習、第六冊字彙和句型複習、角色介紹	紙袋公主	一、神奇的藍絲帶【人權教育】	一、最大公因數與最小公倍數【性別平等教育】 【環境教育】
二	0903 - 0909	* 9/6 (三) 班級經營計畫完成	認識 SCRATCH	字母拼讀複習、第六冊字彙和句型複習、角色介紹	紙袋公主	一、神奇的藍絲帶【人權教育】	一、最大公因數與最小公倍數【性別平等教育】 【環境教育】
三	0910 - 0916	* 9/13 (三) 校務會議 * 課發會暨領域會議(1) * 學習扶助班開始	SCRATCH 操作介面	Starter Unit	紙袋公主	一、神奇的藍絲帶【人權教育】 二、跑道【人權教育】	一、最大公因數與最小公倍數【性別平等教育】 【環境教育】
四	0917 - 0923	* 9/19 班親會(暫定) * 9//23 補行上班(10/9)	舞台與角色的關係	Unit 1 Where Are You From?	紙袋公主	二、跑道【人權教育】 三、說話也要停看聽【生涯發展教育】 【人權教育】	一、最大公因數與最小公倍數【人權教育】 【性別平等教育】
五	0924 - 0930	9/29 中秋節	動畫原理與 SCRATCH 內建圖庫	Unit 1 Where Are You From?	性別平等教育(一)	三、說話也要停看聽【生涯發展教育】 【人權教育】 四、朱子治家格言選【生涯發展教育】 【家政教育】	二、分數除法【人權教育】 【性別平等教育】
六	1001 - 1007	* 10/1~10/31 生命教育宣導月 * 10/7(六)-10/10 (二) 國慶連假	用 SCRATCH 繪圖	Unit 1 Where Are You From?	性別平等教育(二)	四、朱子治家格言選【生涯發展教育】 【家政教育】 統整活動一	二、分數除法【人權教育】 【性別平等教育】
七	1008 - 1014	* 10/7(六)-10/10 (二) 國慶連假 * 家庭訪問	匯入舞台背景	Unit 2 How Can We Get to Taipei 101?	性別平等教育(三)	統整活動一 五、山的巡禮【環境教育】	三、數量關係【家政教育】 【性別平等教育】
八	1015 - 1021	* 松葉親親藝文季開始(語文競賽類)	設定角色動畫程式	Unit 2 How Can We Get to Taipei 101?	性別平等教育(四)	五、山的巡禮【環境教育】 六、東海岸鐵路【環境教育】	三、數量關係【環境教育】 【家政教育】

週別	彈性學習節數-5 節/週							備註
	日期	學校、學年 或班級活動(0)	資訊(1)	英語(1)	班級共讀(1)	國語(1)	數學(1)	
九	1022 - 1028	課發會暨領域會議(2)	動畫遊戲說明	Unit 2 How Can We Get to Taipei 101?	性別平等教育(五)	六、東海岸鐵路 【環境教育】 七、蚵鄉風情 【環境教育】	四、小數除法 【人權教育】 【性別平等教育】	
十	1029 - 1104		用方向鍵移動角色	Review 1	性別平等教育(六)	七、蚵鄉風情 【環境教育】 統整活動二	四、小數除法 【人權教育】 【性別平等教育】	
十一	1105 - 1111	* 11/7-8(二)(三)期中考	舞台反覆變動顏色	期中成績考查	家庭教育(一)	統整活動二	五、長條圖與折線圖 【資訊教育】 【性別平等教育】	
十二	1112 - 1118	*課發會暨領域會議(3)	匯入音樂	Unit 3 What Time Do You Get Up?	家庭教育(二)	閱讀階梯一進入雨林 【資訊教育】 八、大小剛好的鞋子 【生涯發展教育】	六、圓周率與圓周長 【生涯發展教育】	
十三	1119 - 1125		智慧財產小劇場	Unit 3 What Time Do You Get Up?	家庭教育(三)	八、大小剛好的鞋子 【生涯發展教育】 九、沉思三帖 【生涯發展教育】	六、圓周率與圓周長 【性別平等教育】	
十四	1126 - 1202		智慧財產小劇場	Unit 3 What Time Do You Get Up?	家庭教育(四)	九、沉思三帖 【生涯發展教育】 十、狐假虎威 【人權教育】	七、圓面積 【環境教育】	
十五	1203 - 1209		智慧財產小劇場—動畫說明、素材與程式流程	Unit 4 Do You Have a Stomachache?	家庭教育(五)	十、狐假虎威 【人權教育】 統整活動三	七、圓面積 【性別平等教育】 【家政教育】	
十六	1210 - 1216		智慧財產小劇場—新增角色與舞台背景	Unit 4 Do You Have a Stomachache?	家庭教育(六)	統整活動三 十一、我願 【生涯發展教育】	八、等量公理與應用 【人權教育】 【資訊教育】	
十七	1217 - 1223		智慧財產小劇場—角色位置與滑動效果	Unit 4 Do You Have a Stomachache?	校外教學(一)	十一、我願 【生涯發展教育】 十二、最好的味覺禮物 【家政教育】	八、等量公理與應用 【性別平等教育】 【人權教育】 【資訊教育】	
十八	1224 - 1230	*慶生會暨聖誕活動 * 12/30(六)-1/1 (一)元旦放假	智慧財產小劇場—設定對話	Review 2	校外教學(二)	十二、最好的味覺禮物 【家政教育】 十三、空城計 【生涯發展教育】	九、比、比值與成正比 【環境教育】 【性別平等教育】	
十九	1231 - 0106	* 12/30(六)-1/1 (一)元旦放假	智慧財產小劇場—廣播的設定與接收	Culture & Festivals: Chinese New Year	校外教學(三)	十三、空城計 【生涯發展教育】 十四、桂花雨 【家政教育】	九、比、比值與成正比 【生涯發展教育】 【性別平等教育】	

週別	日期	彈性學習節數-5 節/週					備註
		學校、學年或班級活動(0)	資訊(1)	英語(1)	班級共讀(1)	國語(1)	
二十	0107 - 0113	* 課發會暨領域會議(4) * 1/11 (四)、1/12 (五) 期末評量	智慧財產小劇場—廣播的設定與接收	期末成績考查	校外教學(四)	十四、桂花雨 【家政教育】	九、比、比值與成正比 【生涯發展教育】 【性別平等教育】
二十	0114 - 0120	1/17(三)期末校務會議 * 1/19 (五) 閱讀摸彩、閱讀小志工頒獎、結業式 * 1/20 (六) 寒假開始	智慧財產小劇場—廣播的設定與接收	期末成績考查	校外教學(四)	十四、桂花雨 【家政教育】	九、比、比值與成正比 【生涯發展教育】 【性別平等教育】

桃園市新屋區笨港國民小學 112 學年度第二學期各領域教學進度總表【六年級】
九年一貫課程（六年級）

週別	日期	彈性學習節數-5 節/週					備註
		學校、學年或班級活動(0)	資訊(1)	英語(1)	班級共讀(1)	國語(1)	
一	0211 - 0217	2/15(四)開學	打擊網路惡魔(一)— 動畫遊戲說明	字母拼讀複習、 第七冊字彙和句型複習、 角色介紹、Starter Unit	校慶(一)	一、過故人莊 【家政教育】	一、分數與小數的計算 【性別平等教育】 【家政教育】
二	0218 - 0224	* 2/21 (三) 期初校務會議	打擊網路惡魔(一)— 動畫遊戲說明	字母拼讀複習、 第七冊字彙和句型複習、 角色介紹、Starter Unit	校慶(二)	一、過故人莊 【家政教育】 二、把愛傳下去 【人權教育】	一、分數與小數的計算 【性別平等教育】 【家政教育】
三	0225 - 0302	教室環境佈置 * 2/28(三)和平紀念日 放假	打擊網路惡魔(一)— 變數說明	Unit 1 What Do You Do After School?	校慶(三)	二、把愛傳下去 【人權教育】 三、山村車軌寮 【環境教育】	一、分數與小數的計算 【性別平等教育】 【家政教育】
四	0303 - 0309	3/6 課發會暨領域會議(5)	打擊網路惡魔(一)— 變數起始值與倒數效果	Unit 1 What Do You Do After School?	校慶(四)	三、山村車軌寮 【環境教育】 統整活動一	一、分數與小數的計算 【性別平等教育】 【家政教育】
五	0310 - 0316	* 兒少保護辨識暨輔導 知能研習	打擊網路惡魔(二)— 角色造型變化	Unit 1 What Do You Do After School?	校慶(五)	統整活動一 四、巨人的階梯 【環境教育】	二、速率 【人權教育】

週別	日期	彈性學習節數-5節/週					備註
		學校、學年或班級活動(0)	資訊(1)	英語(1)	班級共讀(1)	國語(1)	
六	0317 - 0323	* 畢業班拍攝畢業照。	打擊網路惡魔(二)一 角色造型變化	Unit 2 What Do You Want to Be?	校慶(六)	四、巨人的階梯 【環境教育】 五、馬達加斯加，出 發！ 【環境教育】	二、速率 【人權教育】
七	0324 - 0330		打擊網路惡魔(二)一 隨機出現	Unit 2 What Do You Want to Be?	校慶(七)	五、馬達加斯加，出 發！ 【環境教育】 六、沉睡的天空之城 【環境教育】	二、速率 【人權教育】
八	0331 - 0406	4/3 課發會暨領域會議 (6) *4/4(四)-4/7(日)清明連 假	打擊網路惡魔(二)一 隨機出現	Unit 2 What Do You Want to Be?	性別平等教育 (一)	六、沉睡的天空之城 【環境教育】 統整活動二	三、形體關係、 體積與表面積 【性別平等教 育】 【家政教育】
九	0407 - 0413	*4/10 家庭訪問(1)	將 SCRATCH 轉成 EXE 檔案	Review 1	性別平等教育 (二)	統整活動二 閱讀階梯一、驚蟄驅蟻 記	三、形體關係、 體積與表面積 【性別平等教 育】 【家政教育】
十	0414 - 0420	4/17 課發會暨領域會議(7) 4/16(二)、4/17(三)期 中評量	驚險迷宮大闖關(一) 一動畫遊戲說明	期中成績考查	性別平等教育 (三)	七、油條報紙·文字夢 【生涯發展教育】	三、形體關係、 體積與表面積 【性別平等教 育】 【家政教育】
十一	0421 - 0427	4/22 世界地球日活動。	驚險迷宮大闖關(一) 一動畫遊戲說明	Unit 3 Where Were You Yesterday?	性別平等教育 (四)	八、雕刻一座小島 【海洋教育】	四、基準量與比 較量 【人權教育】
十二	0428 - 0504	* 母親節感恩活動~美 勞課做卡片(暫定) 5/1 馬拉松路跑	驚險迷宮大闖關(一) 一匯入音樂	Unit 3 Where Were You Yesterday?	性別平等教育 (五)	九、童年·夏日·棉花 糖 【環境教育】	四、基準量與比 較量 【人權教育】
十三	0505 - 0511	5/8 家庭訪問(2) 六甲鐵馬迎風行	驚險迷宮大闖關(一) 一匯入青蛙、公 主、障礙物	Unit 3 Where Were You Yesterday?	性別平等教育 (六)	統整活動三	四、基準量與比 較量 【人權教育】
十四	0512 - 0518	5/15 課發會暨領域會 議(8)	驚險迷宮大闖關(二) 一障礙物隨機滑動 或轉動	Unit 4 Where Was He Yesterday?	社區環保日 (一)	十、追夢的翅膀 【生涯發展教育】	五、怎樣解題 【人權教育】 【性別平等教 育】
十五	0519 - 0525	*	驚險迷宮大闖關(二) 一障礙物隨機滑動 或轉動	Unit 4 Where Was He Yesterday?	社區環保日 (二)	十、追夢的翅膀 【生涯發展教育】 十一、祝賀你，孩子 【生涯發展教育】	五、怎樣解題 【人權教育】 【性別平等教 育】
十六	0526 - 0601	* 5/30 (四)、5/31 (五) 畢業考	驚險迷宮大闖關(二) 一設定生命值遞減	Unit 4 Where Was He Yesterday?	其實我不想說	十一、祝賀你，孩子 【生涯發展教育】 統整活動四	五、怎樣解題 【人權教育】 【性別平等教 育】
十七	0602 - 0608		迷宮大闖關(二)一整 理	Review 2	其實我不想說	統整活動四 閱讀階梯二、桃花源	六、圓形圖 【生涯發展教 育】 【性別平等教 育】

週別	日期	彈性學習節數-5節/週					備註
		學校、學年 或班級活動(0)	資訊(1)	英語(1)	班級共讀 (1)	國語(1)	
十八	0609 - 0615	6/10 端午節 * 6/12 期末課發會暨 領域會議(9) * 6/14 慶生會暨品格 閱讀摸彩 * 畢業典禮 (暫定·依 照教育局最新公告)	迷宮大闖關(二)一整 理	期末成績考 查、成果發表會	其實我不想說	統整活動四 閱讀階梯二、桃花源	六、圓形圖 【生涯發展教 育】 【性別平等教 育】
十九	0616 - 0622	* 6/20 (四)、6/21 (五) 期末評量	畢業週	畢業	畢業週	畢業	畢業週
二十	0623 - 0629	* 6/26(三)期末校務會 議 * 6/28 (五) 結業式	畢業	畢業	畢業	畢業	畢業

6-2-2彈性學習課程—社團活動與技藝課程(本校無)

特殊教育班級彈性學習課程(含特殊需求領域課程)之課程計畫

本校特殊需求學生接受特殊需求領域課程現況(各類型特殊生皆須撰寫)	
<input type="checkbox"/> 無 特殊需求學生(以下免填)	
<input checked="" type="checkbox"/> 有 特殊需求學生	<input type="checkbox"/> 未接受特殊需求領域課程(以下免填)
	<input checked="" type="checkbox"/> 有接受特殊需求領域課程

四、巡迴輔導班(不分類)-校內有學生但該校未設班

依學生學習需求，於晨間、早自習、課間活動、彈性時數或經特推會通過之免修課程及課後時間等時段安排外加式課程，不受領域總節數之限制。

各年級特殊需求領域每週分配情形如下表：

內涵 年級	特殊需求 領域內容	特殊需求 領域節數	學生分組名單
五	數學融入生活 管理	1	林○潔

桃園市新屋區笨港國民小學 112 學年度 五年級 彈性學習課程特殊需求領域-(生活管理)課程計畫			
每週節數	__1__節	設計者	施美夙
教學對象/年級/ 障礙類別	林○潔/五年級/智能障礙		
核心素養	A 自主行動	<input checked="" type="checkbox"/> A1. 身心素質與自我精進 <input checked="" type="checkbox"/> A2. 系統思考與問題解決 <input type="checkbox"/> A3. 規劃執行與創新應變	
	B 溝通互動	<input checked="" type="checkbox"/> B1. 符號運用與溝通表達 <input checked="" type="checkbox"/> B2. 科技資訊與媒體素養 <input type="checkbox"/> B3. 藝術涵養與美感素養	
	C 社會參與	<input type="checkbox"/> C1. 道德實踐與公民意識 <input checked="" type="checkbox"/> C2. 人際關係與團隊合作 <input type="checkbox"/> C3. 多元文化與國際理解	
參照校訂課程名稱	科技創海		
領綱學習重點	學習表現		
	特生2-P-2 建立簡單的儲蓄行為。 特生2-P-5 記錄個人日常生活收支，購物前衡量自身財力與實際需求。 特生3-P-4 認識消費場所及完成消費行為。		
	學習內容		
本學年學習重點	特生V-P-2 金錢的概念。 特生V-P-3 塑膠貨幣與行動支付的認識與使用。		
	1. 能具備千以內數與量的概念。 2. 運用多感官學習理解內容。 3. 透過自我練習增加學習印象。		

評量方式	口頭測驗、實作評量、觀察評量				
排課方式	<input type="checkbox"/> 抽離 <input checked="" type="checkbox"/> 外加				
112 學年度 第一學期					
序次	單元名稱/內容				預計週數
1	康軒版第九冊數學第一~三單元 數與量概念/我會數一數(500 以內數與量)				5
2	康軒版第九冊數學第四~五單元 多感官學習/動動手指算一算				5
3	康軒版第九冊數學第六~八單元 多感官學習/動動手指算一算，配合練習使用計算機驗算				5
4	康軒版第九冊數學第九~十單元 多感官學習/我會付錢				5
					總計 20 週
112 學年度 第二學期					
序次	單元名稱/內容	預計週數	序次	單元名稱/內容	預計週數
1	康軒版第十冊數學第一~三單元 數與量概念/我會數一數(1000 以內數與量)				5
2	康軒版第十冊數學第四~五單元 多感官學習/動動手指算一算				5
3	康軒版第十冊數學第六~八單元 多感官學習/動動手指算一算，配合練習使用計算機驗算				5
4	康軒版第十冊數學第九~十單元 多感官學習/我會付錢				5
					總計 20 週

6-2-4彈性學習課程-其他類課程(本校無)

三、融入之議題內容重點

112學年度實施特色課程、主題或教育議題教學活動彙整表
(一年級)

編號	特色課程主題 或 教育議題名稱	所屬 課程	實施 時段	實施 對象	融入 領域/ 科目	節 數	教學重點：含教材 (自編或改編等)教 法、教學資源、配合專 案…等	負責 教師(級 任或科 任)
1	性別平等教育 (獨立授課)	生活	上、下 學期	一年級		12	1.繪本共讀 2.晨光課程	級任
2	家庭教育 (獨立授課)	生活	上、下 學期	一年級		6	1.親職教育活動 2.運動會 3.親師座談會	級任
3	環境教育	生活	上學期	一年級	生活	6	第二主題走，校園探索去 第一單元校園大探索	級任
4	防災教育	生活	上學期	一年級	生活	6	第四主題風兒吹過來 第二單元風會做什麼	級任
5	安全教育 (包括交通安全 教育)	彈性 品格 書海	上學期	一年級	彈性品格書 海	6	我是老大、 公園小霸王	科任
6	家庭暴力防治	彈性	上學期	一年級	彈性	4	菲菲生氣了	級任
7	品德教育	生活	上學期	一年級	生活	6	第一主題我上一年級 第一單元開學了	級任
8	海洋教育	生活	下學期	一年級	生活	6	第六主題生活中的水 第一單元親水趣	級任
9	能源教育	生活	上學期	一年級	生活	6	第四主題風兒吹過來 第二單元風會做什麼	級任
10	人權教育 (包含兒童權 利公約)	語文	上學期	一年級	國語	5	第五課翹翹板	級任
11	原住民教育	生活	上學期	一年級	生活	6	第五主題聽！那是什麼 聲音 第一單元聲音的訊息	級任
12	生命教育	彈性品 格書海	下學期	一年級	彈性品格書 海	6	三隻小狼和大壞豬	科任
13	法治教育	生活	上學期	一年級	生活	6	第三主題一起來玩吧 第一單元快來玩吧	級任

14	資訊科技教育	生活	上學期	一年級	生活	6	第五主題聽！那是什麼聲音 第二單元好聽的聲音	級任
15	生涯規劃教育	語文	上學期	一年級	國語	5	第一課貓咪	級任
16	多元文化教育	生活	上學期	一年級	生活	6	第六主題過年囉 第一單元熱鬧迎新年	級任
17	閱讀素養教育	語文	上學期	一年級	國語	9	擁抱	級任
18	戶外教育	彈性 健美 綠海	上學期	一學期	彈性健美綠 海	6	在地化教育-客庄探索	級任
19	國際教育	彈性	下學期	一年級	彈性	4	愛花的牛	級任

112學年度實施特色課程、主題或教育議題教學活動彙整表
(二年級)

編號	特色課程主題 或 教育議題名稱	所屬 課程	實施 時段	實施 對象	融 入 領域/ 科目	節 數	教學重點：含教材 (自編或改編等)教 法、教學資源、配合專 案…等	負責 教師(級 任或科 任)
1	性別平等教育 (獨立授課)	語文	上、 下 學期	二年級		12	1.繪本共讀 2.晨光課程	級任
2	家庭教育 (獨立授課)	語文	上、下 學期	二年級		6	1.親職教育活動 2.運動會 3.親師座談會	級任
3	環境教育	語 文	上學 期	二年級	國語	6	第三課 走過小巷	級任
4	防災教育	語文	上學期	二年級	生活	6	第一主題防震小達人	級任
5	安全教育 (包括交通安全 教育)	彈性 品格 書海	上學期	二年級	彈性品格書 海	3	慢吞吞英雄	科任
6	家庭暴力防治	健體	上學期	二年級	健康	2	第三單元健康的生活環境	級任
7	品德教育	語 文	上學 期	二年級	數學	5	第一單元10以內的 數	級任
8	海洋教育	健 體	上學 期	二年級	體育	2	第五單元跑跳親水 樂	級任

9	能源教育	生活	下學期	二年級	生活	6	第一主題減塑行動家	級任
10	人權教育 (包含兒童權利公約)	語文	上學期	二年級	國語	6	第五課 水上木偶戲	級任
11	原住民教育	健體	上學期	二年級	健康	2	第一單元喜歡自己 珍愛家人	級任
12	生命教育	彈性 品格 書海	下學期	二年級	彈性品格書 海	3	愛心樹	科任
13	法治教育	健體	上學期	二年級	健康	2	第二單元生活保健 有一套	級任
14	資訊科技教育	生活	下學期	二年級	生活	6	第一主題減塑行動 家	級任
15	生涯規劃教育	語文	上學期	二年級	國語	6	第一課 新學年新希望 【九、大象有多重 ?】	級任
16	多元文化教育	數學	上學期	二年級	數學	5	九、乘法(二)	級任
17	閱讀素養教育	語文	上、下 學期	二年級	國語	6	【十二、新年快樂】 學習加油讚(二)	級任
18	戶外教育	彈性 健美 綠海	下學期	二年級	彈性健美綠 海	1	地球行動課程—社 區環保日	級任
19	國際教育	生活	上學期	二年級	生活	6	第六主題我的成長 故事	級任

112學年度實施特色課程、主題或教育議題教學活動彙整表
(三年級)

編號	特色課程主題 或 教育議題名稱	所屬 課程	實施 時段	實施 對象	融入 領域/ 科目	節 數	教學重點：含教材 (自編或改編等)教 法、教學資源、配合專 案…等	負責 教師(級 任或科 任)
1	性別平等教育		上、 下	三年級	語文 綜合	12	1.繪本共讀 2.戲劇表演	級任

	(獨立授課)		學期				3. 晨光課程	
2	家庭教育 (獨立授課)		上、下 學期	三年級	社會 健體	6	1. 親職教育活動 2. 教學觀摩 3. 親師座談會	級任
3	環境教育	健康 與 體 育	下 學 期	三年級	健康	4	貳、運動樂無窮 五. 愛運動也愛環保	科任
4	防災教育	健康 與 體 育	下 學 期	三年級	健康	4	壹、健康齊步走 二. 防災應變站	科任
5	安全教育 (包括交通安全 教育)	彈性 品格 書海	上學期	三年級	彈性品格書 海	3	不是我的錯	科任
6	家庭暴力防治	社會	上學期	三年級	社會	2	第二單元家庭與倫 理 第2課家庭的倫理	科任
7	品德教育	社會	上學 期	三年級	社會	2	第一單元我的家庭 第2課親人的往來	科任
8	海洋教育	綜合 活 動	下 學 期	三年級	綜合 活 動	2	單元二地球只有一 個 活動1海洋生病了	科任
9	能源教育	語 文 領 域	下 學 期	三年級	國語文	2	第二課下雨的時候	科任
10	人權教育 (包含兒童權 利公約)	綜合 活 動	上 學 期	三年級	綜合 活 動	2	單元二情緒表達與 溝通 活動3溝通再溝通	科任
11	原住民教育	語 文 領 域	上學 期	三年級	國語文	4	第九課馬太鞍的巴 拉告	科任
12	生命教育	彈性 品格 書海	下學期	三年級	彈性品格書 海	3	我的姊姊不一樣	科任

13	法治教育	社會	上學期	三年級	社會	3	第五單元和諧的相處 第1課班級裡的人際關係	科任
14	資訊科技教育	社會	下學期	三年級	社會	3	第二單元居住地方的風貌 第1課地方的場所、設施	科任
15	生涯規劃教育	綜合活動	上學期	三年級	綜合活動	2	單元一興趣與我 活動2發現自我	科任
16	多元文化教育	社會	下學期	三年級	社會	3	第二單元居住地方的風貌 第2課地方的居民活動	科任
17	閱讀素養教育	語文領域	上學期	三年級	國語文	4	第二課妙故事點點名	科任
18	戶外教育	彈性寰宇綠海	上學期	三年級	彈性寰宇綠海	5	農場戶外教育	級任
19	國際教育	自然	下學期	三年級	自然	4	四、天氣變變變 觀測天氣、活用氣象資訊	科任

112學年度實施特色課程、主題或教育議題教學活動彙整表
(四年級)

編號	特色課程主題 或 教育議題名稱	所屬 課程	實施 時段	實施 對象	融入 領域/ 科目	節 數	教學重點：含教材 (自編或改編等)教 法、教學資源、配合專 案…等	負責 教師(級 任或科 任)
1	性別平等教育 (獨立授課)	彈性	上、下 學期	四年級	彈性	12	1.繪本共讀 2.戲劇表演 3.晨光課程	導師
2	家庭教育 (獨立授課)	彈性	上、下 學期	四年級	彈性	6	1.親職教育活動 2.教學觀摩 3.親師座談會	導師
3	環境教育	社會	上、下 學期	四年級	社會	6	第一單元家鄉的環境 第2課家鄉的地形	科任

4	防災教育	自然	上、下學期	四年級	自然	6	【活動1-1】地表環境有什麼、【活動1-2】地表物質大不同 【活動2-1】變動的大地、【活動2-2】人類對大地的影響	科任
5	安全教育 (包括交通安全教育)	彈性品格書海	下學期	四年級	彈性品格書海	6	我不是討厭鬼	級任
6	家庭暴力防治	語文	上、下學期	四年級	語文	5	她是我姐姐	導師
7	品德教育	藝文	上、下學期	四年級	藝文	3	1-2繽紛世界、3-5色彩尋寶趣、5-2肢體創意秀	導師
8	海洋教育	自然	上、下學期	四年級	自然	3	【活動1-1】認識生物生存的環境、【活動1-2】拜訪水域環境	科任
9	能源教育	社會	上、下學期	四年級	社會	6	第一單元家鄉的環境 第3課氣候、水資源與生活	科任
10	人權教育 (包含兒童權利公約)	綜合	上、下學期	四年級	綜合	4	單元一團隊動章 活動1任務新安排 活動2團隊的規範	導師
11	原住民教育	社會	上、下學期	四年級	社會	6	第二單元家鄉的生活 第1課傳統住屋與生活 第2課器物與生活	科任
12	生命教育	彈性品格書海	上學期	四年級	彈性品格書海	6	世界上最美麗的村子	級任
13	法治教育	語文	上、下學期	四年級	語文	5	十二、如來佛的手掌心	導師
14	資訊科技教育	語文	上、下學期	四年級	語文	5	八、小黑的新發現	導師
15	生涯規劃教育	語文	上、下學期	四年級	語文	5	三、一束鮮花	導師
16	多元文化教育	社會	上、下學期	四年級	社會	6	第二單元家鄉的生活 第3課信仰與生活 第4課老街與生活	科任
17	閱讀素養教育	語文	上、下學期	四年級	語文	5	五、讀書報告——藍色小洋裝	導師

18	戶外教育	彈性 健美 綠海	上學期	四年級	彈性健美綠 海	5	客家風情— 客庄踏查	級任
19	國際教育	語文	上、下 學期	四年級	語文	5	七、未來的模樣	導師

**112學年度實施特色課程、主題或教育議題教學活動彙整表
(五年級)**

編號	特色課程主題 或 教育議題名稱	所屬 課程	實施 時段	實施 對象	融 入 領域/ 科目	節 數	教學重點：含教材 (自編或改編等)教 法、教學資源、配合專 案…等	負責 教師(級 任或科 任)
1	性別平等教育 (獨立授課)	彈性	上、下 學期	六年級		12	1.繪本共讀 2.戲劇表演 3.晨光課程	導師、 志工
2	家庭教育 (獨立授課)	親職日	上、下 學期	六年級		14	1.親職教育活動 2.教學觀摩 3.親師座談會	導師
3	環境教育	自然 與生 活科 技	上學期	五年級	自然與生活 科技	6	1-2太陽位置的變化(1) 1-3太陽與生活	授課教 師
4	防災教育	自然與 生活科 技	上學期	五年級	自然與生 活科技	6	5-1颱風地震應變通	授課教師
5	安全教育 (包括交通安全 教育)	彈性 品格 書海	下學期	五年級	彈性品格書 海	6	阿國在蘇花公路上 騎單車	級任
6	家庭暴力防治	綜合	上學期	五年級	綜合	6	2-2相處有策略 2-3互動有妙招	導師
7	品德教育	語文	上學期	五年級	國語	6	五、分享的力量	導師
8	海洋教育	社會	上學期	五年級	社會	6	第一單元嗨！臺灣你 好 第一課認識我們的家 園	授課教師
9	能源教育	社會	上學期	五年級	社會	6	第二單元 臺灣的自然 環境	授課教師

10	人權教育 (包含兒童權利公約)	社會	下學期	五年級	社會	6	第四單元我們的人民 與政府 第一課人民的義務與 權利	授課教師
11	原住民教育	社會	上學期	五年級	社會	6	第三單元 臺灣遠古的故 事 第三課探訪臺灣原住 民族	授課教師
12	生命教育	彈性 品格 書海	上學期	五年級	彈性品格書 海	6	最幸福的人	級任
13	法治教育	社會	下學期	五年級	社會	6	第四單元我們的人民 與政府 第一課人民的義務與 權利	授課教師
14	資訊科技教育	語文	上學期	五年級	國語	6	八、火星人，你好嗎 ？	導師
15	生涯規劃教育	語文	上學期	五年級	國語	6	七、從失敗中覺醒	導師
16	多元文化教育	社會	上學期	五年級	社會	6	第四單元大航海時代的 臺灣 第一課來到福爾摩沙 的紅毛人	授課教師
17	閱讀素養教育	語文	上學期	五年級	國語	6	閱讀階梯二 珍惜水資 源	導師
18	戶外教育	彈性 寰宇 藝海	上學期	五年級	彈性寰宇藝 海	3	認識海洋生物(擇 一週戶外教育：前 進永安漁港)	級任
19	國際教育	語文	上學期	五年級	國語	6	三、蚊帳大使	導師

112學年度實施特色課程、主題或教育議題教學活動彙整表
(六年級)

編號	特色課程主題 或 教育議題名稱	所屬 課程	實施 時段	實施 對象	融入 領域/ 科目	節 數	教學重點：含教材 (自編或改編等)教 法、教學資源、配合專 案…等	負責 教師(級 任或科 任)
----	-----------------------	----------	----------	----------	-----------------	--------	--	-------------------------

1	性別平等教育 (獨立授課)	彈性	上、下 學期	六年級		16	利用繪本和相關教學媒 體及網路資源，配合提 問或學習單	六年級教師 群
2	家庭教育 (獨立授課)	彈性	上、下 學期	六年級		8	利用繪本和相關教學媒 體及網路資源，配合提 問或學習單	六年級教師 群
3	環境教育	語文	下學期	六年級	國語	5	第三課 山村車軌寮	導師
4	防災教育	綜合	上、下 學期	六年級	綜合	4	配合學校地震、防火、防溺 宣導演練	六年級教師 群
5	安全教育 (包括交通安全 教育)	語文	上學期	六年級	英語	2	Unit 4 Do You Have a Stomachache?	英語科教師
6	家庭暴力防治	綜合	上、下 學期	六年級	綜合	4	配合學校地震、防火、防溺 宣導演練	六年級教師 群
7	品德教育	語文	上學期	六年級	國語	5	第十課 狐假虎威	導師
8	海洋教育	語文	下學期	六年級	國語	5	第八課 雕刻一座小島	導師
9	能源教育	社會	下學期	六年級	社會科	2	第四單元 永續經營地球村	社會科教師
10	人權教育 (包含兒童權 利公約)	語文	上學期	六年級	國語	5	第一課 神奇的藍絲帶	導師
11	原住民教育	社會	上、下 學期	六年級	國語 社會	6	世界一家親	科任
12	生命教育	語文	上學期	六年級	國語	5	第九課 沉思三帖	導師
13	法治教育	社會	上學期	六年級	社會科	4	第四單元法治你我他 第3課法治與人權保障	社會科教師
14	資訊科技教育	社會	下學期	六年級	社會科	2	第三單元 人文科技新世界	社會科教師
15	生涯規劃教育	語文	下學期	六年級	國語	5	第十課 追夢的翅膀	導師
16	多元文化教育	語文	上學期	六年級	英語	2	Culture & Festivals: Chinese New Year	英語科教師

17	閱讀素養教育	語文	下學期	六年級	國語	5	第七課 油條報紙·文字夢	導師
18	戶外教育	語文	下學期	六年級	英語	2	Unit 1 What Do You Do After School?	英語科教師
19	國際教育	社會	下學期	六年級	社會	4	第一單元 放眼世界看文化 第二單元 瞭望國際社會	社會科教師

備註：

一、依據教育部學前及國民教育署111年2月22日臺教國署國字第1110021718號函（本局111年2月25日桃教小字第1110016133號函計達）指示，依據十二年國民基本教育課程綱要，安全教育為19項議題之一，安全教育包括交通安全、水域安全、防墜安全、防災安全、食藥安全等5大主題。

二、除法定議題外(黃色底)，112學年課程計畫請各校於彈性學習課程中配合融入安全教育(包括交通安全教育)、生命教育、戶外教育三大議題(綠色底)之推動。

三、教學進度總表

桃園市新屋區笨港國民小學 112 學年度第一學期彈性課程教學進度總表【一年級】

十二年國教課程(一年級)

週別	日期	彈性學習課程-3 節/週(議題統整主題)				備註
		學校、學年 或班級活動(0)	品格書海(1)	寰宇藝海(1)	健美綠海(1)	
一	0827 0902	*8/27(日) 祖父母節 *8/30(三) 開學、正式上課、新生入學(祖父母節活動) *新生始業輔導 *友善校園宣導週	走讀圖書館	做個有禮貌的小孩-- 打招呼 Hello, hello	在地化教育- 客庄探索	
二	0903 0909	*9/6(三) 班級經營計畫完成	走讀圖書館	做個有禮貌的小孩-- 打招呼 Hello, hello	在地化教育- 客庄探索	
三	0910 0916	*9/13(三) 校務會議 *課發會暨領域會議(1) *學習扶助班開始	走讀圖書館	做個有禮貌的小孩-- 打招呼 Hello, hello	在地化教育- 客庄探索	
四	0917 0923	*9/19 班親會(暫定) *9/23 補班上(10/9)	走讀圖書館	做個有禮貌的小孩-- 打招呼 Hello, hello	在地化教育- 客庄探索	
五	0924 0930	9/29 中秋節	走讀圖書館	做個有禮貌的小孩-- 打招呼 Hello, hello	在地化教育- 客庄探索	
六	1001 1007	*10/1~10/31 生命教育宣導月 *10/7(六)-10/10(二) 國慶連假	菲菲生氣了-情緒萬花筒	做個有禮貌的小孩-- 打招呼 Hello, hello	在地化教育- 客庄探索	
七	1008 1014	*10/7(六)-10/10(二) 國慶連假 *家庭訪問	菲菲生氣了-情緒萬花筒	感恩的心 Thank you, you're welcome.	在地化教育- 客庄探索	
八	1015 1021	*松葉親親藝文季開始 (語文競賽類)	菲菲生氣了-情緒萬花筒	感恩的心 Thank you, you're welcome	翱翔天地課程- 天文星座	
九	1022 1028	課發會暨領域會議(2)	菲菲生氣了-情緒萬花筒	感恩的心 Thank you, you're welcome	翱翔天地課程- 天文星座	
十	1029 1104		菲菲生氣了-情緒萬花筒	感恩的心 Thank you, you're welcome	翱翔天地課程- 天文星座	
十一	1105 1111	*11/7-8(二)(三) 期中考	菲菲生氣了-情緒萬花筒	感恩的心 Thank you, you're welcome	客家風華-油桐花與藍衫	
十二	1112	*課發會暨領域會議(3)	菲菲生氣了-情緒萬花筒	感恩的心 Thank you, you're welcome	客家風華-油桐花與藍衫	
十三	1119 1125		三隻小狼和大壞豬-分享與合作	感恩的心 Thank you, you're welcome	客家風華-油桐花與藍衫	
十四	1126 1202		三隻小狼和大壞豬-分享與合作	感恩的心 Thank you, you're welcome	客家風華-油桐花與藍衫	
十五	1203 1209		三隻小狼和大壞豬-分享與合作	聖誕節 Festival-Merry christmas	客家風華-油桐花與藍衫	

週別	日期	彈性學習課程-3節/週(議題統整主題)				備註
		學校、學年 或班級活動(0)	品格書海(1)	寰宇藝海(1)	健美綠海(1)	
十六	1210 - 1216		三隻小狼和大壞豬-分享與 合作	聖誕節 Festival-Merry christmas	客家風華-油桐花與藍衫	
十七	1217 - 1223		三隻小狼和大壞豬-分享與 合作	數字 Numbers	客家風華-油桐花與藍衫	
十八	1224 - 1230	*慶生會暨聖誕活動 * 12/30(六)-1/1 (一) 元旦 放假	三隻小狼和大壞豬-分享與 合作	數字 Numbers	客家風華-油桐花與藍衫	
十九	1231 - 0106	* 12/30(六)-1/1 (一) 元旦 放假	三隻小狼和大壞豬-分享與 合作	數字 Numbers	客家風華-油桐花與藍衫	
廿	0107 - 0113	* 課發會暨領域會議(4) * 1/11 (四)、1/12 (五) 期末評量	三隻小狼和大壞豬-分享與 合作	review	客家風華-油桐花與藍衫	
廿一	0114 - 0120	1/17(三)期末校務會議 * 1/19 (五) 閱讀摸彩、閱 讀小志工頒獎、結業式 * 1/20 (六) 寒假開始	三隻小狼和大壞豬-分享與 合作	review	客家風華-油桐花與藍衫	

桃園市新屋區笨港國民小學 112 學年度第二學期彈性課程教學進度總表【一年級】
十二年國教課程(一年級)

週別	日期	彈性學習課程-3節/週(議題統整主題)				備註
		學校、學年 或班級活動(0)	品格書海(1)	寰宇藝海(1)	健美綠海(1)	
一	0211 - 0217	* 2/15(四)開學	認識圖書館	別人的學習用品不可以亂拿	翱翔天地課程-鹽	
二	0218 - 0224	* 2/21 (三) 期初校務會議	認識圖書館	別人的學習用品不可以亂拿	翱翔天地課程-鹽	
三	0225 - 0302	* 教室環境佈置 * 2/28(三)和平紀念日放假	認識圖書館	別人的學習用品不可以亂拿	翱翔天地課程-鹽	
四	0303 - 0309	* 3/6 課發會暨領域會議(5)	認識圖書館	別人的學習用品不可以亂拿	翱翔天地課程-鹽	
五	0310 - 0316	* 兒少保護辨識暨輔導知能 研習	我是老大	別人的學習用品不可以亂拿	翱翔天地課程-鹽	
六	0317 - 0323	* 畢業班拍攝畢業照。	我是老大、公園小霸王---- 尊重、體貼與接納	別人的學習用品不可以亂拿	翱翔天地課程-鹽	
七	0324 - 0330		我是老大、公園小霸王---- 尊重、體貼與接納	別人的學習用品不可以亂拿	翱翔天地課程-海洋污染	
八	0331 - 0406	4/3 課發會暨領域會議(6) *4/4(四)-4/7(日)清明連假	我是老大、公園小霸王---- 尊重、體貼與接納	別人的學習用品不可以亂拿	翱翔天地課程-海洋污染	
九	0407 - 0413	*4/10 家庭訪問(1)	我是老大、公園小霸王---- 尊重、體貼與接納	繪製我的生活圈	地球行動—社區環保日	
十	0414 - 0420	4/17 課發會暨領域會議(7) 4/16(二)、4/17(三)期中評量	我是老大、公園小霸王---- 尊重、體貼與接納	繪製我的生活圈	地球行動—社區環保日	

週別	日期	彈性學習課程-3節/週(議題統整主題)				備註
		學校、學年 或班級活動(0)	品格書海(1)	寰宇藝海(1)	健美綠海(1)	
十 一	0421 - 0427	4/22 世界地球日活動.	我是老大、公園小霸王--- 尊重、體貼與接納	繪製我的生活圈	客家風華-客家廟會文化	
十 二	0428 - 0504	* 母親節感恩活動~美勞課 做卡片(暫定) 5/1 馬拉松路跑	我是老大、公園小霸王--- 尊重、體貼與接納	繪製我的生活圈	客家風華-客家廟會文化	
十 三	0505 - 0511	5/8 家庭訪問(2) 六甲鐵馬迎風行	爸爸的圍巾---感恩大樓	繪製我的生活圈	客家風華-客家廟會文化	
十 四	0512 - 0518	5/15 課發會暨領域會議(8)	爸爸的圍巾---感恩大樓	繪製我的生活圈	客家風華-客家廟會文化	
十 五	0519 - 0525	*	爸爸的圍巾---感恩大樓	繪製我的生活圈	客家風華-客家廟會文化	
十 六	0526 - 0601	* 5/30 (四)、5/31 (五) 畢業考	爸爸的圍巾---感恩大樓	繪製我的生活圈	客家風華-客家廟會文化	
十 七	0602 - 0608		爸爸的圍巾---感恩大樓	我是小小觀察員	客家風華-客家廟會文化	
十 八	0609 - 0615	6/10 端午節 * 6/12 期末課發會暨領域會議(9) * 6/14 慶生會暨品格閱讀摸彩 * 畢業典禮(暫定, 依照教育局最新公告)	爸爸的圍巾---感恩大樓	我是小小觀察員	客家風華-客家廟會文化	
十 九	0616 - 0622	* 6/20 (四)、6/21 (五) 期末評量	爸爸的圍巾---感恩大樓	我是小小觀察員	客家風華-客家廟會文化	
二 十	0623 - 0629	* 6/26(三)期末校務會議 * 6/28 (五) 結業式	爸爸的圍巾---感恩大樓	我是小小觀察員	客家風華-客家廟會文化	

桃園市新屋區笨港國民小學 112 學年度第一學期彈性課程教學進度總表【二年級】
十二年國教課程(二年級)

週別	日期	彈性學習課程-3節/週(議題統整主題)				備註
		學校、學年 或班級活動(0)	品格書海(1)	寰宇藝海(1)	健美綠海(1)	
一	0827 - 0902	* 8/27(日) 祖父母節 * 8/30 (三) 開學、正式 上課、新生入學(祖父母節 活動) * 新生始業輔導 * 友善校園宣導週	朱家故事-我會主動盡家庭責任	自我介紹---認識 Aa-Ee 符號發 音及韻文教唱	在地化教育-農家樂	
二	0903 - 0909	* 9/6 (三) 班級經營 計畫完成	朱家故事-我會主動盡家庭責任	自我介紹---認識 Aa-Ee 符號發 音及韻文教唱	在地化教育-農家樂	

週別	日期	彈性學習課程-3 節/週(議題統整主題)				備註
		學校、學年 或班級活動(0)	品格書海(1)	寰宇藝海(1)	健美綠海(1)	
三	0910 - 0916	* 9/13 (三) 校務會議 * 課發會暨領域會議(1) * 學習扶助班開始	朱家故事-我會主動盡家庭責任	自我介紹---認識 Aa-Ee 符號發音及韻文教唱	在地化教育-農家樂	
四	0917 - 0923	* 9/19 班親會(暫定) * 9//23 補行上班(10/9)	帽子-我可以幫忙	自我介紹---認識 Aa-Ee 符號發音及韻文教唱	在地化教育-農家樂	
五	0924 - 0930	* 9/29 中秋節	帽子-我可以幫忙	自我介紹---認識 Aa-Ee 符號發音及韻文教唱	在地化教育-農家樂	
六	1001 - 1007 *	* 10/1~10/31 生命教育 宣導月 * 10/7(六)-10/10 (二) 國慶連假	帽子-我可以幫忙	自我介紹---認識 Aa-Ee 符號發音及韻文教唱	在地化教育-農家樂	
七	1008 - 1014	* 10/7(六)-10/10 (二) 國慶連假 * 家庭訪問	誰是第一名---尊重---我們大家都不一樣	手做 ABC 和日常打招呼	在地化教育-農家樂	
八	1015 - 1021	* 松葉親親藝文季開始 (語文競賽類)	誰是第一名---尊重---我們大家都不一樣	手做 ABC 和日常打招呼	翱翔天地-星星的傳說	
九	1022 - 1028	* 課發會暨領域會議(2)	誰是第一名---尊重---我們大家都不一樣	手做 ABC 和日常打招呼	翱翔天地-星星的傳說	
十	1029 - 1104		從山里逃出來/垃圾, 丟啊!-- 惜物愛物 隨手做環保	手做 ABC 和日常打招呼	翱翔天地-星星的傳說	
十一	1105 - 1111	* 11/7-8(二)(三)期中考	從山里逃出來/垃圾, 丟啊!-- 惜物愛物 隨手做環保	手做 ABC 和日常打招呼	客家文化-客家精神	
十二	1112 - 1118	*課發會暨領域會議(3)	從山里逃出來/垃圾, 丟啊!-- 惜物愛物 隨手做環保	手做 ABC 和日常打招呼	客家文化-客家精神	
十三	1119 - 1125		慢吞吞英雄-積極合作, 正確處理事情。	感恩節	客家文化-客家精神	
十四	1126 - 1202		慢吞吞英雄-積極合作, 正確處理事情。	感恩節	客家文化-客家精神	
十五	1203 - 1209		慢吞吞英雄-積極合作, 正確處理事情。	我可以進教室嗎?我是小老師	客家文化-客家精神	
十六	1210 - 1216		我有自信---我可以愈來愈好	我可以進教室嗎?我是小老師	客家文化-客家精神	
十七	1217 - 1223		我有自信---我可以愈來愈好	我可以進教室嗎?我是小老師	客家文化-客家精神	
十八	1224 - 1230	*慶生會暨聖誕活動 * 12/30(六)-1/1 (一) 元旦放假	我有自信---我可以愈來愈好	我可以進教室嗎?我是小老師	客家文化-客家精神	
十九	1231 - 0106	* 12/30(六)-1/1 (一) 元旦放假	貝雷的新衣---互助互好	我可以進教室嗎?我是小老師	客家文化-客家精神	

週別	日期	彈性學習課程-3節/週(議題統整主題)				備註
		學校、學年 或班級活動(0)	品格書海(1)	寰宇藝海(1)	健美綠海(1)	
廿	0107 - 0113	* 課發會暨領域會議(4) * 1/11(四)、1/12(五)期 末評量	貝雷的新衣---互助互好	我可以進教室嗎? Feat 我是小 老師	客家文化-客家精神	
廿一	0114 - 0120	1/17(三)期末校務會議 * 1/19(五)閱讀摸彩、閱 讀小志工頒獎、結業式 * 1/20(六)寒假開始	貝雷的新衣---互助互好	我可以進教室嗎? 我是小老師	客家文化-客家精神	

桃園市新屋區笨港國民小學 112 學年度第 二學期彈性課程教學進度總表【二年級】
十二年國教課程(二年級)

週別	日期	彈性學習課程-3節/週(議題統整主題)				備註
		學校、學年 或班級活動(0)	品格書海(1)	寰宇藝海(1)	健美綠海(1)	
一	0211 - 0217	2/15(四)開學	開往遠方的列車---珍惜與關 懷	百萬大富翁	優游海洋課程—漁獲	
一	0218 - 0224	* 2/21(三)期初校務會議	開往遠方的列車---珍惜與關 懷	百萬大富翁	優游海洋課程—漁獲	
二	0225 - 0302	教室環境佈置 * 2/28(三)和平紀念日放假	開往遠方的列車---珍惜與關 懷	百萬大富翁	優游海洋課程—漁獲	
四	0303 - 0309	3/6 課發會暨領域會議(5)	弟弟的世界---包容與理解他 人	百萬大富翁	優游海洋課程—漁獲	
五	0310 - 0316	* 兒少保護辨識暨輔導知能研習	弟弟的世界---包容與理解他 人	百萬大富翁	優游海洋課程—漁獲	
六	0317 - 0323	* 畢業班拍攝畢業照。	弟弟的世界---包容與理解他 人	百萬大富翁	優游海洋課程—海洋汙染	
七	0324 - 0330		講話-尊重與良好溝通	愛護地球	優游海洋課程—海洋汙染	
八	0331 - 0406	4/3 課發會暨領域會議(6) *4/4(四)-4/7(日)清明連假	講話-尊重與良好溝通	愛護地球	優游海洋課程—海洋汙染	
九	0407 - 0413	*4/10 家庭訪問(1)	講話-尊重與良好溝通	愛護地球	客家風華---客家婚禮	
十	0414 - 0420	4/17 課發會暨領域會議(7) 4/16(二)、4/17(三)期中評量	大嘴巴闖禍---尊重 體貼 聆 聽與分享	愛護地球	客家風華---客家婚禮	
十	0421 - 0427	4/22 世界地球日活動.	大嘴巴闖禍---尊重 體貼 聆 聽與分享	愛護地球	客家風華---客家婚禮	
十二	0428 - 0504	* 母親節感恩活動~美勞課做卡 片(暫定) 5/1 馬拉松路跑	大嘴巴闖禍---尊重 體貼 聆 聽與分享	愛護地球	客家風華---客家婚禮	
十三	0505 - 0511	5/8 家庭訪問(2) 六甲鐵馬迎風行	愛心樹—惜福 感恩 關懷 助 人	縮寫符號我最行	客家風華---客家婚禮	
十四	0512 - 0518	5/15 課發會暨領域會議(8)	愛心樹—惜福 感恩 關懷 助 人	縮寫符號我最行	客家風華---客家婚禮	
十五	0519 - 0525		愛心樹—惜福 感恩 關懷 助 人	縮寫符號我最行	客家風華---客家婚禮	

週別	日期	彈性學習課程-3 節/週(議題統整主題)				備註
		學校、學年 或班級活動(0)	品格書海(1)	寰宇藝海(1)	健美綠海(1)	
十六	0526 - 0601	* 5/30 (四)、5/31 (五) 畢業考	狐狸神仙-分享 理解 與接納	縮寫符號我最行	客家風華---客家婚禮	
十七	0602 - 0608		狐狸神仙-分享 理解 與接納	縮寫符號我最行	客家風華---客家婚禮	
十八	0609 - 0615	* 6/10 端午節 * 6/12 期末課發會暨領域會議(9) * 6/14 慶生會暨品格閱讀摸彩 * 畢業典禮 (暫定, 依照教育局最新公告)	狐狸神仙-分享 理解 與接納	縮寫符號我最行	客家風華---客家婚禮	
十九	0616 - 0622	* 6/20 (四)、6/21 (五) 期末評量	狐狸神仙-分享 理解 與接納	我是小小歌神	客家風華---客家婚禮	
二十	0623 - 0629	* 6/26(三)期末校務會議 * 6/28 (五) 結業式	狐狸神仙-分享 理解 與接納	我是小小歌神	客家風華---客家婚禮	

桃園市新屋區笨港國民小學 112 學年度第一學期彈性課程教學進度總表【三年級】
十二年國教課程(三年級)

週別	日期	彈性學習課程-4 節/週(議題統整主題)					備註
		學校、學年 或班級活動(0)	品格書海(1)	健美綠海(1)	科技創海(1)	寰宇藝海(1)	
一	0827 - 0902	* 8/27(日) 祖父母節 * 8/30 (三) 開學、正式上課、新生入學(祖父母節活動) * 新生始業輔導 * 友善校園宣導週	我不敢說, 我怕被罵	地球行動-農場戶外教育	電腦小旅行 I 初體驗	好朋友我們行個禮-- 認識同學介紹自己外語名字/ABC Song	
二	0903 - 0909	* 9/6 (三) 班級經營計畫完成	我不敢說, 我怕 0 被罵	地球行動-農場戶外教育	電腦小旅行 I 初體驗	認識彼此你我他---我們不一樣	
三	0910 - 0916	* 9/13 (三) 校務會議 * 課發會暨領域會議(1) * 學習扶助班開始	我不敢說, 我怕被罵	地球行動-農場戶外教育	電腦小旅行 I 初體驗	認識彼此你我他---我們不一樣	
四	0917 - 0923	* 9/19 班親會 (暫定) * 9//23 補行上班(10/9)	我不敢說, 我怕被罵	地球行動-農場戶外教育	電腦小旅行 II 便利的作業系統	認識彼此你我他---我們不一樣	
五	0924 - 0930	* 9/29 中秋節	短耳兔和小象莎莎—接納	地球行動-農場戶外教育	電腦小旅行 II 便利的作業系統	認識彼此你我他---我們不一樣	
六	1001 - 1007	* 10/1~10/31 生命教育宣導月 * 10/7(六)-10/10 (二) 國慶連假	短耳兔和小象莎莎—接納	悠遊海洋課程—永安漁港	電腦小旅行 II 便利的作業系統	數字英文我做最行, 設計圖案找圖形	
七	1008 - 1014	* 10/7(六)-10/10 (二) 國慶連假 * 家庭訪問	短耳兔和小象莎莎—接納	悠遊海洋課程—永安漁港	電腦小旅行 II 便利的作業系統	數字英文我做最行, 設計圖案找圖形	
八	1015 -	* 松葉親親藝文季開始	不是我的錯	悠遊海洋課程—永安漁港	電腦小旅行 II 便利的作業系統	數字英文我做最行, 設計圖案找圖形	

	1021	(語文競賽類)	(正義 關懷 勇敢)				
九	1022 - 1028	課發會暨領域會議(2)	不是我的錯 (正義 關懷 勇敢)	悠遊海洋課程—永安漁港	電腦小旅行 II 便利的作業系統	數字英文我做最行，設計圖案找圖形	
十	1029 - 1104		不是我的錯 (正義 關懷 勇敢)	悠遊海洋課程—永安漁港	打字小達人(一)英打練習-英文輸入·輕鬆學	字母龍賓果大挑戰	
十一	1105 - 1111	* 11/7-8(二)(三)期中考	紅公雞 (合作、性平、尊重)	客家風華--客家節慶美食	打字小達人(一)英打練習-英文輸入·輕鬆學	這個與那個	
十二	1112 - 1118	*課發會暨領域會議(3)	紅公雞 (合作、性平、尊重)	客家風華--客家節慶美食	打字小達人(一)英打練習-英文輸入·輕鬆學	這個與那個	
十三	1119 - 1125		紅公雞 (合作、性平、尊重)	客家風華--客家節慶美食	打字小達人(一)英打練習-英文輸入·輕鬆學	這個與那個	
十四	1126 - 1202		失落的一角 (欣賞)	客家風華--客家節慶美食	打字小達人(二) 中打練習-中文輸入·頂呱呱	這個與那個	
十五	1203 - 1209		失落的一角 (欣賞)	客家風華--客家節慶美食	打字小達人(二) 中打練習-中文輸入·頂呱呱	色彩蘿蔔蹲	
十六	1210 - 1216		失落的一角 (欣賞)	客家風華--客家節慶美食	打字小達人(二) 中打練習-中文輸入·頂呱呱	色彩蘿蔔蹲	
十七	1217 - 1223		綠尾巴的老鼠(欣賞)	客家風華--客家節慶美食	打字小達人(二) 中打練習-中文輸入·頂呱呱	色彩蘿蔔蹲	
十八	1224 - 1230	*慶生會暨聖誕活動 * 12/30(六)-1/1 (一) 元旦放假	綠尾巴的老鼠	客家風華--客家節慶美食	自學我最行	色彩蘿蔔蹲	
十九	1231 - 0106	* 12/30(六)-1/1 (一) 元旦放假	綠尾巴的老鼠	客家風華--客家節慶美食	自學我最行	色彩蘿蔔蹲	
廿	0107 - 0113	* 課發會暨領域會議(4) * 1/11 (四)、1/12 (五)期末評量	綠尾巴的老鼠	客家風華--客家節慶美食	自學我最行	色彩蘿蔔蹲	
廿一	0114 - 0120	1/17(三)期末校務會議 * 1/19 (五) 閱讀摸 彩、閱讀小志工頒 獎、結業式 * 1/20 (六) 寒假開始	綠尾巴的老鼠	客家風華--客家節慶美食	自學我最行	色彩蘿蔔蹲	

桃園市新屋區笨港國民小學 112 學年度第 二學期彈性課程教學進度總表【三年級】
十二年國教課程(三年級)

週別	日期	彈性學習課程-4 節/週(議題統整主題)					備註
		學校、學年 或班級活動(0)	品格書海(1)	健美綠海(1)	科技創海(1)	寰宇藝海(1)	
一	0211 - 0217	2/15(四)開學	我的姐姐不一樣 尊重	悠遊海洋-漁獲鮮不鮮?	實用的工具軟體 I-Word	數字	
二	0218 - 0224	* 2/21 (三) 期初校務 會議	我的姐姐不一樣 尊重	悠遊海洋-漁獲鮮不鮮?	實用的工具軟體 I-Word	聲音模仿秀英文	
三	0225 - 0302	教室環境佈置 * 2/28(三)和平紀念日	我的姐姐不一樣 尊重	悠遊海洋-漁獲鮮不鮮?	實用的工具軟體 I-Word	聲音模仿秀英文	

		放假					
四	0303 - 0309	3/6 課發會暨領域會議(5)	我的姐姐不一樣 尊重	悠遊海洋-漁獲鮮不鮮?	實用的工具軟體 I-Word	聲音模仿秀英文	
五	0310 - 0316	* 兒少保護辨識暨輔導知能研習	長腿的喬彬 接納	悠遊海洋-漁獲鮮不鮮?	實用的工具軟體 I-Word	聲音模仿秀英文	
六	0317 - 0323	* 畢業班拍攝畢業照。	長腿的喬彬 接納	悠遊海洋-漁獲鮮不鮮?	實用的工具軟體 I-Word	當性別碰上英文	
七	0324 - 0330		長腿的喬彬 接納	悠遊海洋-漁獲鮮不鮮?	實用的工具軟體 I-Word	當性別碰上英文	
八	0331 - 0406	4/3 課發會暨領域會議(6) *4/4(四)-4/7(日)清明連假	地球筆記本 關懷	悠遊海洋-漁獲鮮不鮮?	實用的工具軟體 I-Word	當性別碰上英文	
九	0407 - 0413	*4/10 家庭訪問(1)	地球筆記本 關懷	地球行動-垃圾減量	實用的工具軟體 I-Word	當性別碰上英文	
十	0414 - 0420	4/17 課發會暨領域會議(7) 4/16(二)、4/17(三)期中評量	地球筆記本 關懷	地球行動-垃圾減量	實用的工具軟體 I-Word	英聽抽抽樂	
十一	0421 - 0427	4/22 世界地球日活動。	八歲，一個人去旅行 關懷、感恩、尊重	客家風情—清明節	漫步在雲端 I-瀏覽器運用	節慶與家庭	
十二	0428 - 0504	* 母親節感恩活動~美勞課做卡片(暫定) 5/1 馬拉松路跑	八歲，一個人去旅行 關懷、感恩、尊重	客家風情—清明節	漫步在雲端 I-瀏覽器運用	節慶與家庭	
十三	0505 - 0511	5/8 家庭訪問(2) 六甲鐵馬迎風行	八歲，一個人去旅行 關懷、感恩、尊重	客家風情—清明節	漫步在雲端 I-瀏覽器運用	節慶與家庭	
十四	0512 - 0518	5/15 課發會暨領域會議(8)	歡迎光臨餓磨島 合作	客家風情—清明節	漫步在雲端 I-瀏覽器運用	節慶與家庭	
十五	0519 - 0525	*	歡迎光臨餓磨島 合作	客家風情—清明節	漫步在雲端 I-瀏覽器運用	我最想做的職業	
十六	0526 - 0601	* 5/30 (四)、5/31 (五) 畢業考	歡迎光臨餓磨島 合作	客家風情—清明節	漫步在雲端 I-瀏覽器運用	我最想做的職業	
十七	0602 - 0608		爸爸的友善茶園 友善	客家風情—清明節	漫步在雲端 I-瀏覽器運用	我最想做的職業	
十八	0609 - 0615	6/10 端午節 * 6/12 期末課發會暨領域會議(9) * 6/14 慶生會暨品格閱讀摸彩 * 畢業典禮 (暫定, 依照教育局公告)	爸爸的友善茶園 友善	客家風情—清明節	漫步在雲端 I-瀏覽器運用	我最想做的職業	
十九	0616 - 0622	* 6/20 (四)、6/21 (五) 期末評量	爸爸的友善茶園 友善	客家風情—清明節	漫步在雲端 I-瀏覽器運用	家庭職業輪流轉	
二十	0623 - 0629	* 6/26(三)期末校務會議 * 6/28 (五) 結業式	爸爸的友善茶園 友善	客家風情—清明節	漫步在雲端 I-瀏覽器運用	家庭職業輪流轉	

桃園市新屋區笨港國民小學 111 學年度第一學期彈性課程教學進度總表【四年級】

十二年國教課程(四年級)

週別	日期	學校、學年 或班級活動(0)	品格書海(1)	健美綠海(1)	科技創海(1)	寰宇藝海(1)	備註
一	0827 - 0902	* 8/27(日) 祖父母節 * 8/30 (三) 開學、正式上課、新生入學(祖父母節活動) * 新生始業輔導 * 友善校園宣導週	世界上最美麗的村子	客家風情—客庄踏查	實用的工具軟體-PPT	我是天氣播報員	
二	0903 - 0909	* 9/6 (三) 班級經營計畫完成	世界上最美麗的村子	客家風情—客庄踏查	實用的工具軟體-PPT	我是天氣播報員	
三	0910 - 0916	* 9/13 (三) 校務會議 * 課發會暨領域會議(1) * 學習扶助班開始	世界上最美麗的村子	客家風情—客庄踏查	實用的工具軟體-PPT	我是天氣播報員	
四	0917 - 0923	* 9/19 班親會(暫定) * 9//23 補行上班(10/9)	世界上最美麗的村子	客家風情—客庄踏查	實用的工具軟體-PPT	我是天氣播報員	
五	0924 - 0930	9/29 中秋節	世界上最美麗的村子	客家風情—客庄踏查	實用的工具軟體-PPT	我是天氣播報員	
六	1001 - 1007	* 10/1~10/31 生命教育 宣導月 * 10/7(六)-10/10 (二) 國慶連假	世界上最美麗的村子	客家風情—客庄踏查	實用的工具軟體-PPT	今晚我想來點……	
七	1008 - 1014	* 10/7(六)-10/10 (二) 國慶連假 * 家庭訪問	你很特別	客家風情—客庄踏查	實用的工具軟體-PPT	今晚我想來點……	
八	1015 - 1021	* 松葉親親藝文季開始 (語文競賽類)	你很特別	客家風情—客庄踏查	實用的工具軟體-PPT	今晚我想來點……	
九	1022 - 1028	課發會暨領域會議(2)	你很特別	客家風情—客庄踏查	實用的工具軟體-PPT	今晚我想來點……	
十	1029 - 1104		你很特別	客家風情—客庄踏查	實用的工具軟體-PPT	今晚我想來點……	
十一	1105 - 1111	* 11/7-8(二)(三)期中考	你很特別	客家風情—農村舊影	漫步在雲端-認識社群平台 及平台運用安全與法規	珍奶 DIY	
十二	1112 - 1118	*課發會暨領域會議(3)	小珍珠選守護神	客家風情—農村舊影	漫步在雲端-認識社群平台 及平台運用安全與法規	珍奶 DIY	
十三	1119 - 1125		小珍珠選守護神	客家風情—農村舊影	漫步在雲端-Google Meet	珍奶 DIY	
十四	1126 - 1202		小珍珠選守護神	客家風情—農村舊影	漫步在雲端-Google Classroom	珍奶 DIY	
十五	1203 - 1209		小珍珠選守護神	客家風情—農村舊影	漫步在雲端-Google Classroom	農曆新年	
十六	1210 -		小珍珠選守護神	客家風情—農村舊影	漫步在雲端-Google	農曆新年	

六	1216				Classroom		
十 七	1217 - 1223		失落的一角會見大圓滿	客家風情—農村舊影	漫步在雲端-Google Classroom	農曆新年	
十 八	1224 - 1230	*慶生會暨聖誕活動 * 12/30(六)-1/1 (一) 元旦放假	失落的一角會見大圓滿	客家風情—農村舊影	漫步在雲端-Google Classroom	新年快樂	
十 九	1231 - 0106	* 12/30(六)-1/1 (一) 元旦放假	失落的一角會見大圓滿	客家風情—農村舊影	漫步在雲端-Google Classroom	新年快樂	
廿	0107 - 0113	* 課發會暨領域會議(4) * 1/11 (四)、1/12 (五) 期末評量	失落的一角會見大圓滿	客家風情—農村舊影	漫步在雲端-Google Classroom	新年快樂	
廿 一	0114 - 0120	1/17(三)期末校務會議 * 1/19 (五) 閱讀摸彩、閱讀小志工頒獎、結業式 * 1/20 (六) 寒假開始	失落的一角會見大圓滿	客家風情—農村舊影	漫步在雲端-Google Classroom	新年快樂	

桃園市新屋區笨港國民小學 111 學年度第二學期彈性課程教學進度總表【四年級】
十二年國教課程(四年級)

週別	日期	彈性學習課程-4 節/週(議題統整主題)					備註
		學校、學年或班級活動(0)	品格書海(1)	健美綠海(1)	科技創海(1)	寰宇藝海(1)	
一	0211 - 0217	2/15(四)開學	我不是討厭鬼	綠色課程—綠能生活與消費	程式語言-Code.org	現在幾點?	
二	0218 - 0224	* 2/21 (三) 期初校務會議	我不是討厭鬼	綠色課程—綠能生活與消費	程式語言-Code.org	現在幾點?	
三	0225 - 0302	教室環境佈置 * 2/28(三)和平紀念日放假	我不是討厭鬼	綠色課程—綠能生活與消費	程式語言-Code.org	現在幾點?	
四	0303 - 0309	3/6 課發會暨領域會議(5)	我不是討厭鬼	綠色課程—綠能生活與消費	程式語言-Scratch	現在幾點?	
五	0310 - 0316	* 兒少保護辨識暨輔導知能研習	我不是討厭鬼	綠色課程—綠能生活與消費	程式語言-Scratch	現在幾點?	
六	0317 - 0323	* 畢業班拍攝畢業照。	我撒了一個謊	綠色課程—綠能生活與消費	程式語言-Scratch	捉迷藏躲貓貓	
七	0324 - 0330		我撒了一個謊	綠色課程—綠能生活與消費	程式語言-Scratch	捉迷藏躲貓貓	
八	0331 - -	4/3 課發會暨領域會議(6)	我撒了一個謊	綠色課程—綠能生活與消費	程式語言-Scratch	捉迷藏躲貓貓	

	0406	*4/4(四)-4/7(日)清明連假					
九	0407 - 0413	*4/10 家庭訪問(1)	我撒了一個謊	綠色課程—綠能生活與消費	程式語言-Scratch	捉迷藏躲貓貓	
十	0414 - 0420	4/17 課發會暨領域會議(7) 4/16(二)、4/17(三)期中評量	我撒了一個謊	綠色課程—綠能生活與消費	程式語言-Scratch	捉迷藏躲貓貓	
十一	0421 - 0427	4/22 世界地球日活動.	我撒了一個謊	探索笨港—笨港天后	漫步在雲端 II 資訊安全與倫理	捉迷藏躲貓貓	
十二	0428 - 0504	* 母親節感恩活動~美勞課做卡片(暫定) 5/1 馬拉松路跑	我撒了一個謊	探索笨港—笨港天后	漫步在雲端 II 資訊安全與倫理	鉛筆在哪裡?	
十三	0505 - 0511	5/8 家庭訪問(2) 六甲鐵馬迎風行	拜託拜託土地公	探索笨港—笨港天后	漫步在雲端 III Google meet Google classroom	鉛筆在哪裡?	
十四	0512 - 0518	5/15 課發會暨領域會議(8)	拜託拜託土地公	探索笨港—笨港天后	漫步在雲端 III Google meet Google classroom	鉛筆在哪裡?	
十五	0519 - 0525	*	拜託拜託土地公	探索笨港—笨港天后	漫步在雲端 III Google meet Google classroom	鉛筆在哪裡?	
十六	0526 - 0601	* 5/30 (四)、5/31 (五) 畢業考	拜託拜託土地公	探索笨港—笨港天后	漫步在雲端 III Google meet Google classroom	端午節	
十七	0602 - 0608		拜託拜託土地公	探索笨港—笨港天后	漫步在雲端 III Google meet Google classroom	端午節	
十八	0609 - 0615	6/10 端午節 * 6/12 期末課發會暨領域會議(9) * 6/14 慶生會暨品格閱讀摸彩 * 畢業典禮(暫定, 依照教育局最新公告)	拜託拜託土地公	探索笨港—笨港天后	漫步在雲端 III Google meet Google classroom	端午節	
十九	0616 - 0622	* 6/20 (四)、6/21 (五) 期末評量	拜託拜託土地公	探索笨港—笨港天后	漫步在雲端 III Google meet Google classroom	端午節	
二十	0623 - 0629	* 6/26(三)期末校務會議 * 6/28 (五) 結業式	拜託拜託土地公	探索笨港—笨港天后	漫步在雲端 III Google meet Google classroom	端午節	

桃園市新屋區笨港國民小學 112 學年度第一學期各領域教學進度總表【五年級】
十二年國教課程(五年級)

週別	日期	學校、學年或班級活動(0)	品格書海(1)	健美綠海(2)	科技創海(2)	寰宇藝海(1)	備註
一	0827 - 0902	* 8/27(日) 祖父母節 * 8/30 (三) 開學、	魔法青春變變變	綠色行程-- 永安漁港綠能行	一、實用的工具軟體 III Excel 校樹地圖分析師	認識繪本	

		正式上課、新生入學(祖父母節活動) * 新生始業輔導 * 友善校園宣導週			二、因材網輔助教學		
二	0903 — 0909	* 9/6 (三) 班級經營計畫完成	魔法青春變變變	綠色行程-- 永安漁港綠能行	一、實用的工具軟體 III Excel 校樹地圖分析師 二、因材網輔助教學	認識海洋生物(擇一週戶外教育:前進永安漁港)	
三	0910 — 0916	* 9/13 (三) 校務會議 * 課發會暨領域會議(1) * 學習扶助班開始	魔法青春變變變	綠色行程-- 永安漁港綠能行	一、實用的工具軟體 III Excel 校樹地圖分析師 二、因材網輔助教學	認識海洋生物(擇一週戶外教育:前進永安漁港)	
四	0917 — 0923	* 9/19 班親會(暫定) * 9//23 補行上班(10/9)	魔法青春變變變	綠色行程-- 永安漁港綠能行	一、實用的工具軟體 III Excel 校樹地圖分析師 二、因材網輔助教學	認識海洋生物(擇一週戶外教育:前進永安漁港)	
五	0924 — 0930	9/29 中秋節	魔法青春變變變	客家風情--客庄植物染	一、實用的工具軟體 III Excel 校樹地圖分析師 二、因材網輔助教學	使用繪本《Love the Ocean》，帶領學生認識並討論海洋廢棄物汙染問題	
六	1001 — 1007	* 10/1~10/31 生命教育宣導月 * 10/7(六)-10/10(二) 國慶連假	魔法青春變變變	客家風情--客庄植物染	一、漫步雲端 IV 雲端小編(雲端硬碟分享共作) 二、因材網輔助教學	使用繪本《Love the Ocean》，帶領學生認識並討論海洋廢棄物汙染問題	
七	1008 — 1014	* 10/7(六)-10/10(二) 國慶連假 * 家庭訪問	魔法青春變變變	客家風情--客庄植物染	一、漫步雲端 IV 雲端小編(雲端硬碟分享共作) 二、因材網輔助教學	使用繪本《Love the Ocean》，帶領學生認識並討論海洋廢棄物汙染問題	
八	1015 — 1021	* 松葉親親藝文季開始 (語文競賽類)	我的同班同學	客家風情--客家花鼓	一、漫步雲端 IV 雲端小編(雲端硬碟分享共作) 二、因材網輔助教學	使用繪本《Love the Ocean》，帶領學生認識並討論海洋廢棄物汙染問題	
九	1022 — 1028	課發會暨領域會議(2)	我的同班同學	客家風情--客家花鼓	一、漫步雲端 IV 雲端小編(雲端硬碟分享共作) 二、因材網輔助教學	使用繪本《Love the Ocean》，帶領學生認識並討論海洋廢棄物汙染問題	
十	1029 — 1104		我的同班同學	客家風情--客家花鼓	一、漫步雲端 IV 雲端小編(雲端硬碟分享共作) 二、因材網輔助教學	使用繪本《Love the Ocean》，帶領學生認識並討論海洋廢棄物汙染問題	
十一	1105 — 1111	* 11/7-8(二)(三) 中考	我的同班同學	客家風情--客家花鼓	一、漫步雲端 IV 雲端小編(雲端硬碟分享共作) 二、因材網輔助教學	使用繪本《Love the Ocean》，帶領學生認識並討論海洋廢棄物汙染問題	
十二	1112 — 1118	* 課發會暨領域會議(3)	我的同班同學	客家風情--客家花鼓	一、程式機器人 II 自動系統 二、Loilonot 輔助教學	使用繪本《Love the Ocean》，帶領學生認識並討論海洋廢棄物汙染問題	
十三	1119 — 1125		我的同班同學	客家風情--客家花鼓	一、程式機器人 II 自動系統 二、Loilonot 輔助教學	使用繪本《Love the Ocean》，帶領學生認識並討論海洋廢棄物汙染問題	
十四	1126 — 1202		我的同班同學	客家風情--客家花鼓	一、程式機器人 II 自動系統 二、Loilonot 輔助教學	使用繪本《Love the Ocean》，帶領學生認識並討論海洋廢棄物汙染問題	

十五	1203 - 1209		最幸福的人	客家風情 --客家花鼓	一、程式機器人II自動系統 二、Loilonot 輔助教學	使用繪本《Love the Ocean》，帶領學生認識並討論海洋廢棄物汙染問題	
十六	1210 - 1216		最幸福的人	客家風情 --客家花鼓	一、程式機器人II自動系統 二、Loilonot 輔助教學	製作屬於自己的英語繪本	
十七	1217 - 1223		最幸福的人	客家風情 --客家花鼓	一、程式機器人II自動系統 二、Loilonot 輔助教學	製作屬於自己的英語繪本	
十八	1224 - 1230	*慶生會暨聖誕活動 * 12/30(六)-1/1(一)元旦放假	最幸福的人	客家風情--親親藝文季成果展	一、程式機器人II自動系統 二、Loilonot 輔助教學	製作屬於自己的英語繪本	
十九	1231 - 0106	* 12/30(六)-1/1(一)元旦放假	最幸福的人	客家風情--親親藝文季成果展	一、程式機器人II自動系統 二、Loilonot 輔助教學	製作屬於自己的英語繪本	
廿	0107 - 0113	* 課發會暨領域會議(4) * 1/11(四)、1/12(五)期末評量	最幸福的人	客家風情--親親藝文季成果展	一、程式機器人II自動系統 二、Loilonot 輔助教學	製作屬於自己的英語繪本	
廿一	0114 - 0120	1/17(三)期末校務會議 * 1/19(五)閱讀摸彩、閱讀小志工頒獎、結業式 * 1/20(六)寒假開始	最幸福的人	客家風情--親親藝文季成果展	一、程式機器人II自動系統 二、Loilonot 輔助教學	成果發表會	

桃園市新屋區笨港國民小學 112 學年度第二學期各領域教學進度總表【五年級】
十二年國教課程（五年級）

週別	日期	彈性學習課程-4 節/週(議題統整主題)					備註
		學校、學年或班級活動(0)	品格書海(1)	健美綠海(2)	科技創海(2)	寰宇藝海(1)	
一	0211 - 0217	2/15(四)開學	秘密點心	探索笨港--世界地球日	一、人工智慧與生活 二、Hi-Teach 輔助教學	Reader Theater(I) 認識舞台劇與聲音表演	
二	0218 - 0224	* 2/21(三)期初校務會議	秘密點心	探索笨港--世界地球日	一、人工智慧與生活 二、Hi-Teach 輔助教學	Reader Theater(I) 認識舞台劇與聲音表演	
三	0225 - 0302	教室環境佈置 * 2/28(三)和平紀念日放假	秘密點心	探索笨港--世界地球日	一、人工智慧與生活 二、Hi-Teach 輔助教學	Reader Theater(II) 認識讀者劇場與常見的故事劇本	
四	0303 - 0309	3/6 課發會暨領域會議(5)	秘密點心	探索笨港--世界地球日	一、人工智慧與生活 二、Hi-Teach 輔助教學	Reader Theater(II) 認識讀者劇場與常見的故事劇本	
五	0310 - 0316	* 兒少保護辨識暨輔導知能研習	秘密點心	探索笨港--世界地球日	一、人工智慧與生活 二、Hi-Teach 輔助教學	Reader Theater(III) 共同撰寫劇本/聲音表情與肢體語言初探	
六	0317 - 0323	* 畢業班拍攝畢業照。	秘密點心	客家風情--客庄好食寮	一、人工智慧與生活 二、Hi-Teach 輔助教學	Reader Theater(III) 共同撰寫劇本/聲音表情與肢體語言初探	

七	0324 - 0330		秘密點心	客家風情--客庄好食奈	一、漫步在雲端 V 小小園遊會企劃師(google 表單) 二、Hi-Teach 輔助教學	Reader Theater(III) 共同撰寫劇本/聲音表情與肢體語言初探	
八	0331 - 0406	4/3 課發會暨領域會議(6) *4/4(四)-4/7(日)清明連假	阿國在蘇花公路上騎單車	客家風情--客庄好食奈	一、漫步在雲端 V 小小園遊會企劃師(google 表單) 二、Hi-Teach 輔助教學	Reader Theater(III) 共同撰寫劇本/聲音表情與肢體語言初探	
九	0407 - 0413	*4/10 家庭訪問(1)	阿國在蘇花公路上騎單車	客家風情--客庄好食奈	一、漫步在雲端 V 小小園遊會企劃師(google 表單) 二、Hi-Teach 輔助教學	Reader Theater(IV) 角色選定 / 聲音表情與肢體語言(二) / 道具製作	
十	0414 - 0420	4/17 課發會暨領域會議(7) 4/16(二)、4/17(三)期中評量	阿國在蘇花公路上騎單車	客家風情--客庄好食奈	一、漫步在雲端 V 小小園遊會企劃師(google 表單) 二、Hi-Teach 輔助教學	Reader Theater(IV) 角色選定 / 聲音表情與肢體語言(二) / 道具製作	
十一	0421 - 0427	4/22 世界地球日活動.	阿國在蘇花公路上騎單車	漁村風華--綠能健康行	一、實用的工具軟體 IV 非常好色、iMovie 二、OSMO 輔助教學	Reader Theater(IV) 角色選定 / 聲音表情與肢體語言(二) / 道具製作	
十二	0428 - 0504	* 母親節感恩活動~美勞課做卡片(暫定) 5/1 馬拉松路跑	阿國在蘇花公路上騎單車	漁村風華--綠能健康行	一、實用的工具軟體 IV 非常好色、iMovie 二、OSMO 輔助教學	Reader Theater(IV) 角色選定 / 聲音表情與肢體語言(二) / 道具製作	
十三	0505 - 0511	5/8 家庭訪問(2) 六甲鐵馬迎風行	阿國在蘇花公路上騎單車	漁村風華--綠能健康行	一、實用的工具軟體 IV 非常好色、iMovie 二、OSMO 輔助教學	Reader Theater(V) 排練	
十四	0512 - 0518	5/15 課發會暨領域會議(8)	阿國在蘇花公路上騎單車	漁村風華--綠能健康行	一、實用的工具軟體 IV 非常好色、iMovie 二、OSMO 輔助教學	Reader Theater(V) 排練	
十五	0519 - 0525	*	章魚法官來說法	漁村風華--綠能健康行	一、實用的工具軟體 IV 非常好色、iMovie 二、OSMO 輔助教學	Reader Theater(V) 排練	
十六	0526 - 0601	* 5/30 (四)、5/31 (五) 畢業考	章魚法官來說法	漁村風華--綠能健康行	一、實用的工具軟體 IV 非常好色、iMovie 二、OSMO 輔助教學	Reader Theater(V) 排練	
十七	0602 - 0608		章魚法官來說法	悠游天文 星海一恆星、行星、衛星	一、3D 列印 星光天使徽章 二、OSMO 輔助教學	Reader Theater(V) 排練	
十八	0609 - 0615	6/10 端午節 * 6/12 期末課發會暨領域會議(9) * 6/14 慶生會暨品格閱讀摸彩 * 畢業典禮 (暫定, 依照教育局最新公告)	章魚法官來說法	悠游天文 星海一恆星、行星、衛星	一、3D 列印 星光天使徽章 二、OSMO 輔助教學	Reader Theater(V) 排練	
十九	0616 - 0622	* 6/20 (四)、6/21 (五) 期末評量	章魚法官來說法	悠游天文 星海一恆星、行星、衛星	一、3D 列印 星光天使徽章 二、OSMO 輔助教學	Reader Theater(VI)	
二十	0623 - 0629	* 6/26(三)期末校務會議 * 6/28 (五) 結業式	章魚法官來說法	悠游天文 星海一恆星、行星、衛星	一、3D 列印 星光天使徽章 二、OSMO 輔助教學	Reader Theater(VI)	

桃園市新屋區笨港國民小學 112 學年度第一學期各領域教學進度總表【六年級】
九年一貫課程（六年級）

週別	日期	彈性學習節數-5 節/週						備註
		學校、學年 或班級活動(0)	資訊(1)	英語(1)	班級共讀(1)	國語(1)	數學(1)	
一	0827 - 0902	* 8/27(日) 祖父母節 * 8/30 (三) 開學、正式上課、新生入學(祖父母節活動) * 新生始業輔導 * 友善校園宣導週	認識 SCRATCH	字母拼讀複習、第六冊字彙和句型複習、角色介紹	紙袋公主	一、神奇的藍絲帶【人權教育】	一、最大公因數與最小公倍數【性別平等教育】 【環境教育】	
二	0903 - 0909	* 9/6 (三) 班級經營計畫完成	認識 SCRATCH	字母拼讀複習、第六冊字彙和句型複習、角色介紹	紙袋公主	一、神奇的藍絲帶【人權教育】	一、最大公因數與最小公倍數【性別平等教育】 【環境教育】	
三	0910 - 0916	* 9/13 (三) 校務會議 * 課發會暨領域會議(1) * 學習扶助班開始	SCRATCH 操作介面	Starter Unit	紙袋公主	一、神奇的藍絲帶【人權教育】 二、跑道【人權教育】	一、最大公因數與最小公倍數【性別平等教育】 【環境教育】	
四	0917 - 0923	* 9/19 班親會(暫定) * 9//23 補行上班(10/9)	舞台與角色的關係	Unit 1 Where Are You From?	紙袋公主	二、跑道【人權教育】 三、說話也要停看聽【生涯發展教育】 【人權教育】	一、最大公因數與最小公倍數【人權教育】 【性別平等教育】	
五	0924 - 0930	9/29 中秋節	動畫原理與 SCRATCH 內建圖庫	Unit 1 Where Are You From?	性別平等教育(一)	三、說話也要停看聽【生涯發展教育】 【人權教育】 四、朱子治家格言選【生涯發展教育】 【家政教育】	二、分數除法【人權教育】 【性別平等教育】	
六	1001 - 1007	* 10/1~10/31 生命教育宣導月 * 10/7(六)-10/10 (二) 國慶連假	用 SCRATCH 繪圖	Unit 1 Where Are You From?	性別平等教育(二)	四、朱子治家格言選【生涯發展教育】 【家政教育】 統整活動一	二、分數除法【人權教育】 【性別平等教育】	
七	1008 - 1014	* 10/7(六)-10/10 (二) 國慶連假 * 家庭訪問	匯入舞台背景	Unit 2 How Can We Get to Taipei 101?	性別平等教育(三)	統整活動一 五、山的巡禮【環境教育】	三、數量關係【家政教育】 【性別平等教育】	
八	1015 - 1021	* 松葉親親藝文季開始(語文競賽類)	設定角色動畫程式	Unit 2 How Can We Get to Taipei 101?	性別平等教育(四)	五、山的巡禮【環境教育】 六、東海岸鐵路【環境教育】	三、數量關係【環境教育】 【家政教育】	
九	1022 - 1028	課發會暨領域會議(2)	動畫遊戲說明	Unit 2 How Can We Get to Taipei 101?	性別平等教育(五)	六、東海岸鐵路【環境教育】 七、蚵鄉風情【環境教育】	四、小數除法【人權教育】 【性別平等教育】	
十	1029 - 1104		用方向鍵移動角色	Review 1	性別平等教育(六)	七、蚵鄉風情【環境教育】 統整活動二	四、小數除法【人權教育】 【性別平等教育】	

週別	日期	彈性學習節數-5 節/週						備註
		學校、學年 或班級活動(0)	資訊(1)	英語(1)	班級共讀(1)	國語(1)	數學(1)	
十一	1105 - 1111	* 11/7-8(二)(三)期中考	舞台反覆變動顏色	期中成績考查	家庭教育(一)	統整活動二	五、長條圖與折線圖 【資訊教育】 【性別平等教育】	
十二	1112 - 1118	*課發會暨領域會議(3)	匯入音樂	Unit 3 What Time Do You Get Up?	家庭教育(二)	閱讀階梯—進入雨林 【資訊教育】 八、大小剛好的鞋子 【生涯發展教育】	六、圓周率與圓周長 【生涯發展教育】	
十三	1119 - 1125		智慧財產小劇場	Unit 3 What Time Do You Get Up?	家庭教育(三)	八、大小剛好的鞋子 【生涯發展教育】 九、沉思三帖 【生涯發展教育】	六、圓周率與圓周長 【性別平等教育】	
十四	1126 - 1202		智慧財產小劇場	Unit 3 What Time Do You Get Up?	家庭教育(四)	九、沉思三帖 【生涯發展教育】 十、狐假虎威 【人權教育】	七、圓面積 【環境教育】	
十五	1203 - 1209		智慧財產小劇場— 動畫說明、素材與 程式流程	Unit 4 Do You Have a Stomachache?	家庭教育(五)	十、狐假虎威 【人權教育】 統整活動三	七、圓面積 【性別平等教育】 【家政教育】	
十六	1210 - 1216		智慧財產小劇場— 新增角色與舞台背 景	Unit 4 Do You Have a Stomachache?	家庭教育(六)	統整活動三 十一、我願 【生涯發展教育】	八、等量公理與應用 【人權教育】 【資訊教育】	
十七	1217 - 1223		智慧財產小劇場— 角色位置與滑動效 果	Unit 4 Do You Have a Stomachache?	校外教學(一)	十一、我願 【生涯發展教育】 十二、最好的味覺禮物 【家政教育】	八、等量公理與應用 【性別平等教育】 【人權教育】 【資訊教育】	
十八	1224 - 1230	*慶生會暨聖誕活動 * 12/30(六)-1/1 (一) 元旦放假	智慧財產小劇場— 設定對話	Review 2	校外教學(二)	十二、最好的味覺禮物 【家政教育】 十三、空城計 【生涯發展教育】	九、比、比值與成正比 【環境教育】 【性別平等教育】	
十九	1231 - 0106	* 12/30(六)-1/1 (一) 元旦放假	智慧財產小劇場— 廣播的設定與接收	Culture & Festivals: Chinese New Year	校外教學(三)	十三、空城計 【生涯發展教育】 十四、桂花雨 【家政教育】	九、比、比值與成正比 【生涯發展教育】 【性別平等教育】	
二十	0107 - 0113	* 課發會暨領域會議(4) * 1/11 (四)、1/12 (五)期末評量	智慧財產小劇場— 廣播的設定與接收	期末成績考查	校外教學(四)	十四、桂花雨 【家政教育】	九、比、比值與成正比 【生涯發展教育】 【性別平等教育】	
二十一	0114 - 0120	1/17(三)期末校務會議 * 1/19 (五) 閱讀摸 彩、閱讀小志工頒 獎、結業式 * 1/20 (六) 寒假開始	智慧財產小劇場— 廣播的設定與接收	期末成績考查	校外教學(四)	十四、桂花雨 【家政教育】	九、比、比值與成正比 【生涯發展教育】 【性別平等教育】	

桃園市新屋區笨港國民小學 112 學年度第二學期各領域教學進度總表【六年級】

九年一貫課程（六年級）

週別	日期	彈性學習節數-5 節/週						備註
		學校、學年 或班級活動(0)	資訊(1)	英語(1)	班級共讀(1)	國語(1)	數學(1)	
一	0211 - 0217	2/15(四)開學	打擊網路惡魔(一) — 動畫遊戲說明	字母拼讀複習、第 七冊字彙和句型複 習、角色介紹、 Starter Unit	校慶(一)	一、過故人莊 【家政教育】	一、分數與小數的 計算 【性別平等教育】 【家政教育】	
二	0218 - 0224	* 2/21 (三) 期初校 務會議	打擊網路惡魔(一) — 動畫遊戲說明	字母拼讀複習、第 七冊字彙和句型複 習、角色介紹、 Starter Unit	校慶(二)	一、過故人莊 【家政教育】 二、把愛傳下去 【人權教育】	一、分數與小數的 計算 【性別平等教育】 【家政教育】	
三	0225 - 0302	教室環境佈置 * 2/28(三)和平紀念 日放假	打擊網路惡魔(一) — 變數說明	Unit 1 What Do You Do After School?	校慶(三)	二、把愛傳下去 【人權教育】 三、山村車軌寮 【環境教育】	一、分數與小數的 計算 【性別平等教育】 【家政教育】	
四	0303 - 0309	3/6 課發會暨領域會議 (5)	打擊網路惡魔(一) — 變數起始值與倒數 效果	Unit1 What Do You Do After School?	校慶(四)	三、山村車軌寮 【環境教育】 統整活動一	一、分數與小數的 計算 【性別平等教育】 【家政教育】	
五	0310 - 0316	* 兒少保護辨識暨輔 導知能研習	打擊網路惡魔(二) — 角色造型變化	Unit 1 What Do You Do After School?	校慶(五)	統整活動一 四、巨人的階梯 【環境教育】	二、速率 【人權教育】	
六	0317 - 0323	* 畢業班拍攝畢業 照。	打擊網路惡魔(二) — 角色造型變化	Unit 2 What Do You Want to Be?	校慶(六)	四、巨人的階梯 【環境教育】 五、馬達加斯加， 出發！ 【環境教育】	二、速率 【人權教育】	
七	0324 - 0330		打擊網路惡魔(二) — 隨機出現	Unit 2 What Do You Want to Be?	校慶(七)	五、馬達加斯加， 出發！ 【環境教育】 六、沉睡的天空之 城 【環境教育】	二、速率 【人權教育】	
八	0331 - 0406	4/3 課發會暨領域會 議(6) *4/4(四)-4/7(日)清明 連假	打擊網路惡魔(二) — 隨機出現	Unit 2 What Do You Want to Be?	性別平等教育 (一)	六、沉睡的天空之 城 【環境教育】 統整活動二	三、形體關係、體 積與表面積 【性別平等教育】 【家政教育】	
九	0407 - 0413	*4/10 家庭訪問(1)	將 SCRATCH 轉成 EXE 檔案	Review 1	性別平等教育 (二)	統整活動二 閱讀階梯一、驚蟄 驅蟻記	三、形體關係、體 積與表面積 【性別平等教育】 【家政教育】	
十	0414 - 0420	4/17 課發會暨領域會議(7) 4/16(二)、4/17(三)期 中評量	驚險迷宮大闖關(一) — 動畫遊戲說明	期中成績考查	性別平等教育 (三)	七、油條報紙·文 字夢 【生涯發展教育】	三、形體關係、體 積與表面積 【性別平等教育】 【家政教育】	
十一	0421 - 0427	4/22 世界地球日活動	驚險迷宮大闖關(一) — 動畫遊戲說明	Unit 3 Where Were You Yesterday?	性別平等教育 (四)	八、雕刻一座小島 【海洋教育】	四、基準量與比較量 【人權教育】	
十二	0428 - 0504	* 母親節感恩活動~ 美勞課做卡片(暫定) 5/1 馬拉松路跑	驚險迷宮大闖關(一) — 匯入音樂	Unit 3 Where Were You Yesterday?	性別平等教育 (五)	九、童年·夏日· 棉花糖 【環境教育】	四、基準量與比較量 【人權教育】	

週別	日期	彈性學習節數-5 節/週						備註
		學校、學年 或班級活動(0)	資訊(1)	英語(1)	班級共讀(1)	國語(1)	數學(1)	
十三	0505 - 0511	5/8 家庭訪問(2) 六甲鐵馬迎風行	驚險迷宮大闖關(一) — 匯入青蛙、公 主、障礙物	Unit 3 Where Were You Yesterday?	性別平等教育 (六)	統整活動三	四、基準量與比較量 【人權教育】	
十四	0512 - 0518	5/15 課發會暨領域會 議(8)	驚險迷宮大闖關(二) — 障礙物隨機滑動 或轉動	Unit 4 Where Was He Yesterday?	社區環保日(一)	十、追夢的翅膀 【生涯發展教育】	五、怎樣解題 【人權教育】 【性別平等教育】	
十五	0519 - 0525		驚險迷宮大闖關(二) — 障礙物隨機滑動 或轉動	Unit 4 Where Was He Yesterday?	社區環保日(二)	十、追夢的翅膀 【生涯發展教育】 十一、祝賀你，孩 子 【生涯發展教育】	五、怎樣解題 【人權教育】 【性別平等教育】	
十六	0526 - 0601	* 5/30 (四)、5/31 (五) 畢業考	驚險迷宮大闖關(二) — 設定生命值遞減	Unit 4 Where Was He Yesterday?	其實我不想說	十一、祝賀你，孩 子 【生涯發展教育】 統整活動四	五、怎樣解題 【人權教育】 【性別平等教育】	
十七	0602 - 0608		迷宮大闖關(二)— 整理	Review 2	其實我不想說	統整活動四 閱讀階梯二、桃花 源	六、圓形圖 【生涯發展教育】 【性別平等教育】	
十八	0609 - 0615	* 6/10 端午節 * 6/12 期末課發會暨 領域會議(9) * 6/14 慶生會暨品格 閱讀摸彩 * 畢業典禮 (暫定， 依照教育局最新公 告)	迷宮大闖關(二)— 整理	期末成績考查、 成果發表會	其實我不想說	統整活動四 閱讀階梯二、 桃花源	六、圓形圖 【生涯發展教育】 【性別平等教育】	
十 九	0616 - 0622	* 6/20 (四)、6/21 (五) 期末評量	畢業週	畢業	畢業週	畢業	畢業週	
二十	0623 - 0629	* 6/26(三)校務會議 * 6/28 (五) 結業式	畢業	畢業	畢業	畢業	畢業	

四、彈性學習課程選用教科書/自編教材及師資安排表

桃園市新屋區笨港國民小學 112 學年度彈性學習課程選用教科書/自編教材及師資安排表

年級	課程名稱	選用教科書/自編教材	師資安排	備註
一年級	寰宇藝海	1. 英語繪本 1 本(聽讀) 2. 自編教學簡案 3. 英語律動	科任教師	經112年4月26日 本校課發會通過
	品格書海	1. 班級共讀書 2. 自編學習單	導師/科任	經112年4月26日 本校課發會通過
	健美綠海	1. 數位媒材及網路資源 2. 自編學習單	導師/科任	經112年4月26日 本校課發會通過
二年級	寰宇藝海	1. 英語繪本 1 本(聽讀) 2. 自編教學簡案 3. 英語律動	科任教師	經112年4月26日 本校課發會通過
	品格書海	1. 班級共讀書 2. 自編學習單	導師/科任	經112年4月26日 本校課發會通過
	健美綠海	1. 數位媒材及網路資源 2. 自編學習單	導師/科任	經112年4月26日 本校課發會通過
三年級	寰宇藝海	1. 英語繪本 1 本(聽讀) 2. 自編教學簡案 3. 英語律動	科任教師	經112年4月26日 本校課發會通過
	品格書海	1. 班級共讀書 2. 自編學習單	導師/科任	經112年4月26日 本校課發會通過
	健美綠海	1. 數位媒材及網路資源 2. 自編學習單	導師/科任	經112年4月26日 本校課發會通過
	科技創海	1. 桃園市資訊教育課程 2. 網路資源	科任教師	經112年4月26日 本校課發會通過
四年級	寰宇藝海	1. 英語繪本 1 本(聽讀) 2. 自編教學簡案 3. 英語律動	科任教師	經112年4月26日 本校課發會通過
	品格書海	1. 班級共讀書 2. 自編學習單	導師/科任	經112年4月26日 本校課發會通過

	健美綠海	1. 數位媒材及網路資源 2. 自編學習單	導師/科任	經112年4月26日 本校課發會通過
	科技創海	1. 桃園市資訊教育課程 2. 網路資源	科任教師	經112年4月26日 本校課發會通過
五年級	寰宇藝海	1. 英語繪本 1 本(聽讀) 2. 自編教學簡案 3. 英語律動	科任教師	經112年4月26日 本校課發會通過
	品格書海	1. 班級共讀書 2. 自編學習單	導師/科任	經112年4月26日 本校課發會通過
	健美綠海	1. 數位媒材及網路資源 2. 自編學習單	導師/科任	經112年4月26日 本校課發會通過
	科技創海	1. 桃園市資訊教育課程 2. 網路資源	科任教師	經112年4月26日 本校課發會通過

五、在地化課程計畫

(一)緣起：

十二年國教課綱核心素養強調培養以人為本的「終身學習者」，有感的教育就從身邊做起。桃園的孩子有著最創新、最科技與最國際化的學習機會，向遠方探索之前，先讓我們的孩子認識家鄉。走進社區，瞭解祖輩遷徙發展歷史，關懷社區在地知識文化。說說老故事，營造新文化。

(二)依據：

1. 中華民國 107 年 10 月 26 日十二年國民基本教育課程綱要~社會領域。
2. 依據桃園市推動國小在地化課程計畫。

(三)基本理念：

1. 推動學校在地文化課程，建立學校與社區之聯結。
2. 鼓勵教師專業學習社群，發展在地文化課程教學。
3. 引導學生探索家鄉意象，展現社會參與核心素養。

(四)課程目標：

1. 跳脫把教科書當作唯一教材，而應將課程內容與周遭的環境結合，以主題的方式呈現兒童生活的脈絡，讓兒童從與自己密切相關的教材中，獲得更有意義的學習。
2. 利用數位化互動教學模式，透過創新應用，吸引孩子的學習興趣，幫助他們探索知識。
3. 建立學校與社區之聯結，鼓勵教師成立專業學習社群，發展在地文化課程教學方案。

(五)現況分析：

1. 本校四、五年級在地化課程實施，以本市「品桃園」、「賞桃園」教材為主，融入社會領域課程進行，課程說明如附件 5-1-5 社會領域課程計劃。
2. 利用本市架設網站平台「桃園市國民小學在地化課程教材網站 <http://tlc.tyc.edu.tw/>」進行除桃園區以外各區的導覽與進階學習。

(六)實施內容：

1. 實施時間與節數：

透過社會領域課程，於適當的單元適時地融入在地化課程。如 5-2 領域課程教學進度表所示。

年級 領域節數	一年級	二年級	三年級	四年級	五年級	六年級
社會領域				3	3	
桃園市 在地化教材				融入《品 桃園》6 節	融入《賞 桃園》6 節	

2. 教學方式：

- (1) 學生學習的方式：體驗學習、自主學習、合作學習、解決問題學習、善用資源與求助學習。
- (2) 配合家長、社區共同進行。
- (3) 評估桃園市在地化教材適合融入的單元，適時地將桃園市的特色帶入課程中，並利用學習任務的操作，讓家長可以在假日帶著孩子實地踏查，一起認識在地化。
- (4) 對於無法到現場的學生，可以在網站上透過擴增實境應用於輔助導覽。

3. 評量原則：

- (1) 經過教師教學後，進行最後一個單元的學習任務。
- (2) 讓學生到「桃園市國民小學在地化課程教材網站」進行自學，並自行下載APP到網站上進行闖關集點練習。

(七)教學資源：

1. 學校資源：

- (1) 室內、外活動場地：各班級教室。
- (2) 視聽器材：班級教室有觸控螢幕、電腦。
- (3) 資訊設備：網路系統、數位攝影機、數位相機、平板。

2. 社區資源：

- (1) 天后宮導覽員。
- (2) 桃園市政府教育局發行「推動國小在地化教材」《品桃園》及《賞桃園》。

(八)預期成效：

1. 藉由課程認識家鄉在地文化，學生成為社區文化知識的傳承者。
2. 結合學校與社區的課程資源，教師能有效推廣本市在地化課程。
3. 培養學生尊重文化差異的態度，永續推動跨領域在地化之學習。
4. 學生能了解家鄉【新屋區】及【桃園市】的地理位置、歷史特色及生態環境與人文產業，進而愛護自己的家鄉。

(九)本計劃應經課程發展委員會審查通過後始得實施，修正時亦同。

桃園市笨港國民小學 112 學年度【社會】領域學習課程計畫(在地化課程)

每週節數	3 節	設計者	四年級教學團隊
核心素養	A 自主行動	■A1.身心素質與自我精進、■A2.系統思考與問題解決、■A3.規劃執行與創新應變	
	B 溝通互動	■B1.符號運用與溝通表達、■B2.科技資訊與媒體素養、■B3.藝術涵養與美感素養	
	C 社會參與	■C1.道德實踐與公民意識、■C2.人際關係與團隊合作、■C3.多元文化與國際理解	
學習重點	<p>課程理念</p> <ol style="list-style-type: none"> 1.以學生為主體：教材著重由下而上的方式，從學生生活周遭取材，透過親身體驗和探索的方式，引導他們重組和建構自己的生活經驗。 2.注重情意和技能的學習：本教材除提供知識性學習之外，特別重視態度的學習以及能力技能的培養。 3.生活化與活潑化：本教材從學生日常生活空間取材，幫助學生發展自我探索的能力，使其成為一個生活研究者；同時，藉由多元化、活潑化、活動化的教學策略，讓學生更能快樂的學習。 4.本土化與國際化：本教材兼顧本土與國際，除了讓學生能真實的認識鄉土和世界外，更希望能培養出具備好國民和世界公民的情操。 5.多元化和科技化：本教材除闡示多元文化觀念的重要性之外，亦探討科技發展的意義及其所形成的社會問題，讓學生為因應未來社會生活需要做好準備。 <p>課程架構表：</p>		
	<p>社會 4 上 (第 3 冊)</p>	<pre> graph LR Root[社會 4 上 (第 3 冊)] --- U1[第一單元 美麗的家鄉] Root --- U2[第二單元 家鄉巡禮] Root --- U3[第三單元 家鄉生活大不同] Root --- U4[第四單元 家鄉的生活作息] Root --- U5[第五單元 家鄉的節慶與節日] Root --- U6[第六單元 話我家鄉] U1 --- U1L[1.家鄉的環境 2.居住的型態] U2 --- U2L[1.傳統住屋 2.廟宇與老街] U3 --- U3L[1.生活方式的改變 2.生活器物的改變] U4 --- U4L[1.傳統生活作息 2.現代的生活作息] U5 --- U5L[1.傳統節慶 2.現代的節日] U6 --- U6L[1.家鄉新風貌 2.家鄉的地圖] </pre>	

	<p style="text-align: center;">社會 4 下 (第 4 冊)</p> <table border="1" style="margin-left: auto; margin-right: auto;"> <tr> <td style="text-align: center;">第一單元 飲水思源</td> <td style="text-align: center;">1.家鄉的居民 2.家鄉的開發</td> </tr> <tr> <td style="text-align: center;">第二單元 家鄉的人口</td> <td style="text-align: center;">1.人口的變化 2.人口的組成</td> </tr> <tr> <td style="text-align: center;">第三單元 家鄉的產業</td> <td style="text-align: center;">1.農牧業和漁業 2.工業和服務業</td> </tr> <tr> <td style="text-align: center;">第四單元 家鄉的古蹟與名勝</td> <td style="text-align: center;">1.家鄉的古蹟與名勝 2.愛護古蹟與名勝</td> </tr> <tr> <td style="text-align: center;">第五單元 家鄉的生活</td> <td style="text-align: center;">1.早期的運輸 2.近代的運輸發展</td> </tr> <tr> <td style="text-align: center;">第六單元 家鄉新願景</td> <td style="text-align: center;">1.訊息傳遞 2.交通與生活</td> </tr> </table>	第一單元 飲水思源	1.家鄉的居民 2.家鄉的開發	第二單元 家鄉的人口	1.人口的變化 2.人口的組成	第三單元 家鄉的產業	1.農牧業和漁業 2.工業和服務業	第四單元 家鄉的古蹟與名勝	1.家鄉的古蹟與名勝 2.愛護古蹟與名勝	第五單元 家鄉的生活	1.早期的運輸 2.近代的運輸發展	第六單元 家鄉新願景	1.訊息傳遞 2.交通與生活
第一單元 飲水思源	1.家鄉的居民 2.家鄉的開發												
第二單元 家鄉的人口	1.人口的變化 2.人口的組成												
第三單元 家鄉的產業	1.農牧業和漁業 2.工業和服務業												
第四單元 家鄉的古蹟與名勝	1.家鄉的古蹟與名勝 2.愛護古蹟與名勝												
第五單元 家鄉的生活	1.早期的運輸 2.近代的運輸發展												
第六單元 家鄉新願景	1.訊息傳遞 2.交通與生活												
<p style="text-align: center;">融入之 議題</p>	<p>教師視課程內容適時融入以下議題：性別平等、人權、環境、海洋、品德、生命、法治、科技、資訊、能源、安全、防災、家庭教育、生涯規劃、多元文化、閱讀素養、戶外教育、國際教育、原住民族教育、桃園市國小在地化課程等</p>												
<p style="text-align: center;">學習目 標</p>	<p>四上：</p> <ol style="list-style-type: none"> 1.認識家鄉的自然環境。 2.認識家鄉先民生活的場所。 3.了解家鄉生活方式的變遷。 4.探討家鄉生活作息的轉變。 5.認識家鄉的傳統節慶與現代節日。 6.探討家鄉新風貌並透過地圖進一步培養愛鄉情懷。 <p>四下：</p> <ol style="list-style-type: none"> 1.探討家鄉居民的來源，並了解先民的開發造成景觀的改變。 2.了解家鄉人口的變化與組成。 3.探討技術革新下家鄉產業的變遷。 4.了解家鄉產業分工合作的重要性，並認識家鄉的新產業。 5.探討技術革新下家鄉運輸的變遷。 6.認識訊息傳遞方式的演變與交通的革新，對居民生活的影響。 												
<p style="text-align: center;">教學與 評量說 明</p>	<p>一、教材編選與資源(教科書版本、相關資源)</p> <p>(一) 教材編選</p> <ol style="list-style-type: none"> 1.依據領域課程綱要之學習重點融入核心素養的內涵，進行適切的縱向銜接與學科間的橫向統整，避免不必要的重複。 2.將「學習表現」與相關的「學習內容」結合，設計符合整合性、脈絡 												

性、策略性及活用性的學習 教材，讓學生得以發展社會領域核心素養。

3.具時代性與前瞻性，考量學生生活經驗及社會脈動， 結合相關議題並兼顧多元觀點，回應不同族群與文化的特性，避免刻板印象、偏見、歧視與威權內容，不落入單一族群或性別的觀點。

4.能反映當今學界的重要研究成果，避免過多艱澀的定義，或類型化、表淺化、零碎化與教條化的學習素材。

(二) 教材來源

1.以教育部審定版之教材為主：

年級	出版社	冊數
四年級	康軒	三、四冊

2.以桃園市新屋區在地化課程為輔。

(三) 教學資源

- 1、教科用書及自編教材
- 2、數位媒材及網路資源
- 3、智慧（專科）教室（觸控白板）

二、教學方法

1. 教學實施依據社會領綱的基本理念、課程目標、核心素養及學習重點，結合各地區自然、族群或文化特色，設計具有探究精神與重視提問的有效教學活動，引導學生學習。
2. 採領域教學方式整合學習內容，並以學習表現為依據，設計多元的探究學習進行整合。
3. 教學實施以開放多元的態度，強調民主社會中理性溝通、尊重差異的重要性。
4. 教學實施靈活運用各種策略，除知識傳授外，亦提供學生實地踏查、參與互動及力行實踐的機會，以培養學生探究、創造與省思的能力，以及主動學習的態度。
5. 為提升教學成效，教師將加強社會領域研討與相關領域間的課程聯繫，並依課程需求採協同教學，以促進教學的效果。

三、教學評量

課程活動中，認知、情意、技能是目標，教材是實現的工具，由於社會領域包含的範疇極廣，各地生活環境亦不相同，教材難以面面俱到。因此，教師教學時，宜考慮本身的專長、學生的條件，以及學校所能提供的教學資源，設計適當的教學活動，以充分發揮教材教學媒介的功能。

桃園市笨港國民小學 112 學年度【社會】領域學習課程計畫(在地化課程)

每週節數	3 節	設計者	五年級教學團隊
核心素養	A 自主行動	■A1.身心素質與自我精進、■A2.系統思考與問題解決、■A3.規劃執行與創新應變	
	B 溝通互動	■B1.符號運用與溝通表達、■B2.科技資訊與媒體素養、■B3.藝術涵養與美感素養	
	C 社會參與	■C1.道德實踐與公民意識、■C2.人際關係與團隊合作、■C3.多元文化與國際理解	

課程理念

- 1.以學生為主體：教材著重由下而上的方式，從學生生活周遭取材，透過親身體驗和探索的方式，引導他們重組和建構自己的生活經驗。
- 2.注重情意和技能的學習：本教材除提供知識性學習之外，特別重視態度的學習以及能力技能的培養。
- 3.生活化與活潑化：本教材從學生日常生活空間取材，幫助學生發展自我探索的能力，使其成為一個生活研究者；同時，藉由多元化、活潑化、活動化的教學策略，讓學生更能快樂的學習。
- 4.本土化與國際化：本教材兼顧本土與國際，除了讓學生能真實的認識鄉土和世界外，更希望能培養出具備好國民和世界公民的情操。
- 5.多元化和科技化：本教材除闡示多元文化觀念的重要性之外，亦探討科技發展的意義及其所形成的社會問題，讓學生為因應未來社會生活需要做好準備。

課程架構表：

學習重點

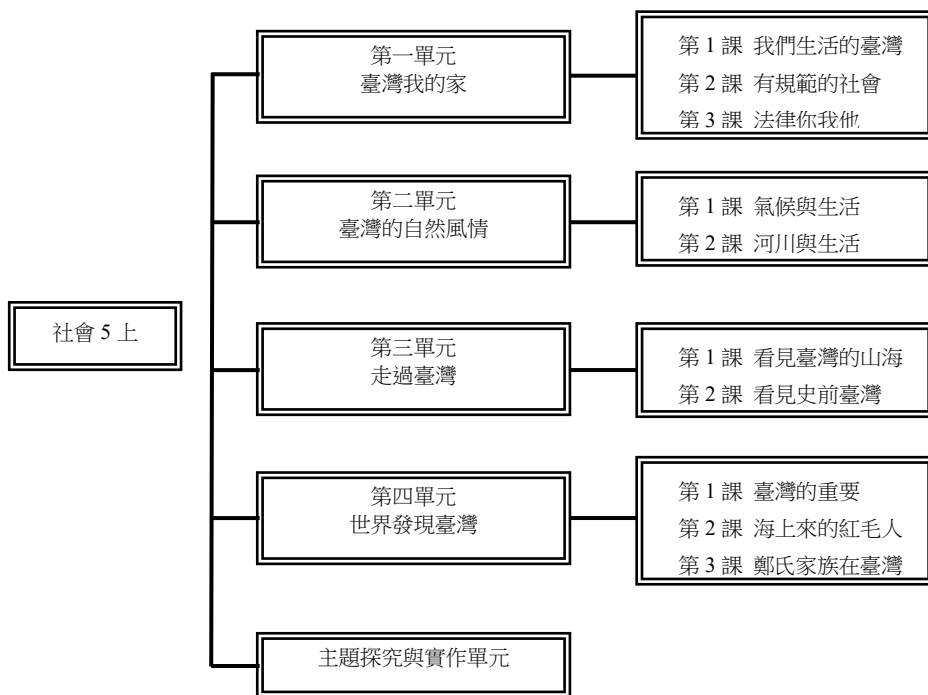

	<div style="text-align: center;"> </div>
<p>融入之議題</p>	<p>教師視課程內容適時融入以下議題：性別平等、人權、環境、海洋、品德、生命、法治、科技、資訊、能源、安全、防災、家庭教育、生涯規劃、多元文化、閱讀素養、戶外教育、國際教育、原住民族教育、桃園市國小在地化課程等</p>
<p>學習目標</p>	<p>五上：</p> <ol style="list-style-type: none"> 1.透過認識臺灣在世界中的位置與範圍，思考人們如何和平相處，並闡述社會規範與法律的意義。 2.認識臺灣的環境及可能發生的自然災害，並探討臺灣重要的資源，及如何珍惜資源、永續經營，珍愛臺灣。 3.透過觀察臺灣的地形來探究臺灣島如何形成，並思考史前時代的人們如何選擇生活環境，並利用這塊土地來生活。 4.認識臺灣在世界中的位置與其位置的意義，說明在大航海時代下，荷蘭人、西班牙人與鄭氏時期的歷史更迭。 5.透過引發學生對課本中景點的好奇，實際規劃旅遊行程並探訪，深化學習，並貼近生活，讓學生愛上自己所處的這塊土地。 <p>五下：</p> <ol style="list-style-type: none"> 1.了解清代臺灣的漢人移民社會是如何建立及清末在沈葆楨和劉銘傳等人的努力下，使臺灣逐步現代化，引導學生珍惜先民開創的美好家園。 2.探討日治時代政治的發展，藉以了解臺灣人民在日本的統治下，仍能堅忍不拔，在逆境中努力奮鬥，並奠定下臺灣今日現代化的基礎。 3.探討日本統治臺灣時期，實行各項建設與措施，對臺灣經濟發展及社會文化的影響。 4.透過具體實例，以及社會大眾關心的公共事務，引導思考土地利用、消費活動與個人理財的未來展望，進而珍愛臺灣這片土地的永續發展。

5.透過引發學生對家鄉景物留心觀察，進一步的做資料蒐集及探訪，讓學生了解家鄉歷史建築的原由始末，以及相關的保護措施等，更進一步認識家鄉歷史，也期盼引發認同與珍視。

一、教材編選與資源(教科書版本、相關資源)

(一) 教材編選

- 1.依據領域課程綱要之學習重點融入核心素養的內涵，進行適切的縱向銜接與學科間的橫向統整，避免不必要的重複。
- 2.將「學習表現」與相關的「學習內容」結合，設計符合整合性、脈絡性、策略性及活用性的學習教材，讓學生得以發展社會領域核心素養。
- 3.具時代性與前瞻性，考量學生生活經驗及社會脈動，結合相關議題並兼顧多元觀點，回應不同族群與文化的特性，避免刻板印象、偏見、歧視與威權內容，不落入單一族群或性別的觀點。
- 4.能反映當今學界的重要研究成果，避免過多艱澀的定義，或類型化、表淺化、零碎化與教條化的學習素材。

(二) 教材來源

- 1.以教育部審定版之教材為主：

年級	出版社	冊數
五年級	康軒	五、六冊

- 2.以**桃園市新屋區在地化課程**為輔。

(三) 教學資源

- 1、教科用書及自編教材
- 2、數位媒材及網路資源
- 3、智慧（專科）教室（觸控白板）

二、教學方法

- 1.教學實施依據社會領綱的基本理念、課程目標、核心素養及學習重點，結合各地區自然、族群或文化特色，設計具有探究精神與重視提問的有效教學活動，引導學生學習。
- 2.採領域教學方式整合學習內容，並以學習表現為依據，設計多元的探究學習進行整合。
- 3.教學實施以開放多元的態度，強調民主社會中理性溝通、尊重差異的重要性。
- 4.教學實施靈活運用各種策略，除知識傳授外，亦提供學生實地踏查、參與互動及力行實踐的機會，以培養學生探究、創造與省思的能力，以及主動學習的態度。
- 5.為提升教學成效，教師將加強社會領域研討與相關領域間的課程聯繫，並依課程需求採協同教學，以促進教學的效果。

三、教學評量

課程活動中，認知、情意、技能是目標，教材是實現的工具，由於社會領域包含的範疇極廣，各地生活環境亦不相同，教材難以面面俱到。因此，教師教學時，宜考慮本身的專長、學生的條件，以及學校所能提供的教學資源，設計適當的教學活動，以充分發揮教材教學媒介的功能。

柒、附件

一、課程發展委員會組織要點

桃園市新屋區笨港國民小學課程發展委員會組織要點

110年4月12日校務會議通過(修訂)

壹、依據：依據教育部103年11月28日臺教授國部字第1030135678A號頒布〈十二年國民基本教育課程綱要總綱〉之柒、實施要點，訂定本校課程發展委員會組織要點(以下簡稱本要點)。

貳、組織：本校課程發展委員會(以下簡稱本會)設委員共14人，均為無給職，任期一年(每年八月一日至隔年七月三十一日)，連選得連任，其組成方式如下：

學校行政人員代表5人：校長、教導主任、教務組長、輔導主任、總務主任。

一、年級及領域教師代表8人：國語文、英語文、數學、自然科學、社會、藝術、健康與體育、綜合活動、特殊需求領域課程(必要項目)、各年級教師等代表各一人及特殊教育教師至少一人。(必要項目)。

二、家長及社區代表1人(含特殊教育學生家長代表1人。為符合本條件規定，必要時得增加委員人數1人。(必要項目))。

參、職掌與任務：

一、考量學校條件、社區特性、家長期望、學生需要等相關因素，結合全體教師和社區資源，發展學校本位課程，並審慎規劃學校課程計畫。

(一) 規劃學校課程計畫，發展學校本位課程。

1. 擬定學校課程計畫，內容包括：

(1) 規劃全校各年級之課程目標與學習內容。

(2) 各年級基本教學節數中各學習領域之結構與每週上課節數。

(3) 各年級每週每天之作息時間。

(4) 彈性教學節數中，「學校行事節數」與「班級彈性學習節數」之比例。

(5) 學校行事節數之活動內容、時程(週次、日期或時段)、時數等。

(6) 本校教師之課程發展會議時間(包括全校共同時間與各課程發展小組之課程發展時間)。

2. 規劃各學習領域橫向及縱向課程統整或補強規畫事宜，內容包括：

(1) 各學習領域每年級之課程內容與重點發展方向。

(2) 各學習領域每年重點與課程目標。

(3) 各學習領域和其他相關領域之統整方式。

3. 協調並統整各學習領域及各處室推動之業務或學習活動。

4. 擬定學習領域教學評量方式與辦法。

5. 檢討與改進所屬學習領域教學策略與成效。

6. 其他有關所屬學習領域相關事宜。

二、 審查各學習領域、特殊教育班(含集中式特殊教育班、分散式資源班或巡迴輔導班。**必要項目**)課程計畫，內容包含學年及學期之學習目標、單元活動主題、相對應核心素養內涵、學習重點與內容、時數、備註等項目。

三、 應於每學年開學前一個月，擬定下一學年度學校課程計畫。

四、 審查審定版及自編教科用書。

五、 議決校訂課程內涵，決定應開設之彈性學習課程(含特殊需求領域。**必要項目**)。

六、 審查各學習領域課程小組之計畫與執行成效。

七、 負責課程與教學的評鑑，並進行學習評鑑。

八、 規劃教師專業成長進修計畫，增進專業成長。

九、 其他有關學校課程相關事宜。

十、 課程發展委員會:設置委員 14 人，均為無給職，相關成員分工說明如下：

組別		組織成員 (職稱)	人數	分工執掌
召集人		校長	1	掌握學校教育願景，統整整體課程發展方向。
秘書		教導主任	1	協調並綜整各學習領域及各處室推動之業務或學習活動，並研訂本校校訂課程之執行。
幹事		教務組長	1	彙整各領域及年級規劃之課程及活動。
行政組		總務主任 輔導主任	2	依規定規劃學校行事及推動各項議題活動課程。
課程 研發 組	領域課程 發展小組	各領域 召集人	8	規劃各學習領域每年級之課程內容與重點發展方向，並依學校特色發展校訂課程。
	年級課程 發展小組	各年段代表	(6)	依學校發展願景規劃全校各年級之部定課程進度及設計本校校訂課程內容。
社區資源 發展小組		家長會	1	考量社區特性及校內外資源狀況，提供相關資源及支援。(包含特殊生家長委員)
諮詢小組		專家學者	(1)	視會議內容需要聘任列席

肆、運作方式：

一、 本會由校長定期召集之，但經委員二分之一以上連署開會時，校長應召開臨時委員會議。本會開會時，以校長為當然主席，校長因故無法主持時，由委員互推一人為主席。

二、 本會一學年共召開六次，必要時得召開臨時會。

三、 本會開會時，須有應出席委員二分之一(含)以上之出席，方得開議。須有出席委員二分之一(含)以上之同意，方得議決，投票採無記名投票或舉手方式行之。

四、本會之行政工作，由教導處主辦，相關處室協辦。

伍、開會時視實際需要得邀請專家、學者或相關人員列席諮詢或研討。

陸、本要點經校務會議通過，陳請校長核定後施行，修正時亦同。

備註：

1. 依據「十二年國民基本教育課程綱要總綱」第柒點規定略以，學校為推動課程發展應訂定「課程發展委員會組織要點」，經學校校務會議通過後，據以成立學校課程發展委員會。
2. 學校課程發展委員會之組成及運作方式由學校校務會議決定之，其學校課程發展委員會成員應包括學校行政人員、年級及領域/群科/學程/科目（含特殊需求領域課程）之教師、教師組織代表及學生家長委員會代表，高級中等學校教育階段應再納入專家學者代表，各級學校並得視學校發展需要聘請校外專家學者、社區/部落人士、產業界人士或學生。
3. 學校課程發展委員會應掌握學校教育願景，發展學校本位課程，並負責審議學校課程計畫、審查全年級或全校且全學期使用之自編教材及進行課程評鑑等。

桃園市新屋區笨港國民小學111學年度第1學期第1次課發會議程

日期：111年8月25日(一)下午13點30分

散會時間：14:00

主持：張振松校長

記錄：張儷蒨

地點：辦公室

出(列)席人員：(如簽到表)

一、業務報告

教導處

1.公告111學年度教師協助行政工作內容。

2.111學年度星期四綜合校訂特色社團課程上課時間及內容修改，採隔週安排及調整班級)。(下列規劃乃依據110學年度課發會之決議調整111學年度內容)

110 學年度		111 學年度	
上學期	下學期	上學期	下學期(討論)
6 年級 天文	6 年級 烏克蘭麗	6 年級 花鼓	6 年級
5 年級 花鼓	5 年級 書法	5 年級 花鼓	5 年級
4 年級 烏克蘭麗	4 年級 烏克蘭麗	4 年級 烏克蘭麗	4 年級
3 年級 書法	3 年級 花鼓	3 年級 天文	3 年級

3. 111學年校訂課程計畫設計撰寫人員及節數之分配。

說明：學群任務，明年小五校訂課程規劃及節數重新分配如下：

- A. 品格書海(20+20節)：儷蒨、玉琴、宇婷
- B. 國際教育(20+20節)：怡安、裕淮、偉玲
- C. 寰宇綠海/健美藝海(20+20節)：美玉、淑卿、詡禎
- D. 科技創海(規劃四年級20+20節)：俐儀、啟宏、世豪

屆時請各組老師配合社群研習時間，準備相關課程設計資料於研習時討論。

二、議題討論：

桃園市笨港國小 111 學年度教師職務暨授課節數規劃表

姓名	職務	基本節數	行政減課 10+④+(2)	應授節數	超授節數	實授節數	減課說明
彭美玉	教導主任	4	-1	3	0	3	行政減課 1
陳怡安	總務主任	4	-1	3	1	4	行政減課 1
林俐儀	輔導主任(課後合唱團)	4	-1-1	2	-1	3	行政減課 2 (課後社團減課 1 節)
張世豪	事務組長(資訊業務)	10	-1(2)	7	0	7	行政減課 1+數位學習承辦減課 2 節(公文)
王裕淮	學務組長	10	-1	9	0	9	行政減課 1
張麗蓀	教務組長	10	-1	9	0	9	行政減課 1
陳偉玲	二甲導師、(獎助學金)	16	0	16	0	16	0
連玉琴	二甲導師、(午餐秘書)	16	-④	12	0	12	午餐秘書減課④節(公文)
莊啟宏	三甲導師、(輔導老師)	16	-1	15	0	15	行政減課 1(兼輔導老師)
廖翹禎	四甲導師、(校刊、物資發放及感謝卡)	16	0	16	0	16	0
羅宇婷	五甲導師、(科學教育)	16	-1	15	0	15	行政減課 1(推動科學教育)
范淑卿	六甲導師、(圖書館閱讀推動)	16	-1	15	0	15	行政減課 1(推動閱讀教育)
謝美玉(教支)	科任教師	3	0	3	0	3	0
沈芯羽(音樂)	科任教師	6	0	6	0	6	0
廖珮雯	科任教師	21	0	21	4	25	0
林東隆	科任教師	0	0	0	0	10	0
合計		168	-16	152	6	168	0

★推動中小學數位學習精進方案減授課 2 節：依據中華民國 111 年 7 月 29 日桃教資字第 1110067976 號函。
 ★協助行政減課 10 節依據 109 年 08 月 28 日桃園市政府府教小字第 1090214956 號函及 111 年 8 月 25 日(四)下午 13 點 30 分課發會記錄。
 ★午餐秘書減授課 4 節；推動中小學數位學習精進方案設備管理教師，每週減授課 2 節(桃教資字第 1110067976 號文)

教師配課節數統計表(如附件)

決議: 通過

★提案二:111學年度上學期特色社團內容因學生數、經費及師資因素調整如上表

● 決議: 通過

★提案三:校外人士入校教學審核

- 花鼓方月琴老師 / 烏克蘭麗羅婷毓老師 / 天文李建德老師
- 合唱團林雅欣及張津綾老師 / 漁村海廢創作彭瑞美老師
- 決議: 通過

三、臨時動議: 無

四、散會

會議紀錄確認簽名

林俐儀	張世豪	羅宇婷	范淑卿
張麗蓀	陳怡安	廖翹禎	陳偉玲
王裕淮	連玉琴	莊啟宏	張振松
彭美玉			

111學年度第一學期教師節數統計表

領域課程		班級				領域課程		班級		合計
		一甲 陳偉玲 16	二甲 連玉琴 12	三甲 莊啟宏 15	四甲 廖詡禎 16			五甲 羅宇婷 15	六甲 范淑卿 15	
語文	國語	陳偉玲 6	連玉琴 6	莊啟宏 5	廖詡禎 5	語文	國語	羅宇婷 6	范淑卿 6	34
	客語 (閩)	客 謝美玉 1		客 謝美玉 1			客語 (閩)	客 謝美玉 1		6
		閩 張儷蓓 1		閩 張儷蓓 1				閩 張儷蓓 1		
英語				莊啟宏 1	林東隆 1	英語	林東隆 1	陳怡安 1	4	
數學		陳偉玲 4	連玉琴 4	莊啟宏 4	廖詡禎 4	數學		羅宇婷 4	范淑卿 4	24
綜合活動 社團				莊啟宏 1	廖詡禎 1	綜合活動 社團		羅宇婷 1	范淑卿 1	10
						綜合活動 客語校訂		珮雯 1 謝美玉	珮雯 1 謝美玉	
綜合活動				莊啟宏 1	廖詡禎 1	綜合活動		羅宇婷 1	范淑卿 1	
社會				張儷蓓 3		社會		彭美玉 3	林東隆 3	12
自然科學				王裕淮 3	珮雯 3	自然		珮雯 3	張世豪 3	12
藝術	音樂			沈芯羽 1	沈芯羽 1	藝文	音樂	沈芯羽 1	沈芯羽 1	4
	美勞			珮雯 2	廖詡禎 2		美勞	王裕淮 2	王裕淮 2	8
健體	健康	林東隆 1	連玉琴 1	張世豪 1	廖詡禎 1	健體	健康	張儷蓓 1	珮雯 1	6
	體育	珮雯 1	林東隆 1	林東隆 1	廖詡禎 1		亮點 雙語 體育	珮雯 1 Deleni	珮雯 1 Deleni	12
	亮點雙 語體育	珮雯 1 Deleni	陳怡安 1 Deleni	陳怡安 1 Deleni	王裕淮 1 Deleni		亮點 雙語 體育	王裕淮 1 Deleni	珮雯 1 Deleni	
生活課程	生活	陳偉玲 3	珮雯 3							
	音樂 打擊	沈芯羽 1	沈芯羽 1							
	生活美 勞	陳偉玲 2	張儷蓓 2							
彈性 學習 課程	品格 書海	陳偉玲 1	連玉琴 1	莊啟宏 1	廖詡禎 1	彈性 學習 節數	共讀	羅宇婷 1	范淑卿 1	6
	科技創 海			莊啟宏 1	張世豪 1		資訊	張世豪 1	張世豪 1	4
統整 性主 題/專 題/議 題/探 究課 程	國際教 育	珮雯 1	珮雯 1	莊啟宏 1	林東隆 1		英語	林東隆 1	陳怡安 1	6
	寰宇綠 海健美 藝海 (客語 校定)	珮雯 1 謝美玉	珮雯 1 謝美玉	珮雯 1 謝美玉	珮雯 1 謝美玉		彈性	羅宇婷 1	范淑卿 1	2
	數學						數學	羅宇婷 1	范淑卿 1	6
合計		級 16 科 7	級 12 科 11	級 15 科 14	級 16 科 13			級 15 科 17	級 15 科 17	168

彭美玉 3 陳怡安 4 謝美玉 3+6 張世豪 7 王裕淮 9 張儷蓓 9 謝美玉 3+6 沈芯羽 6 廖珮雯 25 林東隆 10

桃園市新屋區笨港國民小學111學年度第1學期第2次課發會記錄

日期：111年10月19日(三)下午1點30分

散會時間：下午3點30分

主持：張振松校長

記錄：張儷蓓

地點：風雨教室2樓

出(列)席人員：(如簽到表)

一、議題討論：

提案一、下學期行事曆(如附件1)安排討論。

說明:請各處組將已規劃的重要行事列入表中，並隨時更新日期。

決議:照案通過

提案二、松葉親親藝文季計畫(如附件2)討論

決議:照案通過

提案三、校訂課程、社群共備

說明:校訂課程依111.08.25課發會分組來共備及撰寫112校訂課程五年級計畫。

3. 111學年校訂課程計畫設計撰寫人員及節數之分配。

說明：學群任務，明年小五校訂課程規劃及節數重新分配如下：

A. 品格書海(20+20節)：儷蓓、玉琴、宇婷

B. 國際教育(20+20節)：怡安、裕淮、偉玲

C. 寰宇綠海/健美藝海(20+20節)：美玉、淑卿、翹禎

D. 科技創海(規劃四年級20+20節)：俐儀、啟宏、世豪

屆時請各組老師配合社群研習時間，準備相關課程設計資料於研習時討論。

決議:就本次會議討論進行修改，待下次課發會再繼續討論及修訂。

二、臨時動議：

無

三、散會

會議紀錄確認簽名

蔡琦 范淑卿 林俐儀
 王培強 范世豪
 陳怡安 郭美云 張麗菁 張振松

附件1

桃園市新屋區笨港國民小學111學年度學校年度重大活動行事曆

週次	日期	第一學期重要事項	1017更新
0	0824-0827	*8/22(日) 祖父母節	08/25(四)教師備課日1上午參加蚵間輔導研習，下午開學前準備會議
1	0828-0903	*8/29(一)全校返校日 *8/30(二)註冊、開學、正式上課 *8/30(二)新生入學(新生始業輔導、祖父母節活動) *8/30(二)友善校園宣導週，第三節始業式 *課發會暨領域會議(1)	0829(一)教師備課日2 整理教室 0829(一)教師環境教育研習(請上網報名)
2	0904-0910	*9/5(一)班級經營計畫完成 *9/6(二)雲水書車 *9/8(四)新屋書車 *9/8(四)班親會 *9/9(五)~9/11(日)中秋節連假	9/7(三)兒少保護暨性平研習
3	0911-0917	*9/14(三)校務會議 *9/15(四)防災演習說明	
4	0918-0924	*9/20(二)防災演習預演 *9/21(三)防災演習	
5	0925-1001	*10/1~10/31生命教育宣導月 *9/29(四)新屋書車 *9/30(五)五六年級~永安國中職探中心，自行車職業探索 *學習扶助班開始	09/28(三) 低碳飲食與健康生活研習
6	1002-1008	*10/08(六)~10/10(一)國慶連假 *10/4(二)雲水書車	
7	1009-1015	*10/08(六)~10/10(一)國慶連假 *家庭訪問	10/12班級經營研習--郭俊成老師1

8	1016-1022	*10/20(四)新屋書車 *10/22(六)雙語嘉年華活動-中原大學	10/20校訂共備社群
9	1023-1029	*10/24-11/21閩語認證考試報名	
10	1030-1105	*11/3-4(四)(五)期中考 *11/5-6客家桌遊比賽--內壢國中	1. 11/5(六)親職講座 親子間的溝通~如何運用對話帶孩子看見自我的價值--新竹縣成功國中 黃詩涵老師 2. 11/5(六)自然藝術創作
11	1106-1112	*11/10科普日 *11/10(四)新屋書車 *11/10(四)防治數位性暴力 *11/9(三)學生健康檢查 *11/11(五)下午合唱比賽	11/9(三)CPR研習13:30~15:30
12	1113-1119	*11/15(二)雲水書車 *11/16(三)合唱比賽	
13	1120-1126	*11/23(三)黃爺爺小鐵人活動	*11/23 素養導向教學研習-郭俊成老師2
14	1127-1203	*松葉親親藝文季開始(語文競賽類) *12/1(四)新屋書車	
15	1204-1210		
16	1211-1217	*12/13(二)雲水書車	12/14 課程發展委員會3及校訂課程共備社群3
17	1218-1224	*慶生會 *12/22(四)新屋書車	
18	1225-1231		
19	112年 0101-0107	*12/31(六)~1/02(一)元旦連續假日放假 1/7(六)補班(春節1/20彈性放假)	
20	0108-0114	*1/10(二)雲水書車 *1/10-11六年級期末考(提早一天) *1/12(四)、1/13(五)期末評量 畢業旅行 *學習扶助班最後一週	
21	0115-0120	*1/18(三)期末校務會議 *1/19(四)閱讀摸彩、閱讀小志工頒獎、結業式 寒假:1/20-2/10 1/20-1/27(春節連續假日) 2/4補班(春節1/27彈性放假)	*1/16李芬音樂體驗(暫定)

週次	日期	第二學期重要事項	
1	0213-0218	2/13(一)開學 2/18(六)補課(2/27彈性放假)	

二、請註明學校辦理「在地化課程」及「安全教育(包括交通安全)」之期程。

三、請加註有效運用學校社區資源(人力、物力、環境)。

附件2

桃園市新屋區笨港國民小學111學年「松葉親親藝文季」各項比賽實施辦法1111019修訂

一、依據：桃園市新屋區笨港國民小學111學年度課程計畫辦理。

二、主旨：

- (1) 加強各年級語文能力，檢核學生語文程度。
- (2) 提升兒童學習客語之興趣，強化鄉土教學之功效。
- (3) 落實國語文教育，加強聽說讀寫之綜合能力。
- (4) 融合藝文及語文領域，培養學生肢體表現及藝術涵養。
- (5) 培養學童藝文情操，增進學童認識校園環境。
- (6) 藉由學童對『美』的事物觀察及描繪，進而促進美育的發展。
- (7) 激發學童創作潛能，提高學習興趣，建立兒童自信心。
- (8) 增進學童對學校事物的關切及向心力。

三、競賽對象：本校一至六年級學生。

四、競賽時間：111年10月20日起至112年4月14日止。

五、競賽項目：

- (9) 語文領域：說故事(國語演說)、國語朗讀、閩語朗讀、客語朗讀、酷英口說大師、寫字(硬筆字、毛筆字)、字音字形、作文等。
- (10) 藝文領域：標語設計、漫畫比賽、親子複合媒材創作、60周年校徽設計。

六、獎勵辦法：

- (一)各項各組比賽擇優錄取，頒發獎狀或獎品給優勝學生，以資鼓勵。
- (二)各組競賽優勝者，經家長同意後接受本校指導教師集訓，以參加112年度新屋區國語文競賽，為校爭光。

七、工作分配表：詳如附件一。

八、經費來源：由校內相關經費支應(詳如附件二)。

九、各項比賽實施內容：

項目	酷英口說大師	硬筆字	毛筆字	國語朗讀	閩語朗讀	客語朗讀	說故事	字音字形	作文
參加對象	三至六年級	一至六年級	四至六年級	三至六年級	三至六年級	三至六年級	一至六年級	一至六年級	三至六年級
參加人數	25位	36位	20位	每班2位	每班1-2位	每班1-2位	每班2位	36位	25位
比賽日(收件日)	即日起~11/18(五)	11/25(五)	即日起~12/2(五)	12/9(五)	12/16(五)	12/23(五)	12/30(五)	1/6(五)	即日起~1/13(五)
比賽時間	英語課及課餘時間	0810-0830	綜合課	0805-0830	0805-0830	0805-0830	0805-0830	0815-0830	國語課
比賽地點	各班教室	各班教室	各班教室	二樓圖書館	二樓圖書館	二樓圖書館	二樓圖書館	各班教室	各班教室
比賽時間	不限	15分鐘	40分鐘	2分鐘	2分鐘	2分鐘	3-5分鐘	10分鐘	80分鐘
評分標準	系統計分	筆勢50% 架構30% 整潔20%	筆勢50% 架構30% 整潔20%	語音45% 流利度45% 儀態10%	語音45% 流利度45% 儀態10%	語音45% 流利度45% 儀態10%	語音50% 時間10% 肢體表情30% 道具10%	國字50題 注音50題 每題1分	內容50% 結構修辭40% 標點10%
出題老師	Cool	張儷蒨	張儷蒨	張儷蒨	張儷蒨	謝美玉	各班導師	張儷蒨	各班導師

	English								
評審老師	Cool English	各班導師 張世豪	各班導師 陳怡安	彭美玉 陳怡安	彭美玉 林俐儀	林俐儀 彭美玉	彭美玉 林俐儀	各班導師	各班導師 林俐儀
活動拍攝	英語老師	各班導師	各班導師	王裕淮	王裕淮	王裕淮	王裕淮	各班導師	各班導師
獎勵方式	75分以上	年段 取前2名 共4名	取前3名	年段 取前2名 共4名	年段 取前2名 共4名	年段 取前2名 共4名	年段 取前2名 共6名	班級 取前1-2名 共10名	年段 取前2名 共4名
備註	英語老師提供名單給教務組	導師評選出3名交給教務組	導師評選出2名交給教務組	教務組統籌當場比賽秩序、評分表等事宜	教務組統籌當場比賽秩序、評分表等事宜	教務組統籌當場比賽秩序、評分表等事宜	教務組統籌當場比賽秩序、評分表等事宜	導師提供名單給教務組	導師初評選出2名交給評審

項 目	創校60周年校徽設計	親子複合媒材創作	標語設計	著色暨海報(漫畫繪圖)
參加對象	一至六年級	一至六年級	一到六年級	一至六年級
參加人數	36位	36位	36位	36位
主題	根據學校特色，設計專屬60周年紀念性校徽。	以松果為主要創作素材，其餘素材為輔。	1年級--健康 2年級--防疫 3年級--環保 4年級--防災 5年級--交通安全 6年級--性別平等	低年級--自我保護(著色比賽) 3年級--海洋保護 4年級--網路安全 5年級--反霸凌 6年級--防制藥物濫用
交件日期	即日起~112/1/19(四)	即日起~112/3/3(五)	即日起~111/3/24(五)	即日起~111/4/14(五)
評分標準	構圖40%、色彩25%、生動20%、創意15%	造型40%、創意40%、素材多元性20%	構圖40%、色彩25%、生動20%、創意15%	構圖40%、色彩25%、生動20%、創意15%
初 評	導師初評前4名	導師初評前4名	導師初評前4名	導師初評前4名
評審老師	王裕淮、張世豪	張儷蓓、王裕淮	陳怡安、張世豪	陳怡安、張世豪
活動拍攝	生活、藝文領域老師	生活、藝文領域老師	生活、藝文領域老師	生活、藝文領域老師
獎勵方式	各年級選出前2名 共12名	各年級選出前2名 共12名	各年級選出前2名 共12名	各年級選出前2名 共12名

*備註：比賽用紙皆由學校提供，其他書寫、繪畫用具請自備。

十、各項目比賽細則暨注意事項：

(一) 寫字：

1. 一律以傳統毛筆書寫(不得使用自來水毛筆)，題目當場公布，比賽時間四十分鐘。
2. 以教育部公布之標準字體為準，每字大小八公分，共計廿八字，錯別字或漏字每字扣零點五分，時間到未及寫完者每字扣三分。

(二) 硬筆字：

1. 題目當場公布，比賽時間十五分鐘。
2. 以教育部公布之標準字體為準，錯別字或漏字每字扣五分，時間到未及寫完者每字扣三分。

(三) 字音字形：字音、字形各五十字，以藍色或黑色原子筆書寫，塗改一律不計分，若有同分者以正確美觀者予以評定優勝。

(四) 國語朗讀：以課外語體文為主，各選手於登台前五分鐘抽題，就指定位置準備，不得與人交談，比賽時間2分鐘，時間到立即停止。

(五) 說故事：時間3至5分鐘間不扣分，超過或不足半分鐘者扣總平均一分，不足半分鐘以半分鐘計。

(六) 本土語朗讀：同市府語文朗讀實施細則。

十一、評比規則：

- (一) 以總分決勝。
- (二) 各項評分內容影印發予各班導師及評審老師，作為評分依據。

十二、本辦法陳請校長核可後實施，修正時亦同。

附件一：工作分配表

序號	組別	工作內容	責人員	支援人員一	支援人員二	備註
01	行政組	1. 統籌規畫比賽工作。 2. 掌控各項工作進度。	校長	教導主任	教務組長	
02	規畫組	1. 擬定計畫及督導各項比賽與執行。 2. 掌控各項比賽流程暨採購與核銷。	教導主任	教務組長	學務組長	
03	總務組	1. 採購經費掌控及運用。 2. 安排暨協調比賽場地。	總務主任	教務組長		
04	場地佈置組	1. 彙整比賽資料暨場地佈置與成果張貼。 2. 各項用具音控準備暨通知比賽評審到場	教務組長	事務組長		
05	競賽組	1. 通知各組選手及各項比賽成績登錄。 2. 準備各次競賽相關器材（備妥音響廣播設備暨麥克風、計時器）。	教務組長	事務組長		
06	攝影組	1. 活動拍照暨活動攝影。 2. 各項比賽照片暨活動攝影上傳。	學務組長	各班導師		
07	器材組	1. 各項比賽之成果冊製作。 2. 選手及比賽成績彙整。 3. 製作各項比賽獎狀。	教務組長	學務組長		
08	場地清潔組	各比賽場地環境清潔及垃圾清運。	學務組長	教務組長		

附件二

桃園市新屋區笨港國小111學年度松葉親親藝文季經費概算表

項次	項目	單位	數量	單價	金額	備註
1	8開圖畫紙（100張入）	包	2	120	240	

2	4開圖畫紙(100張入)	包	2	150	300		
3	書法比賽用紙(100張入)	包	2	300	600		
4	粉彩紙條	張	120	5	600		
5	獎勵禮品	份	100	30	3000		
合計						4,740	

*由校內91Y其他項下推廣學生活動經費支應。

桃園市新屋區笨港國民小學111學年度第2學期第1次課發會記錄

日期：112年03月15日(三)下午1點30分

散會時間：下午3點30分

主持：張振松校長

記錄：張儷蒨

地點：風雨教室2樓

出(列)席人員：(如簽到表)

一、議題討論：

提案一、校外人士入校授課審查。

說明：花鼓課程方月琴老師 / 烏克麗麗課程羅婷毓老師

合唱團課程林雅欣及張津綾老師 / 中年級舞蹈課程林雨廷老師

3/20環境教育課程~低年級(江驊晏水資源保育)，中年級(湯秀錦海洋資源保育)，高年級(江驊晏氣候變遷)

決議：照案通過

提案二、下學期教師研習確認

說明：如附件一

備註：每年依規定必須要辦理的研習：輔導3hr、特教3hr、性平4hr、家庭4hr、生命4hr、兒少保護2hr、交通安全4hr

決議：照案通過

提案三、112學年度新屋區語文競賽名單確認。

說明：如附件二，討論學生組名單及指導教師確認。

決議：照案通過

提案四、畢業成績加權討論

說明：方案一：依各領域、各年級平均。

方案二：各年級不同比例，例如：低年級20%、中年級30%、高年級50%。

決議：方案一表決通過。

二、臨時動議：無

三、散會

會議紀錄確認簽名

陳偉玲 范淑卿 王裕淮 林俐儀
 連玉琴 羅宇婷 張世豪 張麗蓓
 莊啟宏 廖詡禎 陳怡安 廖美玉
 張振松

附件1 112學年度新屋區語文競賽名單

項目		組別	時限	參賽者
朗讀	國語	國小學生組	4分	涂堂輝
		社會組	4分	王裕淮
	閩南語	教師組	4分	張麗蓓
		社會組	4分	莊啟宏
	客家語	國小學生組	4分	謝芷琪
		社會組	4分	羅宇婷(四縣)
作文		國小學生組	90分	黃宇韻
		社會組	90分	張世豪
寫字		國小學生組	50分	李少愷
		教師組	50分	林怡君
		社會組	50分	范淑卿
字音字形	國語	國小學生組	10分	黃羽彤
		教師組	10分	彭美玉
		社會組	10分	陳偉玲
	閩南語	教師組	15分	林俐儀
		社會組	15分	崔雅茹
	客家語	社會組	15分	廖詡禎(海陸)

桃園市新屋區笨港國民小學111學年度第1學期第3次課發會記錄

日期：111年12月21日(三)下午1點30分 散會時間：下午3點30分

主持：張振松校長 記錄：張儷蓓

地點：風雨教室2樓

出(列)席人員：(如簽到表)

一、議題討論：

提案一、下學期行事曆 / 教師研習規劃安排 (如附件1)討論。

說明:請各處組將已規劃的重要行事列入表中，並隨時更新日期。

決議: 照案通過

提案二、社團安排

說明:111學年度下學期社團安排六年級--天文10、五年級 5 + 5/四年級10--書法/花鼓、

三年級--烏克麗麗10

111學年度下學期大會舞練習2-5年級(5週)期中考後

112學年度上學期社團安排高年級--5花鼓5/天文 四年級:書法 10 三年級烏克麗麗10

決議: 照案通過

提案三、112年度教學創新(KDP).參加人員推派或自願

說明:每年3月申請縮短校際落差計畫,學校須參加教學卓越/教學創新KDP等計畫,才有資格

詢問有意願的老師,可組隊參加 感謝王裕淮老師有意願參加 再請王老師自行尋找夥伴主題參加比賽

決議:照案通過

提案四、112學年彈性校訂課程計畫及社群共備知分組內容如下:請各組依照教導處提供的彈性課程計畫表格來撰寫，下次開會前完成單元名稱設計。

說明:校訂課程依111.08.25課發會分組來共備及撰寫112校訂課程五年級計畫。

3. 111學年校訂課程計畫設計撰寫人員及節數之分配。

說明：學群任務，明年小五校訂課程規劃及節數重新分配如下：

- A. 品格書海(20+20節)：儷蓓、玉琴、宇婷
- B. 國際教育(20+20節)：怡安、裕淮、偉玲
- C. 寰宇綠海/健美藝海(20+20節)：美玉、淑卿、詡禎
- D. 科技創海(規劃四年級20+20節)：俐儀、啟宏、世豪

屆時請各組老師配合社群研習時間，準備相關課程設計資料於研習時討論。

決議: 請各組依教導處提供之課程計畫表格來討論撰寫112學年度五年級彈性課程計畫,請各組先完成單元名稱及週次規劃，待下學期初第4次社群共備會議時討論。

二、臨時動議：無

三、散會

會議紀錄確認簽名

王裕淮 陳怡安 張世豪 陳偉玲 連玉琴 莊啟宏
范淑卿 羅蓓 林木剛 張麗蓓
房詡禎 張振松

附件1

桃園市新屋區笨港國民小學111學年度學校年度重大活動行事曆

週次	日期	第一學期重要事項 1221更新
----	----	-----------------

17	1218-1224	*慶生會 *12/22(四)新屋書車	
18	1225-1231	*12/27(二)食農教育戶外教學 *12/28(三)12/29(四)新屋選手集訓	
19	112年 0101-0107	*12/31(六)~1/02(一)元旦連續假日放假 1/7(六)補班(春節1/20彈性放假)	1/4 客家米食-彭美玉
20	0108-0114	*1/10-11六年級期末考 *1/11(三)、1/12(四)期末評量、 *1/12(三)、1/12(四)畢旅 *學習扶助班最後一週	
21	0115-0120	*1/16(一)李芬音樂打擊體驗 *1/18(三)上午中大養蜂戶外教育 *1/16-1/18新屋選手集訓(18請假) *1/18(三)期末校務會議 *1/19(四)08:35品格閱讀摸彩、閱讀小志 工頒獎、10:25古箏音樂會(結業式) 寒假：1/20-2/10 1/20-1/27(春節連續假日) 2/4補班(春節1/27彈性放假) *2/2-2/8新屋選手集訓	1/17 成績單送出

週次	日期	第二學期重要事項	
1	0213-0218	2/13(一)開學 2/18(六)補課(2/27彈性放假)	教室環境佈置
2	0219-0225		*2/22(三)期初校務會議
3	0226-0304	2/25(六)-2/28(二) 和平紀念日連續放假	3/1(三)課發會暨社群共備(4)
4	0305-0311		3/8家庭訪問
5	0312-0318		3/15兒少保護辨識暨輔導知能研習
6	0319-0325	3/25(六)補課(4/3彈性放假)	家庭教育研習
7	0326-0401		
8	0402-0408	4/1(六)-4/5(三)清明連續假日	4/5清明節
9	0409-0415	*4/11(二)世界地球日活動(4/22世界地球日)	社群增能研習

10	0416-0422	期中評量4/20(四)-4/21(五)	*課發會暨社群共備(5)
11	0423-0429	*4/24(一)拍攝畢業照。 *4/25(二)1-6年級大溪木藝博物館校外教學	
12	0430-0506	*母親節感恩活動 馬拉松路跑	校訂教師增能研習
13	0507-0513	高年級鐵馬迎風行	
14	0514-0520		5/17素養導向課程設計與評量 (賀校長)暫定
15	0521-0527	5/27校慶活動(暫定)	
16	0528-0603		校訂教師增能研習
17	0604-0610	*6/1(四)、6/2(五)畢業考	
18	0611-0617	*慶生會暨品格閱讀摸彩 *畢業典禮(暫定) *依照教育局最新公告 6/17(六)補課(6/23彈性放假)	*期末課發會暨社群共備(6)
19	0618-0624	*6/20(二)、6/21(三)期末評量 6/22(四)-6/25(日)端午連續假日	
20	0625-0630	6/28 期末校務會議暨112課程計畫 審查 6/30結業式 7/1暑假	

說明：

1、依據《家庭教育法施行細則》第8條規定，高級中等以下學校依本法第十三條第一項規定，在正式課程外實施之「家庭教育」課程及活動，應依學生身心發展、家庭狀況、學校人力、物力，結合社區資源為之，並於學校行事曆載明。

二、請註明學校辦理「在地化課程」及「安全教育(包括交通安全)」之期程。

三、請加註有效運用學校社區資源(人力、物力、環境)。

***每年依規定必須要辦理的研習:輔導3hr、特教3hr、性平4hr、家庭4hr、生命4hr、兒少保護上下學期各1hr、交通安全4hr**

桃園市新屋區笨港國民小學 111 學年度第 2 學期第 2 次課發會記錄

日期：112 年 04 月 26 日(三)下午 1 點 30 分

散會時間：下午 2 點 30 分

主持：彭美玉教導主任

記錄：張儷蓓

地點：風雨教室 2 樓

出(列)席人員：(如簽到表)

一、議題討論：

提案一、校外人士入校授課課程審查。

說明: 1. 6/1(四)第三節 10:25-11:05 中原大學拒檳講座，認識檳榔對口腔身體的危害，以及防治的方法。

2. 小廚神比賽練習課程，菜單設計烹調及擺盤，授課教師:彭瑞美。

決議: 照案通過

提案二、教科書評選分配

說明: 如附件一

決議: 照案通過

提案三、彈性校訂課程計畫撰寫說明

說明:

1. 課程名稱、學習表現、學習內容、課程內容皆需跨領域。
2. 融入議題需含議題指標，且必要融入交通安全、戶外教育、生命教育三議題。
3. 課程內容需結合閱讀、性別、在地化(品桃園、賞桃園)議題規畫課程。
4. 評量明確列出評分比例，例如 任務單評量 10%、互動討論 20%.....
5. 學習目標含認知、態度、技能三層面。
6. 一至四年級彈性校訂課程表格請各組依照以上說明更新。
7. 112 學年度彈性學習課程選用教科書/自編教材及師資安排表(如附件)

決議: 照案通過

提案四、112 學年度雙語亮點學校申請。

說明:詳細計畫及課程安排請見附件。

決議:照案通過申請

提案五、學校校慶運動會

校慶預演時間:

預演第一次: 112 年 05 月 22 日(星期一) 上午 10:25 開始 (預計兩節課時間結束)

預演第二次: 112 年 05 月 25 日(星期四) 上午 08:35 開始 (預計兩節課時間結束)

討論:

1.以下活動時間表請各位導師們過目(哪一個活動尚未補齊)

2.活動調整會在學校第一次預演(5/22 星期一)後修正

桃園市新屋區笨港國民小學 60 週年校慶暨社區聯合聯合運動會
活動節目表

項次	時間	節目名稱	演出單位	場地	備註
1	08:40	運動員進場		操場	
2	08:50	祥獅獻瑞慶甲子		操場	
3	08:55	高年級花鼓表演	五、六年級學生	操場	
4	09:00	開幕典禮及慶祝大會 1.典禮開始 2.長官來賓介紹 3.來賓致詞 4.主委及校長致詞 5.頒獎 (1)主委紀念品 (2)現任家長會長紀念品 (3)傑出校友表揚 (4)資深教職員及志工表揚 6.慶生活動		操場	
5	09:30	健康操	一-六年級	操場	
6	09:35	幼兒園舞蹈表演	幼兒園	操場	
7	09:40	社區土風舞表演	社區排舞	操場	
8	09:50	低年級客家律動表演	一、二年級	操場	
9	10:00	中年級舞蹈表演	三、四年級	操場	
10	10:10	幼兒園親子趣味競賽	幼兒園	操場	
11	10:20	國小趣味競賽	一-六年級	操場	
12	10:30	社區趣味競賽	校友、社區家長	操場	
13	10:40	幼兒園 40 公尺賽跑	幼兒園	跑道	
14	11:00	一-六年級 60 公尺賽跑	一-六年級	跑道	
15	11:20	大隊接力	社區師生	操場	
16	11:40	頒獎	全體師生	操場	
17	11:50	大會結束 場地復原	全體師生	操場	
18	12:00	師生用餐	全體師生	風雨教室	
19	13:00	藝文及老照片展	全體師生	風雨教室	
20	15:30	放學	全體師生	各班教室	

學校校慶運動會雨天備案:

序號	時間	節目名稱	演出單位	場地
1	08:50	祥獅獻瑞慶甲子	清華高中	風雨教室
2	08:55	花鼓表演	五、六年級	風雨教室
3	09:00	開幕典禮及慶祝大會	全校學生	風雨教室
4	09:30	幼兒園舞蹈表演	幼兒園	風雨教室
5	09:40	社區排舞表演	社區排舞社團	風雨教室
6	09:50	低年級客家律動表演	一、二年級	風雨教室
7	10:00	中年級舞蹈表演	三、四年級	風雨教室
8	10:10	幼兒園及國小趣味競賽	幼兒園、一~六年級	風雨教室
9	10:30	社區趣味競賽	社區	風雨教室
10	10:40	各班活動 1	全體師生	風雨教室
11	11:30	校友回娘家聯歡茶敘	校友	風雨教室
12	11:45	學生美味午餐	師生	多功能教室
13	13:00	各班活動 2	全體師生	風雨教室
14	15:30	放學	各班老師	各班教室

二、臨時動議：無

三、散會

會議紀錄確認簽名

莊啟山

羅曉晴

張麗儀

范淑卿

陳怡安

林俐儀

陳偉玲

廖詞禎

鄧美芝

張世豪

連玉琴

張振松

附件 1

笨港國民小學 112 學年度教科書評選小組

教學領域	年級	一年級	二年級	三年級	四年級	五年級	六年級
國語	玉琴.偉玲	×	啟宏.翹禎	×	淑卿.宇婷	×	
數學	玉琴.偉玲	×	啟宏.翹禎	×	淑卿.宇婷	×	
社會	×	×	俐儀.儷蓓	×	小玉.俐儀	×	
生活	儷蓓.偉玲	×	×	×	×	×	
自然與生活科技	×	×	世豪.俐儀	×	世豪.俐儀	×	
藝術與人文	×	×	怡安.翹禎	×	世豪.淑卿	×	
健康與體育	玉琴.偉玲	×	世豪.裕淮	×	裕淮.宇婷	×	
綜合活動	×	×	啟宏.翹禎	×	淑卿.宇婷	×	
本土客家語	美玉.玉琴	×	美玉.小玉	×	美玉.小玉	×	
本土閩南語	儷蓓.小玉	×	儷蓓.小玉	×	儷蓓.小玉	×	
英語	怡安.裕淮	×	啟宏.怡安	×	怡安.裕淮	×	
資訊	×	×	×	×	×	×	

十二年國教皆以年段來分學習階段。

桃園市 112 學年度國小雙語課程亮點學校

笨港國小申請計畫書

一、整體目標

- (一) 增加學生實際使用英語的機會：英語是國際通用語言，學習自然的在生活中使用英語，是國小階段重要的學習目標。
- (二) 以學科能力為內涵，發展跨領域雙語課程：學科能力的核心素養，是孩子學習的根本。輔以英語為溝通工具，甚至培養搜索資料的能力，達到雙語教學的目的地。打開孩子視野，培養世界觀。
- (三) 推動英語教學活化，模擬情境教學：外師協同創造使用英語的情境，給予孩子自然而然學會說英語的機會。
- (四) 奠定學生終生學習英語的良好基礎：透過各類課程設計，讓孩子熟悉英語，學會自然發音，奠定終身學習力，打下扎實基礎。

二、行政運作

(一) 成立雙語教學推動小組，定期召開會議

針對本校推動雙語教學相關計畫，定期會議近行研討，邀請專家學者諮詢，提出改善策略，精進雙語教學課程進行。

分工	姓名	職稱	工作事項
召集人	張振松	校長	召開雙語教學推動小組會議，督導業務。
執行秘書	彭美玉	教導主任	訂定雙語教學計畫，推動相關業務。
執行幹事	張儷蓓	教務組長	協助計畫執行與雙語教育推動。
委員	陳怡安	總務主任	課程設計與教學。
委員	林東隆	英語教師	課程設計與教學。
委員	廖珮雯	英語教師	課程設計與教學。
委員	林哲仕	家長會長	協助提供家長對計畫執行之綜合意見。
諮詢委員		專家學者	提供計畫相關諮詢。

- (二) 成立教學社群，定期討論，召開雙語教學社群會議。
- (三) 中外師進行共同備、觀、議課，推動專業成長，確保教學品質。
- (四) 結合雙語教學的理念，結合在地特色：天文與海洋，發展學校特色課程。
- (五) 邀請專家學者，擔任本校雙語教學支持系統顧問。定期召開會議，到校指導，長期陪伴本校專業成長，指導雙語協同教學合作模式。

(六) 建立雙語學習環境，並充實教學設備。進行雙語情境布置，並提供每位學生平板資訊設備，以進行資訊化互動教學設計。

三、課程規劃

(一) 一、二、三學習階段校訂課程(彈性學習課程)開設 1 節雙語相關課程，課程名稱為「快樂英語」，本校彈性課程地圖如下：

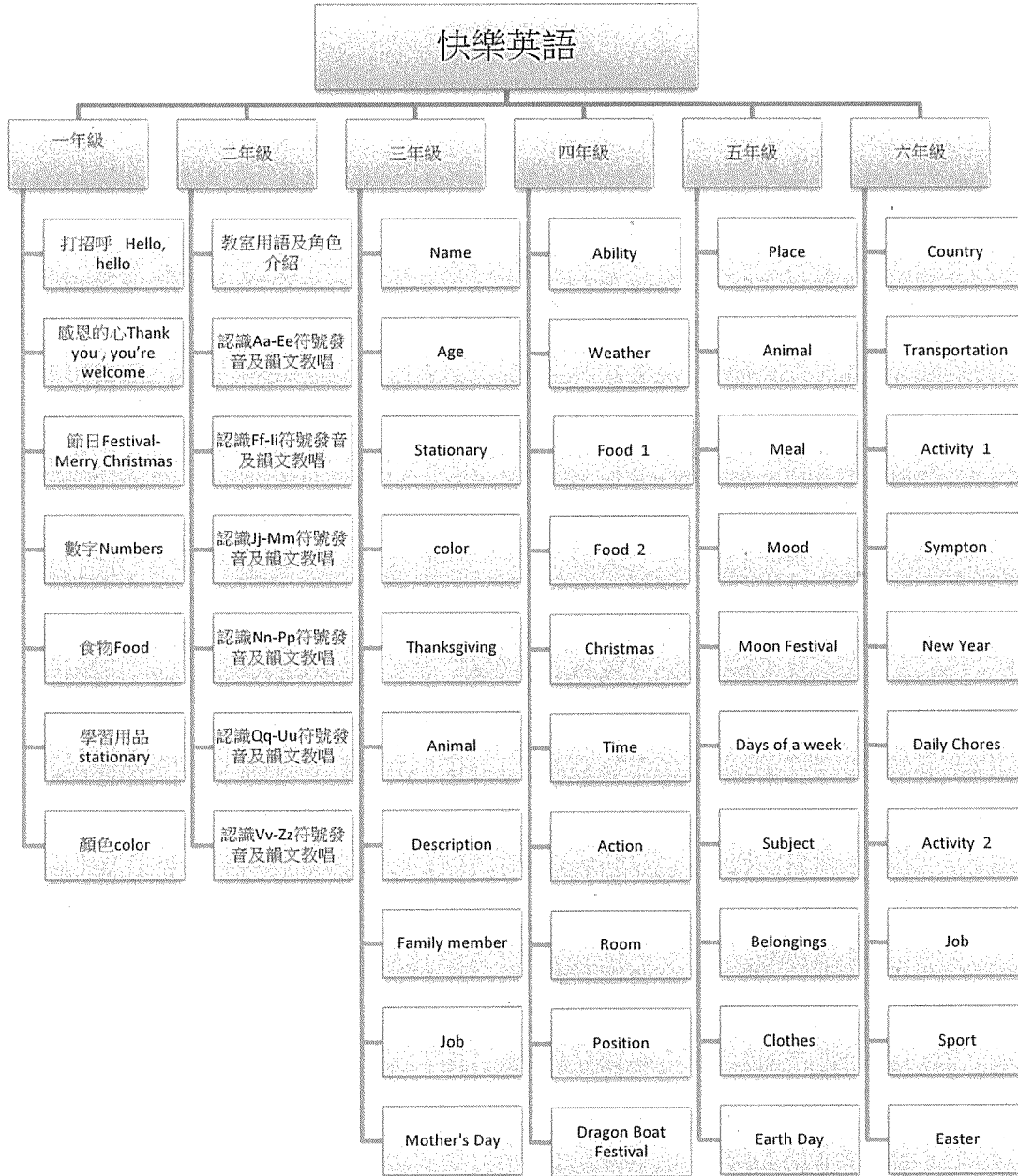

(二) 外加雙語課程：擬於第一、二、三學習階段辦理，雙語課程融入健康與體育學習領域，以提升學生英語學習的時間，讓學生能夠更長時段浸潤於英語環境，課程計畫延續本學期課程。(課程計畫如附件一)

四、學生輔導

- (一) 教學方面：以全英語教學為原則，營造沉浸式教學環境，以外師協同，創造開口說的契機，加強口語表達能力。
- (二) 學習輔導：因應學生學習起點，進行差異化教學，並開設學習扶助班。以英語閱讀認證獎勵活動，加強學生學習動機。以單字卡認證，確保每一位學生的學習成效。
- (三) 多元學習：以多元活動，為學生打造英語學習舞台，展現英語歌唱、讀者劇場等學習成果。
- (四) 學習環境營造：推動雙語廣播，與時事、環境結合，教導生活禮節用語、節慶主題英語及海洋、環境教育等內容，讓學生置身其中，自然而然地學會英語。

五、師資配置

(一) 現有師資

現有英語師資			
序號	姓名	資格	雙語課程授課節數
1	莊啟宏	南伊利諾大學碩士	4
2	林東隆	通過英語中高級	4

- (二) 擬申請師資：申請 111 學年度推動雙語亮點學校計畫，擬增加一名外師，課程規劃如下：

課程名稱	班級	授課方式	授課總節數	師資
外加第一、二、三階段健體雙語課程	1-6 年級 共 6 班	中外師協同 教學	8	校內英師：8 節 外師：8 節

六、預期效益

- (一) 增進英語教師暨外籍教師在課程、教材、教法之革新，鼓勵學校成立英語專業社群，提升學校英語教學成效。
- (二) 鼓勵本市國小教師進行跨領域課程協同，採主題式或議題式教學，與學生生活情境結合並營造有利學習情境，提升學生英語學習成效。
- (三) 辦理公開觀議課，增進本市雙語課程教師教學觀摩及專業對話。
- (四) 促進校際教師社群交流及互動，並充分發揮外師區域服務效益，以達策略聯盟及網絡運作之計畫成效。
- (五) 符應十二年國教新課綱之規範，發展本市雙語課程及英語領域與其他學習領域結合之課程示例。

七、經費來源

本計畫所需經費由桃園市政府教育局相關經費項下支應。

八、本計畫敬陳鈞長核可後實施，修正時亦同。

承辦人

單位主管

校長

桃園市新屋區笨港國民小學111學年度第2學期第3次課發會紀錄

日期：111年6月28日(三)下午2:00

散會時間：下午2:40

主持：張振松校長

記錄：張儷蒨

地點：風雨教室2樓

出(列)席人員：如簽到表

一、業務報告：1. 說明教科書評選結果。

2. 112學年度課程計畫審核(含特殊需求領域課程)

3. 說明寒暑假備課日與研習規劃。

二、議題討論：

議題一：112學年度教科書評選結果。

說明：依據各領域、各年級教科書評選單，結果彙整如附件一

決議：照案通過

議題二：112學年度課程計畫審核(含特殊需求領域課程)

說明：將依據教育局112學年度課程計畫審核內容，及4/19課程計畫實作研習說明之審核要

點進行撰寫，彙整資料並修正後上傳。

決議：修正後通過。(12票同意)

議題三：寒暑假備課日與研習規劃。

說明：1. 6/30 結業式

2. 7/1~8/29 暑假

3. 7/31(一) 迎新送舊(教師)

4. 8/28-8/29教師備課日

5. 8/29(二) 全校返校日 (整理環境/換教室/教科書)

6. 8/30(三) 開學日 (正常上課/帶餐具/黃爺爺開始)

決議:照案通過

三、臨時動議:

四、散會

會議紀錄確認簽名

陳怡安	羅綺	陳偉玲	王裕淮
王裕淮	莊啟宏	廖詞禎	木木木(修)
張世豪	連七	蔡碧	張振松
范清卿			

桃園市新屋區笨港國民小學 111 學年度
期末特教推行委員會暨輔導工作委員會紀錄

一、時間：112 年 6 月 28 日星期三 14:30

二、地點：本校會議室

三、主持人：張校長振松

四、記錄：林俐儀

五、出席者：如簽到名單○

六、會議內容：

1. 學校已於 112 年 6 月完成國小二位學生及幼兒園二位學生 IEP 期末檢討會議。
2. 本學期特教專業團隊已完成，112 年度下半年專業團隊服務申請，4 位學生申請職能治療師、物理治療師、語言治療師、心理諮商師及臨床諮商師服務。
3. 根據身心障礙者權利公約 CRPD 撰寫的「認識身心障礙者特質與需求」教育訓練手冊(衛福部)，老師可下載參閱，增進特教知能。
no one should be left behind, and no human right ignored.~共勉之。
4. 從 CRC 兒童權利公約入校園談教師合法管教與輔導策略，預計 8/28 教師備課日安排研習。
5. 本學期認輔學生一甲彭○○這學期由啟宏老師認輔，這學期輔導結案，預計 112 學年度繼續安排認輔教師認輔。

七、提案討論

案一：112 學年度特殊類型教育班級彈性學習課程(含特殊需求領域課程)之課程計畫審查。

決議:通過

八、臨時動議

無

九、散會 時間 14:50

桃園市新屋區笨港國民小學 111 學年度
 期末特教推行委員會暨輔導工作委員會簽到表

112 年 6 月 28 日

項次	職稱	姓名	簽到退	備註
1	校長	張振松	張振松	
2	教導主任	彭美玉	彭美玉	
3	總務主任	陳怡安	陳怡安	
4	輔導主任	林俐儀	林俐儀	
5	幼兒園主任	林怡君	林怡君	
6	學生事務組長	王裕淮	王裕淮	
7	教務組長	張儷蓓	張儷蓓	
8	事務組長	張世豪	張世豪	
9	導師代表	陳偉玲	陳偉玲	
10	導師代表	莊啟宏	莊啟宏	
11	導師代表	廖詡禎	廖詡禎	
12	導師代表	羅宇婷	羅宇婷	
13	家長會代表	林哲仕	林哲仕	

三、全校教師授課節數一覽表

桃園市新屋區笨港國民小學教師每週授課節數

學年度	112			
普通班 班級數	6			
職別	主任	組長	導師	科任 教師
應授課節數	4	10	16	20
實授課節數	4	10	16	20
備註	應授課節數依 111 年 12 月 22 日桃園市國民小學教師每週授課節數實施要點（參考資料國小 5-a）填寫。			

桃園市新屋區笨港國民小學課程評鑑計畫

109 年6 月30日會議通過

一、依據

- (一) 107年9月教育部頒國民中學及國民小學實施課程評鑑參考原則。
- (二) 108年04月03日桃教小字第1080026801號函-桃園市國民中學及國民小學實施課程評鑑注意事項。

二、目的

- (一) 確保及持續改進學校課程發展、教學創新及學生學習之成效。
- (二) 回饋課程綱要之研修、課程政策規劃及整體教學環境之改善。
- (三) 協助評估課程實施及相關推動措施之成效。

三、學校課程評鑑，以學校課程總體架構、領域學習課程及彈性學習課程、彈性學習節數為對象。前項各課程對象之評鑑，應包括課程之設計、實施及效果等層面；其評鑑內容如下：

- (一) 課程設計：課程計畫與教材及學習資源。
- (二) 課程實施：實施準備措施及實施情形。
- (三) 課程效果：學生多元學習成效。

前項第三款學生多元學習成效，應運用多元方法進行評量，並得結合學校平時及定期學生學習評量結果資料為之。

四、學校實施課程評鑑，宜分工合作，就選定之評鑑課程對象，結合其課程發展及實施之進程適時為之；並得結合既有課程及教師專業發展組織運作適時進行，例如學校課程發展委員會、領域教學研究會、科目教學研究會、年級或年段會議、教師專業學習社群、共同備課、觀課、議課活動，或教學檔案評估等。

五、學校課程發展委員會規劃及實施課程評鑑，得結合下列專業人力辦理：

- (一) 校內各(跨)領域/科目教學研究會教師、教師專業學習社群教師及專長教師。
- (二) 邀請或委由其他具教育或課程評鑑專業之學校、專業機構、法人、團體或人員規劃及協助實施。

六、學校實施課程評鑑，應就受評課程於設計、實施與效果之過程及成果性質，採用相應合適之多元方法，蒐集可信資料，以充分了解課程品質，並進行客觀價值判斷。前項課程評鑑之多元方法，包括文件分析、內容分析、訪談、調查、觀察、會議對話與討論及多元化學習成就評量等。

七、評鑑資料與方法：

評鑑對象	評鑑層面	評鑑資料與方
課程 總體 架構	設計準備	參考桃園市學校課程計畫備查注意事項，檢視分析學校課程計畫中之課程總體架構內容。
	實施情形	1. 檢視分析各處室有關課程實施準備的相關資料。 2. 檢視各課程實施場所之設備與材料。 3. 觀察各課程實施情形。 4. 檢視各學年學群及領域課程小組之會議記錄、觀、議課紀錄。
	效 果	檢視各學年學群及領域課程小組之課程討論回饋資料。

評鑑對象	評鑑層面	評鑑資料與方法
各(跨)領域/科目課程	設計準備	1. 檢視分析各(跨)領域/科目課程計畫、教科書及教材選用評選紀錄。 2. 檢視各項學習資源。
	實施情形	1. 於各該(跨)領域/科目公開課、觀課和議課活動中了解實施情形。 2. 檢視各學年學群及領域課程小組之會議記錄、觀、議課紀錄。
	效 果	1. 分析學生於平時評量之學習成果資料。 2. 每學期末分析學生之定期評量結果資料。 3. 分析學生之作業成品、實做評量或學習檔案資料。
彈性學習課程	設計準備	1. 檢視分析各彈性學習課程之課程計畫、教材、學習資源。 2. 檢視彈性學習課程實施場所之設備與材料。
	實施情形	1. 辦理各該彈性學習課程之公開課、觀課和議課活動，從中了解實施情形。 2. 分析各學年學群之會議紀錄、共同備、議課紀錄。
	效 果	1. 檢視學生於平時評量之學習成果資料。 2. 課程結束時分析學生之期末評量、作品、學習檔案或實做評量結果資料。

八、學校應及時善用課程評鑑過程、結果之發現，辦理下列事項：

- (一) 修正學校課程計畫。
- (二) 檢討學校課程實施條件及設施，並加以改善。
- (三) 增進教師及家長對課程品質之理解及重視。
- (四) 回饋於教師教學調整及專業成長規劃。
- (五) 安排補救教學或學習輔導。
- (六) 激勵教師進行課程及教學創新。
- (七) 對課程綱要、課程政策及配套措施提供建議。

九、學校應定期就實施課程評鑑之效用性、可行性、妥適性及正確性等，進行檢討，並即時改進。

十、計畫施行

本計畫經本校課程發展委員會審議通過、校長核定後實施，修正時亦同。

十一、附件：桃園市新屋區笨港國民小學學校課程評鑑檢核表。

桃園市新屋區笨港國民小學 112 學年度課程總體架構評鑑檢核表

*課程評鑑注意事項可參見參考資料(國小)B-6

評鑑層面	評鑑重點	評鑑細項/ 品質原則	檢核方式/ 佐證資料	評估結果	左列評估結果非勾選「符合」者，請明列改善策略或方法	
課程設計	1. 教育效益	1.1 學校課程願景，能呼應課綱之基本理念、目標，具適切性及理想性。	<input type="checkbox"/> 依據 12 年國教課綱，提出學校本位課程架構圖。 <input type="checkbox"/> 學校課程架構圖，呼應 12 年教課綱的「自發、互動、共好」基本理念，及三面九項的核心素養。 <input type="checkbox"/> 學校課程架構圖，呼應 12 年國教課綱的課程目標及學校願景與目標。 <input type="checkbox"/> 學生學習圖像，呼應學校課程願景、課程目標及課程架構內涵。	<input type="checkbox"/> 符合 <input type="checkbox"/> 部分符合 <input type="checkbox"/> 不符合		
		1.2 各領域/科目及彈性學習課程之學習節數規劃，能適合學生學習需要，獲致高學習效益。	<input type="checkbox"/> 依據 12 年國教課程總綱，規劃各年級領域課程（部定課程）及彈性學習課程（校訂課程）的學習節數。 <input type="checkbox"/> 「各年級領域課程及彈性學習課程之學習節數一覽表」規劃，適合學生學習需要。	<input type="checkbox"/> 符合 <input type="checkbox"/> 部分符合 <input type="checkbox"/> 不符合		
		2.1 含課綱及本府規定之必備項目，如背景分析、課程願景與目標、各年級各領域/科目及彈性學習課程、彈性學習節數、課程分配表、法律規定教育議題實施規劃、學生畢業考或會考後至畢業前課程規劃與實施及相關附件。	<input type="checkbox"/> 學校整體課程架構圖 <input type="checkbox"/> 學校基本資料 <input type="checkbox"/> 各領域及彈性學習課程之學習節數規劃表 <input type="checkbox"/> 課程進度總表 <input type="checkbox"/> 課程評鑑計畫	<input type="checkbox"/> 符合 <input type="checkbox"/> 部分符合 <input type="checkbox"/> 不符合		
		2. 內容結構	2.2 各年級各領域/科目(部定課程)及彈性學習(節數)課程教學節數及總節數規劃符合十二年國教新課綱規定。	<input type="checkbox"/> 各領域及彈性學習課程之學習節數規劃表	<input type="checkbox"/> 符合 <input type="checkbox"/> 部分符合 <input type="checkbox"/> 不符合	
			2.3 六年級彈性學習節數之課程規畫符合九年一貫課綱規定。	<input type="checkbox"/> 領域課程計畫議題融入	<input type="checkbox"/> 符合 <input type="checkbox"/> 部分符合	

				<input type="checkbox"/> 不符合	
	3. 邏輯關聯	3.1 學校課程願景、發展特色及各類彈性學習課程、彈性學習節數主軸，能與學校發展及社區文化等內外因素相互連結。	<input type="checkbox"/> 學校課程願景呼應學校內外重要背景因素（SWOTS）分析結果。 <input type="checkbox"/> 各類彈性學習課程主軸、課程呼應學校內外重要背景因素（SWOTS）分析結果。 <input type="checkbox"/> 學校整體課程架構呼應學校SWOTS分析。	<input type="checkbox"/> 符合 <input type="checkbox"/> 部分符合 <input type="checkbox"/> 不符合	
	4. 發展過程	4.1 學校現況與背景分析為課程發展重要參照資料。	<input type="checkbox"/> 學校課程規劃與發展，根據學校背景因素（SWOTS）分析結果提出具體行動策略。 <input type="checkbox"/> 學校課程規劃與發展，符合校務發展計畫的整體需求。	<input type="checkbox"/> 符合 <input type="checkbox"/> 部分符合 <input type="checkbox"/> 不符合	
		4.2 規劃過程具專業參與性並經學校課程發展委員會審議通過。	<input type="checkbox"/> 課程發展委員會會議紀錄	<input type="checkbox"/> 符合 <input type="checkbox"/> 部分符合 <input type="checkbox"/> 不符合	
課程效果	23. 教育成效	學生於各領域/科目及彈性學習課程、彈性學習節數之學習結果表現，符合預期教育成效，展現適性教育特質。	<input type="checkbox"/> 領域課程評鑑自我檢核表 <input type="checkbox"/> 彈性學習課程評鑑自我檢核表 <input type="checkbox"/> 課程發展委員會會議紀錄	<input type="checkbox"/> 符合 <input type="checkbox"/> 部分符合 <input type="checkbox"/> 不符合	

檢核人簽名：

日期：

桃園市新屋區笨港國民小學 112 學年度領域/科目課程評鑑檢核表

評鑑層面	評鑑重點	評鑑細項/ 品質原則	檢核方式/ 佐證資料	評估結果	左列評估結果勾選待改進者，請明列改善策略或方法
課程設計	5. 素養導向	5.1 教學單元/主題及教學重點之規劃，能完整納入課綱中本教育階段納入之學習重點，包括學習內容及學習表現，以有效促進核心素養之達成。	<input type="checkbox"/> 課程設計符合本教育階段學習重點 <input type="checkbox"/> 課程設計能促進核心素養之達成	<input type="checkbox"/> 符合 <input type="checkbox"/> 部分符合 <input type="checkbox"/> 不符合	
		5.2 領域/科目內各單元/主題之教學設計，適合學生之能力、興趣及動機，提供學生練習、體驗、思考、探究及整合之充分機會，學習經驗之安排具情境脈絡化、意義化及適性化特徵。	<input type="checkbox"/> 教學設計適合學生的能力、興趣和動機 <input type="checkbox"/> 教學設計提供學生練習、體驗、思考、探究和整合的充分機會 <input type="checkbox"/> 學習經驗的安排具情境脈絡化、意義化及適性化特徵	<input type="checkbox"/> 符合 <input type="checkbox"/> 部分符合 <input type="checkbox"/> 不符合	
	6. 內容結構	6.1 內含課綱及本府規定課程計畫中應包含之項目，如各年級課程目標或本教育階段領域/核心素養、能力指標、教學單元/主題名稱、教學重點、教學進度、評量方式及配合教學單元/主題內容融入議題之內容摘要。	<input type="checkbox"/> 年級課程目標 <input type="checkbox"/> 領域/科目核心素養 <input type="checkbox"/> 教學單元/主題名稱 <input type="checkbox"/> 各單元/主題教學重點 <input type="checkbox"/> 教學進度 <input type="checkbox"/> 評量方式 <input type="checkbox"/> 配合教學單元/主題內容融入合適的教育議題	<input type="checkbox"/> 符合 <input type="checkbox"/> 部分符合 <input type="checkbox"/> 不符合	
		6.2 同一學習階段內各教學單元/主題彼此間符合順序性、繼續性及統整性之課程組織原則。	<input type="checkbox"/> 教學單元/主題具符合順序性、繼續性和統整性	<input type="checkbox"/> 符合 <input type="checkbox"/> 部分符合 <input type="checkbox"/> 不符合	
	7. 邏輯關聯	7.1 核心素養、能力指標、教學單元/主題、教學重點、教學時間與進度以及評量方式等，彼此呼應且具邏輯關連。	<input type="checkbox"/> 領域/科目課程的核心素養、教學單元/主題等具邏輯關連	<input type="checkbox"/> 符合 <input type="checkbox"/> 部分符合 <input type="checkbox"/> 不符合	
		7.2 領域/科目課程若規劃跨領域統整課程單元/主題，應確實具主題內容彼此密切關連的統整精神。採協同教學之單元，其參與授課之教師及擬採計教學節數能列明。	<input type="checkbox"/> 領域/科目課程設計，有規劃跨領域的統整課程單元/主題 <input type="checkbox"/> 跨領域統整課程的單元/主題，有主題內容，且彼此密切關連，具有統整精神。	<input type="checkbox"/> 符合 <input type="checkbox"/> 部分符合 <input type="checkbox"/> 不符合	

			<input type="checkbox"/> 跨領域統整課程的單元/主題，採協同教學，有明列出參與授課的教師，並採計參與授課教師的教學節數。		
8. 發展過程	8.1 課程規劃與設計過程，能蒐集、參考及評估本領域課程設計所需的重要資料，如領域課綱、學校課程願景、可能之教材與教學資源、學生先備經驗或成就與發展狀態、課程與教學設計參考文獻等。	<input type="checkbox"/> 課程規劃與設計過程，能蒐集、參考及評估本領域課程設計所需之資料 <input type="checkbox"/> 課程規劃與設計過程考量學生先備經驗或成就與發展狀態	<input type="checkbox"/> 符合 <input type="checkbox"/> 部分符合 <input type="checkbox"/> 不符合		
	8.2 課程規劃與設計過程，具專業參與性，並經由領域教學研究會、學年會議或相關教師專業學習社群之共同討論，並經學校課程發展委員會審議通過。	<input type="checkbox"/> 課程規劃與設計過程，經由相關會議或教師專業學習社群之共同討論 <input type="checkbox"/> 課程規劃與設計經學校課程發展委員會審議通過。	<input type="checkbox"/> 符合 <input type="checkbox"/> 部分符合 <input type="checkbox"/> 不符合		
13. 師資專業	13.1 校內師資人力及專長足以有效實施各領域/科目及彈性學習課程、彈性學習節數。新設領域/科目，如科技、新住民語文之師資已妥適安排	<input type="checkbox"/> 具有相關專業背景有效實施各領域學習節數課程	<input type="checkbox"/> 符合 <input type="checkbox"/> 部分符合 <input type="checkbox"/> 不符合		
	13.2 校內行政主管和教師已參加新課綱專業研習或成長活動，對課程綱要內容有充分理解。	<input type="checkbox"/> 已參加主管機關及學校辦理的新課綱專業研習或成長活動	<input type="checkbox"/> 符合 <input type="checkbox"/> 部分符合 <input type="checkbox"/> 不符合		
	13.3 教師積極參與各領域/科目教學研究會、年級會議及專業學習社群之專業研討、共同備課、觀課及議課活動，熟知任教課程之課綱、課程計畫及教材內容。	<input type="checkbox"/> 教師積極參與各領域教學、學年會議和專業學習社群之專業研討 <input type="checkbox"/> 教師參與同仁共同備課、觀課和議課活動	<input type="checkbox"/> 符合 <input type="checkbox"/> 部分符合 <input type="checkbox"/> 不符合		
課程實施	14. 家長溝通	14.1 學校課程計畫獲主管機關備查後，上傳學校網路首頁供學生、家長與民眾查詢。	<input type="checkbox"/> 課程計畫已經通過教育局同意備查（ 教育局同意備查文號： <input type="checkbox"/> 學校領域課程計畫已經公告在學校網站 首頁 明顯地方	<input type="checkbox"/> 符合 <input type="checkbox"/> 部分符合 <input type="checkbox"/> 不符合	
	15. 教材資源	15.1 各領域/科目所需審定本教材，已依規定程序選用，自編教材及相關教學資源能呼應課程目標並依規定審查。	<input type="checkbox"/> 課程所需審定本教科書或教材能呼應課程目標並依規定審查	<input type="checkbox"/> 符合 <input type="checkbox"/> 部分符合 <input type="checkbox"/> 不符合	

		15.2 各領域/科目之實施場地與設備，已規劃妥善。	<input type="checkbox"/> 場地與設備能符應領域學習課程之實施	<input type="checkbox"/> 符合 <input type="checkbox"/> 部分符合 <input type="checkbox"/> 不符合	
	16. 學習促進	16.1 規劃必要措施，以促進課程實施及其效果，如辦理課程相關之展演、競賽、活動、能力檢測、學習護照等。	<input type="checkbox"/> 能實施多元評量檢測課程實施效益及學習成效	<input type="checkbox"/> 符合 <input type="checkbox"/> 部分符合 <input type="checkbox"/> 不符合	
	17. 教學實施	17.1 教師依課程計畫之規劃進行教學，教學策略及活動安排能促成本教育階段領域/科目核心素養、精熟學習重點及達成彈性學習課程、彈性學習節數目標。	<input type="checkbox"/> 能依課程計畫之規劃進行教學，教學策略和學習活動安排 <input type="checkbox"/> 能有效達成該階段領域核心素養、精熟學習重點及達成領域學習課程之目標	<input type="checkbox"/> 符合 <input type="checkbox"/> 部分符合 <input type="checkbox"/> 不符合	
		17.2 教師能視課程內容、教學目標、學習重點、學生特質及資源條件，採用相應合適之多元教學策略，並重視教學過程之適性化。	<input type="checkbox"/> 依課程內容、學生特質採用相應合適之多元教學策略(學習策略) <input type="checkbox"/> 能依學生能力實施適性化教學	<input type="checkbox"/> 符合 <input type="checkbox"/> 部分符合 <input type="checkbox"/> 不符合	
	18. 評量回饋	18.1 教師於教學過程之評量或定期學習成就評量之內容及方法，能掌握課綱及課程計畫規劃之核心素養、能力指標、學習內容與學習表現，並根據評量結果進行學習輔導或教學調整。	<input type="checkbox"/> 教學評量掌握課程計畫規劃之核心素養、學習內容與學習表現 <input type="checkbox"/> 根據評量結果進行學生學習輔導或教學調整	<input type="checkbox"/> 符合 <input type="checkbox"/> 部分符合 <input type="checkbox"/> 不符合	
		18.2 各領域/科目教學研究會、年級會議及各教師專業學習社群，能就各課程之教學實施情形進行對話、討論，適時改進課程與教學計畫及其實施。	<input type="checkbox"/> 教學活動依專業對話與討論適時改進再實施課程	<input type="checkbox"/> 符合 <input type="checkbox"/> 部分符合 <input type="checkbox"/> 不符合	
課程效果	19. 素養達成	19.1 各學習階段/年級學生於各領域的學習結果表現，能達成各該領域課綱訂定之本教育階段核心素養，並精熟各學習重點。	<input type="checkbox"/> 教學實施後學生學習結果表現能達成各學習階段核心素養	<input type="checkbox"/> 符合 <input type="checkbox"/> 部分符合 <input type="checkbox"/> 不符合	
		19.2 各領域課綱核心素養及學習重點以外的其他非意圖性學習結果，具教育的積極正向價值。	<input type="checkbox"/> 教學實施後結果具教育的積極正向價值	<input type="checkbox"/> 符合 <input type="checkbox"/> 部分符合	

				<input type="checkbox"/> 不符合	
	20. 持續 進展	20.1 學生在各領域之學習結果表現，於各年級和學習階段具有持續進展的現象。	<input type="checkbox"/> 教學實施後學生學習結果表現具有持續進展的現象	<input type="checkbox"/> 符合 <input type="checkbox"/> 部分符合 <input type="checkbox"/> 不符合	

檢核人簽名：

日期：

桃園市新屋區笨港國民小學 112 學年度彈性學習課程(節數)評鑑檢核表

評鑑層面	評鑑重點	評鑑細項/ 品質原則	檢核方式/ 佐證資料	評估結果	左列評估結果勾選待改進者，請明列改善策略或方法
課程設計	9. 學習效益	9.1 各彈性學習(節數)課程之單元或主題內容，符合學生之學習需要及身心發展層次。	<input type="checkbox"/> 彈性學習(節數)課程之教學單元或主題內容，符合學生學習需要及身心發展層次 <input type="checkbox"/> 彈性學習(節數)課程之教學單元或主題內容，符合學習階段核心素養、學習重點之達成 <input type="checkbox"/> 彈性學習(節數)課程對學生學習與身心發展具有重要性	<input type="checkbox"/> 符合 <input type="checkbox"/> 部分符合 <input type="checkbox"/> 不符合	
		9.2 各彈性學習(節數)課程之教材、內容與活動，能提供學生練習、體驗、思考、探究、發表及整合之充分機會。學習經驗之安排具情境脈絡化、意義化及適性化特徵，確能達成課程目標	<input type="checkbox"/> 彈性學習(節數)課程之教學單元或主題的教材、內容與學習活動，能提供學生實作練習、生活體驗、思考、探究、發表和整合的充分機會 <input type="checkbox"/> 彈性學習(節數)課程之教學單元或主題的學習經驗安排，具有情境化、脈絡化、意義化、適性化的特徵，且能達成課程目標	<input type="checkbox"/> 符合 <input type="checkbox"/> 部分符合 <input type="checkbox"/> 不符合	
	10. 內容結構	10.1 各年級各彈性學習(節數)課程計畫之內含項目，符合主管機關規定，如年級課程目標、教學單元/主題名稱、單元/主題內容摘要、教學進度、擬融入議題內容摘要、自編或選用之教材或學習資源和評量方式。	<input type="checkbox"/> 彈性學習(節數)課程計畫符合 12 年國教課綱/九年一貫課綱及教育局規定項目：年級課程目標、核心素養、教學單元/主題名稱、單元/主題教學重點、教學進度、評量方式、融入合適的教育議題 <input type="checkbox"/> 彈性學習(節數)課程計畫呈現自編或選用教材、學習資源的說明	<input type="checkbox"/> 符合 <input type="checkbox"/> 部分符合 <input type="checkbox"/> 不符合	
		10.2 各年級規劃之彈性學習課程內容，符合課綱規定之四大類別課程（統整性主題/專題/議題探究、社團活動與技藝課程、特殊需求領域課程、其他類課程）及學習節數規範。	<input type="checkbox"/> 彈性學習課程規劃內容符合 12 年國教課綱規定之四大類別課程 <input type="checkbox"/> 彈性學習課程學習節數符合 12 年國教課綱規範	<input type="checkbox"/> 符合 <input type="checkbox"/> 部分符合 <input type="checkbox"/> 不符合	
		10.3 各年級彈性學習(節數)課	<input type="checkbox"/> 彈性學習(節數)課程之教學單元或主題，彼此間符合順	<input type="checkbox"/> 符合	

		程之組成單元或主題，彼此間符合課程組織的順序性、繼續性及統整性原則。	序性、繼續性和統整性的課程組織原則	<input type="checkbox"/> 部分符合 <input type="checkbox"/> 不符合	
11. 邏輯 關連	11.1 各年級各彈性學習(節數)課程之規劃主題，能呼應學校課程願景及發展特色		<input type="checkbox"/> 各彈性學習(節數)課程的規劃主題，能呼應學校課程願景及發展特色	<input type="checkbox"/> 符合 <input type="checkbox"/> 部分符合 <input type="checkbox"/> 不符合	
	11.2 各彈性學習(節數)課程之教學單元或主題內容、課程目標、教學時間與進度和評量方式等，彼此間具相互呼應的邏輯合理性		<input type="checkbox"/> 彈性學習(節數)課程之教學單元或主題內容、課程目標、教學時間與進度和評量方式，彼此之間都有相互呼應的邏輯性與合理性	<input type="checkbox"/> 符合 <input type="checkbox"/> 部分符合 <input type="checkbox"/> 不符合	
12. 發展 過程	12.1 各彈性學習(節數)課程規劃與設計過程中，能蒐集且參考及評估各彈性課程規劃所需的重要資料，例如相關主題的政策文件與研究文獻、學校課程願景、可能之教材與教學資源、學生先備經驗或成就與發展狀態、課程與教學設計參考文獻等		<input type="checkbox"/> 彈性學習(節數)課程規劃與設計過程，能蒐集、參考及評估本彈性課程設計所需之資料 <input type="checkbox"/> 課程設計過程依據學生先備經驗或成就與發展狀態	<input type="checkbox"/> 符合 <input type="checkbox"/> 部分符合 <input type="checkbox"/> 不符合	
	12.2 各彈性學習(節數)課程規劃與設計過程，具專業參與性，經由彈性學習課程規劃小組或相關教師專業學習社群之共同討論，並經學校課程發展委員會審議通過。特殊需求類課程，並經特殊教育相關法定程序通過		<input type="checkbox"/> 彈性學習(節數)課程規劃與設計的過程中，有專業教師參與討論 <input type="checkbox"/> 彈性學習(節數)課程計畫經由課程規劃小組或相關教師專業學習社群共同討論，並經過學校課程發展委員會審議通過 <input type="checkbox"/> 特殊需求類課程，有經過特殊教育推行委員會，以及課程發展委員會審議通過	<input type="checkbox"/> 符合 <input type="checkbox"/> 部分符合 <input type="checkbox"/> 不符合	
13. 師資 專業	13.1 校內師資人力及專長足以有效實施各領域/科目及彈性學習課程、彈性學習節數。新設領域/科目，如科技、新住民語文之師資已妥適安排		<input type="checkbox"/> 校內師資人力及專長具有相關專業背景，能有效實施各領域學習節數課程。	<input type="checkbox"/> 符合 <input type="checkbox"/> 部分符合 <input type="checkbox"/> 不符合	
	13.2 校內行政主管和教師已參加新課綱專業研習或成長活		<input type="checkbox"/> 校內行政主管和教師已參加主管機關及學校辦理的新課程專業研習或成長活動。	<input type="checkbox"/> 符合 <input type="checkbox"/> 部分	

課程 實 施		動，對課程綱要內容有充分理解		符合 <input type="checkbox"/> 不符合	
		13.3 教師積極參與各領域/科目教學研究會、年級會議及專業學習社群之專業研討、共同備課、觀課及議課活動，熟知任教課程之課綱、課程計畫及教材內容	<input type="checkbox"/> 教師積極參與各領域教學、學年會議和專業學習社群之專業研討參與共同備課、觀課和議課活動。	<input type="checkbox"/> 符合 <input type="checkbox"/> 部分符合 <input type="checkbox"/> 不符合	
	14. 家長 溝通	學校課程計畫獲主管機關備查後，上傳學校網路首頁供學生、家長與民眾查詢	<input type="checkbox"/> 學校彈性學習課程計畫已經過教育局同意備查（要有教育局同意備查文號） <input type="checkbox"/> 學校彈性學習課程計畫已經公告在學校網站首頁明顯地方 <input type="checkbox"/> 學校彈性學習課程計畫已經在班級家長會向學生家長說明	<input type="checkbox"/> 符合 <input type="checkbox"/> 部分符合 <input type="checkbox"/> 不符合	
	15. 教材 資源	15.1 各彈性學習(節數)課程所需審定本教材，已依規定程序選用，自編教材及相關教學資源能呼應課程目標並依規定審查。	<input type="checkbox"/> 課程所需教材能呼應課程目標並依規定審查	<input type="checkbox"/> 符合 <input type="checkbox"/> 部分符合 <input type="checkbox"/> 不符合	
		15.2 各彈性學習(節數)課程之實施場地與設備，已規劃妥善。	<input type="checkbox"/> 場地與設備能符應領域學習課程之實施	<input type="checkbox"/> 符合 <input type="checkbox"/> 部分符合 <input type="checkbox"/> 不符合	
	16. 學習 促進	16.1 規劃必要措施，以促進課程實施及其效果，如辦理課程相關之展演、競賽、活動、能力檢測、學習護照等。	<input type="checkbox"/> 能實施多元評量檢測課程實施效益及學習成效	<input type="checkbox"/> 符合 <input type="checkbox"/> 部分符合 <input type="checkbox"/> 不符合	
	17. 教學 實施	17.1 教師依課程計畫之規劃進行教學，教學策略及活動安排能促成本教育階段領域/科目核心素養、精熟學習重點及達成彈性學習課程、彈性學習節數目標。	<input type="checkbox"/> 能依課程計畫之規劃進行教學，教學策略和學習活動安排 <input type="checkbox"/> 能有效達成該階段領域核心素養、精熟學習重點及達成領域學習課程之目標	<input type="checkbox"/> 符合 <input type="checkbox"/> 部分符合 <input type="checkbox"/> 不符合	
		17.2 教師能視課程內容、教學目標、學習重點、學生特質及資源條件，採用相應合適之多元教學策略，並重視教學過程	<input type="checkbox"/> 依課程內容、學生特質採用相應合適之多元教學策略(學習策略) <input type="checkbox"/> 能依學生能力實施適性化教	<input type="checkbox"/> 符合 <input type="checkbox"/> 部分符合	

		之適性化。	學	<input type="checkbox"/> 不符合	
18. 評量 回饋	18.1 教師於教學過程之評量或定期學習成就評量之內容及方法，能掌握課綱及課程計畫規劃之核心素養、能力指標、學習內容與學習表現，並根據評量結果進行學習輔導或教學調整。	<input type="checkbox"/> 教學評量掌握課程計畫規劃之核心素養、學習內容與學習表現 <input type="checkbox"/> 根據評量結果進行學生學習輔導或教學調整	<input type="checkbox"/> 符合 <input type="checkbox"/> 部分符合 <input type="checkbox"/> 不符合		
	18.2 各領域/科目教學研究會、年級會議及各教師專業學習社群，能就各課程之教學實施情形進行對話、討論，適時改進課程與教學計畫及其實施。	<input type="checkbox"/> 教學活動會依專業對話與討論適時改進再實施課程	<input type="checkbox"/> 符合 <input type="checkbox"/> 部分符合 <input type="checkbox"/> 不符合		
課程 效果	21. 目標達成	21.1 學生於各彈性學習(節數)課程之學習結果表現，能符合課程設計之預期課程目標。	<input type="checkbox"/> 教學實施後，學生學習結果表現能達成預期課程目標	<input type="checkbox"/> 符合 <input type="checkbox"/> 部分符合 <input type="checkbox"/> 不符合	
		21.2 學生於各彈性學習(節數)課程之非意圖性學習結果，具教育的積極正向價值。	<input type="checkbox"/> 教學實施後，學生在各彈性學習(節數)課程的目標達成外，也表現積極正向的潛在學習結果	<input type="checkbox"/> 符合 <input type="checkbox"/> 部分符合 <input type="checkbox"/> 不符合	
	22. 持續進展	22.1 學生於各類彈性學習(節數)課程之學習成就表現，具持續進展的現象。	<input type="checkbox"/> 教學實施後學生學習結果表現具有持續進展的現象	<input type="checkbox"/> 符合 <input type="checkbox"/> 部分符合 <input type="checkbox"/> 不符合	

檢核人簽名：

日期：

桃園市新屋區笨港國民小學 112 學年度教科書評選表

領域 _____ 科 _____ 年級 _____

面向	評選指標	出版公司			
一、 教材 內容	1. 符合 108 課程總綱核心素養、領綱素養、學習重點(低中高年級) / 九年一貫課程總綱課程目標、基本能力 (6 年級)				
	2. 教材設計情境脈絡化、意義化，以學生學習經驗為中心編寫				
	3. 文字敘述簡潔易懂，圖表的編排、使用適切				
	4. 內容富變化，能引起學生學習興趣及促進多元思維				
	5. 內容選材能顧及重大議題的多元性				
	6. 內容份量適當，符合課程需要				
	7. 教材內容的編寫符合新知識的發現與社會的變遷				
二、 教學 與評 量設 計	8. 提供教師多樣的教學活動設計				
	9. 教學設計有系統具邏輯關聯，符合教學重點、教學期程				
	10. 活動設計能引起學生學習的動機與興趣				
	11. 評量方式多元化，評量面向兼顧認知、情意與技能				
	12. 習作內容能配合課本之教學活動，份量、難易度適中				
三、 物理	13. 版面設計均衡對稱、調和美觀				
	14. 圖片活潑化、生活化，符				

屬性	合教學目標				
	15. 印刷品質與紙質良好，不反光				
	16. 裝訂堅固安全，妥善耐用				
四、配合事項	17. 教師手冊提供教學相關的參考資訊，編排清楚、索引容易				
	18. 能提供相關軟體，配合教學及評量使用				
	19. 出版公司具備修訂的能力與責任、提供完善的售後服務				
	20. 出版公司有課程與教學的網站，提供對話的管道				
總分	滿分為 100 分				
排序					
優點敘述					
備註：					
1. 依國民教育法第 8-2 條「國民小學及國民中學之教科圖書，由學校校務會議訂定辦法公開選用之。」					
2. 請將課本、習作及教學指引一併評選以求客觀公正。					
3. 每項請依(極佳 5、佳 4、尚可 3、差 2、極差 1)給分，最後統計總分。					

檢核人簽名：

日期：

五、全校學生每日作息時間表

桃園市新屋區笨港國民小學 112 學年度學校作息時間表

時 間	活 動 內 容	備 註
07:30~07:50	準備時間	
07:50~08:05	環境整理	
08:05~08:30	導師時間/晨光時間	
08:30~08:35	休息時間	
08:35~09:15	第一節	
09:15~09:25	第一節下課	
09:25~10:05	第二節	
10:05~10:25	第二節下課/課間活動	
10:25~11:05	第三節	
11:05~11:15	第三節下課	
11:15~11:55	第四節	
11:55~13:05	午餐及午休時間	
13:05~13:45	第五節	
13:45~13:55	第五節下課	
13:55~14:35	第六節	
14:35~14:45	第六節下課	
14:45~15:25	第七節	

備註：

- 一、請參閱參考資料 4-a 桃園市國民中小學學生在校時間實施原則。
- 二、每日正式課程以前以安排晨光活動、導師時間、學校集會、體育活動及其他教育活動等為原則。

六、學校年度重大活動行事曆及資源運用

桃園市新屋區笨港國民小學 112 學年度學校年度重大活動行事曆

週次	日期	第一學期重要事項
0		
1	0830-0902	*8/30 (三) 註冊、開學、正式上課 安全教育 *8/30 (三) 新生入學(祖父母節活動) 家庭教育 *新生始業輔導 *友善校園宣導週 安全教育 *課發會暨領域會議(1) 在地化課程
2	0903-0909	*9/6 (三) 班級經營計畫完成 在地化課程
3	0910-0916	*9/13 (三) 校務會議 *課發會暨領域會議(1) *學習扶助班開始 在地化課程
4	0917-0923	*9/19 (二) 班親會(暫定) 家庭教育 *9//23 補行上班(10/9)
5	0924-0930	*9/29(五) 中秋節
6	1001-1007	*10/1~10/31 生命教育宣導月 生命教育 *10/07(六)-10/10 (二) 國慶連假
7	1008-1014	*10/07(六)-10/10 (二) 國慶連假 *家庭訪問 在地化課程
8	1015-1021	*松葉親親藝文季開始 (語文競賽類) 在地化課程
9	1022-1028	*10/25 課發會暨領域會議(2)
10	1029-1104	*健康檢查/ 安全教育
11	1105-1111	*11/7-8(二)(三) 期中考 11/11 親職講座 家庭教育 在地化課程
12	1112-1118	*11/15 課發會暨領域會議(3) 在地化課程
13	1119-1125	11/21 校外教學 戶外教育 安全教育 在地化課程
14	1126-1202	在地化課程
15	1203-1209	
16	1210-1216	

17	1217-1223	
18	1224-1230	*慶生會暨聖誕活動 家庭教育 *12/30(六)-1/1(一)元旦放假
19	113年 1231-0106	*12/30(六)-1/1(一)元旦放假
20	0107-0113	*課發會暨領域會議(4) *1/11(四)、1/12(五)期末評量
21	0114-0120	*1/17(三)期末校務會議 *1/19(五)閱讀摸彩、閱讀小志工頒獎、結業式 安全教育 運用學校社區資源 寒假：1/20開始

週次	日期	第二學期重要事項
1	0215-0217	2/15(四)開學 安全教育
2	0218-0224	*2/21(三)期初校務會議
3	0225-0302	教室環境佈置 2/28(三)和平紀念日放假
4	0303-0309	3/6(三)課發會暨領域會議(5)
5	0310-0316	*松葉親親藝文季開始(藝術類) *兒少保護辨識暨輔導知能研習
6	0317-0323	*畢業班拍攝畢業照。
7	0324-0330	
8	0331-0406	*課發會暨領域會議(6) 4/4(四)-4/7(日)清明連續假日
9	0407-0413	*家庭訪問(1)
10	0414-0420	期中評量 4/16(二)-4/17(三) 課發會暨領域會議(7) 4/20(六)親職教育日 家庭教育 運用學校社區資源
11	0421-0427	世界地球日活動 家庭教育 運用學校社區資源 戶外教育
12	0428-0504	馬拉松路跑 運用學校社區資源 戶外教育 5/4(六)親職講座 家庭教育 生命教育
13	0505-0511	家庭訪問(2) *母親節感恩活動 家庭教育 生命教育 六甲鐵馬迎風行 安全教育 運用學校社區資源 戶外教育 生命教育
14	0512-0518	課發會暨領域會議(8)

15	0519-0525	
16	0526-0601	*5/30(四)、5/31(五)畢業考
17	0602-0608	
18	0609-0615	6/10端午節 *期末課發會暨領域會議(9) *慶生會暨品格閱讀摸彩 安全教育 運用學校社區資源 生命教育 *畢業典禮(暫定) *依照教育局最新公告
19	0616-0622	*6/20(四)、6/21(五)期末評量
20	0623-0629	*6/26(三)期末校務會議 6/28 結業式 7/1 暑假

說明：

一、依據《家庭教育法施行細則》第8條規定，高級中等以下學校依本法第十三條第一項規定，在正式課程外實施之「家庭教育」課程及活動，應依學生身心發展、家庭狀況、學校人力、物力，結合社區資源為之，並於學校行事曆載明。

二、請註明學校辦理「在地化課程」及「安全教育(包括交通安全)」之期程。

三、彈性課程中若有融入戶外教育、生命教育，請加註。

四、請加註有效運用學校社區資源(人力、物力、環境)。

七、前一學年課程計畫實施情形及其效果檢討

(一) 量化-課程名稱: 彈性學習課程(健客綠海)

桃園市新屋區笨港國民小學 111 學年度彈性學習課程(節數)評鑑檢核表

評鑑層面	評鑑重點	評鑑細項/ 品質原則	檢核方式/ 佐證資料	評估結果	改進方式
課程設計	9 學習效益	9.1 各彈性學習(節數)課程之單元或主題內容,符合學生之學習需要及身心發展層次。	<ul style="list-style-type: none"> ■ 彈性學習(節數)課程之教學單元或主題內容,符合學生學習需要及身心發展層次。 ■ 彈性學習(節數)課程之教學單元或主題內容,符合學習階段核心素養、學習重點之達成。 ■ 彈性學習(節數)課程對學生學習與身心發展具有重要性。 	<ul style="list-style-type: none"> ■ 符合 <input type="checkbox"/> 部分符合 <input type="checkbox"/> 不符合 	
		9.2 各彈性學習(節數)課程之教材、內容與活動,能提供學生練習、體驗、思考、探究、發表及整合之充分機會。學習經驗之安排具情境脈絡化、意義化及適性化特徵,確能達成課程目標	<ul style="list-style-type: none"> ■ 彈性學習(節數)課程之教學單元或主題的教材、內容與學習活動,能提供學生實作練習、生活體驗、思考、探究、發表和整合的充分機會。 ■ 彈性學習(節數)課程之教學單元或主題的學習經驗安排,具有情境化、脈絡化、意義化、適性化的特徵,且能達成課程目標。 	<ul style="list-style-type: none"> <input type="checkbox"/> 符合 ■ 部分符合 <input type="checkbox"/> 不符合 	
	10 內容結構	10.1 各年級各彈性學習(節數)課程計畫之內含項目,符合主管機關規定,如年級課程目標、教學單元/主題名稱、單元/主題內容摘要、教學進度、擬融入議題內容摘要、自編或選用之教材或學習資源和評量方式。	<ul style="list-style-type: none"> ■ 彈性學習(節數)課程計畫符合 12 年國教課綱/九年一貫課綱及教育局規定項目:年級課程目標、核心素養、教學單元/主題名稱、單元/主題教學重點、教學進度、評量方式、融入合適的教育議題 ■ 彈性學習(節數)課程計畫呈現自編或選用教材、學習資源的說明 	<ul style="list-style-type: none"> ■ 符合 <input type="checkbox"/> 部分符合 <input type="checkbox"/> 不符合 	
		10.2 各年級規劃之彈性學習課程內容,符合課綱規定之四大類別課程(統整性主題/專題/議題探究、社團活動與技藝課程、特殊需求領域課程、其他類課程)及學習節數規範。	<ul style="list-style-type: none"> ■ 彈性學習課程規劃內容符合 12 年國教課綱規定之四大類別課程 ■ 彈性學習課程學習節數符合 12 年國教課綱規範 	<ul style="list-style-type: none"> ■ 符合 <input type="checkbox"/> 部分符合 <input type="checkbox"/> 不符合 	
		10.3 各年級彈性學習(節數)課程之組成單元或主題,彼此間符合課程組織的順序性、繼續性及統整性原則。	<ul style="list-style-type: none"> ■ 彈性學習(節數)課程之教學單元或主題,彼此間符合順序性、繼續性和統整性的課程組織原則 	<ul style="list-style-type: none"> ■ 符合 <input type="checkbox"/> 部分符合 <input type="checkbox"/> 不符合 	
	11 邏輯關連	11.1 各年級各彈性學習(節數)課程之規劃主題,能呼應學校課程願景及發展特色	<ul style="list-style-type: none"> ■ 各彈性學習(節數)課程的規劃主題,能呼應學校課程願景及發展特色 	<ul style="list-style-type: none"> ■ 符合 <input type="checkbox"/> 部分符合 <input type="checkbox"/> 不符合 	
		11.2 各彈性學習(節數)課程之教學單元或主題內容、課程目標、教學時間與進度和評量方式等,彼此間具相互呼應的邏輯合理性	<ul style="list-style-type: none"> ■ 彈性學習(節數)課程之教學單元或主題內容、課程目標教學時間與進度和評量方式,彼此之間都有相互呼應的邏輯性與合理性 	<ul style="list-style-type: none"> ■ 符合 <input type="checkbox"/> 部分符合 <input type="checkbox"/> 不符合 	
	12 發展過程	12.1 各彈性學習(節數)課程規劃與設計過程中,能蒐集且參考及評估各彈性課程規劃所需的重要資料,例如相關主題的政策文件與研究文獻、學校課程願景、可能之教材與教學資源、學生先備經驗或成就與發展狀態、課程與教學設計參考文獻等	<ul style="list-style-type: none"> ■ 彈性學習(節數)課程規劃與設計過程,能蒐集、參考及評估本彈性課程設計所需之資料 ■ 課程設計過程依據學生先備經驗或成就與發展狀態 	<ul style="list-style-type: none"> <input type="checkbox"/> 符合 ■ 部分符合 <input type="checkbox"/> 不符合 	
		12.2 各彈性學習(節數)課程規劃與設計過程,具專業參與性,經由彈性學習課程規劃小組或相關教師專業學習社群之共同討論,並經學校課程發展委員會審議通過。特殊需求類課程,並經特殊教育相關法定程序通過	<ul style="list-style-type: none"> ■ 彈性學習(節數)課程規劃與設計的過程中,有專業教師參與討論 ■ 彈性學習(節數)課程計畫經由課程規劃小組或相關教師專業學習社群共同討論,並經過學校課程發展委員會審議通過 ■ 特殊需求類課程,有經過特殊教育推行委員 	<ul style="list-style-type: none"> ■ 符合 <input type="checkbox"/> 部分符合 <input type="checkbox"/> 不符合 	

			會，以及課程發展委員會審議通過		
課程 實施	13 師資專業	13.1 校內師資人力及專長足以有效實施各領域/科目及彈性學習課程、彈性學習節數。新設領域/科目，如科技、新住民語文之師資已妥適安排	■校內師資人力及專長具有相關專業背景，能有效實施各領域學習節數課程。	<input type="checkbox"/> 符合 <input checked="" type="checkbox"/> 部分符合 <input type="checkbox"/> 不符合	
		13.2 校內行政主管和教師已參加新課綱專業研習或成長活動，對課程綱要內容有充分理解	■校內行政主管和教師已參加主管機關及學校辦理的新課程專業研習或成長活動。	<input checked="" type="checkbox"/> 符合 <input type="checkbox"/> 部分符合 <input type="checkbox"/> 不符合	
		13.3 教師積極參與各領域/科目教學研究會、年級會議及專業學習社群之專業研討、共同備課、觀課及議課活動，熟知任教課程之課綱、課程計畫及教材內容	■教師積極參與各領域教學、學年會議和專業學習社群之專業研討參與共同備課、觀課和議課活動。	<input checked="" type="checkbox"/> 符合 <input type="checkbox"/> 部分符合 <input type="checkbox"/> 不符合	
	14 家長溝通	學校課程計畫獲主管機關備查後，上傳學校網路首頁供學生、家長與民眾查詢	■學校彈性學習課程計畫已經過教育局同意備查（要有教育局同意備查文號） ■學校彈性學習課程計畫已經公告在學校網站首頁明顯地方 ■學校彈性學習課程計畫已經在班級家長會向學生家長說明	<input checked="" type="checkbox"/> 符合 <input type="checkbox"/> 部分符合 <input type="checkbox"/> 不符合	
	15 教材資源	15.1 各彈性學習(節數)課程所需審定本教材，已依規定程序選用，自編教材及相關教學資源能呼應課程目標並依規定審查。	■課程所需教材能呼應課程目標並依規定審查	<input type="checkbox"/> 符合 <input checked="" type="checkbox"/> 部分符合 <input type="checkbox"/> 不符合	
		15.2 各彈性學習(節數)課程之實施場地與設備，已規劃妥善。	■場地與設備能符應領域學習課程之實施	<input checked="" type="checkbox"/> 符合 <input type="checkbox"/> 部分符合 <input type="checkbox"/> 不符合	
	16 學習促進	16.1 規劃必要措施，以促進課程實施及其效果，如辦理課程相關之展演、競賽、活動、能力檢測、學習護照等。	■能實施多元評量檢測課程實施效益及學習成效	<input type="checkbox"/> 符合 <input checked="" type="checkbox"/> 部分符合 <input type="checkbox"/> 不符合	
	17 教學實施	17.1 教師依課程計畫之規劃進行教學，教學策略及活動安排能促成本教育階段領域/科目核心素養、精熟學習重點及達成彈性學習課程、彈性學習節數目標。	■能依課程計畫之規劃進行教學，教學策略和學習活動安排 ■能有效達成該階段領域核心素養、精熟學習重點及達成領域學習課程之目標	<input type="checkbox"/> 符合 <input checked="" type="checkbox"/> 部分符合 <input type="checkbox"/> 不符合	
		17.2 教師能視課程內容、教學目標、學習重點、學生特質及資源條件，採用相應合適之多元教學策略，並重視教學過程之適性化。	■依課程內容、學生特質採用相應合適之多元教學策略(學習策略) ■能依學生能力實施適性化教學	<input type="checkbox"/> 符合 <input checked="" type="checkbox"/> 部分符合 <input type="checkbox"/> 不符合	
	18 評量回饋	18.1 教師於教學過程之評量或定期學習成就評量之內容及方法，能掌握課綱及課程計畫規劃之核心素養、能力指標、學習內容與學習表現，並根據評量結果進行學習輔導或教學調整。	■教學評量掌握課程計畫規劃之核心素養、學習內容與學習表現 ■根據評量結果進行學生學習輔導或教學調整	<input type="checkbox"/> 符合 <input checked="" type="checkbox"/> 部分符合 <input type="checkbox"/> 不符合	
18.2 各領域/科目教學研究會、年級會議及各教師專業學習社群，能就各課程之教學實施情形進行對話、討論，適時改進課程與教學計畫及其實施。		■教學活動會依專業對話與討論適時改進再實施課程	<input checked="" type="checkbox"/> 符合 <input type="checkbox"/> 部分符合 <input type="checkbox"/> 不符合		
課 目標達成	21.1 學生於各彈性學習(節數)課程之學習結果表現，能符合課程設計之預期課程目標。	■教學實施後，學生學習結果表現能達成預期課程目標	<input type="checkbox"/> 符合 <input checked="" type="checkbox"/> 部分符合 <input type="checkbox"/> 不符合		
	21.2 學生於各彈性學習(節數)課程之非意圖性學習結果，具教育的積極正向價值。	■教學實施後，學生在各彈性學習(節數)課程的目標達成外，也表現積極正向的潛在學習結果	<input type="checkbox"/> 符合 <input type="checkbox"/> 部分符合 <input type="checkbox"/> 不符合		

程 效 果	22 持 續 進 展	22.1 學生於各類彈性學習(節數)課程之學習成就表現，具持續進展的現象。	■教學實施後學生學習結果表現具有持續進展的現象	<input type="checkbox"/> 符合 <input type="checkbox"/> 部分符合 <input type="checkbox"/> 不符合	
-------------	------------------------	---------------------------------------	-------------------------	--	--

桃園市笨港國小 111 學年度彈性學習課程計畫實施情形及其效果檢討



1. 校本課程研習時進行課程計畫效果檢討



2. 校本課程研習時進行課程計畫效果檢討



3. 校本課程研習時進行課程計畫效果檢討



4. 校本課程研習時進行課程計畫效果檢討

桃園市笨港國小 111 學年度彈性學習課程---校訂課程共備成果報告

一、教師專業學習社群之基本資料，表(1)：

學校名稱	笨港國小	社群名稱	校訂課程共備社群
社群願景與運作方向 (可補充與學校願景的關聯性)	一、提高教師的自我效能與集體效能，促進教師實踐知識的分享與創新。 二、減少教師之間的孤立與隔閡，激發教師進行自我反思與成長。 三、提升教師素質，進而提升學生學習成效，促使學校文化質變，行政教學相輔相成。		
社群已達成的運作目標			檢核是否與原先計畫一致
■提升教師共同備課及課程發展與教學設計能力			■是 □否
■充實教師學/群科專業知能，精進教師教學技巧			■是 □否
■透過社群活動增能，增進教師教學媒材研發能力、提升教師班級經營能力與技巧			■是 □否
■透過社群活動，進行同儕省思對話，精進教學策略及教學方法			■是 □否
■將所學運用於教育現場回饋予學生，增進學生的學習成效			■是 □否
■落實專業對話，進行課程規劃與討論，提升教學效能與學生學習成效			■是 □否
■引導教師自我反思教學實踐，共同解決教學的問題			■是 □否
■將社群運作的歷程或成果整理成動、靜態資料，並分享給同儕			■是 □否
■其他，進行學校領域課程及彈性學習課程之設計、實施及效果檢核，進行課程評鑑與課程實施能滾動修正，已達最佳的教學目標與成效。			■是 □否
社群成員	原計畫社群參與人數共 12 人，實際參與社群運作人數共 12 人		
	職稱	姓名	任教學校
	召集人	彭美玉	笨港國小
	參與教師	林俐儀	笨港國小
		陳怡安	笨港國小
		張儷蓓	笨港國小
		張世豪	笨港國小
		王裕淮	笨港國小
范淑卿		笨港國小	
任教年級/科目	5/社會		
	4/社會		
	6/英文 健體		
	3/社會 本土語		
	6/自然 健體		
	5/自然 藝文 健體		
	6/國語 數學 綜合		

	羅宇婷	笨港國小	5/國語 數學 綜合
	廖詡禎	笨港國小	4/國語 數學 健體
	莊啟宏	笨港國小	3/國語 數學 英文
	連玉琴	笨港國小	2/ 國語 數學 彈性
	陳偉玲	笨港國小	1/國語 數學 彈性

二、校訂課程共備社群運作簽到記錄，表(2)：

笨港國小基礎社群 (校訂課程共備社群)			
社群運作第1次簽到			
時間	111年10月19日 13:30-15:30	地點	美勞教室
主持人	彭美玉	紀錄	彭美玉
運作主題	校訂課程主軸說明及分組		
社群成員			
姓名	簽到處	姓名	簽到處
彭美玉	彭美玉	范淑卿	范淑卿
林俐儀	林俐儀	羅宇婷	羅宇婷
陳怡安	陳怡安	廖詡禎	廖詡禎
張儷蒨	張儷蒨	莊啟宏	(公假)
張世豪	張世豪	連玉琴	(公假)
王裕淮	王裕淮	陳偉玲	(事假)

笨港國小基礎社群 (校訂課程共備社群)			
社群運作第2次簽到			
時間	111年11月16日 13:30-15:30	地點	美勞教室
主持人	彭美玉	紀錄	彭美玉
運作主題	校訂課程--彈性課程統整主題討論及節數規劃		
社群成員			
姓名	簽到處	姓名	簽到處
彭美玉	彭美玉	范淑卿	范淑卿
林俐儀	林俐儀	羅宇婷	羅宇婷
陳怡安	陳怡安	廖詡禎	廖詡禎
張儷蒨	張儷蒨	莊啟宏	(公假)
張世豪	張世豪	連玉琴	(公假)
王裕淮	王裕淮 (喪假)	陳偉玲	陳偉玲

笨港國小基礎社群（校訂課程共備社群）			
社群運作第3次簽到			
時間	111年12月14日 13:30-15:30	地點	美勞教室
主持人	彭美玉	紀錄	彭美玉
運作主題	校訂課程—彈性課程統整主題撰寫格式說明及內容討論		
社群成員			
姓名	簽到處	姓名	簽到處
彭美玉	彭美玉	范淑卿	范淑卿
林俐儀	林俐儀	羅宇婷	羅宇婷
陳怡安	陳怡安	廖詡禎	(病假)
張儷蓓	張儷蓓	莊啟宏	莊啟宏
張世豪	(差假)	連玉琴	連玉琴
王裕淮	王裕淮	陳偉玲	陳偉玲

笨港國小基礎社群（校訂課程共備社群）			
社群運作第4次簽到			
時間	112年3月15日 13:30~15:30	地點	美勞教室
主持人	彭美玉	紀錄	彭美玉
運作主題	校訂課程分組撰寫說明及實作		
社群成員			
姓名	簽到處	姓名	簽到處
彭美玉	彭美玉	范淑卿	范淑卿
林俐儀	林俐儀	羅宇婷	羅宇婷
陳怡安	陳怡安	廖詡禎	廖詡禎
張儷蓓	張儷蓓	莊啟宏	莊啟宏
張世豪	張世豪	連玉琴	連玉琴 x
王裕淮	王裕淮	陳偉玲	陳偉玲

笨港國小基礎社群（校訂課程共備社群）			
社群運作第5次簽到			
時間	112年4月12日 13:30~15:30	地點	美勞教室
主持人	彭美玉	紀錄	彭美玉
運作主題	校訂課程—imovie 資訊融入教學		
社群成員			
姓名	簽到處	姓名	簽到處
彭美玉	彭美玉	范淑卿	范淑卿
林俐儀	林俐儀	羅宇婷	羅宇婷
陳怡安	陳怡安	廖詡禎	廖詡禎
張儷蒨	張儷蒨	莊啟宏	莊啟宏
張世豪	張世豪	連玉琴	連玉琴
王裕淮	王裕淮	陳偉玲	陳偉玲

笨港國小基礎社群（校訂課程共備社群）			
社群運作第6次簽到			
時間	112年6月14日 13:00~16:00	地點	二甲教室
主持人	彭美玉	紀錄	彭美玉
運作主題	校訂課程—Kahoot 超給力(資訊融入教學)		
社群成員			
姓名	簽到處	姓名	簽到處
彭美玉	彭美玉	范淑卿	請假
林俐儀	林俐儀	羅宇婷	請假
陳怡安	陳怡安	廖詡禎	廖詡禎
張儷蒨	張儷蒨	莊啟宏	莊啟宏
張世豪	張世豪	連玉琴	連玉琴
王裕淮	王裕淮	陳偉玲	陳偉玲

三、教師專業社群運作情形

(1) 社群運作情形(除了講座)，表(3)：

社群運作情形				
次數	總共 6 次	每次辦理日期和參與人數 (如不足，請自行增加)	1. 日期：111/10/19	人數： 11 人
			2. 日期：111/11/16	人數： 12 人
社群運作情形概述	1. 校訂課程分組及學校課程地圖說明 2. 校訂課程主題討論			
				
說明：校訂課程分組及學校課程地圖說明		說明：校訂課程主題討論及檢核修正		

社群運作情形				
次數	總共 5 次	每次辦理日期和參與人數 (如不足，請自行增加)	3. 日期：111/12/14	人數： 12 人
			4. 日期：112/03/15	人數： 12 人
社群運作情形概述	1. 校訂課程分組撰寫及格式說明 2. 校訂課程分組討論、檢核及撰寫			
				
說明：校訂課程撰寫說明及分組討論		說明：校訂課程分組檢核討論及撰寫		

社群運作情形				
次數	總共 6 次	每次辦理日期和參與人數 (如不足, 請自行增加)	5. 日期: 112/04/12	人數: 12 人
			6. 日期: 112/06/14	人數: 10 人
社群運作情形概述	5. 資訊融入校訂課程示範教學 1 6. 資訊融入教學示範教學 2			
				
說明: iMOVIE 資訊融入教學示範教學 1			說明: KAHOOT 資訊融入及示範教學 2	

(2) 辦理講座之情形, 表(4):

講座之情形				
次數	總共 2 次	每次辦理日期和主題	1. 日期: 1120412	主題: iMOVIE 影片剪輯
			2. 日期: 1120614	主題: KAHOOT 超給力
邀請講座與社群運作的關聯性及實施情形概述	1. 邀請校內資訊專長教師進行資訊融入教學媒材教師研習分享。 2. 經由校內資訊專長教師分享, 可針對學校教師在教學不足之處, 提供寶貴的建議及教學方式來補。			
成員心得回饋	1. 感謝資訊專長教師的分享, 讓老師們可以學得更實用的數位教學方法, 讓教學更有趣、更有效率。			
				
說明: iMOVIE 資訊融入教學示範及說明 1			說明: KAHOOT 資訊融入及示範說明 2	

四、社群成果發表情形，表(5):

社群成果發表情形							
發表人員	<input checked="" type="checkbox"/> 學生 <input checked="" type="checkbox"/> 老師	發表型態	<input checked="" type="checkbox"/> 動態 <input checked="" type="checkbox"/> 靜態	發表規模	<input checked="" type="checkbox"/> 校內 <input checked="" type="checkbox"/> 校外	發表形式	<input type="checkbox"/> 紙本 <input type="checkbox"/> E化(PPT/網頁/微電影)
成果呈現(非必要)	(備註:因涉及個人隱私權及肖像權之相關規定,攝影/拍照時,請以群體勿聚焦於個人,影片如上傳 youtube,請將瀏覽權限設定變更為【不公開】。						
							
說明:聖誕節時,學生進行雙語表演展能。	說明:學生於東森電視臺-我的學校有夠酷錄影時導覽展能。						
							
教師參加影片剪輯研習課程後製作畢業影片。	多元閱讀及才藝學習計畫成果展						

五、教師專業學習社群之成效：

一、專業學習社群對教師專業成長之提升

1. 老師們有共同願景、價值觀與目標。
2. 老師們協同合作，聚焦於學生學習，提升教學成效。
3. 教師們相互分享教學實務與解決策略，持續改進與追求專業成長。
4. 互相鼓勵有行動力，從做中學，一同規劃校訂課程學習目標。

二、教師專業學習社群對學生學習成效之影響（勾選並附相關資料）

A 自主行動

A1 身心素質與自我精進 A2 系統思考與解決問題 A3 規劃執行與創新應變

B 溝通互動

B1 符號運用與溝通表達 B2 科技資訊與媒體素養 B3 藝術涵養與美感素養

C 社會參與

C1 道德實踐與公民意識 C2 人際關係與團隊合作 C3 多元文化與國際理解



學生獲頒 COOL 英語自學獎。



學生參加小廚神展能。



本土語合唱比賽獲得南區特優成績。



高年級學生通過科學基本能力初賽參加決賽。



全體教師積極參加校內增能研習。



朝會時，校長帶著學生說英語。

桃園市 111 學年度精進國民中小學教師教學專業與課程品整體推動計畫

國中小學素養導向教師專業學習社群實施計畫

社群檢核回饋表

請勾選社群類別：基礎專業社群 初階學習社群 進階學習社群

層面	題號	題目	非常同意	有點同意	有點不同意	非常不同意
範例	1	社群成員或夥伴能給予我即時協助	<input checked="" type="checkbox"/>	<input type="checkbox"/>	<input type="checkbox"/>	<input type="checkbox"/>
整體社群運作	1	社群的整體氛圍融洽、和諧	<input checked="" type="checkbox"/>	<input type="checkbox"/>	<input type="checkbox"/>	<input type="checkbox"/>
	2	學校能鼓勵教師嘗試創新教學	<input checked="" type="checkbox"/>	<input type="checkbox"/>	<input type="checkbox"/>	<input type="checkbox"/>
	3	學校能提供教師及社群運作相關資源	<input checked="" type="checkbox"/>	<input type="checkbox"/>	<input type="checkbox"/>	<input type="checkbox"/>
在社群的收穫	4	我能在社群中實現專業成長與自主學習的精神	<input checked="" type="checkbox"/>	<input type="checkbox"/>	<input type="checkbox"/>	<input type="checkbox"/>
	5	我能熟悉共同備課的運作方式	<input checked="" type="checkbox"/>	<input type="checkbox"/>	<input type="checkbox"/>	<input type="checkbox"/>
	6	我能理解觀課、議課的流程與模式	<input checked="" type="checkbox"/>	<input type="checkbox"/>	<input type="checkbox"/>	<input type="checkbox"/>
	7	我能將社群中所發展之教材運用至實際教學現場	<input checked="" type="checkbox"/>	<input type="checkbox"/>	<input type="checkbox"/>	<input type="checkbox"/>
在社群的感受	8	在社群活動中與成員建立信任關係	<input checked="" type="checkbox"/>	<input type="checkbox"/>	<input type="checkbox"/>	<input type="checkbox"/>
	9	社群活動中專業回饋人員所提供之建議有助於我精進教學能力	<input checked="" type="checkbox"/>	<input type="checkbox"/>	<input type="checkbox"/>	<input type="checkbox"/>
	10	在需要的時候，社群成員能給予我支持與協助	<input checked="" type="checkbox"/>	<input type="checkbox"/>	<input type="checkbox"/>	<input type="checkbox"/>
	11	透過社群成員的分享與交流，能使我對實務更加理解	<input checked="" type="checkbox"/>	<input type="checkbox"/>	<input type="checkbox"/>	<input type="checkbox"/>

在社群的成長 大家在社群中亦師亦友，相互切磋學習一起精進，有著共同的願景目標一同前進，加上長官的支持與鼓勵，所以在社群的運作及學習過程中是開心的！

(請自行填寫在社群運作中遭遇的困境及可能的解決辦法，不限層面) 無。

在社群遇到的困境

七、前一學年課程計畫實施情形及其效果檢討

(二)質化-課程名稱:領域課程公開觀課 (利用公開觀課進行領域課程質化評鑑)



公開觀課 1

111 學年度校長深化品格社群教案

日期：112.04.10(二)

地點：笨港國小

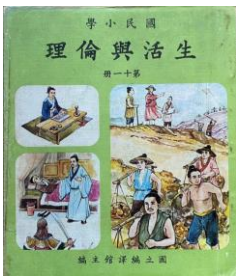
領域科目	綜合		教學者	張振松
實施年級	六年級		教學時間	40 分鐘
單元名稱	品格教育的過去與未來			
設計理念	<p>透過品德教育6E教學方法，從讓學生了解早期品格教育在學校的進行方式，到現今十二年國教素養導向下，對於品德教育應有的認知及未來的自我期許。</p> <p>〈一〉典範學習 (Example)：以學生生活之實際人物為例，作為學生學習典範，發揮潛移默化之效果。</p> <p>〈二〉啟發思辨 (Explanation)：品德教育不能只要求背誦規則(以青年守則為例)，而要對話與思辨。鼓勵學生對為什麼要有品德、品德的核心價值與其生活中實踐之行為準則進行討論、澄清與思辨。</p> <p>〈三〉勸勉激勵 (Exhortation)：鼓勵學生透過影片、故事、體驗教學活動及生活教育等，常常勸勉激勵師生實踐品德核心價值。</p> <p>〈四〉環境形塑 (Environment)：鼓勵學校透過具品德核心價值之校園景觀來建立制度及倫理文化，發揮潛移默化之效。</p> <p>〈五〉體驗反思 (Experience)：鼓勵學生參加服務學習課程及社區服務，實踐品德核心價值。</p> <p>〈六〉正向期許 (Expectation)：透過學校獎勵與表揚，協助學生自己設定合理、優質的品德目標，並能自我激勵，不斷追求成長。</p>			
學習重點	學習表現	<p>2a-II-1 覺察自己的人際溝通方式，展現合宜的互動與溝通態度和技巧。</p> <p>3b-II-1 參與學校或社區服務學習，並分享心得。</p> <p>3d-III-1 實踐環境友善行動，珍惜生態資源與環境。</p>	核心素養	<p>綜-E-B1 覺察自己的人際溝通方式，學習合宜的互動與溝通技巧，培養同理心，並應用於日常生活。</p> <p>綜-E-C1 關懷生態環境與周遭人事物，體驗服務歷程與樂趣，理解並遵守道德規範，培養公民意識。</p>
	學習內容	<p>Ba-II-3 人際溝通的態度與技巧。</p> <p>Cb-II-2 服務行動的參與與分享。</p> <p>Cd-III-4 珍惜生態資源與環境保護情懷的展現。</p>		
議題融入	環境、海洋、品德、科技			

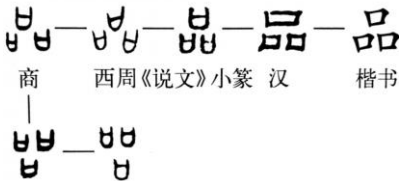
教材來源	網路、line 群組、自編	
教學設備 /資源	觸屏、平板、YouTube 影音平台、道德月刊、學習吧【線上平台】。	
學習目標	學生能透過網路找出一個。	
教學活動設計		
	教學活動內容及實施方式	時間 備註
<p>一、引起動機：</p> <p>1. 透過早期「生活與倫理」及「公民與道德」課本的照片，讓學生了解，早期在國小及國中教育階段，品格教育是如何進行的？</p> <p>1-1 教師透過早期「生活與倫理」及「公民與道德」課本的照片來說明，讓學生了解，早期在國小及國中教育階段，品格教育是如何進行的。</p> <div style="display: flex; justify-content: space-around;">   </div> <p>1-2 透過搜尋，看看當時的品格教育課本，現在值多少錢？</p>		5
<p>二、發展活動：</p> <p>2. 透過學生回答及「說文解字」說明，讓學生瞭解「品」、「品格」及「品格教育」是什麼？</p> <p>2-1 透過學生回答，讓學生自述「品」、「品格」及「品格教育」是什麼？</p> <ol style="list-style-type: none"> 1. 各位同學，你知道「品」、「品格」及「品格教育」是什麼嗎？ 2. 您可以舉一些生活的例子來說明嗎？ <p>2-2 透過「說文解字」說明，讓學生瞭解「品」、「品格」及「品格教育」是什麼？</p> <div style="text-align: center;">  <p>商 西周《说文》小篆 漢 楷书</p> </div> <ol style="list-style-type: none"> 1. 品字的字形發展。 2. 本義之外，品字的用法還有很多，舉例說明。 3. 典範學習 (Example): 以學生生活之實際人物為例，作為學生學習典範。 <p>3-1 透過「桃園市生香文教關懷協會」創辦人的例子來說明。</p> <p>3-2 說明「桃園市生香文教關懷協會」協助桃園市弱勢及偏鄉學童的情形。</p>		25
		課本照片。

<p>4. 啟發思辨 (Explanation): 品德教育不能只要求背誦規則(以青年守則為例)。</p> <p>4-1 說明「青年守則 12 條」的內容。</p> <p>4-2 介紹「道德」月刊(財團法人張榮發基金會)。</p> <p>5. 勸勉激勵 (Exhortation): 透過影片來勸勉激勵實踐品德核心價值。</p> <p>5-1 透過新聞報導的影片，激勵學生在日常生活中實踐品格教育。</p> <p>6. 環境形塑 (Environment): 說明校園景觀來建立制度及倫理文化，發揮潛移默化之效。</p> <p>6-1 透過許多學校校園角落的裝置藝術，來說明品格教育潛移默化的效果。</p> <p>7. 體驗反思 (Experience): 鼓勵學生參加服務學習課程及社區服務，實踐品德核心價值。</p> <p>7-1 透過永安漁港淨灘活動的服務學習及「世界地球日」到笨港天后宮及社區進行環境打掃社區服務的例子，來說明品格教育潛移默化的效果，同時符合聯合國 SDGs 的永發展理念。</p> <p>8. 正向期許 (Expectation): 透過學校獎勵與表揚，鼓勵學生自己設定合理、優質的品德目標，並能自我激勵，不斷追求成長。</p> <p>8-1 以「品格之星」、「3Q 達人」為例子來說明。</p> <p>9. 分組討論：</p> <p>9-1 請各小組討論並找出一個生活(或新聞上)的例子進行小組報告。</p> <p>9-2 聆聽別組報告並說說看，您看過這個品格例子後的感受及自我期許？</p> <p>三、綜合活動：歸納及評量</p> <p>歸納：</p> <ol style="list-style-type: none"> 1. 能了解品格教育的主要內容。 2. 能了解品格教育貴在「實踐」。 3. 能在自身日常生活中的行為，與品格教育相結合。 <p>評量：</p> <ol style="list-style-type: none"> 1. 學習吧【線上評量】。 	<p>Youtue 影音平 台。</p> <p>學習吧 (線上)</p>
<p>參考資料：</p> <ol style="list-style-type: none"> 1. 《說文解字》第 360 課：看似簡單的「品」字，其實並不簡 (https://read01.com/AzQN0m3.html) 2. 學習吧(https://www.learnmode.net/home/)線上平台。 	

桃園市 112 學年度新屋區笨港國民小學校長及教師公開授課活動
觀課紀錄表

授課教師： <u>張振松 校長</u> 任教年級： <u>六</u> 任教領域/科目： <u> </u>					
教學單元： <u> </u> 教學節次：共 <u> </u> 節，本次教學為第 <u> </u> 節					
觀察日期： <u>112</u> 年 <u>4</u> 月 <u>11</u> 日 回饋人員： <u>黃清洲</u>					
層面	指標與檢核重點	事實摘要敘述 (含教師教學行為、學生學習表現、師生互動與學生同儕互動之情形)	評量 (請勾選)		
			優良	滿意	待成長
A 課程 設計 與 教學	A-2 掌握教材內容，實施教學活動，促進學生學習。			<input checked="" type="checkbox"/>	
	A-2-1 有效連結學生的新舊知能或生活經驗，引發與維持學生學習動機。	(請文字敘述，至少條列三項具體事實摘要) 1. 能有效連結新舊知能與生活經驗。			
	A-2-2 清晰呈現教材內容，協助學生習得重要概念、原則或技能。				
	A-2-3 提供適當的練習或活動，以理解或熟練學習內容。	2. 古文論述舉例，對學生的先備經驗是沒有的，學生恐不易了解。			
	A-2-4 完成每個學習活動後，適時歸納或總結學習重點。				
	A-3 運用適切教學策略與溝通技巧，幫助學生學習。		<input checked="" type="checkbox"/>		
	A-3-1 運用適切的教學方法，引導學生思考、討論或實作。	能引導 (請文字敘述，至少條列二項具體事實摘要) 1. 適時應用影片作為教學輔助。			
	A-3-2 教學活動中融入學習策略的指導。				
	A-3-3 運用口語、非口語、教室走動等溝通技巧，幫助學生學習。	2. 口語清晰，表達條理分明。			
	A-4 運用多元評量方式評估學生能力，提供學習回饋並調整教學。			<input checked="" type="checkbox"/>	
	A-4-1 運用多元評量方式，評估學生學習成效。	(請文字敘述，至少條列三項具體事實摘要)			
	A-4-2 分析評量結果，適時提供學生適切的學習回饋。	要掌握時間，適時評量			
	A-4-3 根據評量結果，調整教學。				
	A-4-4 運用評量結果，規劃實施充實或補強性課程。(選用)				

層面	指標與檢核重點	教師表現事實 摘要敘述	評量 (請勾選)		
			優良	滿意	待成長
B 班 級 經 營 與 輔 導	B-1 建立課堂規範，並適切回應學生的行為表現。				✓
	B-1-1 建立有助於學生學習的課堂規範。	(請文字敘述，至少條列一項具體事實摘要) 引導學生欣賞影片後的 回饋，尚有不足。 師生互動			
	B-1-2 適切引導或回應學生的行為表現。				
	B-2 安排學習情境，促進師生互動。				✓
	B-2-1 安排適切的教學環境與設施，促進師生互動與學生學習。	(請文字敘述，至少條列一項具體事實摘要) 教學者能適時依學生學習 狀況分組，展現組員的 合作互動。			
	B-2-2 營造溫暖的學習氣氛，促進師生之間的合作關係。				

公開關課 2

領域/科目	藝術領域		設計者	王裕淮
實施年級	五年級		教學節次	共 8 節，本次教學為第 6 節
單元名稱	自訂課程：保護海洋環境			
設計依據				
學習重點	學習表現	<ul style="list-style-type: none"> ● 1-III-3 能學習多元媒材與技法，表現創作主題。 ● 1-III-6 能學習設計思考，進行創意發想和實作。 	核心素養	<ul style="list-style-type: none"> ● 藝-E-A2 認識設計思考，理解藝術實踐的意義。 ● 藝-E-A3 學習規劃藝術活動，豐富生活經驗。
	學習內容	<ul style="list-style-type: none"> ● 視 E-III-2 多元的媒材技法與創作表現類型。 ● 視 E-III-3 設計思考與實作。 		
議題融入	實質內涵	<ul style="list-style-type: none"> ● 環境教育 3 認識與理解人類生存與發展所面對的環境危機與挑戰；探究氣候變遷、資源耗竭與生物多樣性消失，以及社會不正義和環境不正義；思考個人發展、國家發展與人類發展的意義；執行綠色、簡樸與永續的生活行動。 ● 海洋教育 4 體驗海洋休閒與重視戲水安全的親海行為；了解海洋社會與感受海洋文化的愛海情懷；探究海洋科學與永續海洋資源的知海素養。 		
	所融入之學習重點	<ul style="list-style-type: none"> ● 環 E2 覺知生物生命的美與價值，關懷動、植物的生命。 ● 環 E6 覺知人類的生活型態對其他生物與生態系的衝擊。 ● 海 E15 認識家鄉常見的河流與海洋資源，並珍惜自然資源。 ● 海 E16 認識家鄉的水域或海洋的汙染、過漁等環境問題。 		
與其他領域/科目的連結	<ul style="list-style-type: none"> ● 結合自然領域。課堂中的繪本結合英文做雙語教學。 			

教材來源	自備教材、繪本、PTT、網路資源
教學設備/資源	電腦、投影幕
學習目標	
<ul style="list-style-type: none"> ● 認識家鄉海洋環境。 ● 了解海洋資源的重要性。 ● 提高環保意識的知覺。 	

第一堂課：教學活動設計		
教學活動內容及實施方式	時間	備註
<p>引起動機：（對大海的家鄉情懷）</p> <p>準備要假日了，每當假日或假期到來時，新屋綠色走廊總是充滿著人潮，風光美麗的海洋吸引來很多的觀光客，因此海綿寶寶和派大星決定到新屋綠色走廊來觀光。</p> <p>海綿寶寶和派大星發現許多商家攤販會在此擺攤做生意，然而過去垃圾分類一直以來都沒有做好，導致很多垃圾堆積在一旁的沙灘上，這其中包刮：</p> <p>1. 廢棄的漁網、空瓶空罐、用過即丟的塑膠袋等，污染了海洋環境，同時海洋裡的動物也面臨家園破壞的危機</p> <p>*其中海洋生物會被廢棄的魚網給纏住受傷。 *海鳥誤食空瓶空罐。 *海龜將塑膠袋給吃下肚等。</p> <p>Q: 想想看我們平常還會製造哪些垃圾污染海洋呢?</p> <p>發展活動：</p> <p>看到海洋垃圾污染，非常有正義感的海綿寶寶和派大星想藉由這次機會來分享他們好朋友海龜爺爺的故事，希望班上小朋友能為海洋環境保護做一份心力。</p> <p>帶故事繪本來進行導覽</p> <p>了解海洋垃圾對生態的危害</p> <ol style="list-style-type: none"> 1. 海洋裡的海龜開心的在海裡游泳 2. 海龜的主要食物是吃水母 3. 然而水母的外型跟塑膠袋很像 4. 海龜誤食塑膠袋生病了 5. 海洋垃圾破壞了海洋生物的家 <p>Q: 小朋友可以怎麼做來保護海洋生物的家呢?</p> <p>請小朋友將您的做法畫下來，並寫下說明你的策略該如何保護海洋環境。</p> <p>總結活動：</p>	<p>3 分鐘</p> <p>12 分鐘</p> <p>10 分鐘</p> <p>12 分鐘</p>	<p>海 E15 認識家鄉常見的河流與海洋資源，並珍惜自然資源。</p> <p>海 E16 認識家鄉的水域或海洋的污染、過漁等環境問題。</p> <p>環 E6 覺知人類的生活型態對其他生物與生態系的衝擊。</p> <p>1-III-3 能學習多元媒材與技法，表現創作主題。</p> <p>1-III-6 能學習設計思考，進行創意發想和實作。</p> <p>視 E-III-2 多元的媒材技法與創作表現類型。</p> <p>視 E-III-3 設計思考與實作。</p> <p>藝-E-A2 認識設計思考，理解藝術實踐的意義。</p> <p>藝-E-A3 學習規劃藝術活動，豐富生活經</p>

<p>小朋友畫出防止或解決海洋垃圾的汙染後，請小朋友上台分享並且說明自己的實際做法和改善的方式。</p> <p>小朋友們分享完自己的行動後給予肯定和鼓勵，並再一次強調海洋環保的重要性。</p> <p>下周，一起來認識海綿寶寶和派大星的海洋動物朋友們，同時也認識我們家鄉的魚類、生態、品種等生態系統。</p>	<p>3 分鐘</p>	<p>驗。</p> <p>環 E2 覺知生物生命的美與價值，關懷動、植物的生命。</p>
<p>試教成果：(非必要項目)</p>		
<p>參考資料：(若有請列出) <u>網路新聞、書籍。</u></p>		
<p>附錄：</p>		

桃園市新屋區笨港國民小學教師教學觀察記錄表

公開課科目	藝術領域	課程單元	自訂：海洋環保課程		
授課教師	王裕淮	觀課教師	葉啟宏	日期	12/22

領域	教學指標	充分展現	大分現	部 展	部分 展	亟 需 改 善	摘要敘述
A 掌握教學目標	A1 掌握教材內容	<input type="checkbox"/>	<input checked="" type="checkbox"/>	<input type="checkbox"/>	<input type="checkbox"/>		利用海龜串起 環境保護教學 再回到美學。
	A2 設計有結構有組織的教學方案	<input type="checkbox"/>	<input checked="" type="checkbox"/>	<input type="checkbox"/>	<input type="checkbox"/>		
	A3 系統呈現教材	<input type="checkbox"/>	<input checked="" type="checkbox"/>	<input type="checkbox"/>	<input type="checkbox"/>		
B 活用教學策略	B1 引起並維持學生學習動機	<input type="checkbox"/>	<input checked="" type="checkbox"/>	<input type="checkbox"/>	<input type="checkbox"/>		使用繪本引起 學生學習動機
	B2 運用多元的教學方法及學習活動	<input type="checkbox"/>	<input checked="" type="checkbox"/>	<input type="checkbox"/>	<input type="checkbox"/>		
	B3 使用各種教學媒體	<input type="checkbox"/>	<input checked="" type="checkbox"/>	<input type="checkbox"/>	<input type="checkbox"/>		
	B4 善於發問，啟發思考	<input type="checkbox"/>	<input checked="" type="checkbox"/>	<input type="checkbox"/>	<input type="checkbox"/>		
C 有效溝通	C1 運用良好的語文技巧	<input type="checkbox"/>	<input checked="" type="checkbox"/>	<input type="checkbox"/>	<input type="checkbox"/>		使用雙語。
	C2 適當地運用身體語言	<input type="checkbox"/>	<input checked="" type="checkbox"/>	<input type="checkbox"/>	<input type="checkbox"/>		
	C3 用心注意學生發表，建立多向的師生互動與溝通	<input type="checkbox"/>	<input checked="" type="checkbox"/>	<input type="checkbox"/>	<input type="checkbox"/>		
D 營造學習環境	D1 營造和諧愉快的班級氣氛	<input type="checkbox"/>	<input checked="" type="checkbox"/>	<input type="checkbox"/>	<input type="checkbox"/>		氣氛佳。學生參與 度高。
	D2 維持有利學習的班級氣氛	<input type="checkbox"/>	<input checked="" type="checkbox"/>	<input type="checkbox"/>	<input type="checkbox"/>		
	D3 妥善規劃教學情境	<input type="checkbox"/>	<input checked="" type="checkbox"/>	<input type="checkbox"/>	<input type="checkbox"/>		
	D4 建立良好的教室常規和程序	<input type="checkbox"/>	<input checked="" type="checkbox"/>	<input type="checkbox"/>	<input type="checkbox"/>		
	D5 有效運用各種鼓勵學習的措施	<input type="checkbox"/>	<input checked="" type="checkbox"/>	<input type="checkbox"/>	<input type="checkbox"/>		
E 善用評量回饋	E1 充分有效地完成教學	<input type="checkbox"/>	<input checked="" type="checkbox"/>	<input type="checkbox"/>	<input type="checkbox"/>		學生有效應用在 生活中
	E2 有效掌握教學時間	<input type="checkbox"/>	<input checked="" type="checkbox"/>	<input type="checkbox"/>	<input type="checkbox"/>		
	E3 評量學生表現並提供回饋與指導	<input type="checkbox"/>	<input checked="" type="checkbox"/>	<input type="checkbox"/>	<input type="checkbox"/>		
	E4 達成預期學習效果	<input type="checkbox"/>	<input checked="" type="checkbox"/>	<input type="checkbox"/>	<input type="checkbox"/>		



我的學習與建議	若能將焦點再著重於課程請更佳! 領域
---------	-----------------------

桃園市新屋區笨港國民小學教師教學觀察記錄表

公開課科目	藝術領域	課程單元	自訂：海洋環保課程		
授課教師	王裕淮	觀課教師	羅曉婷	日期	12/22

領域	教學指標	充分展現	大分現	部展	部分現	亟需改善	摘要敘述
A 掌握教學目標	A1 掌握教材內容	<input type="checkbox"/>	<input checked="" type="checkbox"/>	<input type="checkbox"/>	<input type="checkbox"/>		教學主題明確。
	A2 設計有結構有組織的教學方案	<input type="checkbox"/>	<input checked="" type="checkbox"/>	<input type="checkbox"/>	<input type="checkbox"/>		
	A3 系統呈現教材	<input type="checkbox"/>	<input checked="" type="checkbox"/>	<input type="checkbox"/>	<input type="checkbox"/>		
B 活用教學策略	B1 引起並維持學生學習動機	<input type="checkbox"/>	<input checked="" type="checkbox"/>	<input type="checkbox"/>	<input type="checkbox"/>		方法多元 教學內容豐富。
	B2 運用多元的教學方法及學習活動	<input type="checkbox"/>	<input checked="" type="checkbox"/>	<input type="checkbox"/>	<input type="checkbox"/>		
	B3 使用各種教學媒體	<input type="checkbox"/>	<input checked="" type="checkbox"/>	<input type="checkbox"/>	<input type="checkbox"/>		
	B4 善於發問，啟發思考	<input type="checkbox"/>	<input checked="" type="checkbox"/>	<input type="checkbox"/>	<input type="checkbox"/>		
C 有效溝通	C1 運用良好的語文技巧	<input type="checkbox"/>	<input checked="" type="checkbox"/>	<input type="checkbox"/>	<input type="checkbox"/>		提問及回應適切 點評生話。
	C2 適當地運用身體語言	<input type="checkbox"/>	<input checked="" type="checkbox"/>	<input type="checkbox"/>	<input type="checkbox"/>		
	C3 用心注意學生發表，建立多向的師生互動與溝通	<input type="checkbox"/>	<input checked="" type="checkbox"/>	<input type="checkbox"/>	<input type="checkbox"/>		
D 營造學習環境	D1 營造和諧愉快的班級氣氛	<input type="checkbox"/>	<input checked="" type="checkbox"/>	<input type="checkbox"/>	<input type="checkbox"/>		氣氛營造和諧 溫馨。
	D2 維持有利學習的班級氣氛	<input type="checkbox"/>	<input checked="" type="checkbox"/>	<input type="checkbox"/>	<input type="checkbox"/>		
	D3 妥善規劃教學情境	<input type="checkbox"/>	<input checked="" type="checkbox"/>	<input type="checkbox"/>	<input type="checkbox"/>		
	D4 建立良好的教室常規和程序	<input type="checkbox"/>	<input checked="" type="checkbox"/>	<input type="checkbox"/>	<input type="checkbox"/>		
	D5 有效運用各種鼓勵學習的措施	<input type="checkbox"/>	<input checked="" type="checkbox"/>	<input type="checkbox"/>	<input type="checkbox"/>		
E 善用評量回饋	E1 充分有效地完成教學	<input type="checkbox"/>	<input checked="" type="checkbox"/>	<input type="checkbox"/>	<input type="checkbox"/>		善用回饋單， 統整課堂所學。
	E2 有效掌握教學時間	<input type="checkbox"/>	<input checked="" type="checkbox"/>	<input type="checkbox"/>	<input type="checkbox"/>		
	E3 評量學生表現並提供回饋與指導	<input type="checkbox"/>	<input checked="" type="checkbox"/>	<input type="checkbox"/>	<input type="checkbox"/>		
	E4 達成預期學習效果	<input type="checkbox"/>	<input checked="" type="checkbox"/>	<input type="checkbox"/>	<input type="checkbox"/>		
我的學習與建議	時間有限的情况下，課堂的引導及內容可調整，再聚焦一些。						

笨港國小公開授課議課紀錄

參加人員簽到	<p>羅宇婷老師：</p> <p>莊啟宏老師：</p>
議課回饋與分享	<p>議課回饋分享：</p> <ol style="list-style-type: none">1. 課程組織架構不夠細膩：課堂當中的引導以及練習不足，讓小朋友在設計放射狀圖時沒有一個明確的目標。2. 孩子們缺乏互動的機會：班上孩子們互動很少，可以再設計讓孩子們共同完成學習的主體，加入更多的團體活動學習。3. 內容過於重複性：設計的內容大多都是先前經驗知識較多，而放入新的知識內容較少，需要讓孩子們有更多去探討的空間機會，否則課程會讓孩子感到死氣沉沉。
教師心得與感想	<p>教師心得感想：</p> <p>我認為這一次的公開授課，還有很大的進步空間。以上三點是我下一次課堂上可以去修改且實際改善的方向。特別是對課程設計的目標及過程的掌控需要在更加嫻熟，還有跟學生的互動可以更放開一些。公開授課時，孩子們難免都會緊張安靜，反而上起來讓自己感到很不自在，所以下次可以更自然一些，試著讓自己更融入教學活動中，而不是因為公開授課讓自己慌了手腳。</p>
本單元活動剪影	
照片 1: 觀課	照片 2: 議課
	

笨港國小健體領域第一冊(一上)單元四 玩球趣味多

單元名稱		傳接跑跑跑		總節數	共 1 節，40 分鐘
設計依據					
學習重點	學習表現	2c-I-2 表現認真參與的學習態度。 2d-I-2 接受並體驗多元性身體活動。		領域核心素養	健體-E-C2 具備同理他人感受，在體育活動和健康生活中樂於與人互動、公平競爭，並與團隊成員合作，促進身心健康。
	學習內容	Hd-I-1 守備／跑分性球類運動相關的簡易拋、接、擲、傳之手眼動作協調力量及準確性控球動作。			
學習目標		1. 練習跑步和傳球的基本動作。 2. 學會簡易的傳接球動作。 3. 在遊戲中體驗快樂互動、認真學習。 4. 學會簡易拋、擲球的動作。 5. 體驗團隊合作的樂趣，遵守活動規則。 6. 對他人的協助抱持感謝的心。			
教材來源		康軒健康與體育領域第一冊(1上)單元四			
教學設備/資源		教師準備哨子、兩人一個呼拉圈、兩人一顆球。			
教學活動內容及實施方式				時間	教學評量/備註
《暖身》 全班集合排隊再整齊散開，留出足夠的空間做操，教師示範簡單的熱身動作。				5'	操作：和同伴合作用手傳接球。
《活動1》球不落地 (一)2人一組，兩兩在跑道上面對面站立，排好隊後準備進行「球不落地」活動。				15'	評量原則：能與同伴合作用手傳接球，至少成功五次。
(二)「球不落地」動作要領：兩人近距離傳接一顆球，以順利傳接且不讓球掉落為目標。傳接方式可有如下變化： 1. 左右傳接球：兩人背對背，左右轉身傳接。 2. 上下傳接球：兩人背對背，頭上胯下傳接。 3. 轉一圈再接球：兩人面對面，一人持球，另一人自轉一圈後接球。					1. 觀察 (1)發現其他小組傳接球動作的優點。 (2)發現其他小組有趣的創意傳接球方式。
(三)教師請學生思考不同的傳接方式，並鼓勵學生將想法試著做出來。				5'	評量原則 (1)知道其他小組傳接球動作的優點，改進個人的動作。 (2)知道其他小組有趣的創意傳接球方式，給予讚美。
(四)重點歸納：做出各種不同的傳接球動作。					
《活動2》球友呼拉圈 (一)2人一組，討論如何運用一個呼拉圈和一顆球設計出傳接球活動，討論後，立即實地嘗試。				10'	2. 發表：和同伴合作展現創意傳接球方式。
(二)兩人傳接活動設計可有如下變化： 1. 呼拉圈放地上，一人丟球入呼拉圈後彈起，另一					評量原則：能和同伴合作展現創意傳接球方式，至少一種。

<p>人接住反彈球。</p> <p>2.呼拉圈放地上，兩人都站在呼拉圈外面，一人傳球，另一人接球後跑進呼拉圈。</p> <p>(三)練習後，進行分組表演及觀摩，教師觀察學生的優點及創意，並多加鼓勵。</p> <p>(四)教師請學生思考還有哪些創意玩法？可以在課後和同伴討論練習。</p> <p>(五)重點歸納：與同伴討論，設計傳接球方式，激盪腦力與創意。</p>	5'	
---	----	--

笨港國小公開授課議課紀錄

議課人員	廖珮雯 林東隆 陳偉玲
議課回饋與分享	<ol style="list-style-type: none"> 1. 建議可多讓學生自己設計自己的活動規則。 2. 建議可讓學生多多進行團體的合作活動。 3. 簡單的說明活動進行的方式。 4. 課堂遊戲適切，學生參與度高。
教師心得與感想	<ol style="list-style-type: none"> 1. 班上學生 IAN 肢體靈活度需加強。 2. 學生藉由遊戲競賽提高學習動機。

本單元活動剪影



公開觀課 4

111 學年度笨港國小三年級英語領域教學活動設計表

領域/科目	英語	設計者	莊啟宏
實施年級	三年級	總節數	總節數 共 2 節， 80 分鐘（本次演示第 2 節）
單元名稱	何嘉仁 Super Fun 第二冊 Culture & Festival		
教學設備/資源	教學電子書、平板電腦。		
學習目標			
1. 能聽、說、讀本冊課本 Culture & Festival 的單字及句型。 2. 能理解題目，並做出正確回答。			
教學活動設計			
教學活動內容及實施方式		時間	備註
Warm up 複習 Culture & Festival 對話 1. 配合電子書請學生領讀對話。		5'	1. 觀察學生是否確實練習
Practice : Wallword 1. 複習單字，帶學生覆誦。 2. 請學生拿出平板，掃描 QR-code 連結 Wallword 複習單字。		10'	1. 觀察學生是否參與活動 2. 觀察學生是否確實練習
Excise 1: Kahoot 1. 請學生利用平板上 Kahoot APP 進行課堂趣味競賽，並逐題釐清問題。		20'	1. 確認學生學習情況。 2. 教師及時釐清個別問題，進行團體複習。
Excise 2: Pagamo 1. 請學生進入 Pagamo 練習習題。			
Wrap-up: 1. 挑選學生錯誤率高前 3 題，複習問題。		5'	1. 確認學生學習情況。 2. 教師分析個別化差異，確認學生個別弱點，再次加強練習。
參考資料：			

桃園市新屋區笨港國小公開授課【共同備課】紀錄表

共同備課時間：112年6月28日

設計者：莊啟宏

回饋者：陳怡安、王裕淮

備課時間	112.06.28	備課單元	Mother's day
備課人員	莊啟宏	教材來源	何嘉仁 Super Fun 2

備課紀錄：

1. 設計理念：結合「生生有平板」資訊融入課程，搭配 Wordwall 及 Kahoot 等數位平台檢視學習成效，讓學生在遊戲中學習英語。
2. 學習者分析：本校三年級學生的英文程度具有些個別化差異，透過數位學習可以提高學習狀況不佳學生學習的意願，達到一定的學習效果。
3. 教學目標：透過結合數位練習，加強學生對於節慶英語的學習意願，並且可以於日常生活中不懼怕用英文進行日常對話。
4. 教學活動：從複習先備經驗開始，到結合數位平台讓學生練習節慶英語，整堂課環繞在讓學生練習母親節英語用語之上。
5. 評量方式：結合平板 Kahoot 及 Pagamo 線上實測，以及老師上課的即時回饋。

備課照片：



照片 1



照片 2



笨港國小公開授課議課紀錄

參加人員簽到	陳怡安 王裕淮 莊啟宏
議課回饋與分享	<p>1. 怡安師：</p> <ul style="list-style-type: none">A. 平板可於上課前備妥，以利課程流暢性。B. 課堂常用語偏少，可多使用英語，融入課程中。C. 本次課堂較無學生發表，可鼓勵學生多用英語對話。 <p>2. 裕淮師：</p> <ul style="list-style-type: none">A. 善用數位工具，引起學生興趣。B. 學生與學生的對話練習較少，可以多利用分組，增加學生的口語練習。C. 可增加分組討論活動，讓學生自主學習，也可增加學習樂趣。
教師心得與感想	<p>資訊融入教學是一個比較有效增加學生學習動機的一個利器，透過政府良策大大增加學習的趣味性與多樣性，令學生增加有效的學習。課堂的設計雖大大使用數位教學，但太過偏重及依賴，也導致學生過度受聲光刺激，進而削弱學生離開數位工具後，卻難以自我探索及學習。數位工具只是課堂上的一項工具，卻不是學生全部的學習方式，因此，本人課堂上的教導方式也需要再度調整，勿讓學生陷入科技泥沼，產生學生離開科技就無法學習的破口。</p>
本單元活動剪影	
照片 1: 觀課	照片 2: 議課
	

領域 /科目	英語		設計者	陳怡安
實施年級	六年級		總節數	共 2 節， 80 分鐘（本次演示第 1 節）
單元名稱	何嘉仁 E-STAR 第八冊 Review 2 酷英 Cool English 口說練習			
學習重點	學習表現	2-III-9 能以正確的發音及適切的語調說出簡易句型的句子。 5-III-3 能聽懂、讀懂國小階段基本字詞及句型，並使用於簡易日常溝通。	核心素養	英-E-A2 具備理解簡易英語文訊息的能力，能運用基本邏輯思考策略提升學習效能。
	學習內容	Ad-III-2 簡易、常用的句型結構。 B-III-2 國小階段所學字詞及句型的生活溝通		英-E-B2 具備使用各種資訊科技媒材進行自我學習的能力，以增進英語文聽說讀寫綜合應用能力及文化習俗之理解。
教學設備/資源	教學電子書、平板電腦。			
學習目標				
1. 能聽、說、讀、寫本冊課本 Unit 3 & 4 的單字及句型。 2. 能理解題目，並做出正確回答。				
教學活動設計				
教學活動內容及實施方式			時間	備註
Warm up 複習Unit 4 對話(課本P55~60) 1. 配合電子書請學生一起念過對話。			5'	1. 觀察學生是否確實練習
Presentation + Practice：酷英口說 1. 請學生拿出平板並登入酷英平台 2. 帶學生練習口說，並透過練習讓學生經進口說能力。			15'	1. 觀察學生是否參與活動 2. 觀察學生是否確實練習
Produce 1. 進行課本Review 2 練習（課本p. 67~68） （抽點學生回答問題，）			10'	1. 確認學生學習情況。 2. 面對學習成就較低的學生，透過同儕協助或是教師引導使其回答出正確答案。
Wrap-up 英語習作P23-P24 & p. 33			10'	1. 確認學生是否正確答出學習作本上的題目。 2. 仔細聽學生的發音是否正確。

設計者:陳怡安

回饋者:莊啟宏、張儷蒨

備課時間	112.05.19	備課單元	Review 2 + Cool English
備課人員	陳怡安	教材來源	何嘉仁 e-star 8

備課紀錄：

6. 設計理念：結合「生生有平板」資訊融入課程，搭配 Cool English 平台現有的口說練習資源，讓學生可以進行口說練習。國小階段，較為重視的是聽與說，設計讓學生從課文的聽說出發，到酷英平台上日常生活對話的聽說練習，讓學生可以不怕在日常生活中使用英文。
7. 學習者分析：本校六年級學生的英文程度具有個別化差異，從聽說讀寫的學習成就優異到非常需要老師協助的學生都有。
8. 教學目標：透過練習口說，加強學生對於英語口說的能力，並且可以於日常生活中不懼怕用英文進行日常對話。
9. 教學活動：從複習先備經驗開始，到結合 CoolEnglish 讓學生練習日常口說，到回歸課堂內容進行深入口說，整堂課環繞在讓學生練習開口說英文之上。
10. 評量方式：結合平板 CoolEnglish 線上錄音實測，以及老師上課的即時回饋。

備課照片：

照片 1:



照片 2:



笨港國小公開授課議課紀錄

參加人員簽到	張儷蒨 莊啟宏 陳怡安
議課 回饋 與 分享	<p>3. 儷蒨師：</p> <ul style="list-style-type: none">A. 平板可於上課前備妥於每位學生桌上，下課再放回平板車充電。B. 課堂常用語，可多使用英語，增加學生對於英語的熟悉度。C. 酷英常用 300 句，內容偏易，可選較符合六年級程度的課程。D. 課堂中可讓孩子多說（自主回答），本次課堂較多以複述為主。 <p>4. 啟宏師：</p> <ul style="list-style-type: none">A. 善用課堂指令，如讀秒。B. 善用數位工具，如數位白板、iPad 和數位平台，引起學生興趣和挑戰心。C. 建議學生自評時，可以設定通過成績，提早完成的學生可以增加挑戰度或再做更多題型。 <p>5. 偉玲師：可以多一點情境的引導。</p>
教師 心得 與 感想	<p>資訊融入教學是一個比較新的議題，這一兩年在結合「生生有平板」的融入課程中，嘗試很多不同的方法。這次上課選擇結合口說能力練習，讓學生嘗試，課堂上學生明顯出現很大的學習成就差距。如何更有效運用差異化教學，是下一個我要專注的主題。</p>

本單元活動剪影

照片 1: 觀課



照片 2: 議課



桃園市新屋區笨港國民小學教師教學觀察記錄表

公開課科目		課程單元			
授課教師	陳怡安	觀課教師	陳偉玲	日期	5/22

領域	教學指標	充分 展現	大分 現	部 展	部 分 現	亟 需 改 善	摘要敘述
A 掌握教學目標	A1 掌握教材內容	<input checked="" type="checkbox"/>	<input type="checkbox"/>	<input type="checkbox"/>	<input type="checkbox"/>		
	A2 設計有結構有組織的教學方案	<input type="checkbox"/>	<input checked="" type="checkbox"/>	<input type="checkbox"/>	<input type="checkbox"/>		
	A3 系統呈現教材	<input checked="" type="checkbox"/>	<input type="checkbox"/>	<input type="checkbox"/>	<input type="checkbox"/>		
B 活用教學策略	B1 引起並維持學生學習動機	<input type="checkbox"/>	<input checked="" type="checkbox"/>	<input type="checkbox"/>	<input type="checkbox"/>		
	B2 運用多元的教學方法及學習活動	<input checked="" type="checkbox"/>	<input type="checkbox"/>	<input type="checkbox"/>	<input type="checkbox"/>		
	B3 使用各種教學媒體	<input checked="" type="checkbox"/>	<input type="checkbox"/>	<input type="checkbox"/>	<input type="checkbox"/>		
	B4 善於發問，啟發思考	<input checked="" type="checkbox"/>	<input type="checkbox"/>	<input type="checkbox"/>	<input type="checkbox"/>		
C 有效溝通	C1 運用良好的語文技巧	<input checked="" type="checkbox"/>	<input type="checkbox"/>	<input type="checkbox"/>	<input type="checkbox"/>		
	C2 適當地運用身體語言	<input checked="" type="checkbox"/>	<input type="checkbox"/>	<input type="checkbox"/>	<input type="checkbox"/>		
	C3 用心注意學生發表，建立多向的師生互動與溝通	<input checked="" type="checkbox"/>	<input type="checkbox"/>	<input type="checkbox"/>	<input type="checkbox"/>		
D 營造學習環境	D1 營造和諧愉快的班級氣氛	<input checked="" type="checkbox"/>	<input type="checkbox"/>	<input type="checkbox"/>	<input type="checkbox"/>		
	D2 維持有利學習的班級氣氛	<input type="checkbox"/>	<input checked="" type="checkbox"/>	<input type="checkbox"/>	<input type="checkbox"/>		
	D3 妥善規劃教學情境	<input type="checkbox"/>	<input checked="" type="checkbox"/>	<input type="checkbox"/>	<input type="checkbox"/>		
	D4 建立良好的教室常規和程序	<input checked="" type="checkbox"/>	<input type="checkbox"/>	<input type="checkbox"/>	<input type="checkbox"/>		
	D5 有效運用各種鼓勵學習的措施	<input checked="" type="checkbox"/>	<input type="checkbox"/>	<input type="checkbox"/>	<input type="checkbox"/>		
E 善用評量回饋	E1 充分有效地完成教學	<input checked="" type="checkbox"/>	<input type="checkbox"/>	<input type="checkbox"/>	<input type="checkbox"/>		
	E2 有效掌握教學時間	<input checked="" type="checkbox"/>	<input type="checkbox"/>	<input type="checkbox"/>	<input type="checkbox"/>		
	E3 評量學生表現並提供回饋與指導	<input checked="" type="checkbox"/>	<input type="checkbox"/>	<input type="checkbox"/>	<input type="checkbox"/>		
	E4 達成預期學習效果	<input checked="" type="checkbox"/>	<input type="checkbox"/>	<input type="checkbox"/>	<input type="checkbox"/>		
我的學習與建議	1. 多一點情境引導						

桃園市新屋區笨港國民小學教師教學觀察記錄表

公開課科目	英	課程單元	Review 2	日期	112.5.22
授課教師	怡安	觀課教師	儂儂		

領域	教學指標	充分展現	大分現	部 展	部分 現	至 需 改 善	摘要敘述
A 掌握教學目標	A1 掌握教材內容	<input type="checkbox"/>	<input checked="" type="checkbox"/>	<input type="checkbox"/>	<input type="checkbox"/>		
	A2 設計有結構有組織的教學方案	<input type="checkbox"/>	<input checked="" type="checkbox"/>	<input type="checkbox"/>	<input type="checkbox"/>		
	A3 系統呈現教材	<input type="checkbox"/>	<input checked="" type="checkbox"/>	<input type="checkbox"/>	<input type="checkbox"/>		
B 活用教學策略	B1 引起並維持學生學習動機	<input type="checkbox"/>	<input checked="" type="checkbox"/>	<input type="checkbox"/>	<input type="checkbox"/>		
	B2 運用多元的教學方法及學習活動	<input type="checkbox"/>	<input checked="" type="checkbox"/>	<input type="checkbox"/>	<input type="checkbox"/>		
	B3 使用各種教學媒體	<input type="checkbox"/>	<input checked="" type="checkbox"/>	<input type="checkbox"/>	<input type="checkbox"/>		
	B4 善於發問，啟發思考	<input type="checkbox"/>	<input type="checkbox"/>	<input checked="" type="checkbox"/>	<input type="checkbox"/>		
C 有效溝通	C1 運用良好的語文技巧	<input type="checkbox"/>	<input checked="" type="checkbox"/>	<input type="checkbox"/>	<input type="checkbox"/>		
	C2 適當地運用身體語言	<input type="checkbox"/>	<input checked="" type="checkbox"/>	<input type="checkbox"/>	<input type="checkbox"/>		
	C3 用心注意學生發表，建立多向的師生互動與溝通	<input type="checkbox"/>	<input checked="" type="checkbox"/>	<input type="checkbox"/>	<input type="checkbox"/>		
D 營造學習環境	D1 營造和諧愉快的班級氣氛	<input type="checkbox"/>	<input checked="" type="checkbox"/>	<input type="checkbox"/>	<input type="checkbox"/>		
	D2 維持有利學習的班級氣氛	<input type="checkbox"/>	<input checked="" type="checkbox"/>	<input type="checkbox"/>	<input type="checkbox"/>		
	D3 妥善規劃教學情境	<input type="checkbox"/>	<input checked="" type="checkbox"/>	<input type="checkbox"/>	<input type="checkbox"/>		
	D4 建立良好的教室常規和程序	<input type="checkbox"/>	<input checked="" type="checkbox"/>	<input type="checkbox"/>	<input type="checkbox"/>		
	D5 有效運用各種鼓勵學習的措施	<input type="checkbox"/>	<input checked="" type="checkbox"/>	<input type="checkbox"/>	<input type="checkbox"/>		
E 善用評量回饋	E1 充分有效地完成教學	<input type="checkbox"/>	<input checked="" type="checkbox"/>	<input type="checkbox"/>	<input type="checkbox"/>		
	E2 有效掌握教學時間	<input type="checkbox"/>	<input checked="" type="checkbox"/>	<input type="checkbox"/>	<input type="checkbox"/>		
	E3 評量學生表現並提供回饋與指導	<input type="checkbox"/>	<input checked="" type="checkbox"/>	<input type="checkbox"/>	<input type="checkbox"/>		
	E4 達成預期學習效果	<input type="checkbox"/>	<input checked="" type="checkbox"/>	<input type="checkbox"/>	<input type="checkbox"/>		
我的學習與建議	1. 平板可於上課前備各於各自桌上，下課再放回 2. 課堂常用英語，可用英語 3. 酷英常用30句，偏易，可選較符合三年級程度的課程 4. 課堂中可讓孩子多說。(自主回答) PS. 課堂中以複述為主						

笨港國小公開授課議課紀錄

參加人員簽到	<p>陳怡安 張麗儀 莊啟宏 陳偉玲</p>
議課回饋與分享	<p>1. 麗儀師： A. 平板可於上課前備妥於每位學生桌上，下課再放回平板車充電。 B. 課堂常用語，可多使用英語，增加學生對於英語的熟悉度。 C. 酷英常用 300 句，內容偏易，可選較符合六年級程度的課程。 D. 課堂中可讓孩子多說（自主回答），本次課堂較多以複述為主。</p> <p>2. 啟宏師： A. 善用課堂指令，如讀秒。 B. 善用數位工具，如數位白板、iPad 和數位平台，引起學生興趣和挑戰心。 C. 建議學生自評時，可以設定通過成績，提早完成的學生可以增加挑戰度或再做更多題型。</p> <p>3. 偉玲師：可以多一點情境的引導。</p>
教師心得與感想	<p>資訊融入教學是一個比較新的議題，這一兩年在結合「生生有平板」的融入課程中，嘗試很多不同的方法。這次上課選擇結合口說能力練習，讓學生嘗試，課堂上學生明顯出現很大的學習成就差距。如何更有效運用差異化教學，是下一個我要專注的主題。</p>

本單元活動剪影

照片 1: 觀課	照片 2: 議課
	

八、校長與教師公開授課實施計畫

桃園市新屋區笨港國民小學校長與教師公開授課實施計畫

壹、依據

- 一、教育部國民及學前教育署105年10月17日臺教國署國字第1050111992號函頒「國民中學及國民小學實施校長及教師公開授課參考原則」。
- 二、桃園市政府教育局國107年11月28日桃教中字第1070101343號函辦理「桃園市國民中小學校長及教師公開授課實施要點」。

貳、目的：

- 一、落實十二年國教課程與教學相關方案，活化教師教學內涵，提升教師教學績效及提高教學品質。
- 二、形塑校園同儕共學之教學文化，透過相互觀課學習教學經驗、教材教法、教具製作、視聽媒體運用、資訊融入教學，建立專業發展共識，促進教師合作成長。
- 三、深化教師專業內涵，精進素養教學的專業能力，幫助學生有效學習，培養笨港學子成為「智慧多、活力美、品格好的未來SUPER STAR！」。

參、辦理單位：教導處

肆、實施對象

- 一、本校全體正式教師（含校長）、聘期 3 個月以上之代課（理）教師。
- 二、兼任教師、聘期不足3個月以上之代課、代理教師鼓勵參加。

伍、實施內容：

- 一、每學年度校長及每一位教師不限領域，至少須進行 1 場公開授課，觀課 2 次以上，科目依其任教或專長科目為原則。配合學校行事曆分別於第一學期 9 月 15 日、第二學期於 3 月 15 日前確認後提交教導處，並公告於學校網站。
- 二、每次公開授課以正常化為原則，教學觀課時間以每節 40 分鐘為一單元，授課地點：由授課者自訂，並編寫「授課進度」、「教學活動設計」及提供觀課教師參考。
- 三、教學觀察者安排無課時間進行教學觀課活動，於觀課日前三天內，向公開授課之校長及教師索取「授課進度」及「教學活動設計」，並主動了解班級學生學習狀況；入班觀察並填寫「公開授課觀課紀錄表」。
- 四、每場次授課校長及教師主動邀請至少 2 名本校教師參與共同備課、說課、觀課及議課，教學觀課結束，觀課、授課教師於一週內繳交備觀議課相關資料給教導處彙整登錄研習。
- 五、校長公開授課對象得為學生、校內外教師或跨校校長社群。

陸、實施流程：

- 一、共同備課：授課教師於公開授課前，應針對授課單元共同備課討論，得與各領域教

學研究會、專業學習社群、年級或年段會議合併辦理，需有備課紀錄或影像紀錄。

二、說課活動：授課教師應簡要說明觀課課堂之教學單元，對於觀課者及觀察內容作簡要說明，並依約定進行小組觀察或全課室觀察。若參與觀課之教師皆為原有共備社群成員，亦對該班學生學習狀況了解，則說課活動可省略。

三、公開授課

(一)觀課以全程參與為原則。

(二)觀課前由教導處提供觀課教師教學觀察紀錄表件，以利專業回饋之進行。

(三)授課教師應於觀課前分配觀課教師觀察不同學生之學習。

(四)觀課教師應於公開觀課結束後繳交教學觀察相關紀錄表件，授課教師應於公開授課結束後繳交「教學省思心得」及「自評表」表件，交教導處彙整收齊，觀課教師繳交「觀課紀錄表」、「觀課照片」後，複印乙份核給研習時數證明，併「教學活動設計單」呈校長核定後存教導處備查；原始文件交還授課教師自行收存於教學檔案。

四、公開議課(專業回饋)：推舉議課主持人，由授課教師及觀課教師於公開授課後就該公開授課之學生課堂學習情形及教學觀察結果進行研討。

柒、本辦法經校長核可後公佈實施，修正時亦同。

九、校外人士協助之部定或校訂課程計畫

桃園市新屋區笨港國民小學校外人士協助之部定或校訂課程計畫

20200909 校務會議通過

- 一、笨港國小為規範校外人士協助學校教學或活動，俾維護學生權益，依照教育部國民及學前教育署校外人士協助高級中等以下學校教學或活動注意事項規定訂定本要點。
- 二、本要點所稱校外人士，指本校聘任、任用、僱用或以其他專案聘任之教職員工以外，進用或運用之其他人員。
- 三、校外人士有下列各款情形之一者，本校不予進用或運用：
 - (一) 犯性侵害犯罪防治法第二條第一項所定之罪，經有罪判決確定。
 - (二) 受兒童及少年性剝削防制條例規定處罰，或受性騷擾防治法第二十條或第二十五條規定處罰。
 - (三) 經各級社政主管機關依兒童及少年福利與權益保障法第九十七條規定處罰。
 - (四) 曾體罰或霸凌學生，造成其身心嚴重侵害。
 - (五) 有性別平等教育法第二十七之一條第一項第一、二款及同條第三項之情形者。

校外人士協助學校教學或活動前，學校應依性別平等教育法第二十七條之一規定查詢。
- 四、校外人士協助教學或活動之課程，分為部定、校訂課程及非部定、校訂課程，校外人士協助教學時，原授課教師或導師均應在場；其課程及教材，應依下列規定辦理：
 - (一) 部定、校訂課程：校外人士協助教學之課程及教材，原授課教師應事先與校外人士討論，並納入本校課程計畫，經本校課程發展委員會通過後，於開學前報主管機關備查，並以書面、網站或其他多元管道，向學生及家長說明。
 - (二) 非部定、校訂課程：校外人士協助教學之課程及教材，原授課教師應事先與校外人士討論，並於一週前提出申請表，由本校組成審查小組（審查小組成員包含行政人員、教師代表、家長代表）進行審查，並以書面、網站或其他多元管道，向學生及家長說明。

校外人士進入本校協助前項第一款部定、校訂課程教學有臨時性需求者，學校應於課程開始一週前，準用前項第二款審核機制辦理。

學生或家長申請閱覽第一項第一款、第二款教材者，本校應予提供。

- 五、 校外人士協助教學或活動，應遵守十二年國民基本教育課程綱要、相關法規（如教育基本法、性別平等教育法）及國際人權公約（如消除對婦女一切形式歧視公約、兒童權利公約、身心障礙者權利公約）之規定。
- 六、 本校進用或運用校外人士協助教學或活動，應遵行下列規定：
 - （一） 事先瞭解校外人士協助教學或活動之目的、宗旨及實施方式。
 - （二） 明確告知校外人士本要點之規定。
 - （三） 符合各該教育階段學生成長及學習需求。
 - （四） 不得為特定政治團體或宗教信仰從事宣傳或活動。
 - （五） 不得有商業或為其他利益衝突之行為。
 - （六） 私立學校應符合教育基本法第六條第四項規定。
- 七、 校外人士如為志願服務者（以下簡稱志工），本校應依志願服務法之規定，進行招募、訓練、管理、運用、輔導、考核、保險及其他相關事項；志工並應遵守志願服務法之規定、志工倫理守則及本校訂定之規章。
- 八、 長期協助教學或活動之校外人士，由本校提供必要之職能訓練。
- 九、 本校應就校外人士協助教學或活動，瞭解其實施成效，作為學校課程及教材規劃之參考。
- 十、 本校由活動承辦處室負責校外人士協助教學或活動及家長諮詢、申訴之相關事項。前項申訴案件之處理期限不得超過三十日；其未能在規定期限內辦結者，應依分層負責簽請核准延長，並將延長理由以書面告知申訴人。
- 十一、 校外人士協助教學或活動違反相關法規或本要點規定者，本校應終止契約關係或運用關係，並依相關法令處理。
- 十二、 本要點經校務會議通過後實施，修正時亦同。

桃園市「112 學年度國民小學學校課程計畫」重點項目檢核表

學校名稱：笨港國小

(檢核表請與課程計畫併置於網頁中，並於符合項目欄內勾選)

指標項目	指標細項	內容	檢核重點	學校課程發展委員會審查結果		上傳附件
				符合	不符	
學校課程總體架構	學校課程計畫依據與目的	0-1 學校課程計畫依據與目的	<ul style="list-style-type: none"> ■107 年 9 月 6 日臺教授國字 1070106766 號函國民中學及國民小學課程計畫備查作業參考原則 ■十二年國民基本教育課程綱要 ■九年一貫課程綱要 ■112 學年本市課程計畫審閱備查委員會籌備會議決議 ■112 年 06 月 28 日學校課程發展委員會會議決議 	✓		0-1 學校課程計畫依據與目的
	壹、學校現況與背景分析	1-1 學校現況	<ul style="list-style-type: none"> ■學校基本資料列表 ■全校教職員工編制數教師 ■特殊教育及特殊類型教育班級 	✓		1-1 學校現況
		1-2 背景分析	<ul style="list-style-type: none"> ■分內部因素（學校區位與規模、學校環境設備、教師團隊、行政團隊、學生與家長等）及外部因素（時代潮流與趨勢、教育政策、外部合作與競爭關係、學校相關系統教育資源）盤點，提出可行性策略。 	✓		1-2 背景分析
	貳、學校願景與課程願景	2-1 學校願景與課程願景	<ul style="list-style-type: none"> ■學校願景、課程願景及學生圖像 	✓		2-1 學校願景與課程願景
	參、課程架構	3-1-1 總體課程架構	<ul style="list-style-type: none"> ■含學校願景、課程願景、課程目標、各年級各領域/科目（部定課程）及各彈性學習課程（校訂課程） 	✓		3-1-1 總體課程架構
		3-1-2 各年級各領域/科目及彈性學習課程名稱與節數安排	<ul style="list-style-type: none"> ■一、二、三、四、五年級適用「十二年國民基本教育課程綱要總綱」之學習課程名稱及節數 ■彈性學習課程總節數需符合課綱規定（總節數 3-6 節） ■六年級適用「國民中小學九年一貫課程綱要總綱」之學習課程名稱及節數 	✓		3-1-2 各年級各領域/科目及各彈性學習課程名稱與節數

		3-2 法律規定教育議題實施規劃	<ul style="list-style-type: none"> ■性別平等教育 8 時(12 節)/學年~除融入課程外需獨立授課 ■家庭教育 4 時(6 節)/學年~除融入課程外需獨立授課 ■家庭暴力防治課程 4 時(6 節)/學年~融入 ■性侵害犯罪防治課程 4 時(6 節)/學年~融入 ■環境教育 4 時(6 節)/學年~融入 	✓		3-2 法律規定教育議題實施規劃
		3-3 畢業考後至畢業前課程活動之規劃安排	<ul style="list-style-type: none"> ■時間規劃、領域、課程主題/內容說明，且能延續學生的學習發展 	✓		3-3 畢業考後至畢業前課程活動之規劃安排
肆、課程實施與評鑑		4-1-1 課程實施說明-各年級各領域/科目及各彈性學習課程實施規劃說明	<ul style="list-style-type: none"> ■各年級各領域/科目及各彈性學習課程實施設施、設備、時間及教學人力之規劃說明 	✓		4-1-1 課程實施說明-各年級各領域/科目及各彈性學習課程實施規劃說明
		4-1-2 課程發展相關組織	<ul style="list-style-type: none"> ■課程發展相關組織如課程發展委員會、領域/科目教學研究會、學年會議、專案小組和教師專業學習社群等之運作，妥適說明及規劃 	✓		4-1-2 課程發展相關組織
		4-1-3 教師專業研習及成長活動之規劃	<ul style="list-style-type: none"> ■辦理教師共備觀議課，相互學習成長(如課程計畫附件 7-8)，規劃安排教師專業研習與成長活動 	✓		4-1-3 教師專業研習及成長活動之規劃
		4-2 課程評鑑規劃	<ul style="list-style-type: none"> ■課程設計、實施與學習成效之評鑑規劃 	✓		4-2 課程評鑑規劃
領域 / 科目課程計畫	伍、各年級各領域/科目課程計畫	5-1-1 普通班各年級各領域/科目課程計畫	<ul style="list-style-type: none"> ■各年級各領域/科目課程目標或核心素養、能力指標、教學單元/主題名稱、教學重點、教學進度、學習節數及評量方式之規劃符合課程綱要規定，且能有效促進該領域/科目核心素養之達成 ■各年級各領域/科目課程計畫適合學生之能力、興趣和動機，提供學生練習、體驗思考探索整合之充分機會 	✓		5-1-1-1 國語文 5-1-1-2 英語文 5-1-1-3 本土語文/新住民語文/臺灣手語 5-1-1-4 數學 5-1-1-5 社會 5-1-1-6 自然科學/自然與生活科技 5-1-1-7 藝術/藝術與人文

(部定課程)						5-1-1-8 綜合活動 5-1-1-9 生活 5-1-1-10 健康與體育
	5-1-2 特殊教育班各年級各領域/科目課程計畫	<input checked="" type="checkbox"/> 特殊教育班各學習階段、各領域/科目、各班型依據適用之課程綱要規劃課程節數及教學計畫		✓		5-1-2 特殊教育班各年級各領域/科目課程計畫
	5-1-3 藝術才能班各年級各領域/科目課程計畫	<input type="checkbox"/> 藝術才能班各學習階段、各領域/科目、各班型依據適用之課程綱要規劃課程節數及教學計畫				5-1-3 藝術才能班各年級各領域/科目課程計畫 <input checked="" type="checkbox"/> 本校無實施
	5-1-4 體育班各年級各領域/科目課程計畫	<input type="checkbox"/> 體育班各學習階段、各領域/科目、各班型依據適用之課程綱要規劃課程節數及教學計畫				5-1-4 體育班各年級各領域/科目課程計畫 <input checked="" type="checkbox"/> 本校無實施
	5-2 各年級領域/科目課程教學進度表	上下學期週次必須符合行事曆，每學期最後一週仍須編寫課程進度		✓		5-2 各年級領域/科目課程教學進度表
	5-3-1 各年級領域/科目選用之教科書	<input checked="" type="checkbox"/> 各年級各領域/科目選用之教科書版本，須經教育部審定通過		✓		5-3-1 各年級領域/科目選用之教科書
	5-3-2 各年級領域/科目選用自編教材表	<input type="checkbox"/> 自編教材依課程綱要規定，須經學校課程發展委員會審查通過				5-3-2 各年級領域/科目選用自編教材表 <input checked="" type="checkbox"/> 本校無實施 <input type="checkbox"/> 本校有實施
	5-4 跨領域或跨科目協同教學課程計畫	<input type="checkbox"/> 具課程統整精神，能有效促成相關領域/科目核心素養及精熟學習重點。協同教學之師資、時數規劃及實施過程具可行性、合理性				5-4 跨領域或跨科目協同教學課程計畫 <input checked="" type="checkbox"/> 本校無實施 <input type="checkbox"/> 本校有實施，且另案函報教育局審核
彈性學習課程	陸、各年級彈性學習課程計畫	6-1 各年級彈性學習課程規劃表	<input checked="" type="checkbox"/> 一至六年級彈性學習課程規劃 <input type="checkbox"/> 原住民族地區及重點學校應於彈性學習課程，規劃原住民族知識課程及文化學習活動 <input checked="" type="checkbox"/> 含一節資訊科技課程，並在課程名稱下附註(科技)，並加入資訊科技教育課程地	✓		6-1 各年級彈性學習課程規劃表

程 計 畫 （ 校 訂 課 程 ）	畫		圖			
		6-2-1 彈性學習課程—統整性主題專題議題探究課程	<ul style="list-style-type: none"> ■須為跨領域課程，重視「統整性探究」，且為「主題／專題／議題」的性質 ■課程名稱不得僅為部定課程單一領域 ■課程設計應含兩個領域/議題以上指標內容，不得為同一領域下科目之間的重複學習 ■資訊科技教育課程於 3-5 年級至少 1 節 	✓		6-2-1-1 一年級 6-2-1-2 二年級 6-2-1-3 三年級 6-2-1-4 四年級 6-2-1-5 五年級 6-2-1-6 六年級
		6-2-2 彈性學習課程-社團活動與技藝課程	<ul style="list-style-type: none"> <input type="checkbox"/>由個別學生依興趣及能力進行公開、公平之自由選擇，不得由原班學生逕行成立單一社團，亦不得以學業成績或其他生活學習表現限縮學生排定之優先序位 <input type="checkbox"/>著重課程多元性以利學生適性發展，不得僅有學術性社團課程 <input type="checkbox"/>技藝課程以促進手眼身心等感官統合、習得生活所需實用技能、培養勞動神聖精神、探索人與科技及工作世界的關係之課程為主，得併同社團活動，由學生依興趣及性向自由選修 			6-2-2 彈性學習課程-社團活動與技藝課程 <input checked="" type="checkbox"/> 本校無實施 <input type="checkbox"/> 本校有實施
		6-2-3 彈性學習課程-特殊需求領域課程	<ul style="list-style-type: none"> ■本類課程須經由專業評估或依學生專長發展所需據以安排，並經特殊教育推行委員會及課程發展委員會審議通過 ■特殊教育學生（含資優班、特教班、資源班、接受巡迴輔導服務等）、特殊類型班級學生（藝才班、體育班等）應依照學生學習需求安排課程。特殊教育學生、特殊類型班級學生之領域及彈性學習課程均得彈性調整（包含學習節數/學分數配置比例與學習內容），並得於彈性學習課程開設特殊需求領域課程，惟不應減少學習總節數 	✓		6-2-3 彈性學習課程-特殊需求領域課程 <input type="checkbox"/> 本校無實施 <input checked="" type="checkbox"/> 本校有實施
6-2-4 彈性學習課程-其他類課程	<ul style="list-style-type: none"> <input type="checkbox"/>其他類課程包括本土語文/臺灣手語/新住民語文、服務學習、戶外教育、班際或校際交流、自治活動、班級輔導、學生自主學習及法定議題融入等各式課程 <input type="checkbox"/>彈性學習課程開設自主學習的課程，其目的在於增進學生自發性的學習，「學習如何學習」，避免全學期皆由老師直接授課。 <input type="checkbox"/>課中補救教學（學習扶助）應依相關規定，不得納為單一領域之學習節數，亦不得進行原班級學生之統一教學，並應針對不需要學習扶助教學之學生進行課程安排 			6-2-4 彈性學習課程-其他類課程 <input checked="" type="checkbox"/> 本校無實施 <input type="checkbox"/> 本校有實施		

		6-3 融入之議題內容重點	<input checked="" type="checkbox"/> 課綱 19 項議題融入教學	✓		6-3 融入之議題內容重點
		6-4 各年級彈性學習課程教學進度表	<input checked="" type="checkbox"/> 上下學期週次必須符合行事曆，每學期最後一週仍須編寫課程進度	✓		6-4 各年級彈性學習課程教學總進度表
		6-5 彈性學習課程選用教科書/自編教材及師資安排表	<input checked="" type="checkbox"/> 選用教科書/自編教材依課程綱要規定，並經學校課程發展委員會審查通過 <input checked="" type="checkbox"/> 安排具備專長之教師授課	✓		6-5 彈性學習課程選用教科書/自編教材及師資安排表
		6-6 在地化課程	<input checked="" type="checkbox"/> 品桃園-四年級、賞桃園-五年級	✓		6-6 在地化課程計畫
附件	附件	7-1-1 課程發展委員會組織要點	<input checked="" type="checkbox"/> 委員名單須含領域代表、特教代表、家長代表	✓		7-1-1 請置入課程發展委員會組織要點
		7-1-2-1 學校課程發展委員會會議紀錄	<input checked="" type="checkbox"/> 課發會會議記錄至少包含 6 次，含會議時間、會議記錄、參與委員簽到表(含領域代表、特教代表、家長代表)與簽到 <input checked="" type="checkbox"/> 需含 112 年課程計劃審查提案及決議通過通過日期：(112 年 6 月 28 日課發會通過) <input checked="" type="checkbox"/> 每次會議均需有三分之二以上委員出席，二分之一以上委員通過	✓		7-1-2-1 請置入學校課程發展委員會實際運作 6 次會議紀錄(含出席人員簽到表)
		7-1-2-2 特殊教育班課程計畫經特殊教育推行委員會及學校課程發展委員會審核通過會議紀錄	<input checked="" type="checkbox"/> 經特殊教育推行委員會及學校課程發展委員會審核通過會議紀錄	✓		7-1-2-2 特殊教育班課程計畫經特殊教育推行委員會及學校課程發展委員會審核通過會議紀錄 <input type="checkbox"/> 本校無實施 <input checked="" type="checkbox"/> 本校有實施
		7-1-2-3 藝術才能班課程計畫經藝術才能班課程發展小組及學校課程發展委員會審核通過會議紀錄	<input type="checkbox"/> 經藝術才能班課程發展小組及學校課程發展委員會審核通過會議紀錄			7-1-2-3 藝術才能班課程計畫經藝術才能班課程發展小組及學校課程發展委員會審核通過會議紀錄 <input checked="" type="checkbox"/> 本校無實施 <input type="checkbox"/> 本校有實施 <input type="checkbox"/> 音樂

					<input type="checkbox"/> 美術 <input type="checkbox"/> 舞蹈
7-1-2-4 體育班課程計畫經藝術才能班課程發展小組及學校課程發展委員會審核通過會議紀錄	<input type="checkbox"/> 經體育班課程發展小組及學校課程發展委員會審核通過會議紀錄				7-1-2-4 體育班課程計畫經藝術才能班課程發展小組及學校課程發展委員會審核通過會議紀錄 <input checked="" type="checkbox"/> 本校無實施 <input type="checkbox"/> 本校有實施
7-2 學生在同一學習階段使用不同版本之銜接計畫	<input type="checkbox"/> 含前後使用版本差異性分析及銜接計畫				7-2 學生在同一學習階段使用不同版本之銜接計畫 <input checked="" type="checkbox"/> 本校無更換版本 <input type="checkbox"/> 本校有更換版本
7-3 全校教師授課節數一覽表	<input checked="" type="checkbox"/> 依據「桃園市國民小學教師每週授課節數實施要點(111.12.22 修訂)」(參考資料 5)	✓			7-3 全校教師授課節數一覽表
7-4-1 課程評鑑計畫	<input checked="" type="checkbox"/> 依據「桃園市國民中學及國民小學課程評鑑注意事項」(參考資料 6)	✓			7-4-1 請置入貴校課程評鑑計畫
7-4-2 課程評鑑檢核表	<input checked="" type="checkbox"/> 依據「桃園市國民中學及國民小學課程評鑑注意事項」(參考資料 6)	✓			7-4-2 課程評鑑檢核表
7-5 全校學生每日作息時間表	<input checked="" type="checkbox"/> 依據「桃園市國民中小學學生在校時間實施原則」(參考資料 4)	✓			7-5 全校學生每日作息時間表
7-6 學校年度重大活動行事曆及資源運用	<input checked="" type="checkbox"/> 加註家庭教育、在地化課程、交通安全教育實施時間 <input checked="" type="checkbox"/> 加註有效運用學校社區資源(人力、物力、環境)	✓			7-6 學校年度重大活動行事曆及資源運用
7-7 前一學年課程計畫實施情形及其效果檢討(課程評鑑實施情形及其效果檢討紀錄)	<input checked="" type="checkbox"/> 附上 111 學年兩門(彈性課程)課程評鑑，包含設計、實施、效果三層面，呈現方式一量化評鑑、一質性評鑑 <input checked="" type="checkbox"/> 需含審查委員檢核簽名掃描檔	✓			7-7-1 前一學年課程計畫實施情形及其效果檢討科目 1 7-7-2 前一學年課程計畫實施情形及其效果檢討科目 2

	7-8 校長及教師公開授課實施計畫	<input checked="" type="checkbox"/> 依據「桃園市國民中小學校長及教師公開授課實施要點」(參考資料 8)	✓		7-8 請置入學校校長及教師公開授課計畫
	7-9 校外人士協助之部定或校訂課程計畫	<input checked="" type="checkbox"/> 經學校課程發展委員會審查通過 <input checked="" type="checkbox"/> 依據「校外人士協助高級中等以下學校教學或活動注意事項」(參考資料 10)	✓		7-9 校外人士協助之部定或校訂課程計畫 <input type="checkbox"/> 本校無實施 <input type="checkbox"/> 本校有實施
	7-10 課程計畫重點項目檢核表	<input checked="" type="checkbox"/> 本表核章後掃描 pdf 檔上傳	✓		7-10 課程計畫重點項目檢核表
課程發展委員會委員簽名	<div style="display: flex; justify-content: space-around; text-align: center;"> <div style="width: 30%;"> <p>莊啟山</p> <p>廖詞穎</p> <p>陳偉玲</p> </div> <div style="width: 30%;"> <p>鄧錦峰</p> <p>王裕淮</p> <p>陳怡安</p> </div> <div style="width: 30%;"> <p>張世豪</p> <p>林丕鈞</p> <p>張麗菁</p> </div> <div style="width: 30%;"> <p>張振松</p> </div> </div>				

教學組長：

教務組長張麗菁

教務主任：

教導處代理主任彭美玉

校長：

桃園國民小學校長張振松

桃園市政府教育局 函

地址：33001桃園市桃園區縣府路1號14、15樓

承辦人：課程督學 許惠玲

電話：3322101#7420

電子信箱：sh1520@ms.tyc.edu.tw

受文者：桃園市新屋區笨港國民小學

發文日期：中華民國112年8月7日

發文字號：桃教小字第1120075257號

速別：普通件

密等及解密條件或保密期限：

附件：

主旨：有關貴校所報「112學年度國民中小學學校課程計畫」一案，本局備查，請查照。

說明：

- 一、依據本局112年6月6日召開之「本市112學年度國民中小學學校課程計畫審閱備查第一次會議」決議、同年7月18日召開之「本市112學年度國民中小學學校課程計畫審閱備查第二次會議」決議及112年度中央對直轄市及縣市政府一般性教育補助款考核項目辦理。
- 二、有關本市各級學校課程計畫備查通過公文日期、文號填入貴校課程計畫封面，並應於學年度開學前公布於學校網站首頁。本案攸關本市一般性教育補助款考核成效，請貴校務必於112年8月14日（星期一）前完成課程計畫上傳學校網站首頁，俾利家長及學生查詢，本局將至貴校網站檢核。
- 三、請貴校依上開決議事項積極辦理。

正本：本市公私立各國中小



副本：本局國中教育科、本局特殊教育科、本局體育保健科



裝

訂



線